

ISSN 2311-8164

НАУКОВИЙ ВІСНИК

Мукачівського державного університету



№ 22(17)' 2017

ISSN 2311-8164

МІНІСТЕРСТВО ОСВІТИ І НАУКИ УКРАЇНИ

МУКАЧІВСЬКИЙ ДЕРЖАВНИЙ УНІВЕРСИТЕТ

НАУКОВИЙ ВІСНИК
МУКАЧІВСЬКОГО ДЕРЖАВНОГО
УНІВЕРСИТЕТУ

ЖУРНАЛ НАУКОВИХ ПРАЦЬ

№ 22 (17)'2017

МУКАЧЕВО
2017

УДК 001 (05)

**Науковий вісник Мукачівського
державного університету:**
журнал наукових праць
Випуск 22 (17)'2017

Заснований у 2006 р. Виходить двічі на рік

*Журнал зареєстровано та проіндексовано у
таких міжнародних науково-метричних
каталогах та базах даних:*

- **Index Copernicus (ICV 2015: 32.62)**
- **ResearchBib**
- **РИНЦ**

Головний редактор

Щербан Тетяна Дмитрівна – д.психол.н.,
професор, Заслужений працівник освіти України

Заступники головного редактора

Гоблик Володимир Васильович – д.е.н., доцент,
Заслужений економіст України

Товканець Ганна Василівна – д.пед.н., проф.

Відповідальний секретар

Лизанець Анжела Гейзівна – к.е.н., доцент

Редакційна колегія

Козарь Оксана Петрівна – д.т.н., доцент
(відповідальний за напрям «Природничі та
технічні науки»)

Березовська Лариса Іванівна – к.психол.н.,
доцент (відповідальний за напрям
«Гуманітарні та суспільні науки»)

Ліба Наталія Степанівна – к.е.н., доцент
(відповідальний за напрям «Економічні науки»)

Мілашовська Ольга Іванівна – д.е.н., професор
Проскура Володимир Федорович – д.е.н.,
професор

Лужанська Тетяна Юріївна – к.геогр.н., доцент
Моргун Алла Володимирівна – к.філол.н., доцент

Стегней Маріанна Іванівна – д.е.н., доцент
Фізеші Октавія Йосипівна – к.пед.н., доцент
Кабаций Василь Миколайович – к.фіз.-мат.н.,
доцент

Мовчан Катерина Миколаївна, директор
бібліотеки МДУ

Свідоцтво про державну реєстрацію
друкованого засобу масової інформації
серія КВ № 14990-3962ПР від
05.03.2009 р.

Свідоцтво суб'єкта видавничої справи
серія ДК № 4916 від 16.06.2015

Засновник і видавець:

Мукачівський державний університет
Україна, 89600, Закарпатська область,
м. Мукачево, вул. Ужгородська, 26
тел. (03131) 2-11-09
факс (03131) 2-11-09
e-mail: nauka@msu.edu.ua

*Рекомендовано до друку та поширення
через мережу Інтернет Вченою радою
Мукачівського державного
університету,
(протокол № 19 від 25.05.2017 р.)*

*З 6 випуску «Науковий вісник
Мукачівського державного
університету»
має власну подвійну нумерацію*

**Науковий вісник
Мукачівського державного
університету** - журнал наукових
праць, який включає публікації
провідних науковців, практиків та
студентів, згруповані за трьома
напрямами (гуманітарні та суспільні
науки, природничі та технічні науки,
економічні науки), які висвітлюють
актуальні питання розвитку науки та
освіти.

Може бути корисним для
науково-педагогічних, інженерно-
технічних працівників, аспірантів та
студентів.

Науковий вісник Мукачівського державного університету : журн. наук. пр. / Ред.кол.:
Щербан Т.Д. (гол. ред.) та ін. – Мукачево : Вид-во МДУ, 2017. - № 22 (17). – 321 с.

ISSN 2311-8164

MINISTRY OF EDUCATION AND SCIENCE OF UKRAINE

SCIENTIFIC BULLETIN

OF

MUKACHEVO STATE UNIVERSITY

JOURNAL OF SCIENTIFIC ARTICLES

ISSUE 22 (17)'2017

**MUKACHEVO
2017**

UDC 001 (05)

**Scientific Bulletin of Mukachevo State
University:
Journal of scientific articles
Issue 22 (17) 2017**

Founded in 2006, published twice a year

The journal has been registered and indexed in such international scientometric catalogs and databases:

- **Index Copernicus (ICV 2015: 32.62)**
- **ResearchBib**
- **PIHII**

Chief Editor

Shcherban Tetyana D. – Ph. D, professor,
Honored Worker of Education of Ukraine

Deputy of chief editor

Hoblyk Volodymyr – Ph.D, docent,
Honored Economist of Ukraine
Tovkanets Hanna – Ph.D, professor

Executive Secretary

Lyzanets Anzhela – Ph.D, docent

Editorial board

Kozar Oksana – Ph.D, docent
**(responsible for the direction of «Natural
and Engineering Sciences»)**

Berezovska Larysa – Ph.D, docent
**(responsible for the direction of
«Humanities and social sciences»)**

Liba Nataliya - Ph.D, docent **(responsible
for the direction of «Economic
sciences»)**

Milashovska Olha – Ph.D, professor
Proskura Volodymyr – Ph.D, professor
Luzhanska Tetyana – Ph.D, docent
Morhun Alla - Ph.D, docent
Stehney Marianna – Ph.D, docent
Fizeshi Oktaviya - Ph.D, docent
Kabatsiy Vasyl– Ph.D, docent
Movchan Kateryna - Director of MSU
library

Certificate of registration of
print media
Series KV number of PR 14990-3962 from
05.03.2009 p.

Certificate of subject of publishing
Series DK number 4916 from 06/16/2015

Founder and Publisher:

Mukachevo State University
Ukraine, 89600, Transcarpathian region,
Mukachevo, st. Uzhgorodska 26
Tel. (03131) 02.11.09
Fax: (03131) 02.11.09
email:nauka@msu.edu.ua

*Recommended for publication and
spreading through the Internet by the
Academic Council of
Mukachevo State University,
(protocol № 19 from 25.05. 2017.)*

*From 6 issue of «Scientific Bulletin of
Mukachevo State University»
has its own dual numbering*

**Scientific Bulletin of Mukachevo
State University** - the journal of scientific
articles, which includes the publication of
leading researchers, practitioners and
students grouped in three areas (humanities
and social sciences, natural and technical
sciences, economic sciences) that highlight
actual issues of science and education.

It may be useful for scientific-
educational, engineering and technical
personnel, graduate and students.

Міністерство освіти і науки України
Мукачівський державний університет

2017. Випуск № 22(17)
Видається з 2006 р.

Зміст

ПРИРОДНИЧІ І ТЕХНІЧНІ НАУКИ

R. YA. Pelekh, S. M. Mentynsyky, M.I. Ihnatyshyn, YA. M. Pelekh. Investigation and analysis of the mathematical model of the kinetics of adsorption of substances by porous adsorbents using continued fraction.....	7
Д. М. Неспляк, Р. І. Тучапський, Т. В. Магеровська. Про одну чисельну схему розв'язування задач нестационарної термопружнопластичності.....	14
Р.В. Росул, П Чізар. Дослідження технологічних параметрів процесу розкрюювання деталей верху взуття.....	22
Ю. Ю. Жигуц, В. Ф. Лазар, Б. Я Хом'як. Перспективні технології засновані на комбінованих процесах.....	29

ГУМАНІТАРНІ І СУСПІЛЬНІ НАУКИ

N. Hertsovska, O. Biletska. The reasons of spreading the modern English language.....	41
А.В. Моргун. Социокультурный аспект билингвизма.....	46
В.І. Гарапко, М.Ю. Юрчило. Проблематика вживання термінологічної лексики в художніх текстах (на матеріалі роману Дж. Роулінг «Гаррі Поттер і смертельні реліквії»).....	52
В.С. Варга, Н.А. Пензенік Агресивна поведінка студентів.....	57
Г. В. Товканець, А. М. Чекета. Прийоми розвитку педагогічної творчості майбутніх учителів.....	64
Л.І. Березовська. Дослідження внутрішньоособистісних конфліктів особистості у вітчизняній науці.....	72
М.В. Стопчак. Національно-культурне будівництво доби визвольних змагань (1917–1921 рр.) в радянській історіографії.....	78
М.О. Марценюк, Н.В. Миненок. Самотність як ресурс розвитку в юнацькому віці.....	87
М.О. Марценюк, Т.В. Газій. Дослідження самооцінки молодшого школяра.....	95
М.С. Барчій, Є.В. Олашин. До проблеми професійного становлення майбутніх психологів.....	101
Н.В. Теличко, А.О. Брегвадзе. Педагогічні умови формування комунікативної компетенції у професійній підготовці вчителя іноземної мови.....	109
Н.В. Теличко, А.Ю. Шпенік. Організація іншомовного комунікативного середовища у процесі професійної підготовки майбутнього вчителя іноземної мови початкової школи.....	116
Н.В. Теличко, О.Ю. Бабіга. Діалогічне мовлення на занятті іноземної мови як один із шляхів реалізації особистісно-орієнтованого навчання.....	121
Н.В. Теличко, Ю.М. Копча. Умови та засоби формування мотивації у студентів при вивченні англійської мови.....	125
Н.М. Чорна. Генезис українсько-польських взаємин в контексті інтеграції Польщі до Європейського Союзу: інтерпретації українських дослідників.....	129
Н.О. Герцовська, М.В. Занік. Вплив на свідомість людини через сучасні форми фразеології.....	136

Н.О. Герцовська, Н.В. Стільник. Лексичний аналіз явища паронімії в англійській мові.....	141
Н.О. Герцовська, Н.М. Сливка. Особливості інтернет-спілкування як різновиду англомовного сленгу.....	145
Н.О. Герцовська, Ю. М. Пагутяк. Проблема засмічення мови варваризмами.....	149
Н.Ф. Попович, Т.Ю. Лужанська, А.В. Моргун. Оцінка інформаційно-бібліотечної, музейної та архівної мережі України	153
О.О. Малець, О.С. Кухарчук, О.О. Пітков'ят. Роль туристсько-краєзнавчої роботи в розвитку сфери культури регіону.....	167
О.Ю. Воронова. Готовність до педагогічної діяльності як психолого- педагогічна проблема.....	180

ЕКОНОМІЧНІ НАУКИ

А.Г. Лизанець, О.С. Кадачігов. Основи формування і структуризації системи управління персоналом підприємства.....	185
В. М. Головачко, О. Ю. Шулевка. Легка промисловість, методика обліку витрат.....	199
В. М. Головачко, Т. М. Перевузіник. Поняття та форми статистичної звітності сільськогосподарських підприємств.....	201
В.В. Папп, М.В. Гобрей, О.Л. Репянчин. Проблеми становлення та розвитку малого підприємництва в туризмі	211
Д. В. Максименко, О. Ю. Шулевка. Організація управлінської роботи на підприємстві.....	221
Д.В. Максименко, Н. І Даниш. Методика обліку лісового господарства України.....	227
І.Р. Кратко, В.Ю. Мадяр. Особливості обліку акцизного податку.....	237
І.Р. Кратко, Т. М. Перевузіник. Облік доходів будівельних підприємств.....	243
Л.В. Осіпова. Зовнішньоторговельна діяльність України в контексті посилення євроінтеграційних процесів.....	250
Л.Ю. Матвійчук, М.І. Лепкий, Н.С. П'ятка. Інформаційне забезпечення сфери підприємництва в туризмі.....	259
М.В. Ігнатишин, І.Є. Ковальчук. Зарубіжний досвід обмеження готівкових розрахунків як приклад удосконалення організації готівкового обігу в Україні.....	274
М.В. Реслер, М.В. Арович. Методика проведення аудиту власного капіталу на підприємстві.....	280
М.Г. Рега Н.В. Карпова. Особливості формування та розвитку маркетингу послуг в Україні.....	283
Н.С. Ліба, О.О. Королович, Я.В. Голубка, Б.К. Кіш. Підходи до сутності заробітної плати.....	288
Н.С. Ліба, М. М. Штаєр Комп'ютеризація обліку у сфері ресторанного господарства...	293
Т.Ю. Лужанська, М.В. Гобрей, С.М. Співак. Роль логістики туризму як науково-практичного напрямку дослідження.....	300

UDC 517.94:519.62

INVESTIGATION AND ANALYSIS OF THE MATHEMATICAL MODEL OF THE
KINETICS OF ADSORPTION OF SUBSTANCES BY POROUS ADSORBENTS
USING CONTINUED FRACTION

PELEKH R. YA.¹, MENTYNSKYI S. M.¹, IHNATYSHYN M.I.², PELEKH YA. M.¹

¹ Lviv Polytechnic National University

² Mukachevo State University

One of the modern scientific methods for investigating phenomena and processes is mathematical modeling. In many cases it allows replacing the actual process and makes it possible to obtain both a qualitative and a quantitative picture of the simulated process.

Since the exact solutions of the mathematical models studied can only be obtained in individual cases, it is necessary to use approximate methods that were optimal in accuracy, economic, and well reflected the basic properties of the problem posed.

In applied mathematics, fractional-rational approximations have become widely used, which, under appropriate conditions, give a high rate of convergence of algorithms, two-sided and monotonic approximations, and have a weak sensitivity to rounding errors.

The paper proposes two-sided Runge-Kutta methods of the first, second and third-order accuracy. The pairs of formulas corresponding to two values of ω that differ only in sign form formulas of the two-sided method, since one of them gives the upper and the second the lower approximation to the exact solution. For an approximate solution we take the half-sum of the two-sided approximations. By means of this numerical methods it is possible to obtain on each step of integration not only upper and lower approximations to the exact solution, but also information concerning the magnitude of the leading term of the error without the need for additional calculations in right side of the differential equation.

If we set $\omega = 0$ in the proposed calculation formulas, then without additional calculations of the right-hand side of the differential equation, we obtain methods of the second, third, and fourth order of accuracy, respectively.

The modular character of the proposed methods makes it possible to obtain several approximations to an exact solution at each integration point.

The proposed two-sided methods were used to study the kinetics of adsorption of substances by porous adsorbents. Numerical results showed that with increasing the adsorption process passes much faster.

If $\alpha = 0$, then to the growth δ process is insensitive. But if $\alpha \neq 0$, then with an increase δ in the adsorption process slows down. This makes it possible to rationally establish the time during which it is advisable to contact the adsorbent particles with the medium from which the target component is absorbed.

Key words: *mathematical model, adsorption kinetics, numerical methods, continuous fractions, two-sided approximations.*

Problems involved in the construction and investigation of mathematical models of physicochemical, biological and economic processes, problems of multidimensional optimization, electronic, kinetics, etc lead to the need to solve nonlinear differential equations and its systems.

In many applied problems, the problem arises of obtaining a result with guaranteed accuracy. In this paper we propose explicit two-sided formulas for finding an approximate solution of the Cauchy problem for ordinary differential equations. Two-sidedness and the necessary accuracy over the entire interval is provided by variation of the parameters ω and h (ω - the two-sidedness parameter, h - the integration step).

Methods involving continued fractions process weak sensitivity to rounding error, and correctly represent the fundamental properties of the solutions of the particular type of problems that are under investigation. The process of calculating continued fractions is easily programmed.

Objects and methods of investigation. A research object is initial value problem for ordinary differential equations. A problem of construction of numerical methods for the solution of Cauchy problem for ordinary differential equations, that are based on the continued fractions, is the actual problem of computing modeling.

The purpose of the study is to develop new computational methods for the numerical solution of the Cauchy problem for ordinary differential equations.

Formulation of the problem. A new technique for the construction of numerical methods based on continued fractions is proposed.

Using the proposed bilateral methods, a mathematical model of the kinetics of adsorption of substances by porous adsorbents was investigated.

Results and its discussion. Adsorption kinetics porous adsorbent materials associated with the diffusion of substances in two environments - space in the porous adsorbent and the adsorbed phase (diffusion in the pore walls).

The corresponding mathematical model described by differential equation [1]:

$$\frac{\partial(C_1 + C_2)}{\partial t} = \sum_{i=1}^2 D_i \left(\frac{\partial^2 C_i}{\partial r^2} + \frac{2}{r} \cdot \frac{\partial C_i}{\partial r} \right), \quad (1)$$

$$C_1|_R = const, \quad \left. \frac{\partial C_1}{\partial r} \right|_{r=0} = \left. \frac{\partial C_2}{\partial r} \right|_{r=0} = 0,$$

where C_1 - the concentration of adsorbed substance in the porous adsorbent space; C_2 - the concentration of the same substance in the adsorbed phase; D_1 - diffusion coefficient adsorbed substance in space; D_2 - diffusion coefficient adsorbed on the pore walls of the substance; R - radius; r - creeping radius; t - time.

Communication between C_1 and C_2 describes the equilibrium equation

$$C_1 = \frac{C_n C_2}{C_\infty - C_2}, \quad (2)$$

where C_∞ - adsorbed capacity (adsorbed concentration values which would be at $C_1 \rightarrow \infty$), C_n - concentration of the substance in which in the adsorbed phase Capacity is reached $C_1 = \frac{1}{2} C_\infty$. After the introduction of dimensionless quantities

$$X = \frac{C_2}{C_\infty}, \quad Y = \frac{C_1}{C_2}, \quad \delta = \frac{C_n}{C_\infty},$$

$$\alpha = \frac{D_2}{D_1}, \quad \tau = \frac{D_1 t}{R^2}, \quad \varphi = \frac{r}{R}, \quad (3)$$

equation (1) becomes:

$$\frac{\partial(X + Y)}{\partial \tau} = \frac{\partial^2 Y}{\partial \varphi^2} + \frac{2}{\varphi} \frac{\partial Y}{\partial \varphi} + \alpha \left(\frac{\partial^2 X}{\partial \varphi^2} + \frac{2}{\varphi} \frac{\partial X}{\partial \varphi} \right). \quad (4)$$

From (3) we find that

$$Y = \frac{\delta X}{1 - X}. \quad (5)$$

Substituting the value of (5) in (4) we obtain the problem:

$$\frac{\partial X}{\partial \tau} = \frac{\delta + \alpha(1 - X)^2}{\delta + (1 - X)^2} \left(\frac{\partial^2 X}{\partial \varphi^2} + \frac{2}{\varphi} \frac{\partial X}{\partial \varphi} \right) + \frac{2\delta}{(1 + X)^3 + \delta(1 - X)} \left(\frac{\partial X}{\partial \varphi} \right)^2, \quad (6)$$

$$\left. \frac{\partial X}{\partial \varphi} \right|_{\varphi=0} = 0, \quad X(0, \varphi) = 0, \quad X(\tau, 1) = \frac{const}{\delta + const}.$$

The parameters and change intervals:

$$0 < \alpha \leq 10^{-2}, \quad 10^{-2} \leq \delta \leq 10^{-4}.$$

As a result of solving the problem (6) established the distribution concentration in the bulk porous adsorbent particles. However, because of the smallness of the particle size (its diameter - 3 mm) can be set only experimentally Capacity adsorbed substance in the particle at a time. Therefore immediate interest is integral

$$W = 3 \int_0^1 X \varphi^2 d\varphi. \quad (7)$$

Task (6) is reduced to a system of ordinary differential equations and approximations obtained by using Simpson's formula is calculated integral (7).

Methods of solution. In this paper the bilateral numerical algorithms for solving the Cauchy problem for ordinary differential equations of the first order:

$$y' = f(x, y), \quad y(x_0) = y_0, \quad x \in [x_0, x_0 + L], \quad (8)$$

where $y(x)$ - valid m - component vector, f - real function of a vector of dependent and independent variables and assume that the function f has the necessary smoothness.

These formulas are constructed so that local errors this schemes in each point looked like:

$$R^{[k+l]} = y(x_{n+1}) - y_{n+1}^{[k,l]} = \omega h^p KF(f) + O(h^{p+1}) \quad (9)$$

where $y(x_{n+1})$ and y_{n+1} is the exact and approximate solution of the problem (8), h - the integration step, $F(f)$ - some differential operator computed at the point (x_n, y_n) , K - a constant, p - the order of accuracy, ω - a two-sided parameter.

Nested two-sided methods are deduced which make it possible to obtain at each step not only the upper and lower approximations to the exact solution, but also the error estimation of the obtained results without additional calls to the right side of the differential equation favorably differ from traditional two-sided methods [2-5].

The algorithm for component wise realization of the method for solving the initial problem for a system of ordinary differential equations (8) is as follows.

An approximate solution of problem (1) is sought in the form of a continued fraction [6,7]:

$$y_{n+1}^{[k,l]} = \frac{P_n^{[k,l]}}{Q_n^{[k,l]}}, \quad (10)$$

where

$$P_n^{[k,l]} = y_n^{[k,l]},$$

$$Q_n^{[k,l]} = \sum_{i=0}^{k-1} q_{i,0} + \frac{q_{k,0}}{1 + \frac{q_{k,1}}{1 + \dots + \frac{q_{k,l-1}}{1 + q_{k,l}}}}.$$

Expressions for $q_{k,l}$ the case $k+l = \overline{1,4}$ ($k = \overline{1,4}$; $l = \overline{0,3}$) are as follows:

$$q_{0,0} = 1, \quad q_{i,0} = - \sum_{m=1}^i q_{i-m,0} \cdot \frac{\varphi_m}{y_n^{[k,l]}}, \quad i = \overline{1,4},$$

$$q_{v,1} = - \frac{q_{v+1,0}}{d_{v,0}}, \quad v = \overline{1,3}, \quad q_{\mu,2} = q_{\mu+1,1} - q_{\mu,1}, \quad \mu = \overline{1,2},$$

$$q_{1,3} = q_{1,2} \frac{q_{2,2}}{q_{1,2}}, \varphi_m = h \sum_{i=1}^p a_{mi} k_i, p = k + l, \quad (11)$$

$$k_i = f(x_n + \alpha_i h, y_n + h \sum_{j=1}^{i-1} \beta_{ij} k_j), \alpha_i = \sum_{j=1}^{i-1} \beta_{ij},$$

where h - the integration step ($h = x_{n+1} - x_n, n = 0, 1, 2, \dots$), $a_{ij}, \alpha_i, \beta_{ij}$ - parameters.

To construct two-sided computational formulas of the first order of accuracy, we consider formulas (10), (11) for

$k=2, l=0$:

$$y_{n+1}^{[2,0]} = \frac{y_n}{1 + q_{1,0} + q_{2,0}}, \quad (12)$$

and $k=1, l=1$:

$$y_{n+1}^{[1,1]} = \frac{y_n}{1 + \frac{q_{1,0}}{1 + q_{1,1}}}, \quad (13)$$

where $q_{1,0} = -h(a_{11}k_1 + a_{12}k_2)/y_n$,

$$q_{2,0} = \{h^2(a_{11}k_1 + a_{12}k_2)^2 - y_n(a_{21}k_1 + a_{22}k_2)h\}/y_n^2$$

$$q_{1,1} = \frac{h(a_{11}k_1 + a_{12}k_2)^2 - y_n(a_{21}k_1 + a_{22}k_2)}{y_n(a_{11}k_1 + a_{12}k_2)},$$

$$k_1 = f(x_n, y_n), \quad k_2 = f(x_n + \alpha_2 h, y_n + \beta_{21} h k_1).$$

Here are the parameters for bilateral computational formulas of the first order accuracy:

$$a_{21} = -a_{22}, \quad a_{22} = \frac{1 - 2\omega}{2\alpha_2}, \quad \beta_{21} = \alpha_2, \quad \alpha_2 \neq 0, \quad (14)$$

where local error in each nodal point is estimated as follows:

$$R^{[2]}(f) = \omega f \left(\frac{\partial f}{\partial x} + f \frac{\partial f}{\partial y} \right) h^2 \cong \omega h (k_2 - k_1) / \alpha_2.$$

Construct bilateral computational formula of the second order accuracy. For this we consider formulas (10) - (11) when $k+l=3$ ($k=\overline{1,3}; l=\overline{0,2}$), that is

$$y_{n+1}^{[k,l]} = \begin{cases} \frac{y_n}{q_{0,0} + q_{1,0} + q_{2,0} + q_{3,0}}, & \text{if } k=3, l=0 \\ \frac{y_n}{q_{0,0} + q_{1,0} + \frac{q_{2,0}}{1 + q_{2,1}}}, & \text{if } k=2, l=1 \\ \frac{y_n}{q_{0,0} + \frac{q_{1,0}}{1 + \frac{q_{1,1}}{1 + q_{1,2}}}}, & \text{if } k=1, l=2 \end{cases} \quad (15)$$

Here is one set of parameters bilateral method second order accuracy:

$$\begin{aligned} a_{11} &= 1 + a_{13} \frac{(\alpha_3 - \alpha_2)}{\alpha_2}, & a_{12} &= -\frac{\alpha_3}{\alpha_2} a_{13}, \\ a_{21} &= \frac{2a_{23}(\alpha_3 - \alpha_2) - \alpha_2(1 + \omega)}{2\alpha_2}, \\ a_{22} &= \frac{\alpha_2(1 + \omega) - 2a_{23}\alpha_3}{2\alpha_2}, & a_{31} &= \frac{2a_{33}(\alpha_3 - \alpha_2) + \omega}{2\alpha_2}, \\ a_{32} &= -\frac{2a_{33}\alpha_3 + \omega}{2\alpha_2}, & a_{33} &= \frac{(2 - 3\alpha_2)}{6\alpha_3(\alpha_3 - \alpha_2)} - a_{13} - a_{23}, \\ \beta_{32} &= \frac{\alpha_3(\alpha_3 - \alpha_2)}{\alpha_2(2 - 3\alpha_2)}, & \beta_{21} &= \alpha_2, \beta_{31} = \alpha_3 - \beta_{32}, \end{aligned} \quad (16)$$

where a_{13}, a_{23} are arbitrary numbers, α_2, α_3 - parameters, and

$$\alpha_2\alpha_3(\alpha_3 - \alpha_2)(2 - 3\alpha_2)(3\alpha_3 - 2) \neq 0.$$

Local error is estimated as follows:

$$R^{[3]}(f) = \omega h^2 y_n^2 k_1(k_2 - k_1) / (\alpha_2 y_{n-1}) + O(h^4).$$

As an example, we give a specific set of coefficients for a two-sided method of the third order of accuracy (see. (10) - (11) at $k = 4, l = 0$):

$$\begin{aligned} \alpha_2 = \beta_{21} = \frac{1}{2}, \quad \alpha_3 = \beta_{32} = \frac{1}{2}, \quad \beta_{31} = 0, \quad \alpha_4 = \beta_{43} = 1, \quad \beta_{41} = \beta_{42} = 0, \quad a_{11} = a_{22} = 1, \\ a_{12} = a_{13} = a_{14} = a_{23} = a_{33} = 0, \quad a_{21} = -1, \quad a_{31} = \frac{1}{6} + 2\omega, \quad a_{32} = -2\omega - \frac{2}{3}, \quad a_{33} = \frac{1}{3} - 2\omega, \\ a_{34} = \frac{1}{6} + 2\omega, \quad a_{41} = a_{44} = -2\omega, \quad a_{42} = a_{43} = 2\omega. \end{aligned}$$

The main member of the local error has the form (see.(9)):

$$R^{[4]}(f) \approx 2h \sum_{i=1}^4 a_{4i} k_i + O(h^5).$$

Two sets of formulas corresponding to two different in sign values ω , constitute computational formulas of the two-sided method. We take the half-sum of two-sided approximations for an approximate solution at each node point of the segment, and the modulus of the half-difference gives an estimate of the error. With variations in parameters ω and h achieved the required accuracy bilateral algorithms on the interval I_L .

Numerical results. The problem (6) was reduced to a system of ordinary differential equations (the Cauchy problem) and, using the approximations obtained, using the Simpson formula, we calculated the integral (7).

Note that the attempt to solve the problem using the DIFSUB program did not give satisfactory results. For example, if $X(\tau, 1) = 0.99$, $\delta = 10^{-2}$, $\alpha > 5 \cdot 10^{-3}$ negative values of concentration appeared, which was not observed when using the proposed bilateral methods.

The numerical calculations showed that with increasing the adsorption process passes much faster. If $\alpha = 0$, then to the growth δ process is insensitive. But if $\alpha \neq 0$, then with an increase δ in the adsorption process slows down.

This makes it possible to optimally determine the time during which it is expedient to contact the adsorbent particles with the medium from which the target component is adsorbed (see. Fig.1).

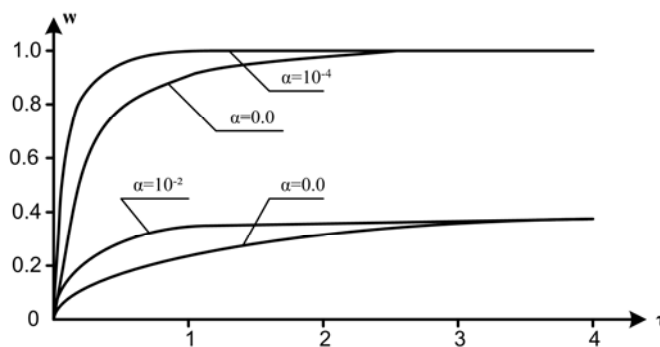

Fig.1. The dependence of W on τ and α .

Conclusions. The new bilateral numeral methods first, second and third order of accuracy for the solution of Cauchy problem for ordinary differential equations and its systems are constructed. These formulas make it possible to receive in each node not only the upper and lower approximations to the exact solution, but also information concerning the magnitude of the leading term of the error without the need for additional calculations of the right-hand side of the differential equations.

Using the proposed bilateral methods, a mathematical model of the kinetics of adsorption of substances by porous adsorbents was investigated.

REFERENCES:

1. Akselrud G.A. Introduction to capillary-chemical technology [in Russian] / G. A. Akselrud, M. A. Altshuler. – Moscow: Chemistry, 1983. – 263 p.
2. Gorbunov A. D. On the approximate solutions of the Cauchy problem for ordinary differential equations with preassigned number of valid signs. I. [in Russian] / A.D. Gorbunov, Yu. A. Shakhov // Zh. Vychisl. Mat. Fiz. – 1963. – 3, N 2. – pp. 239–253.
3. Shakhov Yu. A. Solution of the Cauchy problem with a preassigned number of correct signs for an ordinary differential equation [in Russian] / Yu. A. Shakho // Questions in computational mathematics. Proceedings of the Computer Center of the Academy of Sciences of the Georgian SSR. – Tbilisi, 1973. – Vol. 12, N1, pp. 105-117.
4. Lyashko I.I. Methods of calculating [in Russian] / I.I. Lyashko, V.L. Makarov, A.A. Skorobogatko . – Kiev: Vyshcha school, 1977. – 408 p.
5. Butcher J.C. Numerical methods for ordinary differential equations / J.C. Butcher. London: Wiley & Sons. 2008. – 463 p.
6. Skorobogat'ko V. Ya. Theory of Branching Continued Fractions and Applications to Computational Mathematics [in Russian] / V. Ya. Skorobogat'ko. – Moscow: Nauka, 1983. – 312 p.
7. Pelekh Ya. M. Nonlinear numerical methods for the solution of initial value problem for ordinary differential equations / Ya. M. Pelekh, S. M. Mentynskiy, R. Ya. Pelekh // Scientific Bulletin of Mukachevo State University. Journal of Scientific Articles. Issue 20(15)'2016, pp. 65-75.

АНОТАЦІЯ

ДОСЛІДЖЕННЯ І АНАЛІЗ МАТЕМАТИЧНОЇ МОДЕЛІ КІНЕТИКИ АДСОРБЦІЇ РЕЧОВИН ПОРИСТИМИ АДСОРБЕНТАМИ З ВИКОРИСТАННЯМ ЛАНЦЮГОВИХ ДРОБІВ

Одним із сучасних наукових методів дослідження явищ та процесів є математичне моделювання. Воно в багатьох випадках дозволяє замінити реальний процес і дає можливість отримувати як якісну так і кількісну картину модельованого процесу.

Оскільки точні розв'язки досліджуваних математичних моделей вдається отримати лише в окремих випадках, то необхідно використовувати наближені методи, які б були оптимальні по точності, економічними та добре відображали основні властивості поставленої задачі.

В прикладній математиці широкого застосування набули дробово-раціональні наближення, які при відповідних умовах дають високу швидкість збіжності алгоритмів, двосторонні і монотонні наближення та мають слабку чутливість до похибок заокруглення.

В роботі пропонуються двосторонні методи типу Рунге-Кутта першого, другого та третього порядку точності. Пари формул, що відповідають двом значенням ω , які відрізняються лише

знаком, складають формули двостороннього методу, оскільки одна з них дає верхнє, а друга – нижнє наближення до точного розв'язку. За наближений розв'язок приймаємо півсуму двосторонніх наближень. За допомогою цих числових методів на кожному кроці інтегрування можна обчислювати не тільки верхнє і нижнє наближення до точного розв'язку, а й отримувати інформацію про величину головного члена похибки без додаткових звертань до правої частини диференціального рівняння.

Якщо у запропонованих розрахункових формулах покласти $\omega = 0$, то без додаткових обчислень правої частини диференціального рівняння, отримаємо відповідно методи другого, третього та четвертого порядку точності.

Модульний характер запропонованих методів дає можливість в кожній точці інтегрування отримати кілька наближень до точного розв'язку.

Запропоновані двосторонні методи були використані при дослідженні кінетики адсорбції речовин пористими адсорбентами. Числові результати показали, що із збільшенням α процес адсорбції проходить суттєво швидше. Якщо $\alpha = 0$, то до росту δ процес малочутливий. Але якщо $\alpha \neq 0$, то із збільшенням δ процес адсорбції сповільнюється. Це дає можливість раціонально встановити той час, протягом якого доцільно контактувати частинки адсорбента з середовищем, з якого адсорбується цільовий компонент.

Ключові слова: математична модель, кінетика адсорбції, чисельні методи, неперервні дробі, двосторонні наближення.

АННОТАЦІЯ

ИССЛЕДОВАНИЕ И АНАЛИЗ МАТЕМАТИЧЕСКОЙ МОДЕЛИ АДсорбЦИИ ВЕЩЕСТВ ПОРИСТЫМИ АДсорбЕНТАМИ С ИСПОЛЬЗОВАНИЕМ ЦЕПНЫХ ДРОБЕЙ

Одним из современных научных методов исследования явлений математическое моделирование. Оно во многих случаях позволяет заменить реальный процесс и дает возможность получать как качественную, так и количественную картину моделируемого процесса.

Поскольку точные решения исследуемых математических моделей удается получить лишь в отдельных случаях, то необходимо использовать приближенные методы, которые были оптимальные по точности, экономическими и хорошо отражали основные свойства поставленной задачи.

В прикладной математике широкое применение получили дробно-рациональные приближения, которые при соответствующих условиях дают высокую скорость сходимости алгоритмов, двусторонние и монотонные приближения и имеют слабую чувствительность к погрешностям округления.

В работе предлагаются двусторонние методы типа Рунге-Кутты первого, второго и третьего порядка точности. Пары формул, соответствующих двум значениям ω , которые отличаются только знаком, составляют формулы двустороннего метода, поскольку одна из них дает верхнее, а вторая - нижнее приближение к точному решению. За приближенное решение принимаем полусумму двусторонних приближений. С помощью этих численных методов на каждом шаге интегрирования можно вычислять не только верхнее и нижнее приближения к точному решению, но и получать информацию о величине главного члена погрешности без дополнительных вычислений правой части дифференциального уравнения.

Если в предложенных расчетных формулах положить $\omega = 0$, то без дополнительных вычислений правой части дифференциального уравнения, получим соответственно методы второго, третьего и четвертого порядка точности.

Модульный характер предложенных методов дает возможность в каждой точке интегрирования получить несколько приближений к точному решению.

Предложенные двусторонние методы были использованы при исследовании кинетики адсорбции веществ пористыми адсорбентами. Числовые результаты показали, что с увеличением α процесс адсорбции проходит существенно быстрее. Если $\alpha = 0$, то к росту δ процесс малочувствительной. Но если $\alpha \neq 0$, то с увеличением δ процесс адсорбции замедляется. Это дает возможность рационально установить то время, в течение которого целесообразно контактировать частицы адсорбента со средой, из которой абсорбируется целевой компонент.

Ключевые слова: математическая модель, кинетика адсорбции, численные методы, непрерывные дробі, двусторонние приближения.

УДК 539.3

ПРО ОДНУ ЧИСЕЛЬНУ СХЕМУ РОЗВ'ЯЗУВАННЯ ЗАДАЧ
НЕСТАЦІОНАРНОЇ ТЕРМОПРУЖНОПЛАСТИЧНОСТІНЕСПЛЯК Д. М.¹, ТУЧАПСЬКИЙ Р. І.², МАГЕРОВСЬКА Т. В.^{1,3}¹Львівський державний університет внутрішніх справ, Україна,²Інститут прикладних проблем механіки і математики ім. Я. С. Підстригача НАН України, Україна,³Національний університет «Львівська політехніка», Україна

Розроблено чисельну схему розв'язування задач нестационарної незв'язаної термопружнопластичності з неізотермічним пластичним течінням з урахуванням залежності механічних і теплофізичних характеристик матеріалу від температури з використанням методу проміжної точки для дискретизації цих задач за часом та для обчислення скінченних приростів складових пластичної деформації та методу Ньютона – Рафсона для лінеаризації отриманих дискретизованих за часом задач на кожному часовому інтервалі. Співвідношення схеми розглянуто в прямокутній системі координат. Процес її побудови поділено на дві частини.

У першій частині побудовано чисельну схему розв'язування задач нелінійної теплопровідності з урахуванням залежності теплофізичних характеристик матеріалу від температури. Для дискретизації цих задач за часом використано метод проміжної точки. Лінеаризацію отриманих у результаті дискретизації за часом задач здійснено за допомогою методу Ньютона – Рафсона, який генерує на кожному часовому інтервалі послідовність задач, розв'язки яких можна отримати з умови стаціонарності певного додатно визначеного функціоналу.

У другій частині побудовано чисельну схему розв'язування задач про нестационарне термопружнопластичне деформування тіла за теорією неізотермічного пластичного течіння з урахуванням залежності механічних і теплофізичних характеристик матеріалу від температури. У цій схемі цілісний процес термосилового навантаження розбито на низку достатньо малих етапів, кількість і тривалість яких дозволяє з необхідною точністю описати процес деформування як квазістатичний, а для обчислення скінченних приростів складових пластичної деформації використано метод проміжної точки. Кожному етапу термосилового навантаження відповідає часовий інтервал, протягом якого цей етап триває. На кожному часовому інтервалі для лінеаризації задач термопружнопластичності застосовано метод Ньютона – Рафсона, а температурне поле визначається за допомогою побудованої в першій частині чисельної схеми розв'язування задач нелінійної теплопровідності.

Детально проаналізовано випадки, коли ітераційні процеси в схемі розбігаються або приводять до результатів, що не мають фізичного змісту.

Ключові слова: теплопровідність, термопластичність, метод проміжної точки, метод Ньютона – Рафсона.

Постановка проблеми. При розв'язуванні задач нелінійної теплопровідності чи термопружнопластичності найчастіше використовують чисельні методи, оскільки застосування відомих аналітичних методів для розв'язування таких задач ускладнене.

В останні роки набули поширення схеми чисельного розв'язування задач нелінійної теплопровідності, термопружнопластичності, пластичності, тощо, у яких лінеаризація цих задач здійснюється методом Ньютона – Рафсона з використанням різноманітних прийомів покращення збіжності ітераційного процесу [2 – 6, 8 – 12].

Ця стаття знаходиться в руслі зазначеної тенденції. Нижче подано в доповненому й переробленому вигляді співвідношення чисельної схеми розв'язування задач нестационарної термопружнопластичності з пластичним течінням з урахуванням залежності механічних і теплофізичних характеристик матеріалу від температури на основі методу Ньютона – Рафсона з використанням методу проміжної точки для покращення збіжності ітераційного процесу [2 – 6]. Зокрема, детально проаналізовано випадки, коли ітераційні процеси в схемі розбігаються або приводять до результатів, що не мають фізичного змісту.

Лінеаризація деяких рівнянь і співвідношень нелінійної теорії теплопровідності. Уважатимемо, що вільні латинські індекси прийматимуть значення 1, 2, 3, якщо спеціально не буде вказано або не буде впливати з контексту інше.

Уважатимемо також, що якщо в якому-небудь співвідношенні міститиметься один або кілька вільних індексів, то це означатиме, що це співвідношення справедливе для будь-яких допустимих значень цих вільних індексів. Прийmemo, що по будь-якому латинському індексу, що двічі повторюється в одночлені, проводиться сумування по значеннях 1, 2, 3.

Віднесемо тверде однорідне тіло V з границею S до криволінійної ортогональної системи координат α_i . Розглянемо процес теплопровідності, що проходить у цьому тілі, обмежившись випадком, коли система координат α_i – прямокутна.

Математична модель цього процесу описується рівнянням [2, 5]

$$\rho c_V(T) \frac{\partial T}{\partial \tau} = \frac{\partial}{\partial \alpha_i} \left(\lambda_{ij}(T) \frac{\partial T}{\partial \alpha_j} \right) + \rho w \quad (1)$$

у внутрішніх точках тіла V при $\tau > 0$ з початковою та граничною умовами

$$T|_{\tau=0} = T_0 \text{ у } V, \quad (2)$$

$$\left[\lambda_{ij}(T) \frac{\partial T}{\partial \alpha_j} n_i + \alpha(T - T_{sur}) \right]_S = 0 \text{ при } \tau > 0, \quad (3)$$

де τ – час, T – температура тіла, T_0 – початкова температура тіла, T_{sur} – температура навколишнього середовища, w – функція джерел тепла в тілі, ρ – густина матеріалу тіла, $c_V(T)$ – теплоємність одиниці маси матеріалу тіла за сталого об'єму, $\lambda_{ij}(T)$ – коефіцієнти теплопровідності, α – коефіцієнт теплообміну на поверхні S , n_i – складові одиничного вектора нормалі до поверхні S .

Розв'язок задачі (1) – (3) шукатимемо на часовому інтервалі $[0, t]$ в моменти часу

$$0 = \tau_0 < \tau_1 < \dots < \tau_m < \tau_{m+1} < \dots < \tau_M = t.$$

Розглянемо цю задачу на інтервалі $[\tau_m, \tau_{m+1}]$. Введемо позначення

$$\Delta \tau_m = \tau_{m+1} - \tau_m, \quad \overset{\circ}{T}^{(m)} = T(\tau_m), \quad \overset{\circ}{T}^{(m+1)} = T(\tau_{m+1}), \quad T^{(m)} = \overset{\circ}{T}^{(m+1)} - \overset{\circ}{T}^{(m)}.$$

Перейдемо від (1) до такого рівняння:

$$\rho c_V \left(\overset{\circ}{T}^{(m)} + \theta T^{(m)} \right) T^{(m)} = \Delta \tau_m \frac{\partial}{\partial \alpha_i} \left[\lambda_{ij} \left(\overset{\circ}{T}^{(m)} + \theta T^{(m)} \right) \frac{\partial}{\partial \alpha_j} \left(\overset{\circ}{T}^{(m)} + \theta T^{(m)} \right) \right] + \Delta \tau_m \rho w_{m+\theta}, \quad (4)$$

де

$$w_{m+\theta} = w(\tau_m + \theta \Delta \tau_m).$$

Гранична умова (3) набуде вигляду:

$$\left[\lambda_{ij} \left(\overset{\circ}{T}^{(m)} + \theta T^{(m)} \right) \frac{\partial}{\partial \alpha_j} \left(\overset{\circ}{T}^{(m)} + \theta T^{(m)} \right) n_i + \alpha \left(\overset{\circ}{T}^{(m)} + \theta T^{(m)} - T_{sur, m+\theta} \right) \right]_S = 0, \quad (5)$$

де

$$T_{sur, m+\theta} = T_{sur}(\tau_m + \theta \Delta \tau_m).$$

Рівняння (4) й співвідношення (5) отримано за допомогою методу проміжної точки [2, 5]. У цих виразах $\theta \in (0, 1)$.

Для лінеаризації задачі (2), (4), (5) застосуємо метод Ньютона – Рафсона [2, 5]. Припустимо, що на q -й ітерації ітераційного процесу відоме деяке наближення $T^{(mq)}$ шуканого температурного поля $T^{(m)}$. Наближення цього поля на $q+1$ -й ітерації шукатимемо у вигляді

$$T^{(m, q+1)} = T^{(mq)} + \Delta T^{(mq)},$$

де $\Delta T^{(mq)}$ – величина вищого порядку мализни у порівнянні з $T^{(mq)}$.

Починатимемо з пробного розв'язку $T^{(m0)} = 0$.

Функцію $\Delta T^{(mq)}$ визначатимемо з умови

$$\delta I^\Delta \left(\overset{\circ}{T}^{(m)}, T^{(mq)}, \Delta T^{(mq)} \right) = 0,$$

де

$$\begin{aligned} I^\Delta \left(\overset{\circ}{T}^{(m)}, T^{(mq)}, \Delta T^{(mq)} \right) &= \frac{1}{2} \theta \Delta \tau_m \int_V \left(\lambda_{m+\theta}^{(q)} \right)_{ij} \frac{\partial}{\partial \alpha_i} \left(\Delta T^{(mq)} \right) \frac{\partial}{\partial \alpha_j} \left(\Delta T^{(mq)} \right) dV + \\ &+ \frac{1}{2} \int_V \rho c_{V_{m+\theta}}^{(q)} \left(\Delta T^{(mq)} \right)^2 dV + \int_V \rho c_{V_{m+\theta}}^{(q)} T^{(mq)} \Delta T^{(mq)} dV - \Delta \tau_m \int_V \rho w_{m+\theta} \Delta T^{(mq)} dV + \\ &+ \Delta \tau_m \int_V \left(\lambda_{m+\theta}^{(q)} \right)_{ij} \frac{\partial}{\partial \alpha_j} \left(\overset{\circ}{T}^{(m)} + \theta T^{(mq)} \right) \frac{\partial}{\partial \alpha_i} \left(\Delta T^{(mq)} \right) dV + \\ &+ \Delta \tau_m \int_S \alpha \left(\overset{\circ}{T}^{(m)} + \theta T^{(mq)} + \frac{\theta}{2} \Delta T^{(mq)} - T_{sur, m+\theta} \right) \Delta T^{(mq)} dS. \end{aligned}$$

Тут

$$c_{V_{m+\theta}}^{(q)} = c_V \left(\overset{\circ}{T}^{(m)} + \theta T^{(mq)} \right), \left(\lambda_{m+\theta}^{(q)} \right)_{ij} = \lambda_{ij} \left(\overset{\circ}{T}^{(m)} + \theta T^{(mq)} \right), w_{m+\theta} = w(\tau_{m+\theta}), T_{sur, m+\theta} = T_{sur}(\tau_{m+\theta}),$$

$$\theta \in [0, 1].$$

Ітераційний процес припиняється при виконанні умови

$$\left| \Delta T^{(mq)} \right| \leq \beta_T \left| \overset{\circ}{T}^{(m)} + T^{(mq)} \right|,$$

де β_T – деяке фіксоване додатне число.

У цьому випадку приймаємо $\overset{\circ}{T}^{(m+1)} = \overset{\circ}{T}^{(m)} + T^{(m, q+1)}$ й переходимо на наступний часовий інтервал.

Лінеаризація деяких рівнянь і співвідношень теорії нестационарної термопластичності. Розглянемо процес деформування тіла V , що зазнає одночасної дії силових і теплових навантажень. Позначимо через u_i , ε_{ij} , ε_{ij}^p , ε_{ij}^{th} , ε_{ij}^e і σ_{ij} складові переміщення, повної деформації, пластичної деформації, температурної деформації, пружної деформації й напруження відповідно в тілі V .

Використаємо модель нестационарної незв'язаної термопружнопластичності при неізотермічному пластичному течінні з урахуванням залежності механічних і теплофізичних характеристик матеріалу від температури, що є узагальненням моделі пластичного течіння [1, 7]. Обмежимося випадком, коли система координат α_i – прямокутна. Уважатимемо, що процес термосилового деформування проходить достатньо повільно й можна використовувати квазістатичні співвідношення термодинаміки.

Цілісний процес термосилового навантаження розіб'ємо на низку достатньо малих етапів, кількість і тривалість яких дозволить з необхідною точністю описати процес деформування як квазістатичний. Нехай задача теплопровідності (1) – (3) вже розв'язана, і відомий розподіл температури $\overset{\circ}{T}^{(m)}$ у момент часу τ_m . Припустимо, що розв'язана й задача про деформування тіла в момент часу τ_m та в попередні моменти. Тоді в тілі, яке знаходиться в стані рівноваги, присутні складові переміщення $u_i^{(m)}$, складові повної деформації $\varepsilon_{ij}^{(m)}$, складові пластичної деформації $\varepsilon_{ij}^p(m)$, складові температурної деформації $\varepsilon_{ij}^{th(m)}$, складові пружної деформації $\varepsilon_{ij}^e(m)$ і складові

напруження $\overset{\circ}{\sigma}_{ij}^{(m)}$, які виникли під дією температурного поля $\overset{\circ}{T}^{(m)}$, масових сил зі складовими $\overset{\circ}{Q}_i^{(m)}$ й поверхневих навантажень на поверхні S_σ зі складовими $\overset{\circ}{\sigma}_\nu^{(m)}$, де поверхня S_σ є частиною поверхні S . Уважатимемо, що на решті частин поверхні S виконуються головні крайові умови. Нехай далі за час $\Delta\tau_m$ тіло навантажили додатковими масовими силами зі складовими $Q_i^{(m)}$, поверхневими навантаженнями зі складовими $\sigma_\nu^{(m)}$, і точки тіла змінили свою температуру на $T^{(m)}$. Під дією цих факторів тіло змінило свою конфігурацію, у ньому виникли додаткові складові переміщення $u_i^{(m)}$, складові повної деформації $\varepsilon_{ij}^{(m)}$, складові пластичної деформації $\varepsilon_{ij}^p(m)$, складові температурної деформації $\varepsilon_{ij}^{th(m)}$, складові пружної деформації $\varepsilon_{ij}^e(m)$ і складові напруження $\sigma_{ij}^{(m)}$.

Для визначення скінченних приростів складових пластичної деформації використаємо метод проміжної точки [3, 4, 6]. Суть цього методу полягає в тому, що при переході від нескінченно малих величин до скінченних приростів складові пластичної деформації визначаються за формулою

$$\varepsilon_{kl}^p(m) = \lambda^{(m)} \frac{\partial F\left(\overset{\circ}{\sigma}_{ij}^{+(m)} + \theta \overset{\circ}{\sigma}_{ij}^{-(m)}, \overset{\circ}{T}^{(m)} + T^{(m)}\right)}{\partial \sigma_{kl}}, \quad (6)$$

$$\text{де } F(\sigma_{ij}, T) = \frac{1}{\sqrt{6}} \sqrt{(\sigma_{11} - \sigma_{22})^2 + (\sigma_{11} - \sigma_{33})^2 + (\sigma_{22} - \sigma_{33})^2 + 6(\sigma_{12}^2 + \sigma_{13}^2 + \sigma_{23}^2)} - \sigma_*(T) -$$

пластичний потенціал, $\lambda^{(m)}$ – скінченний скалярний множник, $\theta \in [0, 1]$. Тут $\sigma_*(T) > 0$ – межа пластичного течіння.

Доповнимо (6) фізичними співвідношеннями

$$\overset{\circ}{\sigma}_{ij}^{(m+1)} = \overset{\circ}{\sigma}_{ij}^{+(m)} + \overset{\circ}{\sigma}_{ij}^{-(m)}, \quad (7)$$

де

$$\overset{\circ}{\sigma}_{ij}^{+(m)} = A_{ijkl} \left(\overset{\circ}{T}^{(m)} + T^{(m)} \right) \left(\left[\mathbf{A}^{-1} \left(\overset{\circ}{T}^{(m)} \right) \right]_{klpq} \overset{\circ}{\sigma}_{pq}^{(m)} - \varepsilon_{kl}^{th} \left(\overset{\circ}{T}^{(m)} + T^{(m)} \right) + \varepsilon_{kl}^{th} \left(\overset{\circ}{T}^{(m)} \right) \right),$$

$$\overset{\circ}{\sigma}_{ij}^{-(m)} = A_{ijkl} \left(\overset{\circ}{T}^{(m)} + T^{(m)} \right) \left(\varepsilon_{kl}^{(m)} - \varepsilon_{kl}^p(m) \right).$$

Тут $\mathbf{A}(T)$ – тензор пружної жорсткості матеріалу, $A_{ijkl}(T)$ – його компоненти, причому

$$A_{ijkl} = \lambda \delta_{ij} \delta_{kl} + \mu (\delta_{ik} \delta_{jl} + \delta_{il} \delta_{jk}),$$

де $\lambda = \frac{E\nu}{(1+\nu)(1-2\nu)}$, $\mu = \frac{E}{2(1+\nu)}$ – коефіцієнти Ляме, δ_{ij} – символи Кронекера.

Тут ν – коефіцієнт Пуассона, E – модуль Юнга.

Маємо

$$\varepsilon_{ij}^{(m)} = \frac{1}{2} \left(\frac{\partial u_i^{(m)}}{\partial \alpha_j} + \frac{\partial u_j^{(m)}}{\partial \alpha_i} \right), \quad \varepsilon_{ij}^{th}(T) = \delta_{ij} \alpha^{th}(T) (T - T_0),$$

де $\alpha^{th}(T)$ – коефіцієнт лінійного температурного розширення.

Згідно з принципом віртуальних робіт [1]

$$\int_V \left(\overset{\circ}{\sigma}_{ij}^{+(m)} + \overset{\circ}{\sigma}_{ij}^{-(m)} \right) \delta \varepsilon_{ij}^{(m)} dV = \int_V \left(\overset{\circ}{Q}_i^{(m)} + Q_i^{(m)} \right) \delta u_i^{(m)} dV + \int_{S_\sigma} \left(\overset{\circ}{\sigma}_\nu^{(m)} + \sigma_\nu^{(m)} \right) \delta u_i^{(m)} dS. \quad (8)$$

У (8) $\varepsilon_{ij}^{p(m)} = 0$ й $\lambda^{(m)} = 0$ в тих точках тіла V , де $F\left(\overset{\circ}{\sigma}_{ij}^{(m)}, \overset{\circ}{T}^{(m)}\right) < 0$ або

$$F\left(\overset{\circ}{\sigma}_{ij}^{(m+1)}, \overset{\circ}{T}^{(m+1)}\right) < 0.$$

Для лінеаризації (6) і (8) застосуємо метод Ньютона – Канторовича [3, 4, 6], суть якого полягає в наближенні розв'язку нелінійної задачі послідовністю розв'язків лінійних задач. Нехай $u_i^{(mq)}$, $\varepsilon_{ij}^{(mq)}$, $\varepsilon_{ij}^{p(mq)}$, σ_{ij}^{-mq} й $\lambda^{(mq)}$ – наближення шуканих величин $u_i^{(m)}$, $\varepsilon_{ij}^{(m)}$, $\varepsilon_{ij}^{p(m)}$, σ_{ij}^{-m} й $\lambda^{(m)}$ на q -й ітерації. Значення цих величин на $q+1$ -й ітерації шукатимемо у вигляді

$$\begin{aligned} u_i^{(m,q+1)} &= u_i^{(mq)} + \Delta u_i^{(mq)}, \quad \varepsilon_{ij}^{(m,q+1)} = \varepsilon_{ij}^{(mq)} + \Delta \varepsilon_{ij}^{(mq)}, \quad \varepsilon_{ij}^{p(m,q+1)} = \varepsilon_{ij}^{p(mq)} + \Delta \varepsilon_{ij}^{p(mq)}, \\ \sigma_{ij}^{-(m,q+1)} &= \sigma_{ij}^{-mq} + \Delta \sigma_{ij}^{-mq}, \quad \lambda^{(m,q+1)} = \lambda^{(mq)} + \Delta \lambda^{(mq)}. \end{aligned} \quad (9)$$

Тут $\Delta u_i^{(mq)}$, $\Delta \varepsilon_{ij}^{(mq)}$, $\Delta \varepsilon_{ij}^{p(mq)}$, $\Delta \sigma_{ij}^{-mq}$ й $\Delta \lambda^{(mq)}$ є величинами вищого порядку мализни в порівнянні з величинами $u_i^{(mq)}$, $\varepsilon_{ij}^{(mq)}$, $\varepsilon_{ij}^{p(mq)}$, σ_{ij}^{-mq} й $\lambda^{(mq)}$ відповідно,

$$\varepsilon_{ij}^{(mq)} = \frac{1}{2} \left(\frac{\partial u_i^{(mq)}}{\partial \alpha_j} + \frac{\partial u_j^{(mq)}}{\partial \alpha_i} \right), \quad \Delta \varepsilon_{ij}^{(mq)} = \frac{1}{2} \left(\frac{\partial \Delta u_i^{(mq)}}{\partial \alpha_j} + \frac{\partial \Delta u_j^{(mq)}}{\partial \alpha_i} \right).$$

Починатимемо з пробних розв'язків $u_i^{(m0)} = 0$, $\varepsilon_{ij}^{(m0)} = 0$, $\varepsilon_{ij}^{p(m0)} = 0$, $\sigma_{ij}^{-m0} = 0$, $\lambda^{(m0)} = 0$.

Підставивши (9) в (6) і (7), отримаємо

$$\varepsilon_{ks}^{p(mq)} + \Delta \varepsilon_{ks}^{p(mq)} = \left(\lambda^{(mq)} + \Delta \lambda^{(mq)} \right) \frac{\partial F\left(\overset{\circ}{\sigma}_{ij}^{+(mq)} + \theta \sigma_{ij}^{-mq} + \theta \Delta \sigma_{ij}^{-mq}, \overset{\circ}{T}^{(mq)} + T^{(mq)}\right)}{\partial \sigma_{ks}},$$

якщо $F\left(\overset{\circ}{\sigma}_{ij}^{(m)}, \overset{\circ}{T}^{(m)}\right) = 0$,

$$\varepsilon_{ks}^{p(mq)} = \Delta \varepsilon_{ks}^{p(mq)} = 0, \quad \lambda^{(mq)} = \Delta \lambda^{(mq)} = 0, \quad \text{якщо } F\left(\overset{\circ}{\sigma}_{ij}^{(m)}, \overset{\circ}{T}^{(m)}\right) < 0,$$

$$\Delta \sigma_{ij}^{-mq} = A_{ijks} \left(\overset{\circ}{T}^{(mq)} + T^{(mq)} \right) \left(\Delta \varepsilon_{ks}^{(mq)} - \Delta \varepsilon_{ks}^{p(mq)} \right). \quad (10)$$

Розвинувши $\frac{\partial F}{\partial \sigma_{ks}}$ у ряд Тейлора в околі точки $\left(\overset{\circ}{\sigma}_{ij}^{+(mq)} + \theta \sigma_{ij}^{-mq}, \overset{\circ}{T}^{(mq)} + T^{(mq)}\right)$ й відкинувши члени, нелінійні відносно $\Delta u_i^{(mq)}$, $\Delta \varepsilon_{ij}^{(mq)}$, $\Delta \varepsilon_{ij}^{p(mq)}$, $\Delta \sigma_{ij}^{-mq}$ й $\Delta \lambda^{(mq)}$, отримаємо

$$\begin{aligned} \Delta \varepsilon_{ks}^{p(mq)} &= -\varepsilon_{ks}^{p(mq)} + \left(\lambda^{(mq)} + \Delta \lambda^{(mq)} \right) \frac{\partial F\left(\overset{\circ}{\sigma}_{ij}^{+(mq)} + \theta \sigma_{ij}^{-mq}, \overset{\circ}{T}^{(mq)} + T^{(mq)}\right)}{\partial \sigma_{ks}} + \\ &+ \lambda^{(mq)} \frac{\partial^2 F\left(\overset{\circ}{\sigma}_{ij}^{+(mq)} + \theta \sigma_{ij}^{-mq}, \overset{\circ}{T}^{(mq)} + T^{(mq)}\right)}{\partial \sigma_{ks} \partial \sigma_{pt}} \theta \Delta \sigma_{pt}^{-mq}. \end{aligned} \quad (11)$$

Тепер співвідношення (10) можна представити у вигляді

$$\Delta \sigma_{pt}^{-mq} \left(\delta_{ip} \delta_{jt} + \theta A_{ijks} \left(\overset{\circ}{T}^{(mq)} + T^{(mq)} \right) \lambda^{(mq)} \frac{\partial^2 F\left(\overset{\circ}{\sigma}_{ij}^{+(mq)} + \theta \sigma_{ij}^{-mq}, \overset{\circ}{T}^{(mq)} + T^{(mq)}\right)}{\partial \sigma_{ks} \partial \sigma_{pt}} \right) =$$

$$= A_{ijks} \left(\overset{\circ}{T}^{(m)} + T^{(m)} \right) \left(\Delta \varepsilon_{ks}^{(mq)} + \varepsilon_{ks}^{p(mq)} - \left(\lambda^{(mq)} + \Delta \lambda^{(mq)} \right) \frac{\partial F \left(\overset{\circ}{\sigma}_{ij}^{+(m)} + \theta \sigma_{ij}^{-(mq)}, \overset{\circ}{T}^{(m)} + T^{(m)} \right)}{\partial \sigma_{ks}} \right). \quad (12)$$

Згідно з (8) і (9)

$$\int_V \left(\overset{\circ}{\sigma}_{ij}^{+(m)} + \sigma_{ij}^{-(mq)} + \Delta \sigma_{ij}^{-(mq)} \right) \delta \Delta \varepsilon_{ij}^{(mq)} dV = \int_V \left(\overset{\circ}{Q}_i^{(m)} + Q_i^{(m)} \right) \delta \Delta u_i^{(mq)} dV + \int_{S_\sigma} \left(\overset{\circ}{\sigma}_{vi}^{(m)} + \sigma_{vi}^{(m)} \right) \delta \Delta u_i^{(mq)} dS. \quad (13)$$

Згідно з методом Ньютона – Рафсона в (13) замінимо $\Delta \sigma_{ij}^{-(mq)}$ на $\Delta \tilde{\sigma}_{ij}^{(mq)}$, де

$$\Delta \tilde{\sigma}_{ij}^{(mq)} = A_{ijks} \left(\overset{\circ}{T}^{(m)} + T^{(m)} \right) \Delta \varepsilon_{ks}^{(mq)}.$$

Знайдемо з отриманого варіаційного рівняння $\Delta u_i^{(mq)}$. Для тих точок тіла V , у яких $F \left(\overset{\circ}{\sigma}_{ij}^{(m)}, \overset{\circ}{T}^{(m)} \right) = 0$ й не прийнято заздалегідь $\lambda^{(mq)} = \Delta \lambda^{(mq)} = 0$, намагатимемось визначити $\Delta \lambda^{(mq)}$ з нелінійного алгебраїчного рівняння

$$F \left(\overset{\circ}{\sigma}_{ij}^{+(m)} + \sigma_{ij}^{-(mq)} + \Delta \sigma_{ij}^{-(mq)}, \overset{\circ}{T}^{(m)} + T^{(m)} \right) = 0$$

методом Ньютона. Тоді, якщо цей метод розбігатиметься або отримаємо $\lambda^{(mq)} + \Delta \lambda^{(mq)} < 0$, то приймемо, що $\lambda^{(mq)} = \Delta \lambda^{(mq)} = 0$, $q = 0, 1, \dots$ у цих точках і повернемось до величин $\overset{\circ}{u}_i^{(m)}$, $\overset{\circ}{\varepsilon}_{ij}^{(m)}$, $\overset{\circ}{\varepsilon}_{ij}^{p(m)}$ й $\overset{\circ}{\sigma}_{ij}^{(m)}$. У всіх інших випадках виконаємо послідовно такі кроки: отримаємо $\Delta \sigma_{ij}^{-(mq)}$ із системи рівнянь (12); отримаємо $\Delta \varepsilon_{ij}^{p(mq)}$ з виразів (11); обчислимо $u_i^{(m,q+1)}$, $\varepsilon_{ij}^{(m,q+1)}$, $\sigma_{ij}^{-(m,q+1)}$ й $\lambda^{(m,q+1)}$ за формулами (9). Ітераційний процес припиняється при виконанні умови

$$\left[\sum_{i=1}^3 \left(\Delta u_i^{(mq)} \right)^2 \right]^{\frac{1}{2}} \leq \beta_u \left[\sum_{i=1}^3 \left(u_i^{(mq)} + u_i^{(mq)} \right)^2 \right]^{\frac{1}{2}},$$

де β_u – деяке фіксоване додатне число.

У цьому випадку приймаємо

$$\overset{\circ}{u}_i^{(m+1)} = \overset{\circ}{u}_i^{(m)} + u_i^{(m,q+1)}, \quad \overset{\circ}{\varepsilon}_{ij}^{(m+1)} = \overset{\circ}{\varepsilon}_{ij}^{(m)} + \varepsilon_{ij}^{(m,q+1)}, \quad \overset{\circ}{\varepsilon}_{ij}^{p(m+1)} = \overset{\circ}{\varepsilon}_{ij}^{p(m)} + \varepsilon_{ij}^{p(m,q+1)}, \quad \overset{\circ}{\sigma}_{ij}^{(m+1)} = \overset{\circ}{\sigma}_{ij}^{(m)} + \sigma_{ij}^{-(m,q+1)}.$$

У випадку, якщо ітераційний процес розбігається, необхідно повернутися до величин $\overset{\circ}{u}_i^{(m)}$, $\overset{\circ}{\varepsilon}_{ij}^{(m)}$, $\overset{\circ}{\varepsilon}_{ij}^{p(m)}$ й $\overset{\circ}{\sigma}_{ij}^{(m)}$ і здійснювати довантаження дрібнішими кроками.

Те ж саме слід здійснити, якщо після завершення ітераційного процесу в тілі V знайдуться точки, у яких $F \left(\overset{\circ}{\sigma}_{ij}^{(m)}, \overset{\circ}{T}^{(m)} \right) > 0$.

Висновки. Побудовано чисельні схеми розв'язування задач нелінійної теплопровідності та нестационарної термопружнопластичності з пластичним течінням. Для дискретизації задачі теплопровідності за часом та для обчислення скінченних приrostів складових пластичної деформації в задачі термопружнопластичності використано метод проміжної точки. Лінеаризацію отриманих задач нелінійної теплопровідності й термопружнопластичності на кожному часовому інтервалі здійснено за допомогою методу Ньютона – Рафсона.

ЛІТЕРАТУРА:

1. Качанов Л. М. Основы теории пластичности. – М., Наука, 1969. – 420 с.
2. Муха І. С., Неспляк Д. М. Комп'ютерне моделювання нелінійних процесів теплопровідності у тонкостінних тілах складної форми // Вісник Львів. ун-ту. Сер. прикл. матем. та інформ. – 2007. – Вип. 12. – С. 134 – 140.
3. Муха І. С., Неспляк Д. М. Числове дослідження просторової задачі про термопружнопластичне деформування товстостінної циліндричної панелі під дією теплового навантаження // Фізико-математичне моделювання та інформаційні технології. – 2013. – Вип. 18. – С. 219 – 225.
4. Муха І. С., Неспляк Д. М. Числове дослідження процесів термопластичного деформування осесиметричних тіл з урахуванням розвантаження // Мат. методи та фіз.-мех. поля. – 2010. – 53, № 4. – С. 117 – 126.
Те саме:
Mukha I. S., Nespliak D. M. Numerical analysis of processes of thermoplastic deformation of axisymmetric bodies with regard for unloading // Journal of Mathematical Sciences. – 2012. – Vol. 181, No 4. – P. 438 – 449.
5. Неспляк Д. М., Муха І. С. Дослідження процесів нелінійної теплопровідності у товстостінних складених тілах // Мат. методи та фіз.-мех. поля. – 2007. – 50, № 2. – С. 176 – 182.
6. Неспляк Д. М., Муха І. С. Числове дослідження термопластичності у роторі парової турбіни за теорією пластичного течіння // Прикл. проблеми мех. і мат. – 2010. – Вип. 8. – С. 125 – 132.
7. Соколовский В. В. Теория пластичности. – М., Высш. школа, 1969. – 608 с.
8. Abedian A., Parvizian J., Düster A., Rank E. The finite cell method for the J_2 flow theory of plasticity // Finite Elements in Analysis and Design. – 2013. – Vol. 69. – P. 37 – 47.
9. Berga A. Mathematical and numerical modeling of the non-associated plasticity of soils – Part 2: Finite element analysis // International Journal of Non-Linear Mechanics. – 2012. – Vol. 47, Issue 1. – P. 36 – 45.
10. Lee J., Lee M.-G., Barlat F., Kim J. H. Stress integration schemes for novel homogeneous anisotropic hardening model // Computer Methods in Applied Mechanics and Engineering. – 2012. – Vol. 247 – 248. – P. 73 – 92.
11. Nguyen Q., Yang Ch.-yu. A modified Newton – Raphson method to estimate the temperature-dependent absorption coefficient in laser welding process // International Journal of Heat and Mass Transfer. – 2016. – Vol. 102. – P. 1222 – 1229.
12. Yang K., Wang J., Du J.-M., Peng H.-F., Gao X.-W. Radial integration boundary element method for nonlinear heat conduction problems with temperature-dependent conductivity // International Journal of Heat and Mass Transfer. – 2017. – Vol. 104. – P. 1145 – 1151.

АННОТАЦІЯ**ОБ ОДНОЙ ЧИСЛЕННОЙ СХЕМЕ РЕШЕНИЯ ЗАДАЧ НЕСТАЦИОНАРНОЙ ТЕРМОУПРУГОПЛАСТИЧНОСТИ**

Разработана численная схема решения задач нестационарной несвязанной термоупругопластичности с неизотермическим пластическим течением с учетом зависимости механических и теплофизических характеристик материала от температуры с использованием метода промежуточной точки для дискретизации этих задач по времени и для вычисления конечных приращений составляющих пластической деформации и метода Ньютона – Рафсона для линеаризации полученных дискретизированных по времени задач на каждом временном интервале. Соотношения схемы рассмотрены в прямоугольной системе координат. Процесс ее построения разделен на две части.

В первой части построена численная схема решения задач нелинейной теплопроводности с учетом зависимости теплофизических характеристик материала от температуры. Для дискретизации этих задач по времени использован метод промежуточной точки. Линеаризация полученных в результате дискретизации по времени задач осуществлена с помощью метода Ньютона – Рафсона, который генерирует на каждом временном интервале последовательность задач, решения которых можно получить из условия стационарности некоторого положительно определенного функционала.

Во второй части построена численная схема решения задач о нестационарном термоупругопластическом деформировании тела по теории неизотермического пластического течения с учетом зависимости механических и теплофизических характеристик материала от температуры. В этой схеме целостный процесс термосилового нагружения разбит на ряд достаточно малых этапов, количество и продолжительность которых позволяет с необходимой точностью описать процесс деформирования как квазистатический, а для вычисления конечных приращений составляющих

пластической деформации использован метод промежуточной точки. Каждому этапу термосилового нагружения соответствует временной интервал, в течение которого этот этап продолжается. На каждом временном интервале для линеаризации задач термоупругопластичности применен метод Ньютона – Рафсона, а температурное поле определяется с помощью построенной в первой части численной схемы решения задач нелинейной теплопроводности.

Детально проанализированы случаи, когда итерационные процессы в схеме разбегаются или приводят к результатам, не имеющим физического смысла.

Ключевые слова: теплопроводность, термопластичность, метод промежуточной точки, метод Ньютона – Рафсона.

SUMMARY

ON A NUMERICAL SCHEME FOR SOLVING PROBLEMS OF NONSTATIONARY THERMOELASTIC PLASTICITY

A numerical scheme for solving the problems of non-stationary uncoupled thermoelastic plasticity with nonisothermal plastic flow, taking into account the dependence of the mechanical and thermophysical characteristics of the material on temperature, using the passing point approach to discretize these problems in time and to calculate the finite increments of the plastic deformation components and the Newton – Raphson method for linearizing the obtained discretized in time problems on each time interval has been developed. The scheme relations have been analyzed in a rectangular coordinate system. The process of its construction has been divided into two parts.

In the first part, a numerical scheme for solving nonlinear heat conduction problems with taking into account the dependence of the thermophysical characteristics of the material on temperature has been constructed. To discretize these problems in time, the passing point approach is used. The linearization of the problems obtained as a result of discretization with respect to time has been carried out using the Newton – Raphson method, which generates on each time interval a sequence of problems whose solutions can be obtained from the condition of stationarity of some positively defined functional.

In the second part, a numerical scheme for solving problems on the nonstationary thermoelastoplastic deformation of a body in accordance with the theory of nonisothermal plastic flow, taking into account the dependence of the mechanical and thermophysical characteristics of the material on temperature has been constructed. In this scheme, the integral process of thermal force loading is divided into a number of sufficiently small stages, the number and duration of which allows us to describe the process of deformation as a quasi-static with the necessary accuracy, and the passing point approach is used to calculate the finite increments of the plastic deformation components. Each stage of thermopower loading corresponds to the time interval during which this stage occurs. The Newton – Raphson method is used to linearize the problems of thermoelastic plasticity, at each time interval, and the temperature field is determined by using the numerical scheme for solving nonlinear heat conduction problems constructed in the first part.

The cases when the iterative processes in the scheme do not converge or lead to results that have no physical meaning have been analyzed in detail.

Key words: thermal conductivity, thermoplasticity, passing point approach, Newton – Raphson method.

УДК 685.34.02

ДОСЛІДЖЕННЯ ТЕХНОЛОГІЧНИХ ПАРАМЕТРІВ ПРОЦЕСУ
РОЗКРОЮВАННЯ ДЕТАЛЕЙ ВЕРХУ ВЗУТТЯРОСУЛ Р.В., ЧІЗМАР П.П.
Мукачівський державний університет

В роботі приведені принципи, підходи для точного дослідження факторів, що впливають на якість розкроювання деталей верху взуття. За допомогою нового пристрою із застосуванням інформаційних технологій досліджено, як ці чинники впливають на технологічне зусилля, стійкість інструменту та режими виконання технологічних операцій при диференційованих навантаженнях. Зокрема, закономірності, що характеризують процес різання м'яких шкір, ще мало досліджені. Відомо що, такі характеристики, як технологічне зусилля, стійкість інструменту та режими виконання технологічних операцій входять в число основних параметрів, що визначають потужність, габарити і продуктивність вирубного пресу. В зв'язку з цим виникає необхідність у визначенні залежності параметрів пресового обладнання від характеристик різання. Поставлена мета досягається тим, що запропонований нами пристрій оснащено спеціальним пристосуванням для магнітно-імпульсної обробки металів. В останні роки в машинобудуванні і приладобудуванні отримав розповсюдження метод (МІОМ). Суть цього методу полягає в тому, що металеву заготовку поміщають в сильне магнітне поле, яке створюється за допомогою миттєвого розряду конденсаторної батареї. Встановлено, що збільшення швидкості занурення різачка в матеріал вирубної плити на 0,5 мм, для забезпечення гарантованого вирубання, не веде до значного збільшення коефіцієнта динамічності. При швидкостях вирубання в межах 1...7 м/с коефіцієнт k_V , як показав експеримент, для матеріалів, що досліджувались змінюється в межах 1,52...1,9. Отримано графічні залежності, що дозволяють визначити глибину занурення різачка в матеріал в залежності від матеріалу вирубної плити, кута загострення різачка та швидкості його занурення. Дані залежності підтверджують, що швидкість занурення різачка в матеріал близька до швидкості розвитку тріщини. Отримані залежності використані в математичній моделі при розрахунку технологічного зусилля вирубання.

Ключові слова: розкроювання, навантаження, технологічне зусилля, різак, випереджаюча тріщина, лезо, вирубна плита, магнітно-імпульсна обробка, вирубний прес, ударник.

Постановка проблеми. При виконанні таких технологічних операцій, як вирубання деталей верху взуття, невірний вибір геометричних параметрів різачка та матеріалу вирубної плити зокрема призводить до зменшення стійкості різачка, що в свою чергу викликає додаткові витрати енергії, та роботу обладнання в режимі перевантаження. З іншого боку, така невідповідність призводить, як до неякісного виконання даних технологічних операцій, так і до інтенсивного зношення поверхні вирубної плити, що відповідно призводить до додаткових витрат матеріалів та енергії, пов'язаних з переробкою, відновленням та виготовленням нових плит, а також до зниження продуктивності праці. Крім того, неякісна поверхня різання після вирубання веде до погіршення товарного виду взуття, що вимагає проведення додаткових технологічних операцій. Зважаючи на постійно зростаючу роль точності вирубання і підвищення зносостійкості вирубної плити, високоточне дослідження цього процесу із використанням ПЕОМ є актуальною проблемою.

Аналіз останніх досліджень і публікацій. Операція вирубання деталей верху взуття є окремим етапом операції різання. Оскільки існують загальні принципи теорії різання, доцільно розглянути роботи по дослідженню процесу різання.

Зокрема, закономірності, що характеризують процес різання м'яких шкір, ще мало досліджені. Відомо, що такі характеристики, як технологічне зусилля, стійкість інструменту та режими виконання технологічних операцій входять в число основних параметрів, що визначають потужність, габарити і продуктивність вирубного пресу. В зв'язку з цим виникає необхідність у визначенні залежності параметрів пресового обладнання від характеристик різання.

Дослідження процесу різання та ріжучого інструменту почалося в першій

половині ХХ сторіччя, при цьому спочатку вивчали різання та ріжучий інструмент, що застосовувався при обробці металів. Пізніше з'явилися роботи по дослідженню процесу різання дерева, ще пізніше роботи по дослідженню різання м'яких матеріалів, зокрема: продуктів харчової промисловості, гуми, шкіри, полімерних матеріалів, картону, та інших не металевих матеріалів. В зв'язку з цим теорія різання не металевих матеріалів запозичила методи дослідження, а також закони різання з теорії обробки металів і деревини.

В роботах по дослідженню процесу різання текстоліту, пластмас, формули стійкості та швидкості побудовані за методикою, прийнятою при обробці металів [1 - 4].

Зовсім іншою повинна бути теорія різання матеріалів, що застосовуються при виготовлення верху взуття, а саме: натуральної та синтетичної шкір текстилю тощо. Тут необхідно виводити поняття про ріжучу здатність леза різача та його стійкість, тобто збереження цієї здатності протягом певного періоду часу.

Перші роботи по дослідженню процесу різання шкіри, текстилю, картону, гуми належать Л.Я. Шуранову, Г.Ф. Гебелю, К.М. Платунову, Д.М. Сидорову, С.А. Черкудінову, І.Є. Антонечко, І.В. Можаяєву, І.І. Капустіну.

К.М. Платунов і Д.М. Сидоров [24] вперше використали осцилограф при проведенні експериментальних досліджень, визначивши при цьому зусилля, діючі при вирубванні шкіри. Досліди проводились з різними матеріалами з використанням набору різаків з різними кутами загострення та величиною притуплення.

В цих роботах автори встановили наступне:

1. Найбільший опір виникає при прорізання і прорубуванні шкіри, тобто при руйнуванні її лицьового прошарку.

2. Встановлений оптимальний кут загострення різача 15° .

3. Затуплення різача супроводжується збільшенням зусилля різання.

В даних дослідженнях вперше розглянута система "різак-матеріал", а результати отриманні авторами та методика проведення експерименту використовувались в подальших дослідженнях. Однак, авторами не враховувалась зносостійкість леза різача, в результаті чого, на наш погляд, отримане значення оптимального кута загострення дещо занижене.

Формулювання цілі статті. При розкроюванні верху взуття встановлена доцільність застосування магнітно-імпульсної установки для виконання технологічних операцій вирубання з метою підвищення їх якості, адаптовано конструкцію магнітно-імпульсного пресового обладнання ударної дії для виконання технологічних операцій вирубання, вибір оптимальних режимів занурення різача в матеріал та його взаємодії з вирубною плитою.

Виклад основного матеріалу. Для розрахунку технологічного зусилля вирубання розглянемо залежність зусилля Q , тобто максимальної сили вирубання, що діє на різак з двостороннім симетричним загостренням з боку матеріалу:

$$Q_2 \approx P \approx 2 \approx t \approx cm \approx (f \approx tg \approx) \quad (1)$$

де $2 \approx \approx \approx$ кут загострення різача ;

$P, f, \approx cm$ - вид матеріалу, що обробляється;

Q_4, f_n - вид матеріалу вирубної плити;

B - периметр різача, мм;

$V_{вир}$ - швидкість руху ударника преса м/с;

Враховуючи довжину леза різача

$$Q_2 \approx B \approx P \approx 2 \approx t \approx cm \approx (f \approx tg \approx) \quad (2)$$

Як видно з формули (1), технологічного зусилля співставлене із зусиллям Q , яке

необхідне для занурення різачка в матеріал плити на 0,5 мм, що забезпечує гарантоване вирубування. Якщо при зіставленні зусилля занурення різачка в матеріал плити перевищує технологічне зусилля за формулою, то необхідно або замінити матеріал вирубної плити, або на етапі проектування, при визначенні основних параметрів пресового обладнання, використовувати значення Q . За результатами експериментальних досліджень встановлено, що при виконанні технологічних операцій вирубування деталей взуття, як правило виникає випереджаючий розрив матеріалу. Глибина занурення різачка в матеріал залежить від наступних факторів: швидкості ударника та інструмента, матеріалу вирубної плити, коефіцієнтів тертя в системі „різак-матеріал-плита”, геометричних параметрів інструмента. За результатами експериментальних досліджень встановлено, що при швидкостях 4...7 м/с можна досягти занурення різачка в матеріал на глибину 0,7...0,9 його товщини. Даних швидкостей можна досягти, використовуючи пресове обладнання з електромагнітним двигуном та на магнітно-імпульсних установках.

Поставлена мета досягається тим, що запропонований нами пристрій оснащено спеціальним пристосуванням для магнітно-імпульсної обробки металів В останні роки в машинобудуванні і приладобудуванні отримав розповсюдження метод (МІОМ). Суть цього методу полягає в тому, що металеву заготовку поміщають в сильне магнітне поле, яке створюється за допомогою миттєвого розряду конденсаторної батареї. Спочатку конденсатори батареї за допомогою блоку живлення заряджаються до робочої напруги. А потім проходить розряд конденсаторної батареї на котушку індуктивності – робочий індуктор. При цьому в металі заготовки індукуються вихрові струми, взаємодія яких зі струмом індуктора призводить до виникнення зусиль, що деформують заготовку. Таким чином, електрична енергія безпосередньо перетворюється в роботу деформації заготовки [1 – 4].

Принципова схема установки для отримання імпульсного магнітного поля працює наступним чином (рис. 1) [5].



Рис. 1. Принципова схема установки для магнітно-імпульсної обробки металів

Від джерела струму через трансформатор Tr і випрямляч B здійснюється зарядка батареї конденсаторів C . При досягненні заданого рівня енергії за допомогою розрядника P здійснюється миттєвий розряд конденсаторної батареї на робочий індуктор L .

Тривалість дії магнітного поля не перевищує декілька десятків мікросекунд. При цьому енергія, що виділяється, витрачається на роботу по деформуванню заготовки, на проникнення магнітного поля в заготовку і на її нагрівання. Короткочасність дії імпульсу приводить до того, що на проникнення магнітного поля в заготовку і на її нагрівання витрачається лише невелика частина всієї енергії. Але короткочасність дії магнітного поля повинна бути компенсована створенням високого тиску, необхідного для надання заготовці кінетичної енергії, достатньої для здійснення її формозміни. Іншими словами, для створення таких полів необхідна значна кількість енергії, що виділяється за дуже малий проміжок часу.

Даний метод здійснює формозміну деталей з різних металів і сплавів. Але переважне використання отримала обробка металів і сплавів, що мають високу електропровідність (алюміній, мідь і їх сплави), оскільки вони допускають пряму формозміну заготовок. Для деформування заготовок з матеріалів з низькою електропровідністю використовують матеріали і покриття з металів, що мають високу електропровідність – “супутники”.

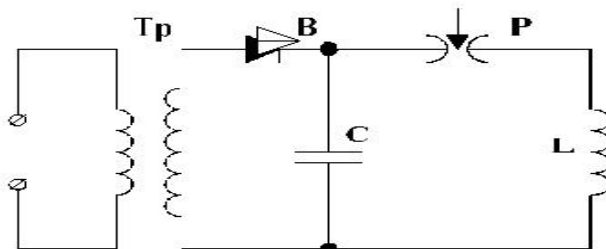
Порівняно з традиційними методами обробки металів метод магнітно-імпульсної обробки має деякі вагомі переваги до яких можна віднести [98 – 112]:

- високу продуктивність технологічного процесу;
- можливість легкої механізації і автоматизації технологічного процесу;
- велику технологічну гнучкість процесу;
- простоту технологічної оснастки;
- високу культуру виробництва і простоту обслуговування обладнання;
- безшумність роботи;
- економічність та екологічну чистоту.

На рис. 2. представлена конструктивна схема магнітно-імпульсної установки. Вона включає в себе закріплену на консолі 1 індукторну систему, що містить плоский індуктор 2, рухомий супутник 3, що продубльований технологічною прокладкою 4, а також направляючі шпильки 5. В технологічне оснащення входять: різак 6, плита 7. Гайка 8 дає змогу закріплювати пружину 11 різної жорсткості, а також замінювати супутник. За допомогою гайки 8 та шпильки 9 регулюється початкове положення супутника по відношенню до індуктора 2.



Рис. 2. Конструктивна схема МІУ

Гайка 10 дає змогу встановити положення індукторної системи відносно технологічного оснащення. Поворотом гайки забезпечується переміщення консолі 1 разом із закріпленою індукторною системою по напрямним 12. Магнітно-імпульсне пресове обладнання, що призначене для виконання технологічних операцій легкої промисловості, працює наступним чином. Супутник 3 разом з технологічною прокладкою 4 знаходиться в початковому положенні завдяки пружинам 11. Початкове положення супутника, як по відношенню до індуктора так і технологічної оснастки, визначається в залежності від умов виконання та режимів технологічної операції вирубання чи перфорування. При подачі імпульсу напруги на спіраль індуктора 2 в матеріалі супутника індуються вихрові струми, взаємодія яких зі струмом індуктора

призводить до виникнення електромагнітної сили F_{el} . Під дією електромагнітної сили супутник 3 разом з технологічною прокладкою відштовхується від індуктора.

Після досягнення ударником різачка відбувається виконання технологічної операції вирубування зразка деталі взуття. По закінченню виконання операції ударник повертається в початкове положення під дією пружин 11, після чого цикл повторюється.

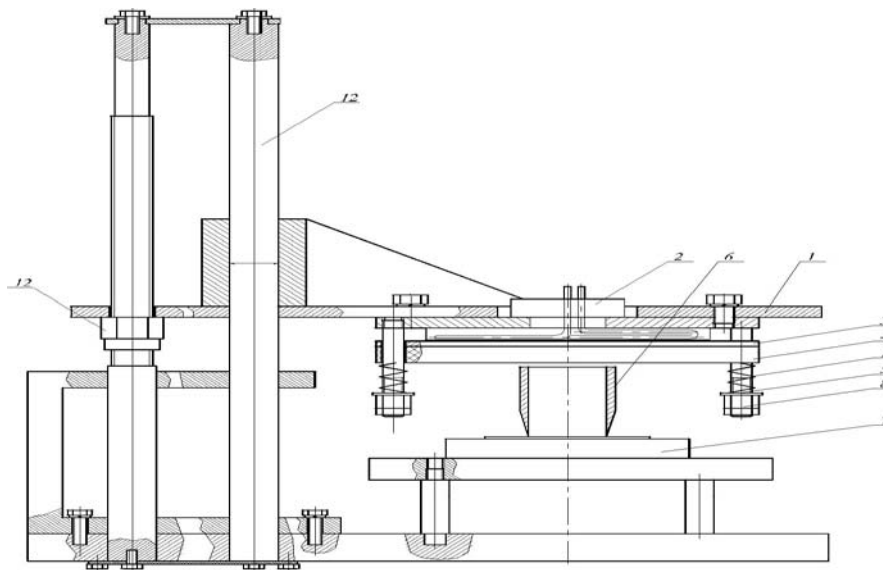
На даному пристрої проведено дослідження впливу швидкості вирубування на глибину занурення різачка в матеріал, до початку виникнення випереджаючого розриву було розроблено експериментальну установку. На рис. 3. представлена графічна залежність динамічного зусилля від часу занурення різачка в матеріал. Знаючи товщину матеріалу та швидкість занурення різачка в матеріал, на діаграмі наносилась теоретична точка Γ закінчення занурення різачка в матеріал, тобто за умови різання до кінця. Також визначали точку початку вирубування A та виникнення тріщини B . За даними точками визначалась глибина занурення різачка до початку виникнення випереджаючого розриву.

U, B



Рис. 3. Діаграма зміни динамічного зусилля (U, B) від часу при зануренні різачка в матеріал: A – початок занурення різачка в матеріал, B – початок виникнення випереджаючого розриву, B – контакт різачка з вирубною плитою, Γ – теоретична точка закінчення занурення різачка.

За визначеними графічними залежностями рис.4 можна встановити глибину занурення різачка в матеріал в залежності від матеріалу вирубної плити, кута загострення різачка та швидкості його занурення. Отримана залежність показує, глибину занурення різачка в матеріал до початку виникнення випереджаючого розриву. Дані залежності використовуються для коректування значення технологічного зусилля.

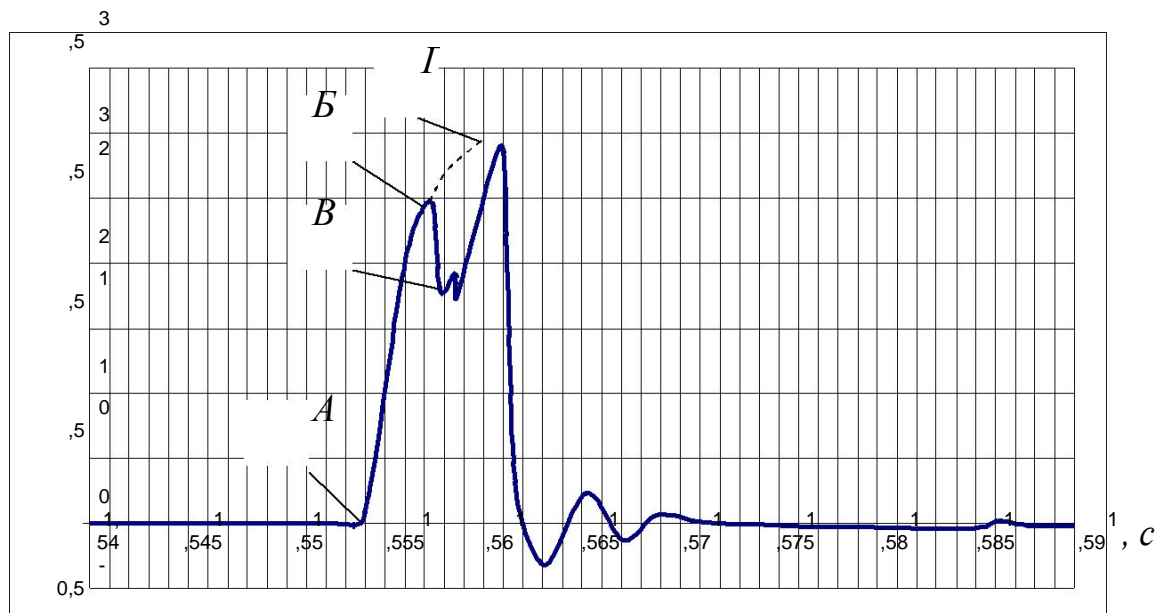

Рис.4. Залежність глибини занурення різаків в шкіру до початку виникнення випереджаючої тріщини від його швидкості занурення
1-β=25°, 2-β=35°, 3-β=45°, 4-β=55°

Отже при стисканні верхніх прошарків матеріалу різаків, величина сили пружного опору буде залежати від площі їх контакту. Довжина поверхні різаків, що контактує з матеріалом, явно залежить від кута загострення різаків. При цьому, при однаковій глибині стискання і однаковому радіусі закруглення, довжина поверхні контакту збільшується за рахунок збільшення контактуючої довжини бічних граней. З першого погляду довжина перехідної поверхні зменшується зі збільшенням кута загострення. Це справедливо лише при однаковому радіусі закруглення. В дійсності довжина перехідної поверхні збільшується із збільшенням величини кута загострення, за рахунок збільшення нерівностей та більшого радіусу закруглення.

Висновки:

1. Встановлено, що збільшення швидкості занурення різаків в матеріал вирубної плити на 0,5 мм для забезпечення гарантованого вирубання, не веде до значного збільшення коефіцієнта динамічності. При швидкостях вирубання в межах 1...7 м/с коефіцієнт k_V , як показав експеримент, для матеріалів, що досліджувались змінюється в межах 1,52...1,9. Отримані рівняння залежності коефіцієнта k_V від швидкості вирубання для різних матеріалів вирубних плит будуть використовуватись для коректування розрахункового значення технологічного зусилля вирубання.

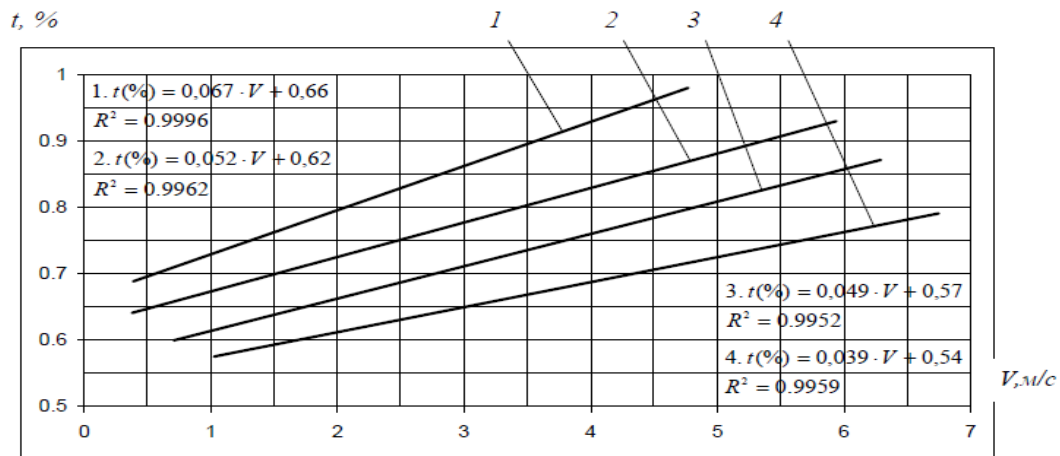
2. Отримано графічні залежності, що дозволяють визначити глибину занурення різаків в матеріал в залежності від матеріалу вирубної плити, кута загострення різаків та швидкості його занурення. Дані залежності підтверджують, що швидкість занурення різаків в матеріал близька до швидкості розвитку тріщини. Отримані залежності використані в математичній моделі при розрахунку технологічного зусилля вирубання.

Перспективи подальших розробок. В подальших дослідженнях передбачається оснащення розглянутого пристрою поліетиленовими плитами при виконанні технологічних операцій вирубання як на електрогідравлічному так і на магнітно-імпульсному пресовому обладнанні.

ЛІТЕРАТУРА:

1. Раскин В.Л. Технология раздела металла на заготовки. – М.: Машпром, 1961. – 245 с.
2. Кононенко В.Г., Зайцев К.И. Высокоскоростное (импульсное) разделение холодного металла. – В сб.: Импульсная обработка металлов давлением. Вып. 2. – Х.: Харьковский авиационный институт, 1970. – С. 15–39.
3. Германиес Э. Справочник книга технолога – полиграфиста. Перевод с немецкого. – М.: Книга, 1982. – 336 с.
4. Энштейн Б.Г., Кайбышев О.А. Высокоскоростная деформация и структура металлов. – М.:

Металлургия, 1971. – 317 с.

5. Степанов В.Г., Шавров И.А. Высокоэнергетические импульсные методы обработки металлов давлением. – Л.: Машиностроение. 1975. – 280 с.

АННОТАЦИЯ

ИССЛЕДОВАНИЕ ТЕХНОЛОГИЧЕСКИХ ПАРАМЕТРОВ ПРОЦЕССА РАСКРОЯ ДЕТАЛЕЙ ВЕРХА ОБУВИ

В работе приведены принципы, подходы для точного исследования факторов, влияющих на качество раскроя деталей верха обуви. С помощью нового устройства с применением информационных технологий исследовано, как эти факторы влияют на технологическое усилие, стойкость инструмента и режимы выполнения технологических операций при дифференцированных нагрузках. В частности, закономерности, характеризующие процесс резки мягких кож, еще мало исследованы. Известно, что такие характеристики, как технологическое усилие, стойкость инструмента и режимы выполнения технологических операций входят в число основных параметров, определяющих мощность, габариты и производительность вырубного пресса. В связи с этим возникает необходимость в определении зависимости параметров прессового оборудования от характеристик резки. Поставленная цель достигается тем, что предложенный нами устройством оснащено специальным приспособлением для магнитно-импульсной обработки металлов. В последние годы в машиностроении и приборостроении получил распространение метод (миома). Суть этого метода заключается в том, что металлическую заготовку помещают в сильное магнитное поле, которое создается с помощью мгновенного разряда конденсаторной батареи. Установлено, что увеличение скорости погружения резака в материал вырубной плиты на 0,5 мм, для обеспечения гарантированного вырубки, не ведет к значительному увеличению коэффициента динамичности. При скоростях вырубки в пределах 1 ... 7 м / с коэффициент kV , как показал эксперимент, для материалов, исследовались изменяется в пределах 1,52 ... 1,9. Получены графические зависимости, позволяющие определить глубину погружения резака в материал в зависимости от материала вырубной плиты, угла обострения резака и скорости его погружения. Данные зависимости подтверждают, что скорость погружения резака в материал близка к скорости развития трещины. Полученные зависимости использованы в математической модели при расчете технологического усилия вырубки.

Ключевые слова: раскрой, нагрузка, технологическое усилие, резак, опережающая трещина, лезвие, вырубная плита, магнитно-импульсная обработка, вырубной пресс, ударник.

SUMMARY

STUDY OF TECHNOLOGICAL PARAMETERS OF THE PROCESS OF SUCCESSION OF DETAILS OF OVENS

The principles and the approaches for the exact study of factors affecting the quality of cutting the details of the shoe top have been presented in the article. With the help of a new device and the use of information technology, it was investigated how these factors affect the technological effort, the tool's durability and the modes of performing technological operations under differentiated loads. In particular, the regularities characterizing the process of cutting soft leathers have not been explored yet. It is known that such characteristics as the technological effort, the tool's durability and the operating modes of operation are among the main parameters determining the thickness, dimensions and productivity of the punching press. In this connection, there is a need to determine the dependence of parameters of press equipment on the characteristics of cutting. The goal is achieved by the fact that the device proposed by us is equipped with a special device for magnetic-pulse processing of metals. In recent years, the technique (myoma) has become widespread in machine building and instrument making. The essence of this method is that a metal blank is placed in a stronger magnetic field, which is created by the instantaneous discharge of a capacitor bank. It is established that an increase in the speed of the cutter's submergence in the material of the cutting board by 0.5 mm, in order to ensure the guaranteed cutting, does not lead to a significant increase in the dynamic factor. At the cutting rates within 1 ... 7 m / s, the kV coefficient, as the experiment has shown, for materials, has been studied to vary between 1.52 ... 1.9. Graphic dependencies are obtained that allow to determine the depth of the cutter's immersion into the material, depending on the material of the cutting plate, the angle of sharpening of the torch and the speed of its immersion. These dependences confirm that the velocity of the cutter's immersion in the material is close to the rate of development of the crack. The obtained dependences were used in the mathematical model when calculating the technological effort of cutting.

Key words: cutting, loading, technological efforts, cutter, advanced crack, blade, cutting plate, magnetic - pulse processing, cutting press, drummer.

УДК 620.22: 669.017

ПЕРСПЕКТИВНІ ТЕХНОЛОГІЇ ЗАСНОВАНІ НА КОМБІНОВАНИХ ПРОЦЕСАХ

ЖИГУЦЬ Ю. Ю.¹, ЛАЗАР В. Ф.², ХОМ'ЯК Б. Я.²

ДВНЗ «Ужгородський національний університет»¹
Мукачівський державний університет²

Робота присвячена розв'язанню актуальної науково-технічної проблеми, а саме, розробці наукових і методологічних основ формування структури і фазового складу сплавів, синтезованих комбінованими процесами, які складаються з металотермічної стадії і СВС (само поширюваний високотемпературний синтез). Досліджені сплави, синтезовані металотермією і СВС, розроблено теоретичні основи синтезу, встановлено зв'язки між структурою сплавів, властивостями і характеристиками металотермічної шихти. Окрім цього, розроблено наукові основи регулювання властивостей сплавів синтезованих екзотермічними процесами з використанням металотермії і СВС. На основі дослідження впливу і умов синтезу, різних технологічних чинників розглянуті способи синтезу, які дозволяють набувати кращих властивостей матеріалу, ніж у матеріалів, виготовлених промисловими технологіями. Встановлено закономірності формування фазового складу і структури сплавів, отриманих за допомогою комбінованих процесів. Проведений пошук оптимальних структур сплавів, які задовольняють заданим службовим і технологічним властивостям матеріалів. Виявлено особливості фазового складу і структур синтезованих сплавів.

У роботі представлено результати дослідження термітних сплавів, їх механічні і службові властивості, хімічний склад. Оптимізовано склад металотермічної шихти і технології синтезу цих сплавів. Дослідження проводилися з високолегованими сталями (110Г13л, 110Г12л), інструментальними швидкорізальними сталями (Р18л, Р12л, Р9л, Р6М3л, Р9К5л, Р10К5Ф5л), спеціальними чавунами (ИЧХ25Н, ИЧХ12Н4, ИЧХ12М, ЖЧХ-08, ЖЧХ-1,5, ЖЧХ-2,5 та ін.), кольоровими сплавами (БрОЦС 5-5-5, БрАЖ10-4), синтезованими комбінованими процесами. Встановлені закономірності структуроутворення в литих сплавах у залежності від хімічного складу, способу проведення плавлення і дисперсності інгредієнтів.

Ключові слова: властивості матеріалів, металотермія, СВС, комбіновані процеси, термітні сплави, структура, технологія.

Постановка проблеми. Прогрес у машинобудуванні, випереджаючий розвиток нових форм виробництва, умови одиничного та дрібносерійного виробництв сучасних ремонтних та відновлювальних технологій вимагають застосування сплавів із необхідним комплексом фізико-механічних та експлуатаційних характеристик і прогресивних технологій їх отримання. Особливо гостро це відчувається в Україні у зв'язку із дефіцитом багатьох легувальних елементів.

Аналіз даних показав, що одним з перспективних шляхів для покращення технологічних та службових властивостей матеріалів, розширення їх функціонального призначення є створення матеріалів із композитною структурою, отриманою за допомогою комбінованих процесів, які поєднують в собі металотермію і самопоширюваний високотемпературний синтез (СВС). На сьогодні покращення властивостей матеріалів досягають, переважно, використанням традиційних технологій отримання матеріалів та подальшою термічною, хіміко-термічною та іншими способами обробки. Але їх висока енергоємність, необхідність поєднання декількох технологічних етапів, дотримання екологічних вимог приводять до потреби пошуку інших шляхів надання необхідних властивостей матеріалам та синтезу нових матеріалів інколи з унікальними властивостями, які дають змогу уникнути наведених недоліків. Одним із таких перспективних шляхів може бути використання способу отримання матеріалів із застосуванням сильноекзотермічних реакцій [1,2].

Загальні основи металотермічного та СВС-процесів були закладені давно, але тільки останнім часом з'явилися умови для вирішення проблеми формування структури і фазового складу сплавів з покращеними властивостями, синтезованих

новими прогресивними комбінованими (СВС+металотермія) технологіями. До початку цих досліджень проблемам СВС-процесів, металотермії та створення оптимальних структур при синтезі присвячено ряд досліджень, проведених Боровинською І.П., Жуковим А.О., Мержановим А.Г. та ін. [1-4], але системний науковий підхід до формування структури і встановлення технологічних особливостей синтезу сплавів комбінованими процесами відсутній. Крім цього, вплив комбінованих процесів на структуроутворення, фазовий і хімічний склад синтезованих матеріалів і їх властивості вивчено недостатньо, а даних щодо закономірностей зв'язку між показниками різних властивостей цих матеріалів немає.

Відсутність цього комплексу закономірностей і даних не дозволяє здійснити цілеспрямований вплив на структуру і фазовий склад синтезованих сплавів, які забезпечують покращені властивості порівняно із промисловими технологіями та розробити технології створення прогресивних матеріалів. Враховуючи вищенаведене особливо актуальним стає використання нових матеріалів і технологій, які не вимагають значних змін у існуючих технологічних процесах.

Мета дослідження. У зв'язку із вказаним вище дослідження авторів направлені на вирішенню надзвичайно важливої і актуальної науково-технічної проблеми – створення наукових основ формування структури і фазового складу литих сплавів із покращеними механічними, службовими та технологічними властивостями та розробка за рахунок цього конкурентоздатних технологій шляхом комбінування металотермічних і СВС-процесів.

Методи дослідження. Для проведення термітних та комбінованих плавлень необхідно, враховувати термодинамічний стан створених систем. Використання методів геометричної термодинаміки дає можливість обійти такі проблеми як складність експериментального встановлення показників стану компонентів під час проходженні фронту горіння при термітному або самопоширюваному високотемпературному синтезі.

На основі стехіометричного співвідношення компонентів реакції встановлювався склад шихти, який перевірявся за термодинамічними параметрами. За браком даних для встановлення фазового складу сплавів при синтезі, що пов'язано із високими температурами у зоні горіння (адіабатичні температури горіння металотермічної суміші на основі залізовуглецевого терміту перевищують 2100 К, а, наприклад, на основі оксидів хрому – 6300 К) розроблено теоретичні методи, які придатні для прогнозування фазового складу сплавів і таким чином моделюють його структуру.

Досліджувалися різні сплави – термітні аналоги звичайним вуглецевим сталям, низько- та середньолегованим сталям 20ГЛ, 30ГСЛ, 32Х06Л–40ХЛ, 20Х5МЛ та ін., сірим та високоміцним чавунам СЧ30, ВЧ45, спеціальним чавунам СЧХН10А та ін. Для вказаних матеріалів виконувався мікроструктурний аналіз на металографічних мікроскопах при збільшенні до 1350 разів, проводилися механічні випробовування на розтяг із встановленням границі плинності, границі пружності із залишковою деформацією 0,02, границі міцності, пластичності за показниками відносного видовження і звуження за ГОСТ 1215-59, встановлювали твердість за методами Брінелля, Роквелла та Віккерса за ГОСТ 9012-59, ударна в'язкість, зношуваність на спеціальному пристрої НГО "НАТУ" для випробування матеріалів на зносостійкість в умовах поступального руху і абразивного зношування. Інструментальні сплави типу аналогів литих твердих сталей і карбідосталі, синтезовані комбінованими процесами, досліджувались металографічно і за допомогою електронної мікроскопії на електронному мікроскопі типу СЕМ "Кэмскан" серії 4DV з комп'ютером системи "Линк-860", твердотільним детектором і спектрометром фірми "Мікроспек" моделі WDX-2A, визначалися також мікротвердість, бал зерна, теплостійкість на пристрої

IT-Лямбда-400 в інтервалі температур 25–300°C, зношуваність та інші властивості.

Термохімічні розрахунки проводилися за спеціально розробленою методикою визначення розрахункової адіабатичної температури горіння шихти (T_a) [1,3]. Враховуючи умову розрахунку, що все тепло витрачається на нагрів шихти, тобто ентальпії (H) вихідних продуктів і кінцевих однакові, знаходимо:

$$\sum_{i=1}^k (H(T_a) - H(T_o))_i = Q, \quad (1)$$

де T_a – адіабатична температура горіння; T_o – початкова температура; Q – тепловий ефект реакції; i – кількість продуктів реакції.

У подальшому, враховувалися встановлені у роботі експериментальні коефіцієнти засвоєння окремих елементів шихти. Після корекції хімічного складу і компонування, шихту просушували при температурі 120–180°C на протязі однієї години, а після перемішування засипали у графітовий або футерований металевий тигель об'ємом $\sim 2 \cdot 10^5$ мм³, ущільнювали і підпалювали титановим запалом. Процес синтезу тривав декілька десятків секунд. Надалі відділяли метал від шлаку, оцінюючи структуру шлаку, і проводили контрольне зважування та встановлення величини виходу металу з шихти, виконували дослідження синтезованого зливку. Третій етап полягав у корекції складу шихти за рахунок введення відповідних феродомішок (феромарганцю, ферохрому та ін.), які доводять хімічний склад сплаву до завданого.

Експериментальна частина. Основна увага авторів була зосереджена на опрацюванні теоретичних результатів дослідження, виявленні і застосуванні результатів на конкретних сплавах, що синтезувалися за допомогою комбінованих процесів з метою отримання підвищених технологічних і службових властивостей.

Розглядалися такі класи матеріалів: 1) сталі (малолеговані, високолеговані марганцеві), 2) чавуни (сірі, спеціальні, зносостійкі, що використовуються при підвищених температурах, високоміцні), 3) інструментальні термітні матеріали (вуглецеві інструментальні, швидкорізальні сталі, тверді сплави і карбідосталі, синтезовані в результаті комбінованих процесів, 4) термітні мідні сплави.

Термітні сталі. Авторами було розроблено технологію одержання різних класів вуглецевих сталей в результаті алюмінотермічного відновлення залізної окалини із введенням у терміт додаткововуглецю та феросплавів. Перші спроби дозволили отримати вуглецеву конструкційну термітну сталь, аналог за хімічним складом промислової марки Сталь 45. Твердість феритної фази складала 2,85-2,97 ГПа, а перлітної знаходилася у межах 3,8–4,4 ГПа. Дані аналізу механічних властивостей і мікроструктури дозволяють зробити висновок, що отримана термітна сталь навіть краща за цими параметрами ніж ординарна ливарна [5].

Високолеговані термітні марганцеві сталі. Недоліком існуючих складів екзотермічних сумішей для синтезу сталей є неможливість їх використання для виготовлення виливків з легованих сталей – введення лігатури у шихту викликає занадто низькі температури її горіння, інколи, навіть, недостатні для розділення шлакової і металевої фаз. Для досягнення мети дослідження були використані у складі металотермічної шихти пус'ери (пил), що вловлюються фільтрами з диму, який виділяється з дугової сталеплавильної печі у процесі плавлення високомарганцевої сталі. Ці пус'ери мають хімічний склад (в мас. %): перекис марганцю 35–40, оксид феруму 15–25, оксид кальцію 4–7, інші сполуки – решта. Даний хімічний склад пус'ер дозволяє скласти на їх основі екзотермічну суміш, здатну самовільно горіти із утворенням рідкої сталі типу 110Г13Л, 110Г12Л. Відповідні термохімічні розрахунки із врахуванням коефіцієнтів засвоєння компонентів шихти були проведені на початку

експерименту. В результаті запропоновано склад екзотермічної суміші (у мас. %): залізоалюмінієвий терміт 70–76; пус'єри 20,5–25; алюмінієвий порошок або стружка 3,0–4,3; порошок вуглецю 0,5–0,7.

В результаті проведених робіт вдалося отримати і дослідити виливки масою 5,5 кг з високолегованої термітної сталі виготовленої із використанням відходів металургійного виробництва. Синтезована сталь мала високі механічні та технологічні властивості (табл. 1) і аустеніто-мартенситну структуру до термообробки. У продовженні вказаних досліджень у дослідно-промислових умовах були використані пус'єри при виплавленні сталі 110Г13Л.

Таблиця 1.

Хімічний склад та фізико-механічні властивості¹ термітної сталі – аналога промислової марки 110Г13Л, отриманої в результаті термітних плавень

Елементи	C	Mn	Si	S	P	Питома маса, кг/м ³ (×10 ⁻³)	σ _в , МПа	δ		ψ	KCU, МДж/м ²	Лінійна усадка, %	HB
								27	34				
Вміст, %	0,95-1,00	12,2-12,7	0,5-0,6	0,03-0,05	0,08-0,05	7,80-7,81	840-846	-	2	34-37	2,1-2,2	2,1-2,2	195-210

¹Механічні властивості термітної сталі 110Г13Л після гартування з 1050°С і витримці 1,5 год.

Аналогічно синтезовано і досліджено *високохромисті термітні сталі*. Результати дослідження високохромистих термітних аустенітних неіржавіючих сталей (табл. 2) продемонстрували, що вони кращі промислових за механічними властивостями.

Таблиця 2.

Механічні властивості неіржавіючих сталей

№ з/п	Марка сталі	σ _в	δ	ψ	a _n
		МПа	%		МДж/м ²
1	X13	650	20	50	12
2	X13N3	720	18	55	9
3	X14	670	19	55	9

Спеціальні термітні чавуни. Зносостійкі термітні чавуни. При синтезі алюмінотермічним способом чавунів у склад шихти вводили оксиди молібдену і вольфраму, які значно підвищують температуру реакції і створюють кращі умови для регулювання процесами синтезу і плавлення. Для всіх високолегованих термітних сплавів можна виявити характерну особливість при компонуванні шихти – необхідність часткової або повної заміни лігатури на оксиди легуючих елементів, що викликано надмірно низькими температурами горіння шихти, недостатніми для плавлення глиноземних та кременистих шлаків. Таким чином, для компонування шихти обмежується, у даному випадку, вміст порошкових феросплавів та металів [6-8]. Структура вищевказаних чавунів складається зі спеціальних карбідів хрому і відповідної феритної, мартенситної або аустенітної матриці. Нами встановлено склад шихти, хімічний склад чавунів і властивості синтезованих марок при кімнатних (табл. 3) та підвищених температурах (табл. 4).

Таблиця 3.

Механічні властивості термітного чавуну при кімнатній температурі

Термітний промислової марки	аналог		
	σ _в , МПа	σ _н	HB
ИЧХ15МЗ	370–400	510	610–630

Таблиця 4.

Механічні властивості термітного чавуну при підвищених температурах

Термітний аналог промислової марки	σ_b (МПа) – чисельник, δ (%) – знаменник при температурі $^{\circ}\text{C}$				
	500	600	700	800	900
ИЧХ15МЗ	$\frac{340}{0,5}$	$\frac{230}{0,5}$	$\frac{130}{1,6}$	$\frac{150}{2,4}$	$\frac{70}{5,2}$

Особливістю термітних хромистих чавунів залишається їх схильність до утворення гарячих тріщин, що пояснюється високими температурами заливки, характерними для металотермічного способу отримання сплаву.

Аналогічно синтезовано і досліджено інструментальні сталі – термітні швидкорізальні сталі (аналоги промислових марок Р18Л, Р12Л, Р9Л, Р6М5Л, Р9К5Л, Р10К5Ф5Л).

Тверді сплави, синтезовані в результаті комбінованих реакцій. Для отримання необхідного хімічного складу синтезованого твердого сплаву потрібно було розрахувати склад порошкової шихти. На першій стадії розрахунок шихти виконували, виходячи із стехіометричного співвідношення за формулою взаємодії вихідних речовин, тобто так, щоб, отримавши заданий хімічний склад вольфрамокобальтового сплаву, одночасно досягнути максимально високої температури взаємодії реагуючих речовин [2]. Мікроструктура синтезованих твердих сплавів виявила два типи карбідів – WC та W_2C . Карбіди WC крупні, гранчастої форми у відмінності від дрібних кулястих карбідів W_2C . Матриця порівняно рівномірно охоплює карбіди, і залишкової пористості в ній мало, так само, як і вільно розташованого, незв'язаного вуглецю у вигляді графіту. Експерименти показали, що ефективність засвоєння графіту рідким розплавом у 2–3 рази вища ніж сажі, що пов'язано із її виносом з шихти у процесі горіння. У подальших мікроплавленнях застосовувався тільки графіт, а для здешевлення вартості шихти – просіяне мливо графітових електродів. Для покращення процесу синтезу запропоновано було розігрівати металевий тигель до температури 250–280 $^{\circ}\text{C}$ та вводити у склад шихти 2–3% плавикового шпату CaF_2 , який підвищував рідкотекучість глиноземистого шлаку.

Реакцію синтезу твердих вольфрамокобальтових сплавів записують:

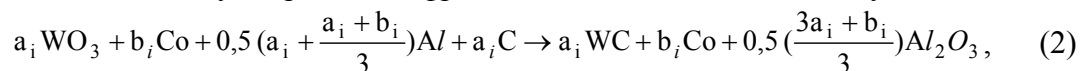

де a_i і b_i – стехіометричні коефіцієнти.

Так тверді сплави отримано за схемою (2) – для ВК6л (маса зливка – 176,0 г; вихід сплаву з шихти – 41,7%), для ВК4л (маса зливка – 132,5 г, вихід сплаву з шихти – 40,32%), для ВК3л (зливок масою 140,5 г; шлак – 175,5 г, вихід сплаву з шихти – 28,1%). Зростання розміру зерен карбідів у даних литих сплавах призводить до зменшення міцності сплавів і збільшення їх крихкості. Модуль пружності змінюється від 640,0 ГПа для ВК3л до 410,0 ГПа для сплаву ВК25л. Досліджувалися крім фізико-механічних властивостей і різальні властивості синтезованого сплаву, а також теплостійкість і період стійкості (табл. 5). Отримані дані дозволяють стверджувати, що синтезовані литі тверді сплави можуть застосовуватися для процесу різання, демонструючи властивості кращі, ніж у сплавів, отриманих промисловими методами [9].

Таблиця 5.

Теплостійкість та період стійкості (T) твердого сплаву у залежності від швидкості різання¹ ВКл сплавів

Сплав типу	Теплостійкість, °С	T , хв.		
		30	60	90
ВКЗл	1100	1,3	1,1	1,0
ВК6л	1000	1,2	1,0	0,8
ВК9л	1000	1,1	0,8	0,7

¹Застосували стандартні пластини для прохідних різців типовиконання 01 ГОСТ 25395-82.

Литі карбідосталі. Авторами було досліджено і так звані карбідосталі – новий матеріал, що має структуру, аналогічну вольфрамокобальтовому сплаву, але у відмінності від нього кобальт, використаний як зв'язуюча складова у структурі, замінено на вольфрамову сталь. Приклад розрахунку шихти для сплаву – литої карбідосталі з 85% карбідів вольфраму і 15% зв'язки – вольфрамової сталі з 18% W (аналог сплаву ВК15).

Реакція записується схемою:

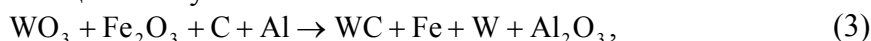

а процес синтезу сплаву – формулою:

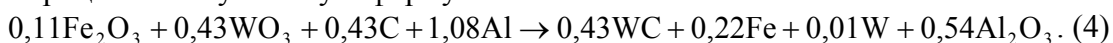

Встановимо склад шихти для синтезу карбідосталі В18-15л: Fe_2O_3 – 11,59%, WO_3 – 65,85%, C – 3,41%, Al – 19,23%. Для реакції (5) при отриманні карбідосталі В18-15л процент виходу сплаву з шихти складає ~20%. Фактична маса щільного зливка – 19,35 г.

При встановленні марок карбідосталей – порівняно нового матеріалу, що має структуру, аналогічну вольфрамокобальтовим сплавам запропоновано маркування аналогічне маркуванню твердих сплавів і швидкорізальних сталей, але із вилученням літери К при цьому залишивши кількісний вміст вольфраму, тоді цифрою вказують кількість зв'язки у литому карбідному сплаві. Літера "л" в кінці марки означає спосіб отримання (лиття). Наприклад, для марки В18-15л: зв'язка – вольфрамова сталь В18, що міститься у сплаві у кількості 15 % за масою, решта – литі карбіди вольфраму. Крім цього проводили експериментальне встановлення виходу карбідосталі з шихти. Мікроструктура одного з типів карбідосталі показана на рис. 5.

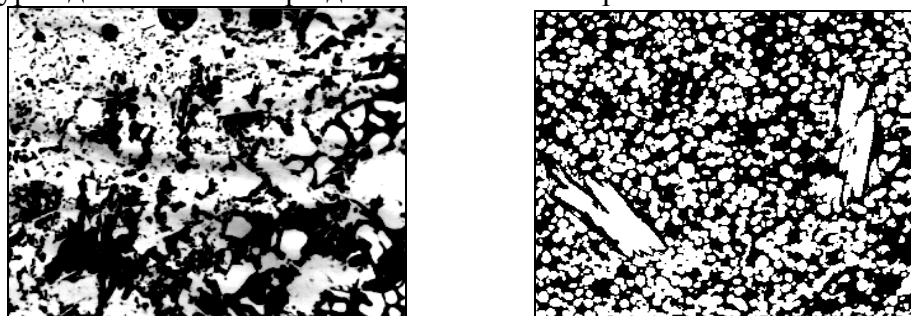

а

б

Рис. 5. Мікроструктура сплаву: а) В6-15л з дендритною структурою сплаву, б) В18-15л (х250)

На ній чітко виділяються світлим кольором карбіди вольфраму, які при рентгеноструктурному аналізі вдалося ідентифікувати: крупні гранчасті, як карбіди WC , а дрібні глобулярні – W_2C . Зв'язка (темний фон) – вольфрамова сталь. Карбідосталь можна отримати не тільки за реакцією (3), але і при заміні кобальту в реакції синтезу оксидами CoO , Co_2O_3 , а також вводячи у реакцію мливу стружки сталі

P18. Дані, отримані в результаті проведеної роботи, підтвердили високі механічні і різальні властивості литих карбідосталей (див. табл. 6 та 7), що пов'язано не тільки з унікальною структурою сплаву, але й із способом отримання.

Таблиця 6.

Особливості хімічного складу і твердість синтезованих сплавів

Тип сплаву	Вміст елементів, % за масою					Твердість, HV
	C	W	Co	Al	Fe	
Карбідосталь В18-15л	4,2	41,6	–	0,22	решта	1100 1250 ¹
ВК15	5,6	решта	15,1	0,17	–	1100
Сталь P18	1,0	19,2	–	0,20	решта	950 ¹

¹Після гартування з 1280°C і потрібного відпуску при 570°C.

Таблиця 7.

Теплостійкість литих карбідосталей¹

№ з/п	Сплав	Теплостійкість, °C
1	В18-6л	1150
2	В9-6л	1110
3	В6-6л	1110
4	В18-10л	1110
5	В6-15л	1020
6	В18-15л	1020

¹Для стандартних пластин прохідних різців, типовиконання 01 ГОСТ 25395-82.

Проведена робота дозволила дослідити мікроструктури вказаних сплавів і встановити форму і характер розміщення карбідів, а також малу пористість. Дослідження мікротвердості показало, що вона знаходиться для твердої фази синтезованих твердих сплавів у межах 24480–25800 МПа. Виявлено також технологічні особливості підпалу екзотермічної суміші і проведення реакції синтезу (вплив футерівки, тигля, місце підпалу суміші, наявність корольків у шлаку і їх кількість та ін.).

При отриманні металорізальних різців із синтезованої карбідосталі проводили експерименти з металургійного приварювання сплаву до основи різця. Після швидкого охолодження за рахунок прискореного відводу тепла у холодний метал основа сплаву набуває аустенітно-мартенсито-карбідної структури. Твердість такої карбідосталі досягає HV1400 (14000 МПа).

В результаті проведених досліджень виявлено, що литі тверді сплави і карбідосталі, синтезовані комбінованими способами, успішно можуть замінити тверді вольфрамокобальтові сплави, отримані промисловими методами. Їх твердість знаходиться у межах 90–94 HRA.

В роботі синтезовано термітні спеціальні валкові чавуни при усуненні відбіленого шару за рахунок використання двокамерного пристрою і введення лігатури залізо-силіцій-магній-рідкісноземельні метали (наприклад церій) після завершення процесу алюмінотермічного плавлення. Експериментальні роботи з впровадження використання термітного чавуну в технології термітних додатків у виробництво прокатних валків виконувалися в декілька етапів. Метою експерименту було відпрацювання технології термітних додатків у дослідно-промислових умовах. У ході експериментів вирішувалися такі завдання: оцінити залежність величини зони локалізації усадкових дефектів у додатку від кількості металотермічної шихти і підтвердити можливість зменшення додатку вилівка з валкового чавуну; в'яснити можливий вплив вказаної технології на якість сплаву піддодаткової зони.

Попередні дослідження дозволили обґрунтувати теоретичні методи прогнозування умов фазоутворення при синтезі термітних чавунів, аналогічних за складом і структурою промисловим. Таким чином, хімічний склад отриманих чавунів практично відповідав розрахунковому за виключенням сірки і фосфору, вміст яких не коригувався.

Форма кулястого графіту забезпечували у чавуні введенням в шихту модифікатора ЖКМК-1, що вміщує 41% *Si*, 12% *Ca*, 9% *Mg*, 8% РЗМ. Залізна окалина, що застосовувалася для приготування шихти, мала хімічний склад: 0,1% *C*, 0,15% *Si*, 0,1% *Mn*, 0,01% *S*, 0,03% *P*, 50–55% *Fe₂O₃*, 40–45% *FeO*. За результатами аналізу даних були проведені експерименти на моделі верхньої півформи додаткової частини прокатного валка, а саме: на циліндричному виливковій Ø 130 і висотою 400 мм, загальною масою 40 кг. У піщано-глинистих формах було отримано п'ять виливків з валкового чавуну одного виплавляння з тією різницею, що в одному випадку чавун модифікували лігатурою ЖКМК-1 для отримання у структурі кулястого графіту, один з виливків був контрольним, а в інші три, після заливки сплаву у форму, закладали металотермічну шихту у кількості 50%, 100% і 150% від розрахованої порції.

Експериментальні виливки отримано із сірого чавуну СПХН такого хімічного складу (% за масою): *C* – 3,35; *Si* – 0,8; *Mn* – 0,5; *Cr* – 0,5; *Ni* – 1,2; *P* менше 0,1; *S* менше 0,05. У подальшому застосовувався спеціальний склад металотермічної шихти: залізоалюмінієвий терміт 86,7–86,8%, вуглець 5,6–5,7%, феросиліцій (75%-ний) – 1,2%, феромарганець (70%-ний) – 1,0%, ферохром (65%-ний) – 1,0%, нікель порошковий – 4,3%.

Збільшення кількості термітної суміші призводить (за результатами хімічного аналізу, дослідженням пористості, густини виливка) до зміни форми усадкової раковини від витягнутої з розгалуженнями до виду чаші з малою кількістю усадкових пор. За аналогічною схемою проведено експериментальні плавлення для високоміцних чавунів марок СПХН-42 (хімічний склад аналогічний чавуну марки СПХН-42 за виключенням додатково введеного *Mg* – 0,1%). У склад екзотермічної шихти вводили: вуглець 5,6–5,7%, модифікатор ЖКМК 1-10-12 (з *Mg* – 5,3%).

Механічна обробка валків засвідчила відсутність усадкових дефектів (пор, раковин) і незначне, у межах допустимого, відхилення за хімічним складом матеріалу шийки валка (табл. 8). Це свідчить про достатність розігріву ливарного додатку, який забезпечується направленим тепловідводом і підпитуванням рідким термітним сплавом виливка.

Таблиця 8.

Хімічний склад досліджуваного валка

Місце проби	Вміст елементів, % за масою							
	<i>C</i>	<i>Si</i>	<i>Mn</i>	<i>S</i>	<i>P</i>	<i>Ni</i>	<i>Cr</i>	<i>Mg</i>
Шийка валка	3,42	0,88	0,75	0,10	0,11	0,92	0,67	0,07
Нижня частина додатку	3,42	0,83	0,70	0,08	0,10	0,89	0,52	0,06
Верхня частина додатку	3,36	0,81	0,64	0,06	0,06	0,33	0,25	0,04

У мікроструктурі поверхні чавунного валка відбілу не виявлено. Зона ливарного додатку складалася з високоміцного чавуну з кульками графіту ГФ9–ГФ12 (ГОСТ 3443-87). Механічна обробка усадкових дефектів для шийок валків не виявила. Хімічний аналіз показав ідентичність хімічного складу тіла валка і додатку.

Це відкриває значні перспективи для економії сплаву при литві важких та середніх валів. Аналіз показує, що синтезовані термітні сплави дозволяють отримувати виливки з валкового чавуну як з пластинчастим, так і з кулястим графітом з одночасним зменшенням зони локалізації усадкових дефектів аж до її практично

повного усунення. При цьому механічні властивості сплаву у зоні під додатком трохи покращуються дорозкисненням сплаву у формі алюмінієм, який вміщується у металотермічній шихті. Мікроструктура отриманих валків за дослідною технологією показана на рис. 6.

Характер змін величини і кількості графітних включень, дисперсності і кількості вільного цементиту, а також твердості за глибиною робочого шару для контрольних і дослідних валків практично співпадають [6].



Рис. 6. Мікроструктури чавуну робочого шару валків виготовлених за дослідною технологією: а) валок виконання ССХН-42 (370x900 мм) (x100), б) виконання ССХН-50 (267x356 мм) (x100), в) виконання ССХН-45 (x500). Травлення ніталем

Мікроструктури матеріалу верхньої шийки контрольних і дослідних валків різного виконання також суттєвої різниці не мають, але границя міцності на розтяг матеріалу верхньої шийки валків виготовлених за дослідною технологією на 45–50 МПа вище. Крім цього, при хімічному аналізі матеріалу верхньої шийки дослідних валків виявлено сліди алюмінію.

Комбінована обробка за допомогою лазерного поверхневого зміцнення і СВС. Автори розглянули практичне застосування отриманих сплавів і поверхневе легування і зміцнення залізвуглецевих виливків за допомогою СВС-сумішей. При лазерному поверхневому зміцненні (ЛПЗ) практично весь Ti взаємодіє за рахунок безкисневого горіння із вуглецем, утворюючи карбід TiC . Надлишок вуглецю і дуже невелика кількість титану легують залізо, утворюючи рідку сталь евтектоїдного складу, яка в умовах швидкого охолодження перетворюється у тростит в шарах товщиною до 80 мкм.

На рис. 7 показана типова мікроструктура металу у поперечному перерізі зміцненого шару. Товщина легованого шару ~ 500 мкм. Цей шар складається з $\sim 50\%$ частинок TiC і $\sim 50\%$ (за об'ємом) металічної зв'язки (сталі типу У8). На цьому ж рисунку видно, що в зоні інтенсивного теплового впливу мікроструктура сталі набула дуже дрібної стовпчастої будови із невеликим нахилом тонких дендритів (які майже не мають гілок) у сторону, протилежну напрямку сканування променем лазера.

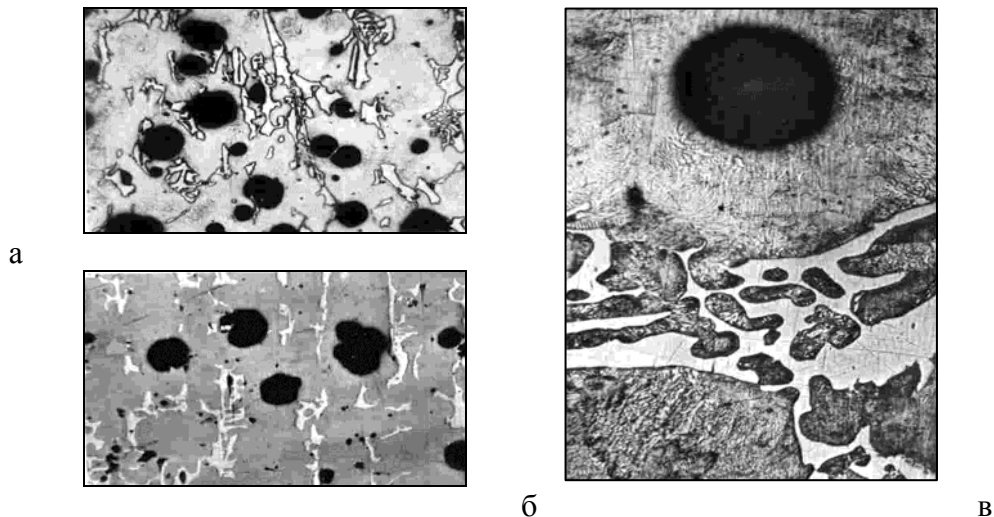

Рис. 7. Мікроструктура зміцненого шару із оплавленими частинками TiC

У напівпроплавленій зоні видно високо тверді ($\sim 2000 HV$) карбіди TiC , які займають до 50% об'єму всього шару карбідосталі. Проведені дослідження показали, що мікротвердість карбідів TiC майже у десятки разів вища твердості сталі. Таким чином, вдалося організувати СВС-процес у порівняно тонкому шарі за рахунок використання технології ЛПЗ одночасно для вирішення таких завдань: для нагріву, оплавлення і науглецьовування заліза; для оплавлення частинок Ti і його "горіння" у вуглеці із утворенням карбідів TiC . Важливо відмітити, що при вказаному безкисневому горінні ніяких неметалічних фаз і їх включень не утворюється. Зварювання зміцненого шару з основним металом отримується "металургічно", виключаючи необхідність пайки або інших способів з'єднання одного сплаву (наприклад, інструментального) з іншими (наприклад з основою різця).

Суміщення ЛПЗ і СВС у одній операції дозволяє вирішити цілий комплекс технічних завдань по отриманню високотвердих матеріалів типу карбідосталі і твердих сплавів на поверхні металу. Виділення внутрішнього хімічного тепла у СВС-сумішах дозволяє знизити потужність лазерного випромінювання, роль якого зводиться до ініціювання СВС-реакцій і її підтримці у тонких шарах матеріалу. Новий комплексний технологічний процес дозволяє нарощувати зношені поверхні деталей машин, апаратів і приладів на глибину 500 мкм з матеріалів із високими механічними, службовими і технологічними властивостями.

Висновки.

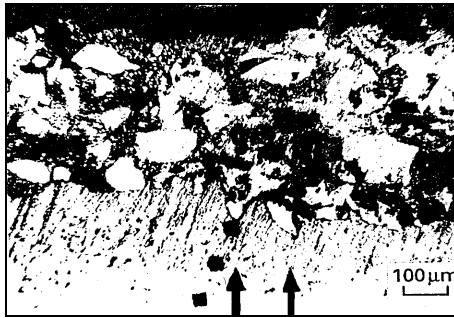
1. Встановлено закономірності формування структури і фазового складу сплавів, синтезованих комбінованими процесами (СВС+металотермія), що мають покращенні властивості по відношенню до сплавів отриманих промисловими технологіями. Одночасно встановлено оптимальні умови їх отримання і галузі найефективнішого застосування, а саме неспеціалізовані, ремонтні і індивідуальні виробництва.

2. Теоретично розраховано і експериментально здійснено синтез термітних матеріалів: інструментальних вуглецевих, легованих сталей (110Г12Л, 110Г13Л та ін.) і чавунів (включно із спеціальними високоміцними чавунами), а також швидкорізальних сталей, твердих литих вольфрамокобальтових сплавів та литих карбідосталей. Встановлено, що найбільш суттєво на властивості синтезованого матеріалу впливають температурний інтервал між температурою горіння шихти і твердінням виливки, швидкість охолодження, дисперсність інгредієнтів реакції, маса та склад шихти, виявлено вплив умов підпалу на якість отримання зливоків. Дослідження властивостей цих термітних сплавів показало, що вони відрізняються від аналогічних традиційних сплавів, а мікроструктури їх бувають суттєво відмінними (як правило, більш дрібнозернистими у синтезованих сплавах). Отримані на підставі проведених досліджень теоретичні положення і практичні рекомендації використані при розробленні сплавів, синтезованих комбінованими процесами, з покращеними службовими і технологічними властивостями та на розробку технологічних процесів їх

синтезу.

3. Проаналізовано широку номенклатуру литих карбідосталей, що відрізняються від традиційних (синтезованих методами порошкової металургії) сплавів литою мікроструктурою та відсутністю залишкової пористості. Рентгеноструктурним дослідженням уточнено фазовий склад синтезованих сплавів і виявлено крупні карбіди вольфраму – WC і дрібні кулясті карбіди – W_2C , що входять у карбідосталі до складу м'якої основи швидкорізальної сталі (P12, P9, P6 та ін.). Показано, що при збільшенні вмісту W у зв'язці твердість карбідосталі зростає до 1100-1250 HV , одночасно із теплостійкістю 1020-1150°C та періодом стійкості при точінні до 285-295 м/хв., а їх твердість знаходиться у межах 90–94 HRA . Досліджені різальні властивості синтезованих інструментальних сплавів.

4. Розроблено ефективну методику розрахунку основних параметрів металотермічної шихти стосовно заготовок прокатних валків і нові технологічні прийоми її введення у додаткову частину форми, що дозволяє збільшити тривалість часу впливу шихти металотермічного додатку на сплав. Встановлено вплив термітного чавуну на структуру, хімічний склад та механічні властивості прокатних валків з чавунів класів СШХН та СПХН при використанні технології термітних ливарних додатків. Аналіз отриманих результатів показує, що отримані виливки з валкового чавуну як з пластинчастим, так і з кулястим графітом мають покращені механічні властивості сплаву у зоні під додатком за рахунок дорозкислення його у формі алюмінієм, який вміщується у металотермічній шихті, одночасно зменшується зона локалізації усадкових дефектів, аж до її практично повного усунення, роздрібнюється його структура, зростає на ~10–20% ударна в'язкість шийки валку і отримується значна економія рідкого сплаву. Твердість шийки валка для чавунів СПХН-42 коливається у межах 210–238 HV , а міцність на розтяг 357–363 МПа.

5. Встановлено закономірності зміцнення поверхонь за допомогою СВС та вплив карбідів TiC на отримані поверхні. Комбінування СВС і лазерного поверхневого зміцнення утворює у напівпроплавленій зоні високотверді карбіди TiC , які займають до 50% об'єму всього шару карбідосталі. Твердість такої карбідосталі сягає HV 1400. Суміщення ЛПЗ і СВС у одній операції дозволяє отримати високотверді матеріали типу карбідосталі і тверді сплави на поверхні металу та нарощувати зношені поверхні деталей машин на глибину 500 мкм.

ЛІТЕРАТУРА:

1. Боровинская, И.П. Процессы горения в химической технологии и металлургии / И.П. Боровинская, Н.П. Новиков. Черноголовка, 1975. – 141 с.
2. Жигуц, Ю.Ю. Технології отримання та особливості сплавів синтезованих комбінованими процесами (монографія) / Ю.Ю. Жигуц, В.Ф. Лазар. Ужгород : Видавництво «Інватор», 2014. — 388 с.
3. Жигуц, Ю. Методика розрахунку складу екзотермічних шихт на основі термохімічного аналізу [Текст] / Ю. Жигуц, В. Широков // *Машинознавство*. – 2005. – № 4. – С. 48 - 50.
4. Жигуц, Ю.Ю. Матеріали, синтезовані металотермією і СВС-процесами [Текст] / Ю. Жигуц, В.І. Похмурський // *Доп. НАН України. Сер. Математика, природознавство, техн. науки*. – 2005. – № 8. – С. 93 - 99.
5. Zhiguts, Yu. Špeciálna termitova liatina [Текст] / Yu. Zhiguts // *Výrobné inžinierstvo*. Košice. – 2007. – R. 6. – № 2. – S. 45 - 48.
6. Zhiguts, Yu. Special grey and white termite cast irons / Yu. Zhiguts, V. Lazar // *British Journal of Science, Education and Culture*, “London University Press”. London. — 2014. — № 2 (6). — V. 1. — P. 201 - 207.
7. Zhiguts, Yu. The highstrenght termite cast irons / Yu. Zhiguts, Ya. Miklovsh, Yu. Agapitov // *Australian and New Zealand Journal of Fundamental and Applied Studies*, “Sidnej University Press”. — 2015. — № 1 (15). — V. 3. — P. 614 - 619.
8. Жигуц, Ю. Ю. Технологія одержання та властивості термітних чавунів легованих міддю [Текст] / Ю.Ю. Жигуц, В.Ю. Талабірчук // *Міжвузівський збірник Луцького національного технічного університету «Наукові нотатки»*. – 2015. – № 49. – С. 62 - 65.

9. Zhiguts, Yu. Conditions of effective deposition of superhard materials in medicine / Yu. Zhiguts, I. Opachko, I. Opachko (jun.) // Deutscher wissenschaftsherold» ("German Science Herald"). "Inter GING". —2016. — № 2 (15). Gamel'n. — С. 49 - 51. ISSN (print) 2509-4327.

АННОТАЦИЯ

ПЕРСПЕКТИВНЫЕ ТЕХНОЛОГИИ, ОСНОВАННЫЕ НА КОМБИНИРОВАННЫХ ПРОЦЕССАХ

Работа посвящена решению актуальной научно-технической проблеме: разработке научных и методологических основ формирования структуры и фазового состава сплавов, синтезированных комбинированными процессами, состоящими из металлургической стадии и СВС (самораспространяющийся высокотемпературный синтез).

Исследованы сплавы, синтезированные металлургией и СВС, разработаны теоретические основы синтеза, установлены связи между структурой сплавов, свойствами и характеристиками металлургической шихты. Кроме этого, разработаны научные основы регулирования свойств сплавов, синтезированных экзотермическими процессами с использованием металлургии и СВС. На основе исследования влияния и условий синтеза, разных технологических факторов, рассмотрены способы синтеза, которые позволяют получать лучшие свойства материала, чем у материалов, изготовленных по промышленным технологиям. Установлены закономерности формирования структуры и фазового состава сплавов, полученных с помощью комбинированных процессов. Проведен поиск оптимальных структур сплавов, которые удовлетворяют заданным служебным и технологическим свойствам материалов. Обнаружены особенности фазового состава и структур синтезированных сплавов.

В работе представлены результаты исследования термитных сплавов, их механические и служебные свойства, химический состав. Оптимизирован состав металлургической шихты и технологии получения этих сплавов. Исследования проведены с высоколегированными сталями (110Г13л, 110Г12л), инструментальными быстрорежущими сталями (Р18л, Р12л, Р9л, Р6М3л, Р9К5л, Р10К5Ф5л), специальными чугунами, которые синтезированы комбинированными процессами. Установлены закономерности структурообразования в литых сплавах в зависимости от химического состава, способа проведения плавки и дисперсности ингредиентов.

Установлены закономерности структурообразования в литых сплавах в зависимости от химического состава, способа проведения плавки и дисперсности ингредиентов.

Ключевые слова: свойства материалов, металлургия, СВС, комбинированные процессы, термитные сплавы, структура, технология.

SUMMARY

ADVANCED TECHNOLOGY BASED ON COMBINED PROCESSES

The article is devoted to the decision of scientific and technical issue of the day, namely to the development of scientific and methodological backgrounds for the formation of structural and phase composition of alloys, synthesized by the combined processes consisting the metallurgical stage and SHS (self-propagating high-temperature synthesis). The alloys, synthesized by metallurgy and SHS have been studied, theoretical backgrounds for synthesis have been developed, as well as the relations between the structure of alloys, properties and descriptions of metallurgical burden have been set.

Besides, the scientific backgrounds for properties adjusting of alloys synthesized have been developed by exothermic processes with the usage of metallurgy and SHS. The synthesis methods, based on the study of the influence and the synthesis conditions of different technological factors, allowing the acquisition of better material properties in comparison with materials made by industrial technologies, have been under consideration. The conformity to principle of alloys phase forming chemical composition and structure, received by the combined processes have been carried out. The research of optimal alloys structures, satisfying the defined operating and technological properties of materials, have been conducted. The peculiar features of phase forming chemical composition and structure of synthesized alloys have been found out.

The thermite alloys, their mechanical and operating properties as well as chemical composition have been presented in the article. The chemical composition of metallurgical burden and technologies of these alloys synthesis have been optimized.

The high-alloyed steels (110Г13л, 110Г12л), instrumental high-speed steels (Р18л, Р12л, Р9л, Р6М3л, Р9К5л, Р10К5Ф5л), and special types of cast-iron, synthesized by the combined processes, have been under the investigation.

The conformity to principle of structure formation in the poured alloys depending on chemical composition, method of melting and dispersion of ingredients has been carried out.

Key words: properties of materials, metallurgy, SHS, combined processes, thermite alloys, structure, technology.

УДК 811.111'06'27=111

THE REASONS OF SPREADING THE MODERN ENGLISH LANGUAGE

HERTSOVSKA NATALIYA, BILETSKA OLHA

Mukachevo state university

The problem of spreading the modern English language has been researched in this article. The topicality lies in the fact of discussing of the main driving forces of spreading the modern English words. The question of why and in what circumstances the English language became a state language in a number of countries has not been studied enough. In the last thirty years there has been a high rate of English language spreading. Such spread of the English language can be explained by historical and economic reasons. Scientific novelty of the research is the highlighting of historical preconditions the becoming English language. The practical significance is dividing the reasons of spreading the English words. The aim is to define the main reasons and factors of spreading the English language. To reach the aim we have used such methods of research: deductive – to classify the reasons of spreading the English language into groups, empirical – to make a good and deep research, descriptive – to describe each reason of spreading the modern English language, comparative historical – to compare the reasons of spreading the English language in the past and nowadays, structural – to create a strict structural classification. We have made important results and found out that it is possible to classify the reasons of spreading the English language into two branches – extensive and narrow. All reasons depend on historical, economical, political and other events. That is why English language is the most widely spread language in the world. The number of people who speak that language in the world passed the limit of five hundred million.

Keywords: language, reason, slang, technological progress, globalization, borrowings, education.

English language is the most popular language in the world. Show me a person in normal modern society, who have never heard or pronounced the English language. You can find it anywhere – among young and old, educated or fools, who tell the words with funny accent, politics, students, journalists, stars – everybody speak English. It is cool to know it, to understand, to communicate even in the countries, where English is not official language. People are so crazy on that language, we find more and more words which spread into all nations so suddenly, without any doubt, any conscience and become full language memberships. The reason is in the history of the native language country or in easiness/difficulty of learning, some economical or technological processes.

Objects and methods of study. The topicality of this article is opening and discussing the main driving forces of spreading the modern English words.

The question of spreading the modern English language is investigated by many linguists including A. Kharkov, A. Zatsnyy, I. Murka and many others. Over the past decade two valuable Barnharta dictionaries were issued. They recorded about 10,000 new words and meanings. Native linguists thoroughly investigated this issue too. Works by B. Azhnyuka, O. Akhmanova, O. Zhluktenko are devoted to the problem of new English words and their spreading.

Setting objectives. The aim of the investigation is to define the main reasons and factors of spreading the English language. To reach the aim the following tasks are to be solved:

- to define the circumstances of English language becoming so common;
- to describe features of English language;
- to classify the reasons of spreading the English language;

Results and Discussion

In the wave of globalization and modern technologies English language conquered the world. Experts say that the English-speaking world has about half of billion people. The largest English speaking country - the United States of America is about 20% of the English population. There are over 6000 living languages on the planet, the most common are: Chinese (1 212 000 000 speakers), English (341 000 000 speakers), Spanish (332 000 000 speakers), Russian (280 000 000 speakers), Arabic (171 000 000 speakers), Japanese (125 000 000 speakers), German (118 000 000 speakers), French (112 000 000 speakers), Ukrainian (42 000 000 speakers) and others. So, most people in the

world speak Chinese, but the most widespread is English. English is used by 508,000,000 people for 341 000 000 it is a native language, but for others - second language (as the UK population is only 55 000 000 people) [1]. English is not only the language of Shakespeare; it is spoken in dozens of countries around the world - from the US to the small island of Tristan da Cunha. Such spreading and international relationships could not change or transform its usage.

English, as well as 400 other languages, is a part of the Indo-European language family, sharing branches with German, French and Slavic languages. Today in Europe, almost all countries speak Indo-European languages: the exceptions are Hungary and Finland, whose languages belong to another group. On the picture you can see where Indo-European languages are in use today [4].

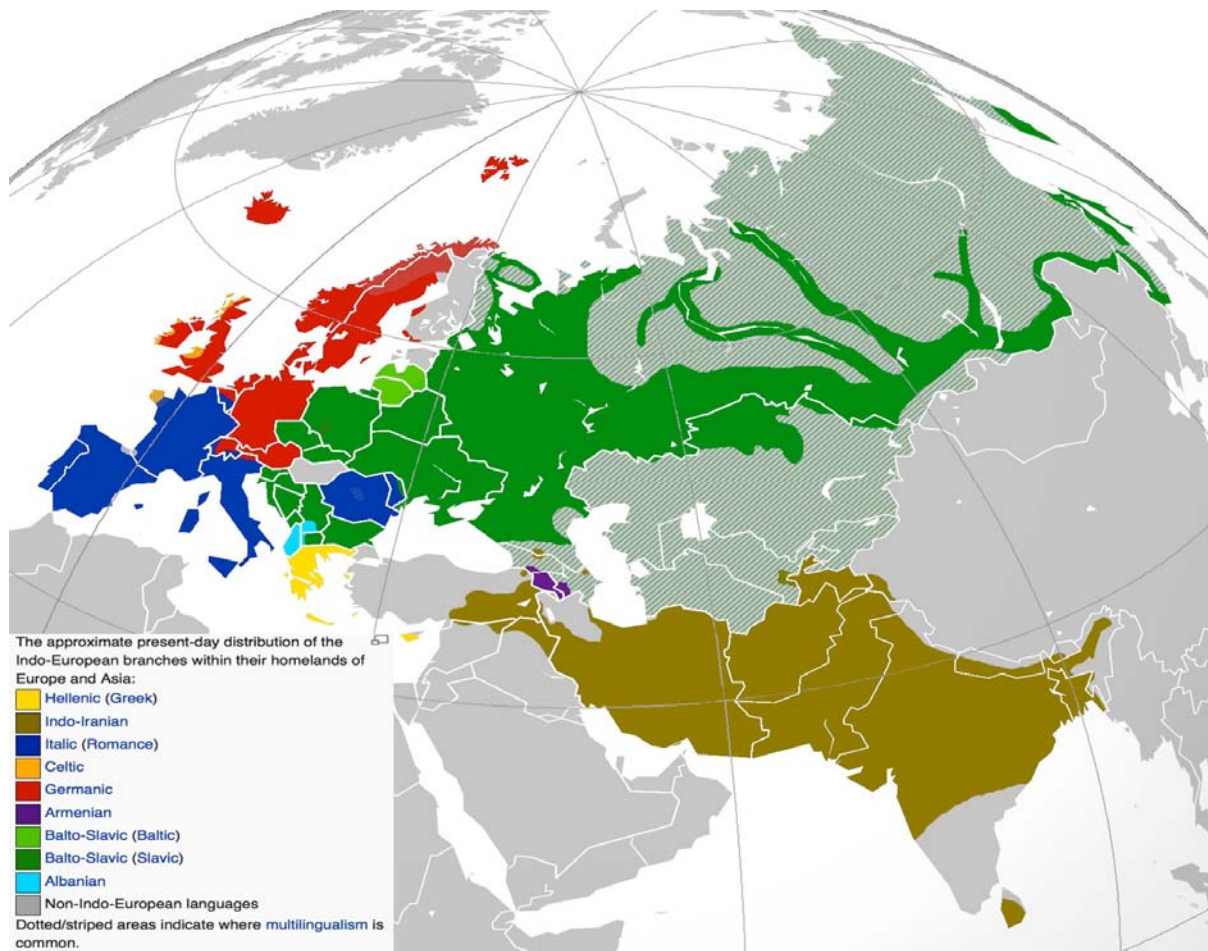

Inspired magazine 04.03. 15, written by Sergyi Pishkovzii

The question of why and in what circumstances the English language became a state language in a number of countries is not studied enough. Such spread of the English language can be explained by historical and economic reasons. In Britain in the late XV - early XVI century started a process of primitive accumulation of capital. Intensive economic development has boosted the power of the British army, and especially the military and merchant navy that had a special significance for the island country. Britain was one of the first countries in Europe which stood on the path of colonial conquest, during which it would impose the English language in its political and economic domination, suppressing the national culture and the language of conquered people [2].

Due to the large amount of borrowings and wide area of distribution, English has a rich vocabulary with many synonymous words. At the same time, its grammar is quite simple, despite the sufficient number of exceptions to the rules and irregular verbs. Most words are monosyllabic. Punctuation of the modern English is one of the easiest in the world. Complexity can be found only

in spelling, as writing of English words often does not match the pronunciation. Often there is disregard to the rules of grammar in everyday speech, words reducing and endings' "swallowing".

English language can be characterized as fleeting, variable and pulsing phenomenon. It is possible to divide reasons of spreading the modern English language in two branches – extensive and narrow.

Extensive are those which signify several branches of usage by its name and have serious meaning. Narrow reasons comprise one confined sphere of usage.

Extensive reasons of spreading the modern English language:

1. Technological progress

Being on the verge of computer technologies era and post-computer era of mobile knowledge, people quickly adapt their vision of a world through world network access and increasingly have the need to give the names to some processes and facts.

Due to a very high speed process of technologies, neologisms appear in any place of the world and immediately become the property of the entire Internet audience. Internet evolution of recent years is full of words which cover almost all spheres of life. After quantitative analysis of neologisms recorded by Mak Fedrisom Paul shows that over the past 18 years the number of such words reached on 5452 units and can be divided into 8 areas of life which involve business, computer, technological, cultural, linguistic, sociological, scientific and global spheres[3].

Technologies are of great importance nowadays, all new devices and things which appear get a name and usually this word does not change its grammatical or phonological structure in other languages.

2. Economical reasons

Today, English is the language of global economy and business environment. Even if an international company is located in Sweden or France, its employees speak English (or a mixture type of English). The same situation is in science. More than 90% of scientific journals are printed in English. New opportunities appeared in English due to the globalization. National economics have become more integrated into the global economy, money and labor are much more mobile.

3. Politics

Educational policies of many countries increasingly often referred English as the basic knowledge. English is equated to the possibility of computer, mobile phone usage. Obvious examples are China and South Korea, where national development depends on the English knowledge. The spread of English could not do without serious political debates around this process. Opponents describe it in such terms as "linguistic imperialism", "linguistic aggression", "domination", "linguistic colonization" and give a lot of arguments in its favor. Given the fact that it is a basic component of any sovereign state, intellectuals try to understand if it possible to save the national language in the era of globalization.

4. Trade

English has become the international language not so long time ago. It all started back in the XVII century, when England ceased to be a country that win, and become a conqueror, reaching a great success in this business. English spread to all corners of the world. After that, the most important task for England was to establish trade relations [1].

In many countries, English takes an important place as a language of diplomacy, commerce and business. 90% of global agreements are written in English. Global financial assets and exchanges are in English. Financial giants and big corporations use English.

5. Slang

English became the language of youth culture. American actors, actresses, musicians were and are the idols of several generations of people. Today slang is almost in all spheres of human life. It is used by people of different ages and professions. Therefore linguists are increasingly interested in non-standard speech as a linguistic phenomenon, it becomes an object of study not

only for linguists but also psychologists and sociologists. Slang culture, based on the so-called "culture of humor."

There are several reasons for the use of slang:

- 1) dissatisfaction with traditional words and expressions;
- 2) the desire to impress society;
- 3) the desire to "true, genuine" dialogue;
- 4) the desire to reach a certain comic effect;
- 5) the desire to create a stylistic effect with the brightness and expressive slang.

Here are some examples of Americanisms in the Ukrainian language:

- 1) One second - (Litotes, means a minute, etc.).
- 2) Baby - (girl, used disparagingly).
- 3) Parents - (parents, used disparagingly) [3].

Narrow reasons of spreading the English language:

1. The desire to be educated

English – is the most popular foreign language in schools. Most prestigious universities in the world are English speaking. Knowledge of English gives an opportunity to get a good education and make a successful career.

Education has become a medium for the formation of numerous neologisms that appeared for the nomination of new forms and teaching methods, changes in the methods of processing and transmission of information.

2. Travelling

Large tours of English people during two centuries made a great contribution. In the XXI century English is the language of travelling. English is understood in every country - hotels, restaurants, bus stops are the places you can use it.

3. Social networks

If you do not know why English should be taught, just imagine how many new friends and companions can be found in the social media. Even simple communication via Skype with a person from another country gives you a bunch of new emotions. Many new English words are created due to the social networks and they are widely used by millions of people, especially by youth.

Another trend of spreading the English language to other continues is the existence of many local dialects, which are called englishes. For example, spanglish - a unique mix of Spanish and English - on the border of Mexico and the USA, greekish - a mixture of Greek and English in Greece[3].

Conclusions. So, for centuries UK dominated at all parts of the world. That is why English language is the most widely spread. The number of people who speak that language in the world passed the limit of five hundred million. In the last thirty years there has been a high rate of English language spreading. The reasons for this phenomenon are:

- technological revolution of the modern world. All major scientific and technical journals are printed in English;
- dissemination of the Internet and multimedia technology development;
- widespread of media, 60% are translated and published in English;
- the spread of popular music and culture (95% of singers use English language).

In this article we defined that English language are so common because historical, economical and political reasons. We described the English language as fleeting, variable and pulsing phenomenon. The main role was given to the classification the reasons of spreading the English language and two strict groups were determined – extensive and narrow. Each of them has its own subdivision.

The perspective of further research is the extending the given classification in next scientific works. The theme of spreading the modern English language can be developed in future, such point

as finding out trendy positions of modern English dislocation could be a good addition to our research.

THE LIST OF LITERATURE USED

1. Harbeck J. How the English language became such a mess / J. Harbeck – [Electronic resource]. – access mode: <http://www.bbc.com/culture/story/20150605-your-language-is-sinful>;
2. Panin O. How English language became international / O. Panin - [Electronic resource]. – access mode: <http://tut-cikavo.com/frazi/514-yak-anglijska-mova-stala-mizhnarodnoyu-istoriya-i-nash-chas>;
3. Pelehesha N. Lingua franca for the world / N. Pelehesha – [Electronic resource]. – access mode: http://gazeta.dt.ua/EDUCATION/lingua_franca_dlya_globalnogo_svit.html;
4. Pishkovzi S. 25 maps which explain the English language / S. Pishkovzi – [Electronic resource]. – access mode: <http://inspired.com.ua/design/25-maps-about-english/>.

АНОТАЦІЯ

ПРИЧИНИ ПОШИРЕННЯ СУЧАСНОЇ АНГЛІЙСЬКОЇ МОВИ

У статті досліджується проблема поширення англійської мови. Актуальністю є відкриття та обговорення основних рушійних сил поширення сучасних англійських слів. Питання про те, чому і за яких обставин англійська мова стала державною мовою в ряді країн вивчено недостатньо. Протягом останніх тридцяти років спостерігається високий рівень поширення англійської мови. Таке поширення англійської мови можна пояснити історичними та економічними причинами. Наукова новизна дослідження полягає у виділенні історичних передумов становлення англійської мови. Практичною значимістю є поділ причин поширення англійських слів. Мета статті полягає у визначенні основних причин та факторів поширення англійської мови. Для досягнення мети ми використовували такі методи дослідження: дедуктивний – щоб класифікувати причини поширення англійської мови на групи, емпіричний – щоб зробити хороші і глибокі дослідження, описовий – для опису кожної причини поширення сучасної англійської мови, порівняльно історичний – щоб порівняти причини поширення англійської мови в минулому і тепер, структурний – щоб створити чітку структурну класифікацію. Ми зробили важливі висновки і з'ясували, що можна класифікувати причини поширення англійської мови на широкі та вузькі. Всі причини залежать від історичних, економічних, політичних та інших подій. Ось чому англійська мова є найбільш поширеною. Кількість людей, які говорять цією мовою в світі переїшла ліміт 500 мільйонів.

Ключові слова: мова, причина, сленг, технологічний прогрес, глобалізація, запозичення, освіта.

АННОТАЦИЯ

ПРИЧИНЫ РАСПРОСТРАНЕНИЯ СОВРЕМЕННОГО АНГЛИЙСКОГО ЯЗЫКА

В этой статье исследуется проблема распространения английского языка. Актуальностью является открытие и обсуждение основных движущих сил распространения современных английских слов. Вопрос о том, почему и при каких обстоятельствах английский язык стал государственным языком в ряде стран изучено недостаточно. В течение последних тридцати лет наблюдается высокий уровень распространения английского языка. Такое распространение английского языка можно объяснить историческими и экономическими причинами. Научная новизна исследования заключается в выделении исторических предпосылок становления английского языка. Практическим значением является разделение причин распространения английских слов. Цель исследования состоит в определении основных причин и факторов распространения английского языка. Для достижения цели мы использовали следующие методы исследования: дедуктивный – чтобы классифицировать причины распространения английского языка на группы, эмпирический – чтобы сделать хорошие и глубокие исследования, описательный – для описания каждой причины распространения современного английского языка, сравнительно исторический – чтобы сравнить причины распространения английского языка в прошлом и настоящем, структурный – чтобы создать четкую структурную классификацию. Мы сделали важные результаты и выяснили, что можно классифицировать причины распространения английского языка на широкие и узкие. Все причины зависят от исторических, экономических, политических и других событий. Вот почему английский язык является наиболее распространенным. Количество людей, которые говорят на этом языке в мире переїшла лимит 500 миллионов.

Ключевые слова: язык, причина, сленг, технологический прогресс, глобализация, заимствования, образование.

УДК 81' 246.2

СОЦИОКУЛЬТУРНЫЙ АСПЕКТ БИЛИНГВИЗМА

МОРГУН А.В.

Мукачевский государственный университет

Статья посвящена анализу понятия «билингвизм» и смыслового наполнения соответствующего термина в современной научной литературе. Особое внимание уделяется социальным и культурологическим аспектам билингвизма и динамике подходов к рассмотрению указанного понятия в социокультурной ситуации современного мира.

Аспекты билингвизма охватывают всю сферу человеческого бытия и миропонимания, включены во все сферы развития общества. Каждая область знания продолжает изучать это явление со своих, характерных только ей позиций, выявляя при этом видимые только ей особенности.

Анализ отечественной и зарубежной литературы позволяет утверждать, что билингвизм необходимо рассматривать как сложное и многоаспектное явление, требующее междисциплинарного подхода с учетом современных знаний не только в области лингвистики, теории и методики обучения иностранным языкам, но и в области социологии, культурологии, психологии, когнитологии и других областей научного знания.

Ключевые слова: билингвизм, двуязычие, социокультурный, социализация.

Постановка проблемы. Социальная гармония в XXI столетии, согласно концепции устойчивого развития, возможна лишь на основе новых ценностей, нового уровня взаимопонимания между представителями различных этнических и социальных групп. Политические и общественные потрясения в современном мире выдвинули на передний план такие проблемы, как связь культуры народа и языка, образа мышления и словесного обозначения предметов и явлений. Особо актуальной проблемой в современном развивающемся мире является проблема билингвизма.

В условиях многонациональных государств двуязычие является одной из важнейших проблем развития полнокровных и гуманных межнациональных отношений. Исторический опыт свидетельствует, что без двуязычия в любых полиэтнических сообществах невозможны нормальная совместная жизнь людей, тесное общение и сотрудничество во всех сферах их жизнедеятельности - экономике, культуре, политике, образовании, быту, семье. Именно поэтому проблема двуязычия имеет актуальное практическое значение во всем мире, особенно в многонациональных регионах.

Цель нашей статьи - продемонстрировать междисциплинарный характер явления, именуемого термином «билингвизм», его особую актуальность в настоящих историко-социальных условиях, а также раскрыть основные подходы к анализу названного явления, представленные в современной лингвистической литературе.

Являясь продуктом взаимосвязи и взаимообобщения представителей разных народов и возникая в силу жизненных потребностей, двуязычие (билингвизм) известно с древнейших времен. Взаимовлияние языков и их смешение в ходе контактирования считается одним из постоянно действующих факторов языкового развития. Об этом писал А. Мартине: «взаимовлияние языков — один из самых могучих стимулов языковых изменений» [14, с. 83].

Известно, что, в сознании любой «языковой личности» существует совокупность знаний и представлений об окружающей действительности, присущих каждой национальной культуре. Образ мира в сознании человека состоит из большого количества понятий и связанных с ними ассоциаций. Без владения такого рода знаниями возможность полного понимания как внутри одной культуры, так и между различными культурами исчезает. Наш мир бесконечен и многообразен, и поэтому один язык, каким бы совершенным он не был, является недостаточным, чтобы его отобразить. Эту истину познали в философии буддизма, базирующейся на идее невозможности понятийного выражения реалий объективного мира. Однако это крайняя точка зрения. В действительности данную проблему можно решить

только на основе взаимопроникновения культур через коммуникативные каналы понимания, правильного толкования, искусства перевода.

Языковеды считают, что нет практически ни одного языка, не испытавшего на себе иноязычного влияния. Контакты языков обусловлены контактами их носителей, разнообразными культурными связями между народами, миграциями и другими историческими причинами [17, с. 193]. При этом Р. М. Бутина отмечает, что языковой контакт – понятие более емкое, проявляется и как билингвизм, и на базе контактов между литературами посредством переводов [5, с. 7].

Э.Геллнер, подчеркивая значимость письменной фиксации языка, предлагает ввести новую типологию цивилизаций: дописьменные, письменные, постписьменные, и язык, таким образом, трактуется прежде всего либо как средство коммуникации, средство мышления и познания мира, либо как Закон, обеспечивающий оформление социального хаоса [8].

Объекты и методы исследования. «Двуязычие» в прямом смысле слова означает «знание двух языков». В значении «двуязычия» употребляется и слово «билингвизм» (лат. bi-два; lingua-язык) [3]. Следует отметить, что исследователи данной проблемы используют и другие понятия, а именно: многоязычие, билингвизм, двуязычие, полиглоссия, диглоссия, эквILINGVизм, языковой дуализм, языковые контакты, амбилингвизм [9]. Исследуя важные проблемы билингвизма М.М. Михайлов отмечает, что «под двуязычием обычно подразумеваются явления, когда человек может общаться с помощью двух языков. В случаях владения человеком более чем двумя языками сущность явления и там и тут остается одна и та же» [15, с.3]. Е.М.Верещагин определяет билингвизм как «речевые механизмы, позволяющие человеку использовать для общения две языковые системы» [6, с.5].

В статье используется и понятие “социокультурный”, которое рассматривается на фоне проблемы социальной природы и общественных функций языка, многообразия механизмов воздействия социальных факторов на язык.

Необходимо отметить, что билингвизм, как многоаспектная проблема, является предметом изучения различных наук: психологии, лингвистики, психолингвистики, социологии и педагогики. Каждое из названных направлений научного знания позволяет рассматривать двуязычие с различных точек зрения.

Социокультурный аспект билингвизма предполагает рассмотрение объема выполнения общественных функций посредством двух языков, а также особенности сфер применения каждого из них в жизнедеятельности двуязычного населения.

В настоящее время в мировой и отечественной науке имеется обширная библиография трудов по общим и отдельным, частным проблемам двуязычия: факторам его формирования, масштабам распространения, способам существования, механизму функционирования, социально-этническим последствиям и т.д. Соответствующие научные исследования и разработки уже давно стали использоваться в языковой политике государств как инструмент культивирования эффективного двуязычия населяющих их народов.

Отражение билингвистических идей, концепций и теорий можно увидеть в различных аспектах: лингвистическом (В.А. Виноградов, Ю.А. Жлуктенко, Ю.В. Розенцвейг, М.М. Михайлов и др.), психологическом (Л.С. Выготский, Е.М. Верещагин, Н.В. Имедадзе, А.А. Леонтьев, И.А. Петухова, З.М. Хизроева и др.), социологическом (Ю.Д. Дешериев, М.В. Дьячков, Ф.П. Филин, К.Х. Ханазаров и др.), педагогическом (В.А. Аврорин, Р.Ю. Барсук, Р.К. Миньяр-Белоручев, Т.М. Савельева, В.С. Худницкий, М.М. Фомин) и других.

Постановка задачи. Язык, как известно, не существует вне культуры, «то есть вне социально унаследованной совокупности практических навыков и идей, характеризующих наш образ жизни» [19, с. 185]. Благодаря такой социальной обусловленности и связи с процессом коммуникации “язык оказывается составной частью культуры, определяемой как

совокупность результатов человеческой деятельности в разных сферах жизни человека: производственной, общественной, духовной” [20, с. 15].

Если рассматривать язык с точки зрения его структуры, функционирования и способов овладения им, то социокультурный слой оказывается частью языка, фоном его реального бытия. По мнению С.Г.Тер-Минасовой, это не просто некая культурная информация, сообщаемая языком. Это неотъемлемое свойство языка, присущее всем его уровням, и язык накапливает, хранит и исторически наследует в своем семантическом пространстве культурные ценности, выраженные значениями его знаков, - “в лексике, в грамматике, в идиоматике, в пословицах, поговорках, в фольклоре, в художественной и научной литературе, в формах письменной и устной речи ” [20, с. 14].

Таким образом, язык – это знак принадлежности его носителей к определенному социуму; язык – это фактор этнической интеграции и одновременно основной дифференцирующий признак этноса, то есть язык оказывается еще и инструментом самосохранения этноса и обособления “своих” и “чужих” [11, с.17, 223].

Язык является путеводителем в “социальной действительности” [19, с.261], в которой образ реального мира есть ориентировочная основа для деятельности человека через призму социализованных значений и личностных смыслов как кристаллизации человеческого отношения к миру в процессе его восприятия, познания и преобразования [13, с.279]. Соответственно, в языке отображается не только реальный мир, окружающий человека, не только образ его жизни и поведение, но и общественное самосознание этноса, национальный характер, традиции, обычаи, система ценностей, мироощущение. Таким образом, личность этносоциума, его языковая картина мира, менталитет, идеология и культура формируются языком и одновременно отображаются в нем [21, с. 35-37].

Билингвизм – явление социально обусловленное. Как правило, билингвизм – продукт социальных этнических и лингвистических контактов. Материальные (звуковые) элементы, отношения между ними, их содержание по своей природе являются лингвистическими, точнее социально-лингвистическими. Поэтому двуязычие это прежде всего «лингвистический, социолингвистический феномен». Следовательно, двуязычие (билингвизм) является предметом лингвистики, главным образом, социолингвистики, поскольку в нем «органически» переплетены социальное и собственно лингвистическое» [10, с. 8].

Результаты и их обсуждение. Видение двуязычия в рамках социокультурного аспекта основывается на объеме выполнения общественных функций посредством двух языков, на определении особенностей сфер применения каждого из них в жизнедеятельности двуязычного населения.

Говоря о социокультурном аспекте билингвизма, следует учитывать следующее:

- язык определенным образом влияет на мышление людей и, следовательно, люди, говорящие на разных языках, по-разному классифицируют свой опыт и по-разному воспринимают мир;

- смысловые значение любого слова обусловлены культурой, с которой связан данный язык, в силу чего любое словесное высказывание представляет собой своего рода "шифр", "код", который должен быть разгадан в рамках данной культуры и в соответствии с правилами связанного с ней языка. Интерференция в этом случае, часто сопутствующая билингвизму, нарушает декодирование, путая смыслы и порождая некорректные интерпретации;

- каждая культура обладает присущим ей своеобразием, которое создается или обуславливается языком данной культуры. Поэтому билингвизм продуктивен постольку, поскольку соблюдается принцип равенства языков и культур.

В наше время выживание человечества во многом зависит от становления мировой культуры, сочетающей в себе самобытные ценности национальных культур с общечеловеческими. Основанием такого единения могут служить идеалы устойчивого развития общества.

Начинающееся на наших глазах движение к "ноосферной" цивилизации невозможно без внимания к языковой культуре мирового сообщества, сохранению лингвистического многообразия и разумному распространению билингвизма.

Большинство специалистов признают, что билингвизм как социокультурное явление способствует сближению народов, мирному решению вопросов сосуществования, выработке навыков уважительного отношения к культуре и языку, к традициям и обычаям других народов, формированию общих задач и целей в процессе интеграции. В этом контексте билингвизм выступает мощным фактором языкового развития современного общества, что дает человеку возможность осознать свое место и свою культуру в диалоге культур и цивилизаций в процессе сотрудничества и кооперации с другими людьми. Феномен билингвизма представляет значительный интерес и для науки.

«В мировой экономике для последних лет характерен мощный процесс интеграции. Электронными средствами массовой информации формируется единое культурное мировое пространство, компьютеризация усиливает влияние искусственных языков в различных сферах человеческой деятельности. Эти и другие подобные процессы ставят целый ряд совершенно новых проблем перед социолингвистикой» [2, с. 103]. «Важное значение приобретают социологические аспекты включения языков международного общения в национальные системы» [18, с.7-8]. В современных социолингвистических исследованиях языками международного общения считают языки глобального распространения и общечеловеческой культуры, так как они выполняют наибольший объем общественных функций. При этом следует учитывать тот факт, что на протяжении многих веков мировое сообщество было евроцентрично в силу ряда политических, экономических и других причин, поэтому пока доминируют языки, на которых создана западная культура, хотя в будущем возможны социолингвистические сдвиги в сторону других языков. В последние годы к числу языков международного общения, помимо английского, немецкого, русского, французского, относят также арабский и китайский языки [12, с. 5].

В культурной жизни мира знание нескольких языков не роскошь, а средство общения, так как на сегодня практически каждый человек, начиная со школьной скамьи, может принять участие в разнообразных международных проектах, программах, поступить в любой из зарубежных университетов. Владение хотя бы одним из общепризнанных языков международного общения справедливо считается важнейшим фактором культурного развития и саморазвития человека. В стране появилось большое количество государственных и негосударственных образовательных центров, где дети и взрослые изучают иностранные языки. Эта тенденция сейчас приобретает особый смысл и значение в связи с необходимостью перехода нашего общества к устойчивому развитию и расширению международных контактов.

Кардинально новая коммуникативная ситуация заставляет переосмыслить некоторые фундаментальные вопросы индивидуального многоязычия (билингвизма), связанные с процессом социализации индивида. В целом социализация индивида - это формирование личности, освоение человеком материальной и духовной культуры, норм жизни и поведения своего времени. В данном процессе язык выступает не только как связующее звено, но и как предпосылка всех граней социализации. Освоение ценностей культуры и освоение языка культуры - это по существу двуединый процесс.

Поскольку язык является составной частью национальной культуры, реальное содержание двуязычия в первую очередь отражает лингвокультурные и психологические

ценности и ориентиры его носителя, а затем оно само влияет на них. Исходя из современной ситуации двуязычия, по нашему мнению, билингвизм — это результат межкультурного взаимодействия различных культур народов, одна из форм адаптации совершенно иной или родственной языковой культуры.

По мнению В. В. Сафоновой, мотивацией изучения второго (неродного) языка является:

- диапазон общественных функций изучаемого языка;
- социальный престиж языка как результат расширения геокоммуникативной и геополитической сферы функционирования изучаемого языка;
- инструментальная ценность языка для реализации в жизни личностных планов индивида;
- цели и направленность языковой политики государства к изучению иностранного языка;
- ценностная значимость изучаемых языков для общества, различных социальных групп и индивидов, т.е. значимость тех ценностей, которые ассоциируются с тем или иным языком, и в результате этот язык рассматривается как инструмент познания ценностного потенциала культуры его носителей» [18, с. 15].

«Возникшая коммуникативная ситуация заставляет общество переосмысливать вопросы индивидуального многоязычия (билингвизма), связанные с процессами социализации индивида, рассматриваемого психологами как совокупности всех социальных процессов, благодаря которым индивид усваивает определенную систему норм и ценностей, позволяющих ему функционировать в качестве члена общества» [4, с. 76]. Под социализацией индивида понимается «двусторонний процесс, включающий в себя, с одной стороны, усвоение индивидом социального опыта путем вхождения в социальную среду, систему социальных связей; с другой стороны (часто недостаточно подчеркиваемой в исследованиях), процесс активного воспроизводства индивидом системы социальных связей за счет его активной деятельности, активного включения в социальную среду» [1, с. 276].

В процессе социализации индивида язык выступает не только как связующий компонент, но и как предпосылка всех сторон социализации, так как освоение ценностей культуры и освоение языка культуры - это двуединый процесс. В условиях билингвизма значительно расширяются горизонты социализации, в орбиту человеческих интересов вовлекаются совершенно новые, зачастую несхожие культурные пласты. И при этом человек, сформировавшийся на стыке двух культур, обладает другим мировосприятием и другим мировоззрением. Стиль его мышления носит синкретичный характер. В этом отношении достаточно точным является следующее высказывание В. Гавела: «Цивилизации в традиционном смысле этого слова имели весьма ограниченные взаимные контакты, а если и оказывали воздействие друг на друга, то весьма постепенное и не прямое, и многие из них о других вообще ничего не знали. Сегодня положение радикально изменилось: практически весь мир пронизан тысячами политических, хозяйственных и коммуникативных нитей; мы все друг о друге знаем и все пользуемся тысячами общих приемов, технологий, моделей поведения, ставим общие цели. Поэтому мне представляется более подходящим воспринимать сегодняшний мир как единую глобальную цивилизацию» [7, с. 44].

В настоящее время наукой уже проведены теоретические и эмпирические исследования билингвизма, но они еще не позволяют увидеть целостную картину этого явления, существует еще много проблем, требующих пристального изучения психологами, педагогами, лингвистами, философами и др.

Выводы. Таким образом, современные аспекты билингвизма охватывают всю сферу человеческого бытия и миропонимания, включены во все стороны развития общества. Необходимо ориентироваться на то, что изучение второго (неродного) языка это не только

освоение набора слов и правил, это всегда приобщение к другой культуре, к другой картине мира, где ведущую роль играет социокультурный компонент.

Ни одна наука не осталась равнодушной к проблеме двуязычия и его развития на современном этапе. Каждая область знания продолжает изучать это явление со своих, характерных только ей позиций, выявляя при этом видимые только ей особенности. Можно надеяться на конечность этого процесса при достижении определенного уровня знания, именно тогда возникнет целостная картина билингвизма в нашем мире.

ЛИТЕРАТУРА:

1. Андреева Г.М. Социальная психология / Г.М.Андреева.— М.: Аспект Пресс, 1996. — 376 с.
2. Белл Р. Социоллингвистика. Цели, методы и проблемы / Р.Белл. - М.: Наука, 1980. — 261 с.
3. Большая Советская Энциклопедия: (электронный ресурс) – М.: Научное изд-во «Большая Российская Энциклопедия», 2002. - 12 см.
4. Бронфенбреннер У. Два мира детства. Дети США и СССР/У.Бронфенбреннер. Пер. с англ. - М.: Учпедгиз, 1976. — 165 с.
5. Бутина Р. М. К проблеме контактов языков (на материале тюркских лексических элементов в английском языке): автореф. дис. на соискание учен. степени канд. филол. наук: спец. 10.02.01 «русский язык»/Р. М. Бутина. — Алма-Ата, 1971. — 26 с.
6. Верещагин Е.М. Психология и методологическая характеристика двуязычия (билингвизма)/Е.М.Верещагин. – М.: Изд-во Моск. ун-та, 1969. – 160 с.
7. Гавел В. Конфликт цивилизаций - одно из представлений о будущем/В.Гавел // Новое время. - 1995. - №1. – С. 38 - 48.
8. Геллнер Э. Нации и национализм/ Э.Геллнер. - М.Прогресс, 1991.- 126 с.
9. Гудухина И.В. Проблемы формирования искусственного билингвизма в условиях многоязычия/ И.В.Гудухина //Сб. «Ученые записки Якутского филиала Академии труда и социальных отношений». – Якутск: ЯФ АТ и СО, 1997.– С.132-139.
10. Дешериев Д. Ю. Закономерности развития и взаимодействия языков в советском обществе / Ю. Д. Дешериев. — М., 1966. — 400 с.
11. Ионин Л. Г. Социология культуры/Л.Г.Ионин. - М.: “ЛОГОС”, 1996. – С. 12-19, 219-225.
12. Кольхалова О.А. Социокультурные и философские аспекты билингвизма: автореф. дис. на соискание учен. степени канд. пед. наук: спец. 13.00.01 «общая педагогика, история педагогики и образования»/О.А.Кольхалова. – М.: 2000. – 44 с.
13. Леонтьев А.А. Основы психолингвистики/А.А.Леонтьев. – М.: Смысл, 1999. – 287с.
14. Мартине А. Распространение языков и структурная лингвистика / А. Мартине // Новое в лингвистике: Языковые контакты. — Вып. VI. — М.: Прогресс, 1972. — С. 81 – 93.
15. Михайлов М.М. Двуязычие. Принципы и проблемы/ М.М.Михайлов. – Чебоксары, 1969. – 234 с.
16. Программа действий // Повестка дня на XXI век и другие документы конференции в Рио-де-Жанейро. Женева: 1993 - 452 с.
17. Савченко А. Н. Общее языкознание / А. Н. Савченко, В. В. Иоффе. — Ростов: Издательство Ростовского ун-та, 1985. — 208 с.
18. Сафонова В.В. Изучение языков международного общения в контексте диалога культур и цивилизаций/В.В.Сафонова. – Воронеж: Эльда, 1996. – 286 с.
19. Сепир Э. Избранные труды по языкознанию и культурологии: Пер.с англ./Общ. ред. и вступ. ст. А.Е. Кибрика.–М.: Изд.группа“Прогресс”, “Универс”, 1993. – С. 34-71, 185-194, 223-297, 480-493.
20. Тер-Минасова С.Г. Язык и межкультурная коммуникация/С.Г.Тер-Минасова.- М.: СЛОВО/SLOVO, 2000. – С. 9-32.
21. Тер-Минасова С.Г. Язык, личность, интернет/С.Г.Тер-Минасова //Вестн.Моск. ун-та.– Сер.19: Лингвистика и межкультурная коммуникация .–2000.– No4.–М.: Моск.гос.ун.– С. 35-42.

SUMMARY

SOCIAL AND CULTURAL ASPECT OF BILINGUISM

The article is devoted to the analysis of the concept of "bilingualism" and the semantic content of the corresponding term in the modern scientific literature. Particular attention is paid to the social and culturological aspects of bilingualism and the dynamics of approaches to the consideration of this concept in the social and cultural situation of the modern world.

Aspects of bilingualism cover the whole sphere of human existence and world view, and are included in all spheres of the development of society. Each field of knowledge continues to study this phenomenon from its own positions, characteristic only of it, revealing at the same time only features that are visible to it.

The analysis of national and foreign literature allows us to state that bilingualism must be viewed as a complex and multi-aspect phenomenon that requires an interdisciplinary approach, taking into account modern knowledge not only in the field of linguistics, theory and foreign languages teaching methodology, but also in the field of sociology, Psychology, cognitive science and other areas of scientific knowledge.

Key words: *bilingualism, bilinguism, social and cultural, socialization.*

АННОТАЦІЯ

СОЦІОКУЛЬТУРНИЙ АСПЕКТ БІЛІНГВІЗМУ

Стаття присвячена аналізу поняття «білінгвізм» і смислового наповнення відповідного терміна в сучасній науковій літературі. Особлива увага приділяється соціальним та культурологічним аспектам білінгвізму та динаміці підходів до розгляду зазначеного поняття в соціокультурній ситуації сучасного світу.

Аспекти білінгвізму охоплюють всю сферу людського буття і світобачення, включені в усі сфери розвитку суспільства. Кожна галузь знання продовжує вивчати це явище зі своїх, характерних тільки їй позицій, виявляючи при цьому наявні тільки для неї особливості.

Аналіз вітчизняної і зарубіжної літератури дозволяє стверджувати, що білінгвізм необхідно розглядати як складне і багатоаспектне явище, яке потребує міждисциплінарного підходу з урахуванням сучасних знань не тільки у галузі лінгвістики, теорії та методики навчання мов, а й в області соціології, культурології, психології, когнітології та інших областей наукового знання.

Ключові слова: *білінгвізм, двомовність, соціокультурний, соціалізація.*

УДК 378:373.3.091.12.011.3–051]:004(410) (043.5)

ПРОБЛЕМАТИКА ВЖИВАННЯ ТЕРМІНОЛОГІЧНОЇ ЛЕКСИКИ В ХУДОЖНІХ ТЕКСТАХ (НА МАТЕРІАЛІ РОМАНУ ДЖ.РОУЛІНГ «ГАРРІ ПОТТЕР І СМЕРТЕЛЬНІ РЕЛІКВІЇ»).

ГАРАПКО В.І., ЮРЧИЛО М.Ю.
Мукачівський державний університет

Проблематика вживання термінологічної лексики в художніх текстах (на матеріалі роману Дж.Роулінг «Гаррі Поттер і смертельні реліквії»).

Анотація. В останні десятиліття у лінгвістів різко зріс інтерес до проблеми функціонування термінологічної лексики у мові художнього твору, що пояснюється зростаючим потоком наукової й технічної інформації у літературних творах. У лінгвістиці проблеми стилістичного функціонування термінології в художній літературі присвячено декілька досліджень загальнотеоретичного і більш детального характеру, у яких представлені різні аспекти проблеми. Художній текст насичений не лише емоційно-експресивною лексикою та образними елементами, а й містить слова вузького стилістичного призначення, що використовуються зі стилістичною метою: історизми, архаїзми, діалектизми, просторічні елементи, серед яких особливе місце посідають терміни.

Ключові слова: *спеціальна лексика, термін, термінологія, художня література, загальноживані слова.*

Постановка проблеми. Важливим аспектом існування наукової картини світу, адекватної парадигмі знань певної епохи, є відповідне дефілювання термінів, які позначають наукові поняття. Пізнання дійсності і формування знань про неї не обмежується лише науковою картиною світу: по-перше, існує мінімум необхідних для сучасної людини мінімум наукових знань, а по-друге, сьогодні, у зв'язку із науково-технічним прогресом, немає прірви між науковим і ненауковим знаннями, оскільки суспільству доводиться розширювати свої знання у таких галузях як фізика, хімія, техніка, література та інших.

Аналіз останніх досліджень і публікацій. Особливості функціонування спеціальної лексики у неспеціальному контексті часто стають предметом наукового інтересу. Наприклад, В.В. Власенко та А.О. Цепколенко досліджували термінологічну лексику у поезії І.Ф. Драча.

Проблемою функціонування термінів у художніх творах займається чимало дослідників. Серед них Г.О. Абакумова, В.Л. Карпова, Т.В. Катиш, Т.К. Молодід, Є.В. Панаєва, О.Д. Пономарів та ін. [3]

Мета статті окреслити проблематику вживання термінологічної лексики в художніх текстах на матеріалі роману Дж.Роулінг «Гаррі Поттер і смертельні реліквії».

Результати дослідження. Оскільки, з розвитком науки та техніки відбувається впровадження у мову все більшої кількості лексичних одиниць, що позначають предмети та явища, технології та процеси різних технічних та наукових галузей знань, то термінологічні одиниці проникають не лише у наукові трактати і технічні тексти, але й з'являються у нехарактерному для них середовищі функціонування – у творах художньої літератури. Все частіше автори залучають до художнього тексту терміни не тільки для опису певних наукових явищ, предметів технічних галузей знань, але й для вираження характеристик героя, його уподобань та занять.

Мова художньої літератури є особливою галуззю функціонування термінології: «Вона стала органічним і масовим компонентом сучасної мови, в тому числі й мови художніх творів» [1, с.139]. Відтворюючи в художніх образах характерні риси сучасності, письменники не можуть ігнорувати і мовних прикмет суспільної дійсності. Тому термінологічна лексика знаходить широке і різноманітне застосування в поетичних творах, у прозі, та в мові англійської фантастики. Не можна, звичайно, не погодитися з М.М. Кожиною та іншими дослідниками «частоти вживання термінів у мові художніх творів, що відносна кількість термінів, особливо вузькоспеціальних, не досить велика навіть у творах тих письменників, які явно тяжіють до їх використання» [4, с.127–128]. «Але вдале використання термінів, як вказувала І.В. Арнольд, сприяє розкриттю мовленнєвої характеристики персонажа, відображенню особливостей його професійної діяльності» [1, с.282–284] Крижанівська А.В., Симоненко Л.О. відзначають типологічні риси термінологічної стилістики, а саме: «Використання різногалузевої термінології у її дефінітивному значенні, створення необхідних автору спеціальних слів за моделями реальних термінів, введення переосмисленої термінології в арсенал художніх засобів» [2, с.25–26].

Використання термінів у художній літературі зумовлене тим завданням, яке ставить той чи інший автор, його естетичним смаком і майстерністю. У тексті твору терміни виконують певні стилістичні функції. І якщо досить закономірним є використання термінів у сучасних художніх творах, то тим більше воно виправдане в мові наукової фантастики.

«Вплив науки на розвиток суспільства й людини, відображення наукового прогресу, оволодіння природою і пізнання світу в психології, почуттях, побуті людини – все це найповнішою мірою відображається саме в мові наукової фантастики. У творах цього жанру представлені найновіші досягнення людства в галузі фізики, астрономії, ракетної техніки. Це призводить до постійного вживання у текстах значної кількості термінів, у числі досліджень, безпосередньо присвячених аналізу стилістичного функціонування» [2].

Терміни в наш час виходять далеко за межі спеціальної літератури й нехудожніх стилів, вони навіть метафоризуються, що зближує їх із загальноновживаними словами.

Дедалі більше термінологічної лексики з'являється у художніх текстах. Вживання терміну в художньому тексті свідчить про його функціональну рівність з іншими словами загальної мови, а також про те, що він у загальномовному вживанні поступово стає звичним засобом образного мислення, що лежить в основі художнього стилю. «У художніх текстах термін втрачає свої специфічні ознаки, набуваючи додаткових смислових значень – він виступає елементом образної системи мови. Терміни можуть бути представлені не тільки іменниками, а й словами, вираженими іншими частинами мови, зокрема прикметниками» [4, с.58]. Термінологічні слова служать для яскравої передачі думки, для створення

оригінального художнього образу. Частота вживання термінів залежить від жанру літератури. У художньому творі використовуються терміни, що дають загальне уявлення про факти громадської, виробничої, наукової та іншої діяльності, яка описується художником. Ці терміни не є результатом логічних доказів. Вони виступають у якості характеристики явища і служать засобом створення необхідного колориту. Якщо терміни в науковій прозі є найбільш поширеним засобом вираження наукових понять і мають науково-пізнавальну функцію, то в художній прозі вони виконують стилістичну функцію. Терміни в художніх творах використовуються і як засоби мовної характеристики героїв. У цьому випадку наукові й технічні терміни виступають як умовні прийоми непрямого опису середовища, обстановки, інтересів персонажів твору. Визначальним є те, що читачеві для розуміння тексту навіть не обов'язково точно знати зміст цих термінів. «У художніх творах терміни часто виступають засобом створення комічного ефекту, який досягається авторськими мовними прийомами. Основною умовою стилістичного використання терміна є його повна співвіднесеність з одним термінологічним рядом. Терміни можуть вводитись у художній текст з поясненням чи без, іноді для тлумачення вузькоспеціальних слів використовуються посилання». [1, с.137]

Для мови художньої літератури характерна стильова взаємодія. «Образна мова вирізняє твори художньої літератури з-поміж інших текстів. Вона не обмежується традиційними тропами та фігурами, а наповнює естетичним змістом безобразні мовні елементи, перетворює їх у систему художньо-мовного бачення світу» [4, с.127]. До таких «безобразних мовних елементів» відноситься, зокрема, термінологічна лексика.

Беззаперечним є той факт, що термін - це основний показник наукового стилю. У складі терміносистеми він характеризується однозначністю в межах визначеного термінологічного поля, відсутністю синонімії та антонімії, емоційної маркованості. Однак, ці характеристики властиві лише «ідеальному» термінові. [1, с.86]

Аналіз терміносистеми будь-якої мови свідчить, що характеристика терміна далеко не у всьому відповідає тим вимогам, що ставлять до його поняття. «Терміни виходять далеко за межі спеціальної літератури й нехудожніх стилів, вони навіть метафоризуються, що зближує їх із загальноживаними словами» [3, с.14].

«Дедалі більше термінологічної лексики з'являється у художніх текстах; детермінологізовані слова наукової мови входять у структуру художніх образів.

Вживання терміну в художньому тексті свідчить про його функціональну рівність по відношенню до інших слів загальної мови, а також про те, що він у загальномовному вживанні поступово стає звичним засобом образного мислення, що лежить в основі художнього стилю» [2, с.8].

Мова художньої літератури прагне до оновлення слова, видобування з лексичної семантики нових значенневих, відтінків. При цьому змінюються не тільки особливості слововживання, а й виявляється тенденція до зміни синонімічних та антонімічних відношень. У художніх текстах термін втрачає свої специфічні ознаки, набуваючи додаткових, а то й зовсім інших, смислових значень - він виступає елементом образної системи мови. У новому стильовому контексті термін, неемоційний за своєю природою, може розвивати емоційно-експресивні відтінки і конотації.

У сфері реального функціонування (зокрема у художньому тексті) терміни можуть бути представлені не тільки іменниками, а й словами, вираженими іншими частинами мови, зокрема прикметниками. Розмірковуючи про експресивність терміна, Г.О. Абакумова поряд з препозитивними й постпозитивними компонентами терміна, загальним контекстом його вживання, інтонацією, особливими синтаксичними факторами і т. ін. виділяє прикметники як особливий засіб надання терміну експресивно-емоційного відтінку: «Цікаво, що засобом створення емоційно-експресивного забарвлення терміна можуть виступати й прикметники в

ролі означення. Як правило, ці слова не є термінами, а є епітетами, що характеризують термін...» [1, с.87].

Наприклад, термін «*напівкровка*», англ. «*half-blood*» виступає у ролі прикметника, і характеризує чарівника, який народився у змішаній сім'ї.

«Використання термінів у художній літературі зумовлене тим завданням, яке ставить той чи інший автор, його естетичним смаком і майстерністю. У тексті твору терміни виконують певні стилістичні функції» [3, с.1].

Термінологічна лексика також слугує для яскравої передачі думки, для створення оригінального художнього образу. Зазначимо, що особливої експресії набуває термін тоді, коли автор навмисне, із стилістично-виражальною метою вживає його поряд з іншостильовими мовними елементами, наприклад, з розмовно-побутовими.

Частота вживання термінів залежить також від жанру літератури. Наприклад, у мові фантастики йдеться про найновіші досягнення людства в галузі фізики, астрономії, ракетної техніки тощо. Це призводить до постійного вживання в текстах значної кількості термінів. У художньому творі використовуються терміни, що дають загальне уявлення про факти громадської, виробничої, наукової та іншої діяльності, яка описується художником. Ці терміни не є результатом логічних доказів, що слідує один за одним. Вони виступають лише в якості характеристики явища і служать одним із засобів створення необхідного колориту.

Термін «*закон*», англ. «*law*» у тексті виступає як явище, якого повинні дотримуватись чарівники у світі магії, він не виступає юридичним терміном, а є результатом логічних доказів. «*Цей закон було створено, щоб чарівники перестали передавати темні предмети*», англ. «*That law was created to stop wizards passing on Dark artifacts*» [5, с.109]

Власне кажучи, використання термінологіки у художніх текстах здійснюється по-різному. Часто вживання спеціальних слів і сполук визначається засобами естетичної «денейтралізації» слів, що позбавлені у сфері свого прямого застосування тих психологічних рис, які є необхідною передумовою художньої мови [2, с.142]. Це виявляється в уживанні оригінальних епітетів, порівнянь, характерних дієслів, зокрема таких, що персоніфікують позначуваний терміном об'єкт, наділяють його рисами живої істоти.

І.Р. Гальперін зазначає, що якщо терміни в науковій прозі є найбільш поширеним засобом вираження наукових понять і несуть науково-пізнавальну функцію, то в художній прозі вони несуть особливу функцію, стилістичну. Іноді терміни в художніх творах використовуються і як засоби мовної характеристики героїв. У цьому випадку наукові і технічні терміни виступають як умовні прийоми непрямого опису середовища, обстановки, інтересів персонажів твору. Визначальним є те, що читачеві для розуміння тексту навіть не обов'язково точно знати зміст цих термінів. «У деяких випадках спеціальна термінологія в прямій мові героїв створює не стільки мовний портрет, скільки сатиричний ефект» [4, с.58].

Основною умовою стилістичного використання термінів є чітке виявлення термінологічного значення. Іншими словами, «передумовою для стилістичного використання терміна є його повна співвіднесеність з одним, і тільки з одним термінологічним рядом» [4, с.59].

У художньо-белетристичному стилі терміни використовуються у прямому та переносному значенні. У прямій (дефінітивно-номінативній) функції вони вживаються в творах на відповідну тему, тобто в таких, де розповідається про різні процеси та технології. Семантика термінів, що виконують номінативну і комунікативну функції, великою мірою залежить від індивідуальних авторських прийомів введення їх у мовну тканину прозового твору.

На думку Т.В. Катиш, «термінологічна лексика у художні твори вводиться переважно без пояснень. Якщо ж у художню тканину твору треба ввести вузькоспеціальні терміни, то їх

значення, як правило, пояснюється автором. Використання термінологічної лексики в художніх текстах не повинне ускладнювати сприймання тексту. Тут терміни вживаються не лише для того, щоб назвати поняття, а й для того, щоб з'ясувати сутність явища, розкрити його зміст.» [3, с.9]

Наприклад, термін «заповіт», англ. «will», не потребує додаткового пояснення, адже його значення випливає із контексту речення «Я тут, я впевнений ви знаєте, через заповіт Альбуса Дамблдора», англ. «I am here, as I'm sure you know, because of Albus Dumbledore's will» [5, с.109]

Висновки. Враховуючи все, вище згадане, відмітимо, що, під час використання у художніх та газетних текстах, термін втрачає свої специфічні ознаки, набуваючи додаткових. У новому стильовому контексті термін, неемоційний за своєю природою, може розвивати емоційно-експресивні відтінки і конотації. Термінологічні слова служать для яскравої передачі думки, для створення оригінального художнього образу. Використовуючи терміни разом з іншими засобами мовної виразності необхідно пам'ятати, що інколи терміни можуть створювати небажаний сатиричний ефект. Перспективи подальших досліджень полягають у вивченні структурно-семантичних особливостей та функціонування термінів у сучасній англійській художній літературі.

ЛІТЕРАТУРА:

1. Єрмоленко С.Я. Нариси з української словесності (стилістика та культура мови) / С.Я. Єрмоленко. – К.: Довіра, 1999. – С.431.
2. Карпова В.Л. Термін і художнє слово / В.Л. Карпова // Науково-технічний прогрес і мова / Карпова В.Л. – Київ, 1978. – С. 149.
3. Катиш Т.В. Особливості функціонування термінологічної лексики в мові української фантастики : автореф. дис. на здобуття наук. ступеня канд. філ. наук : спец. 10.02.01 / Т. В. Катиш – Д., 2004. – С.19.
4. Молодід Т.К. Метафоризація термінів / Теоретичні проблеми лінгвістичної стилістики. / Т.К. Молодід – К.: Наук. думка, 1972. - С.235
5. Rowling J. K. Harry Potter and the Deathly Hallows. Bloomsbury Publishing, 2007 – P.638.

АННОТАЦІЯ

ПРОБЛЕМАТИКА УПОТРЕБЛЕНИЯ ТЕРМИНОЛОГИЧЕСКОЙ ЛЕКСИКИ В ХУДОЖЕСТВЕННЫХ ТЕКСТАХ (НА МАТЕРИАЛЕ РОМАНА ДЖ.РОУЛИНГ «ГАРРИ ПОТТЕР И ДАРЫ СМЕРТИ»)

В последние десятилетия у лингвистов резко возрос интерес к проблеме функционирования терминологической лексики в языке художественного произведения, что объясняется растущим потоком научной и технической информации в литературных произведениях. В лингвистике проблемы стилистического функционирования терминологии в художественной литературе посвящено несколько исследований общетеоретического и более детального характера, в которых представлены различные аспекты проблемы. Художественный текст насыщен не только эмоционально-экспрессивной лексикой и образными элементами, но и содержит слова узкого стилистического назначения, используемых со стилистической целью: историзмы, архаизмы, диалектизмы, просторечные элементы, среди которых особое место занимают термины.

Ключевые слова: специальная лексика, термин, терминология, художественная литература, общепотребительные слова.

SUMMARY

THE PROBLEMS OF THE USE OF TERMINOLOGICAL VOCABULARY IN LITERARY TEXTS (BASED ON THE NOVEL WRITTEN BY J.K.ROWLING "HARRY POTTER AND THE DEATHLY HALLOWS").

Use of the term in a fiction genre demonstrates its functional equality in relation to other words in a common language. In terms of the artistic style used in the literal and figurative sense terminologization in fiction appears as a subject to modification semantic components of general vocabulary in communication via metaphor. With the penetration into the artistic speech, term retains a relationship with its semantics inherent in the professional subsystem concept. Full determinologization is characterized by a modification terms in semantical components of fiction.

The use of terms in the literature caused by task, which is put by a particular author, according to his aesthetic taste, and skill. The terms in the text are performed the certain stylistic function: they serve to transfer the bright idea to create original art image.

In the fiction genre a term, characterized by brevity, simplicity, and emotional neutrality and it loses its specific features, acquiring additional, if not other meanings - it serves imaginative element of language. In the new context, unemotional style of a term may develop emotional and expressive nuances and connotations.

In the language of fiction, a term has come out from the latest achievements of mankind in physics, astronomy, rocketry and more. This leads to constant use in the lyrics significant number of terms. In the literary works, the terms are given as an overview of the facts public, industrial, scientific and other activities described by the writer. These terms are not the result of logical arguments that follow each other. They act only as the characteristics of the phenomenon and provide a means to create the necessary color.

Key words: special language, term, terminology, literature, common words.

УДК 159

АГРЕСИВНА ПОВЕДІНКА СТУДЕНТІВ

ВАРГА В.С., ПЕНЗЕНИК Н.А.
Мукачівський державний університет

Статтю присвячено теоретичному аналізу досліджень суті феномена агресії та агресивної поведінки студентів. Представлено аналіз теорій деяких вітчизняних та зарубіжних науковців щодо агресивної поведінки молоді. Здійснено теоретичний аналіз таких понять як агресія та агресивна поведінка. Аналізовано різні підходи до розуміння сутності природи агресії. Розглянуто соціально-психологічні фактори агресивної поведінки сучасної молоді, їх роль та дія в залежності від певних демографічних та особистісних характеристик людини, а також рівні агресивності різних груп молоді. У статті охарактеризовано основні структурні компоненти досліджуваного поняття, подано їх узагальнену характеристику. Теоретично обґрунтовано відмінність між феноменами агресії та агресивності. Розглянуто дослідження багатьох вчених щодо формування агресивності в різних вікових групах та залежність цього явища від різних зовнішніх та внутрішніх чинників що впливають на особистість. Зазначено, що зростання агресії в сучасному молодіжному середовищі зумовлено, головним чином, поширенням ситуативних проявів агресії серед неагресивних особистостей, які становлять більшість молоді.

Зазначено, що змістовий і структурний аспекти проблеми, яку ми розглядаємо, вивчало багато науковців. Усі вони одностайні в тому, що агресивність притаманна всім особистостям, а агресія такої соціально-вікової групи, як молодь, має певні особливості, зокрема імпульсивність та неадекватність прояву, перевагу групових форм агресії над індивідуальними тощо. У статті виділено основні фактори, що можуть вплинути на формування і реалізацію агресивної поведінки особистості.

Перспективою дослідження вбачаємо в експериментальному вивченні агресії та агресивної поведінки, а також розробленні шляхів її попередження. Вивчення феномену агресивної поведінки є одним з ключових напрямків розуміння природи людини, закономірностей її взаємодії з іншими людьми, пояснення ряду соціальних та історичних явищ.

Ключові слова: агресія, агресивна поведінка, молодь, студенти, дослідження агресивної поведінки.

Постановка проблеми. Проблема агресії, агресивності та агресивної поведінки проходить скрізь віки, а їх дослідженням займалися по всьому світу мислителі різних галузей: філософії, релігії, літератури, біології, психології та інші. З плином часу погляди на цей феномен не одноразово змінювались, однак в ХХ столітті проблема стала предметом систематичних наукових досліджень розвиток яких проходив в рамках різних наукових напрямків, зокрема філософському, соціологічному, психологічному, політологічному, біологічному, антропологічному. Не зважаючи на це, навіть на сьогоднішній день, не існує однозначної теоретичної думки про походження та розвиток агресії та її прояві, а теоретична сфера містить низку підходів, концепцій і теорій, які намагаються пояснити це явище.

З плином часу актуальність дослідження агресивної поведінки молоді набирає все більш гостру соціально-психологічну направленість і привертає увагу юристів, соціологів, педагогів, психологів, які здебільшого розглядають способи її вирішення в контексті профілактики та попередження агресивних проявів і зниження рівня агресивності особливо в підлітковому та юнацькому віці. Теперішні реалії змушують педагогів та психологів по новому подивитися на проблему агресії в суспільстві, адже зараз така поведінка практично

становить норму, а не виняток. Сучасна молодь через стрімку зміну соціально-економічних умов і політичної напруги все більше піддається посиленню проявів агресії з їх власної сторони. Особливості агресивної поведінки такі, що торкаючись емоційної сфери особистості, вони сприяють поглибленню когнітивного дисонансу, формуванню стресового та депресивного станів. Підвищений рівень агресії у студентів є насторожуючим чинником, так як негативно впливає на всі сфери життєдіяльності особистості, а саме на навчальну діяльність, взаємовідносини з батьками, друзями, однолітками, індивідуальний розвиток та успішність майбутньої особистісної та професійної діяльності.

Об'єкти та методи дослідження. Проблема агресивності досліджується в психології за різними напрямками. Агресія та агресивність розглядаються з позицій психодинамічного, глибинно-психологічного (О.В.Глузман, Н.Ф.Каліна, А.Е.Мелоян, Л.Т.Туз, Т.С.Яценко, А.Адлер, З.Фрейд, Е.Фромм, К.Хорні, К.Г.Юнг та ін.) та біхевіористичного (А.Бандура, Дж.Доллард, Н.Міллер та ін.) підходів; у контексті їх адаптивного-дезадаптивного значення - як чинник, що деструктивно впливає на поведінку особистості (О.Б.Бовть, В.М.Крайнюк, М.Д.Левітов, Т.Г.Румянцева, О.О.Смирнова, С.П.Третьяков, А.Бандура, Р.Берон, Д.Майерс, Д.Річардсон, Х.Хекхаузен та ін.) і конструктивно (Г.А.Гайдукевич, О.Ю.Дроздов, О.В.Змановська, С.Л.Кравчук, Н.І.Пов'якель, А.О.Реан, Л.М.Собчик, С.Л.Соловійова, Р.Аммон, Е.Фромм); у контексті індивідуально-типологічних особливостей особистості, зокрема емоційності (І.В.Бринза, І.А.Василенко, І.Г.Кошлань, О.В.Кузнецова, А.Є.Ольшаннікова, І.В.Пацявічюс, І.В.Переверзева, О.П.Саннікова), в процесі розвитку особистості (Н.В.Алікіна, Н.О.Дубінко, Л.М.Семенюк, І.О.Фурманов, К.Бютнер та ін.), як один із чинників протиправної поведінки (Ю.М.Антонян, І.Б.Бойко, І.В.Горшков, О.Ю.Дишлевой, С.М.Єнікополов, І.А.Кудрявцев, Т.М.Курбатова, О.М.Морозов та ін.); у межах проблеми емоційної регуляції поведінки (В.К.Вілюнас, С.О.Колот, Г.С.Костюк, О.М.Леонтєв, Е.Л.Носенко, О.Я.Чебікін).

Проте слід зазначити, що при достатній вивченості агресивної поведінки в психології обмаль праць, спрямованих на дослідження агресивності як стійкої властивості особистості, тобто схильності до агресивних дій (Г.А.Гайдукевич, О.Ю.Дроздов, Л.Д.Деміна, Н.І.Пов'якель, Л.М.Собчик, С.Л.Соловійова та ін.). Незначно представлена й інформація про структурні компоненти агресивності, її індивідуально-психологічну специфіку і своєрідність проявів. Визначення ж причин агресії та способів її подолання ще потребує ґрунтовних наукових досліджень.

Мета статті (Постановка завдання) – розглянути теоретичні підходи щодо розуміння агресивної поведінки студентів як соціально-психологічного феномена.

Результати та їх обговорення. Україна зайняла 5 місце в Європі за рівнем насилля серед молоді. Про це сказано у звіті Всесвітньої організації охорони здоров'я. Сумне лідерство належить російській молоді, а найменше від бійок і різанини страждає німецьке молоде покоління. За даними звіту, від насильства в Європі вмирає щодня 40 молодих людей у віці від 10 до 29 років, або 15 000 на рік. При цьому 4 з 10 смертей – убивства за допомогою ножа. У звіті організації, оприлюдненому нещодавно, пояснюється, що дослідники аналізували кількість смертей молодих людей від насильства однолітків. Результати психологічних досліджень свідчать про те, що в учнів гімназій, технікумів та студентів вузів за останні 3-4 роки агресивність збільшилась в середньому в 1,5 разів. Така поведінка молоді сприяє погіршенню криміногенної ситуації в суспільстві.

У сучасній психологічній науці відсутнє єдине тлумачення феномену агресії. Більшість дослідників визначають агресію, як поведінку, що націлена на заподіяння шкоди будь-кому (Е. Аронсон, Л. Берковіц, Д. Майерс та ін.).

Виділяються такі фактори агресивної поведінки молоді: виховання в інститутах соціалізації (система освіти, армія), вплив групи однолітків та молодіжних

субкультур, засобів масової комунікації, комп'ютерних ігрових технологій, «соціальних фрустраторів» (соціально-економічні чинники, які є перепонами в досягненні людиною важливих життєвих цілей) та конкретні соціальні ситуації у вигляді різних міжособистісних конфліктів та провокацій (Н. Алікіна, Ю. Антонян, Е. Аронсон, А. Бандура, І. Башкатов, Р. Берон, Л. Берковіц, Т. Курбатова, Д. Майерс, Р. Мертон, С. Мілгрем, Д. Річардсон, Л. Семенюк, Р. Уолтерс, І. Фурманов та ін.).

Як говорять дослідники, перераховані вище, специфіка агресивної поведінки молоді обумовлюється рядом вікових особливостей підліткового та юнацького віків. І це є чи не основний фактор насилля, яке, як виявляється, на даному етапі набуло небачених розмірів.

Людина психологічно культурна лише в тій мірі, в якій він опиняється в стані контролювати в собі стихійне початок. Якщо механізми контролю ослаблені, то людина схильна до прояву зл�акісної агресії (Е. Фромм), синонімами якої можна вважати деструктивність і жорстокість. Така агресія не є біологічно адаптивною і вона не покликана захищати вітальні інтереси людини. Без об'єктивації сфери вітальних інтересів людини практичне розмежування доброякісної і зл�акісної агресії неможливо.

Дати визначення агресії надзвичайно важко, тому що в широкому побуті цей термін використовується в дуже відмінних один від одного значеннях. Щоб поліпшити розуміння агресії потрібно пробратися крізь термінологічне болото і відокремити повсякденне розуміння агресії, яке вказує на напористість людини, від розуміння, пов'язаного з деструктивністю поведінки. Іншими словами, слід провести різницю між поведінкою, що приносить шкоду іншим людям, і нешкідливою поведінкою. Виходячи з цього, багато психологів схильні оцінювати агресію як поведінку, націлене на те, щоб заподіяти шкоду або біль іншій людині (тварині). Е. Фромм визначає агресію більш широко – як нанесення шкоди не тільки людині чи тварині, але і будь-якому предмету. Збиток людині можна нанести, заподіявши шкоду будь-якому неживому об'єкту, від стану якого залежить фізичне або психологічне благополуччя людини. Останнім часом психологи підкреслюють несинонімічність понять «агресія» і «агресивність». Агресивність – це властивість особистості, що виражається в готовності до агресії, а також у схильності сприймати й інтерпретувати поведінку іншого як вороже. У цьому плані можна говорити про потенційно агресивному сприйнятті і потенційно агресивної інтерпретації як про стійкі для деяких людей особливості світосприйняття і світорозуміння. Деякі передумови виникнення і розвитку агресії зосереджені в особливостях особистості і риси характеру, а також установах.

Агресії людина навчається, тобто можна говорити про процес соціалізації агресії як результат засвоєння навичок агресивної поведінки та розвитку агресивної готовності особистості. На користь цієї концепції говорить те, що дитина, як правило, не вибирає агресію усвідомлено, а віддає їй перевагу, не маючи навичок конструктивного вирішення своїх проблем. Агресію розглядають як соціальну поведінку, що включає навички і потребує навчання. Щоб зробити агресивну дію, людина повинна багато знати: наприклад, які слова і дії завдадуть страждання, які прийоми будуть болісними і т.п. Ці знання не даються при народженні, люди повинні навчитися вести себе агресивно. Агресія приносить реальні винагороди. Наприклад, діти, з успіхом тиснете інших дітей з ігор, можуть постійно вимагати від них всього, чого хочуть – іграшок і привілеїв. Басьо вважає, що агресія щедро винагороджується і у дорослих. Кращий спосіб підкріплення агресивної поведінки – це пряме заохочення. Підкріплення похвалою, матеріальною винагородою, речами, більш високим статусом чи просто більш прийнятним ставленням з боку інших людей вкрай ефективні. Засвоєння агресивних реакцій на своєму досвіді відіграє важливу роль, але навчіння через спостереження надає навіть більший вплив. Головне джерело живих прикладів агресивної веління для більшості дітей є сім'я. Численні дослідження показали, що

для сімей, з яких виходять агресивні діти, характерні особливі взаємини між членами сім'ї. Подібні тенденції психологами описані як «цикл насильства», Діти схильні відтворювати ті види взаємовідносин, які формують тактику вирішення конфліктів у батьків. Коли діти виростають і вступають в шлюб, вони використовують відрепетирувані способи вирішення конфліктів і, замикаючи цикл, передають їх своїм дітям, через створення характерного стилю дисципліни. Схожі тенденції спостерігаються і всередині самої особистості (принцип спіралі).

А.А. Реан у відносно недавніх дослідженнях виявив високий рівень агресії в групі зовнішніх цілком благополучних старшокласників. 53% учасників експерименту дали високі показники за параметром спонтанна агресія, а достовірно низькі – лише 9%. Спонтанна агресія – це підсвідома радість, яку відчуває особистість, спостерігаючи труднощі в інших. Такій людині приносить задоволення демонструвати оточуючим їх помилки. Це спонтанно виникає, невмотивоване бажання зіпсувати комусь настрій, розлютити дошкулити, поставити у глухий кут своїм запитанням або відповіддю. За параметрами реактивної агресії високі показники мали трохи менше половини піддослідних, а низькі тільки 4%. *Реактивна агресія* виявляється в недовірливості до людей; образ вони просто так, як правило, не прощають і довго їх пам'ятають. Очевидна конфліктність особистості, агресивність у відстоювання своїх інтересів, високий показник дратівливості як емоційної нестійкості, швидка втрата самовладання, неадекватно різку реакцію викликають навіть дрібниці. Підтвердженням цього підходу є отримані дані про прямий зв'язок таких особистісних якостей, як «сором'язливість» і «спонтанна агресивність». Не можна назвати ці дані відрадними, суспільство, хворе агресією і нетерпимістю, заражає і своє молоде покоління. Небезпека полягає в тому, що у нового покоління хвороба може стати вродженої та масовою, перетворитися з соціальної патології в соціальну норму.

Агресивна поведінка досить звичайне явище для дитячого і підліткового віку. Більш того, в процесі соціалізації особистості агресивна поведінка виконує ряд важливих функцій. У нормі вона звільняє від страху, допомагає відстоювати свої інтереси, захищає від зовнішньої загрози, сприяє адаптації. У зв'язку з цим можна говорити про два види агресії: доброякісно-адаптивної та деструктивно-дезадаптивної.

У молодих людей прояви агресивної поведінки більш різноманітні, оскільки визначаються переважно їх індивідуальними особливостями. Як індивідуально-особистісних характеристик, що потенціюють агресивна поведінка, зазвичай розглядають такі риси, як: побоювання громадського несхвалення, дратівливість, підозрілість, забобони (наприклад, національні), а також схильність відчувати почуття сорому замість провини.

Іншою особливістю, що впливає на агресивну поведінку особистості, є її здатність переносити фрустрацію. Як відомо, під фрустрацією розуміють стан, викликаний перешкодою на шляху задоволення потреби або досягнення мети. Деякі автори розглядають фрустрацію як одну з провідних причин агресивної поведінки. У цілому фрустрація – дуже поширене явище, і люди істотно розрізняються за здатністю справлятися з нею. Якщо ж агресивна поведінка успішно сприяє усуненню фрустрації, то воно з великою ймовірністю посилюється відповідно до законів навчання. До того ж проблеми можуть виникати в тому випадку, якщо людина має підвищену чутливість до фрустрації, а також, якщо у нього не вироблені соціально прийнятні способи подолання фрустрації.

Якщо оцінювати вплив іншого – статевого (гендерного) чинника, – то чоловіки (хлопці) демонструють більш високі рівні прямий і фізичної агресії, а жінки (дівчата) – непрямой і вербальної. У цілому чоловічої статі приписується більша схильність до фізичного насильства, в той час як жінки частіше й успішніше вдаються до її психологічному варіанту.

При всій важливості вікового, тендерного та індивідуального факторів, провідне значення у формуванні агресивної поведінки, на думку більшості дослідників, мають соціальні умови розвитку особистості.

Одним з найбільш дискутованих питань можна вважати вплив засобів масової інформації на агресивну поведінку особистості. Прихильники негативного впливу ЗМІ виходять з того факту, що люди вчать вести себе агресивно, перш за все спостерігаючи за чужою агресією. М. Хьюсманн з групою дослідників відстежували кореляцію між переглядом телепередач і агресивністю протягом 20 років. Вони виявили, що тяжкість скоєних злочинів у віці 30 років відповідає перевагам у телепередачах у віці 8 років. Механізм формування агресивної поведінки за допомогою телебачення може виглядати таким чином: надмірне захоплення телепередачами – агресивні фантазії – ототожнення себе з персонажем – 1 засвоєння агресивної способу вирішення проблем та впливу на 4 людей – повторення агресивних дій – використання агресії для вирішення проблем у міжособистісних відносинах – підкріплення – агресивні звички – нерозвинені соціальні й навчальні вміння – фрустрація – надмірний перегляд телепередачі т. д.

Також цікаве дослідження було проведено кандидатом психологічних наук О.Ю. Дроздовим, у якому йдеться про соціально-психологічні фактори динаміки агресивної поведінки молоді. Усім піддослідним пропонувались авторська анкета на виявлення соціально-психологічних факторів агресії, проєктивна методика «Тест Руки» Вагнера (на виявлення рівня агресивності) та опитувальник Голланда (на виявлення типу особистості – реалістичного, інтелектуального, соціального, конвенціонального, підприємницького та артистичного). Дослідження проводилось анонімно.

Аналіз результатів дослідження за «Тестом руки» дав змогу виявити цікаві закономірності. Так, практично в усіх групах загальної вибірки була досить незначна частина респондентів з високими рівнями агресивності. Якщо виходити з одної з існуючих норм «Тесту руки» (висока агресивність при досягненні значення +1), то в делінквентній групі «А» відсоток високоагресивних піддослідних становив приблизно 10%, а в контрольній «В» – приблизно 1% (в загальній вибірці в цілому – більше 2%). Якщо спиратися на іншу норму (висока агресивність при перевищенні значення +1), то показники будуть, відповідно, 3% (група «А»), менше 1% (група «В») і 1% (загальна вибірка).

Співставлення отриманих коефіцієнтів агресивності піддослідних з різних груп загальної вибірки показало, що всі вони розташовані в діапазоні відносної норми (низькі та середні рівні агресивності). При цьому, однак, існують певні відмінності між показниками в різних соціальних групах молоді. Порівняння результатів окремих груп методом t-критерію Ст'юдента показало наявність достовірної різниці між такими групами, як учні ПТУ та студенти, а також між військовослужбовцями та засудженими, з одного боку, та всіма іншими групами молоді, з іншого.

У цілому отримані результати дозволяють дійти наступних висновків. По-перше, кількість агресивних особистостей у сучасній молодіжній спільноті не виходить за межі кількох відсотків. Це дозволяє шукати джерело поширення насильства серед молоді не стільки в агресивних (оскільки їх кількість відносно невелика), а саме в неагресивних особистостях. Таким чином, можна вести мову про дуже цікавий соціальний феномен, коли в суспільстві спостерігається зростання проявів насильства (тобто частоти агресивних вчинків) з боку молоді, при тому, що кількість підлітків та юнаків з підвищеною агресивністю є відносно невеликою. З вищесказаного можна зробити висновок, що агресивна поведінка молоді обумовлена, в більшості випадків, зовнішніми ситуативними факторами, в процесі дії яких, вірогідно, ослаблюються фактори, що стримують цю агресію.

Подібні дослідження були проведені і за кордоном, наприклад дослідження професора Д. Майерса, і у вітчизняній психології – Н. Грішина, С. Єнікоплов, С. Кудрявцев. І всі вони

сходились до одного – конкретна ситуація відіграє у житті кожної молодої людини вагомую роль, в тому числі і до агресивної поведінки та насильства.

Результати дослідження академіка Т. Курбатова дали змогу визначити декілька типів соціальних ситуацій, які в найбільшій мірі провокують агресивну поведінку піддослідних. До них належать: ситуація антипатії до певної людини, ситуація навмисної вербальної агресії іншої людини, ситуація навмисної фізичної агресії іншої людини. Не менш провокуючими агресію виявились ситуація знаходження у нетверезому стані та ситуація ненавмисної вербальної образи або поштовху. Таким чином, отримані результати підтверджують точку зору ряду дослідників (Р. Берон, Д. Ричардсон, Т. Фергюсон), що люди реагують агресією, переважно, на навмисну агресію інших людей, і рідко реагують агресивно на випадкові ненавмисні дії інших, які завдали шкоди.

Отримані результати дозволили зробити висновок про наявність певних загальних тенденцій у реакціях підлітків та юнаків у деяких соціальних ситуаціях. Так, в ситуації контакту з людиною, до якої суб'єкт відчуває антипатію, у більшості випадків виникає поведінка за типом фізичної-пасивної-непрямої агресії. Такий же тип поведінки разом з вербальною-активною-прямою агресією часто провокується ситуацією контакту підлітка (юнака) з людиною, яка чимось йому заважає, або коли молода людина знаходиться в поганому настрої. На навмисну вербальну образу більшість молодих людей реагують такою ж вербальною агресією, а в ситуації навмисної фізичної агресії реакція може бути вербальною-активною-прямою або фізичною-пасивною-прямою. Знаходження в групі підвищує вірогідність прояву вербальної-активної-непрямої агресії. У ситуації, коли агресія молодої людини була викликана наказом більш старшої (авторитетної) особи, в основному, проявлявся фізичний-пасивний-непрямий тип агресії.

Справжня сутність агресії, за Лоренцом, полягає у внутрішньовидовій конкуренції за оволодіння природними ресурсами, що є вкрай потрібними для виживання. Тварини з високим рівнем агресивності, до яких належать, як правило, статевозрілі, тобто найбільш розвинуті у фізичному та психічному розумінні, мають перевагу в задоволенні своїх основних потреб, передусім харчового та статевого інстинктів. Внаслідок цього в них є більше шансів, порівняно з іншими тваринами, на самозбереження й відтворення.

Висновки. Агресія присутня у найрізноманітніших формах людського існування. У звичайному житті агресивність особистостей розряджається через масу незначних конфліктів з багатьма людьми. Кожен може навчитись керувати своєю агресивністю, але повністю усунути її неможливо, адже це один з найсильніших інстинктів людини. Розгляд проблеми агресивної поведінки турбував науковців протягом довгого часу, а навіть попри те, що вже проведено багато досліджень, однозначної думки чому виникає агресивна поведінка серед молоді немає.

У ході теоретичного аналізу наукових джерел, ми дійшли до висновку, що агресія, в якій би формі вона не виявлялася, являє собою поведінку, направлену на спричинення шкоди або збитку іншій живій істоті, що має усі підстави уникати подібного із собою звернення. Дане комплексне визначення містить у собі наступні приватні положення: 1) агресія обов'язково має на увазі навмисне, цілеспрямоване заподіяння шкоди жертві; 2) як агресії може розглядатися тільки така поведінка, що має на увазі заподіяння шкоди або шкоди живим організмам, 3) жертви повинні мати мотивацію уникнення подібного з собою звернення.

ЛІТЕРАТУРА:

1. Басс А. Психология агрессии / А. Басс. // Вопросы психологии. – 1967. – № 3. – С.27-28; С.60-67.
2. Берковиц Л. Агрессия. Причины, последствия и контроль. / Л. Берковиц. – СПб., 2001.
3. Бороноев П.Г. Проявления девиантного поведения в среде студенческой молодежи в современных условиях (на материалах Республики Бурятия): дис. ... канд. социол. наук. / П.Г. Бороноев. – Улан-Удэ, 2007. – 145 с.

4. Адлер А. Очерки по индивидуальной психологии. / А. Адлер. – М. : Когито- Центр, 2002. – 219 с.
5. Бандура А. Теория социального научения. / А. Бандура. – СПб. : Евразия, 2000. – 320 с.
6. Бэрон Р. Агрессия / Р. Бэрон, Д. Ричардсон. – СПб. : Питер, 1997. – 336 с.
7. Дзлийев М.И. Современный терроризм : социально-политический облик противника / М.И. Дзлийев, Э.С. Иззатдуст, М.И. Киреев / МВД РФ. Академия Управления; под общ. ред. В. В. Гордиенко. – М. : Academia, 2007. – 672 с.
8. Качанова Ю.В. Агрессивність та агресія як соціологічні категорії [Електронний документ]. / Ю.В. Качанова. – Режим доступу: <http://lib.chdu.edu.ua/pdf/naukpraci/sociology/2010/146-133-10.pdf>.
9. Крейхи Б. Социальная психология агрессии / Б. Крейхи. – СПб. : Питер, 2003. – 336 с.
10. Лоренц К. Агрессия (так называемое «зло») : Пер. с нем. / К. Лоренц. – М. : Издательская группа «Прогресс»; «Универс», 1994. – 272 с.
11. Немировский Д.Э. Мотивы противоправных действий молодежи / Д.Э. Немировский. // Социологические исследования. – 1992. – № 3.

АННОТАЦИЯ

Агрессивное поведение студентов

Статья посвящена теоретическому анализу исследований сути феномена агрессии и агрессивного поведения студентов. Представлен анализ теорий некоторых отечественных и зарубежных ученых об агрессивном поведении молодежи. Осуществлен теоретический анализ таких понятий как агрессия и агрессивное поведение. Проанализированы различные подходы к пониманию сущности природы агрессии. Рассмотрены социально-психологические факторы агрессивного поведения современной молодежи, их роль и действие в зависимости от определенных демографических и личностных характеристик человека, а также уровня агрессивности различных групп молодежи. В статье охарактеризованы основные структурные компоненты исследуемого понятия, представлено их обобщенную характеристику. Теоретически обосновано различие между феноменами агрессии и агрессивности. Рассмотрены исследования многих ученых по формированию агрессивности в различных возрастных группах и зависимость этого явления от различных внешних и внутренних факторов, влияющих на личность. Отмечено, что рост агрессии в современной молодежной среде обусловлена, главным образом, распространением ситуативных проявлений агрессии среди неагрессивных личностей, которые составляют большинство молодежи.

Отмечено, что содержательные и структурные аспекты проблем, которые мы рассматриваем, изучало много ученых. Все они единодушны в том, что агрессивность присуща всем личностям, а агрессия такой социально-возрастной группы, как молодежь, имеет определенные особенности, в частности импульсивность и неадекватность проявления, предпочтение групповых форм агрессии над индивидуальными и тому подобное. В статье выделены основные факторы, которые могут повлиять на формирование и реализацию агрессивного поведения личности.

Перспективу исследования видим в экспериментальном изучении агрессии и агрессивного поведения, а также разработке путей ее предупреждения. Изучение феномена агрессивного поведения является одним из ключевых направлений понимания природы человека, закономерностей ее взаимодействия с другими людьми, объяснения ряда социальных и исторических явлений.

Ключевые слова: агрессия, агрессивное поведение, молодежь, студенты, исследования агрессивного поведения.

SUMMARY

AGGRESSIVE BEHAVIOUR OF STUDENTS

The article is devoted to theoretical analysis of the investigations concerning the essence of phenomenon of students' aggression and violent behaviour. The analysis of the theories of some domestic and foreign scholars on aggressive behaviour of young people has been presented in the article. The theoretical analysis of concepts aggression and aggressive behaviour has been performed. Different approaches to the understanding of the essence of the aggression nature have been analyzed.

The socio-psychological factors of aggressive behaviour of today's youth, their role and action depending on certain demographic and personal characteristics of personality, as well as the levels of aggressiveness of different groups of young people have been viewed. The main structural components of the concept under the study has been characterised, and their generalized description have been given in the article.

The difference between the phenomena aggression and aggressiveness have been theoretically substantiated. Many scientific investigations concerning the formation of aggressiveness in different age groups have been viewed as well as dependence of this phenomenon on various external and internal factors affecting the personality. It has been noted that the increase aggression in present-day youth' environment is primarily due to the situational spread of

aggression among non-aggressive personalities compiling the majority of young people. The contentual and structural aspects of the issue, under the investigation, have been studied by many scientists.

They are unanimous that the aggression is inherent to all individuals, but aggression of the social age group as youth, has certain peculiar features, including impulsivity and inadequacy of manifestation, preference of group aggression forms over individual, etc. The main factors that could affect the formation and implementation of the individual's aggressive behaviour have been pointed out in the article.

The perspectives of further investigation we see in the experimental study of aggression and aggressive behaviour as well as development of ways of prevention. The studying of the phenomenon of aggressive behaviour is one of the key directions of human nature understanding, regularities of its interaction with other people, explaining a number of social and historical phenomena.

Key words: aggression, aggressive behaviour, youth, students, investigation of aggressive behaviour.

УДК 378.147

ПРИЙОМИ РОЗВИТКУ ПЕДАГОГІЧНОЇ ТВОРЧОСТІ МАЙБУТНІХ УЧИТЕЛІВ

Г. В. ТОВКАНЕЦЬ, А. М. ЧЕКЕТА
Мукачівський державний університет

Актуальність статті обумовлена необхідністю формування творчої особистості майбутнього вчителя, орієнтованої на вирішення практичних проблем прогнозування, проектування і організації процесу навчання. Завдання виховання креативного фахівця, системо розвиваючих здібностей людини дозволяє поставити питання про розвиток творчого потенціалу, що є предметом нового типу суб'єкт-суб'єктного управління розвитком людини. Мета статті: обґрунтувати прийоми розвитку педагогічної творчості майбутніх учителів та застосування їх в умовах вищого навчального закладу.

Методологія. Теоретико-методологічною основою дослідження виступають положення щодо загальної та вікової психології, ролі особистості в розвитку соціального середовища. На основі методів пошуково-аналітичного дослідження акцентується увага на прийомах розвитку творчості як інтеграційної одиниці навчального впливу, що представляє собою певне поєднання операційних і матеріальних засобів і способів їх використання при врахуванні умов навчання і спрямована на досягнення якої-небудь конкретної мети. Зосереджується увага на сценарно-контекстних, рефлексивних, інформаційно-пізнавальних, творчо-розвиваючих прийомах.

Результати. Обґрунтовано рольове моделювання як педагогічний прийом, що відноситься до групи активних способів навчання практичній педагогіці та формування творчої особистості. Систематизовано рефлексивні прийоми: прийом ранжування інформації, прийом формування емпатії, ціннісний аналіз педагогічної ситуації. Доведено, що інформаційно-пізнавальними прийомами є прийоми перекодування інформації, використання «інформаційної прогалини, творчо-розвивальними прийомами є дискусія, проблемна задача. Зроблено висновок, що прийоми розвитку педагогічної творчості студентів носять освітню і соціокультурну спрямованість і виступають способами реалізації інтерактивної методики, оскільки забезпечують поєднання мотивованої, цілеспрямованої, професійної практики з пізнавального, дослідницько-інформаційного, ціннісно-орієнтаційного, соціокультурного та рефлексивного виду діяльності, в ході якої формуються педагогічні знання, гуманістичні ціннісні орієнтації, толерантність і емпатія студентів, а також розширюються їх моральні й духовно-естетичні потреби і соціальний досвід.

Наукова новизна полягає в систематизації та обґрунтуванні прийомів розвитку педагогічної творчості.

Практична значущість полягає в тому, що використання положень, обґрунтованих в статті, сприятимуть ефективності формування професійної компетентності майбутніх вчителів та організації освітнього процесу вищого навчального закладу

Ключові слова: творчість, майбутній вчитель, прийоми розвитку творчих здібностей, сценарно-контекстні, рефлексивні, інформаційно-пізнавальні, творчо-розвиваючі прийоми.

Постановка проблеми. На сучасному етапі в психолого-педагогічних науках відбувається переосмислення ролі цінності придбаних студентами знань. Сучасному суспільству необхідний творчий фахівець, здатний самостійно поповнювати свої знання, орієнтуватися в стрімкому потоці науково-технічної інформації, що вміє критично мислити, продукувати свою точку зору. Завдання виховання творчо мислячого фахівця, системо розвиваючих здібностей людини дозволяє поставити питання про розвиток творчого потенціалу, що є предметом нового типу суб'єкт-суб'єктного управління розвитком людини. Це вимагає цілеспрямованого формування заданих інтелектуальних і особистісних якостей, мотивації і дієво-практичних основ пізнавальної

активності, розвиток творчих здібностей студентів в освітньому середовищі вищого навчального закладу. Це актуально для підготовки фахівця до професійно-педагогічної діяльності, оскільки педагог орієнтований на вирішення практичних проблем прогнозування, проектування, моделювання і організації процесу навчання.

Об'єкти та методи дослідження. Педагогічна діяльність є різноплановою. У зв'язку з цим педагогу необхідно володіти відповідними творчими здібностями, на основі яких формуються вміння і якості особистості: вміння імпровізувати, модифікувати власну діяльність в нестандартному ключі, бути здатним до рефлексії, володіти професійною інтуїцією і емпатією, оригінальністю і критичністю мислення, проблемним баченням, уміти передбачати педагогічну ситуацію, прагнути виробляти свій індивідуальний творчий стиль.

Проблема творчості та її розвитку у професійній підготовці розглядалася такими вітчизняними і зарубіжними науковцями, як В. Давидов, А. Зязюн, В. Кан-Калік, Л. Коган, І. Лернер, О. Леонтьєв, А. Макаренко, Л. Павлова, Я. Пономарьов, С. Рубінштейн, О. Савченко, С. Сисоєва та інші. Особливої актуальності набуває становлення творчої особистості у процесі навчальної діяльності. Цю проблему досліджували І. Бех, І. Богданова, І. Волощук, Н. Волошина, І. Головка, А. Дусавицький, Б. Ільюк, В. Костюк, І. Матюша, Н. Міщенко, Л. Момот, В. Сухомлинський, К. Ушинський, Л. Шелестова та інші.

Сучасні дослідники наголошують, що головна мета освіти XXI століття – розкриття та розвиток творчого потенціалу людини, який повинен бути спрямований на формування загальнолюдських цінностей, розвиток гармонійного мислення, заснованого на поєднанні внутрішньої свободи особистості і її соціальної відповідальності, а також терпимості до інакомислення.

Постановка завдання. Саморозвиток потенційних можливостей і внутрішніх ресурсів майбутніх учителів, інтенсифікація творчих здібностей студентів, їх повноцінна самореалізація в навчальній і майбутній професійній діяльності зумовлюють необхідність функціональних компонентів і засобів розвитку творчого потенціалу особистості.

Мета статті: обґрунтувати прийоми розвитку педагогічної творчості майбутніх учителів в умовах вищого навчального закладу.

Результати та їх обговорення. Зазначимо, що прийом є інтеграційною одиницею навчального впливу, поєднанням операційних і матеріальних засобів і способів їх використання при врахуванні умов навчання, що спрямований на досягнення якої-небудь конкретної мети [13].

Аналіз літературних джерел [4; 11; 12] дає підстави виокремити 4 групи прийомів: сценарно-контекстні, рефлексивні, інформаційно-пізнавальні, творчо-розвиваючі.

Сценарно-контекстні прийоми засновані на використанні різних методичних стратегій моделювання ситуацій реального, рольового ділового спілкування і організації взаємодії студентів в групі з метою спільного вирішення педагогічних завдань. При цьому студент поставлений в умови самостійного прийняття рішень і використання педагогічних знань як засобу вирішення побутової, професійної, міжкультурної, ситуації, що стимулює емоційну та інтелектуальну активність, розвиває його соціальну, професійну компетенції. Сценарно-контекстні прийоми включають прийоми драматизації і різні навчальні ігри, засновані на інтерактивній взаємодії.

Прийоми драматизації. Прийоми драматизації створюють умови, максимально наближені до умов реального спілкування. Особливість даних прийомів у тому, що навчально-пізнавальна діяльність організовується як гра, в якій кожен учасник виступає в тій чи іншій ролі, перед ними поставлено завдання, що викликає інтелектуальні труднощі або стан емоційної напруги, і кожен учасник вирішує проблемну ситуацію, відповідаючи інтересами своєї ролі. Соціальна роль і рольова поведінка розглядаються в роботах Г. Андрєєвої [1], А. Леонтьєва [7], І.С. Кона [6] та ін. Дані автори розглядають роль як соціальну функцію в нерозривній єдності з видом діяльності і типом поведінки. Прийоми драматизації реалізуються в рольових іграх та сценаріях.

Рольове моделювання – це педагогічний прийом, що відноситься до групи активних способів навчання практичній педагогіці, це одна з форм організації освітньої ситуації, що використовується в навчальних цілях. Використання імітаційного моделювання на основі міждисциплінарної інтеграції гуманітарного і педагогічного знання у рольовій грі відкриває додаткові соціально-педагогічні та соціально-розвиваючі можливості. Суть його в тому, що дії учнів розгортаються в уявній ситуації, побудованій на широкій міждисциплінарній основі за особливим сюжетом, що моделює будь-які аспекти реального життя. Діючи відповідно до сюжету, студент засвоює не тільки зміст навчального матеріалу, вирішуючи ситуаційну задачу, а й вчиться планувати свої дії з урахуванням дій інших, заосвоює нові соціальні ролі, включається в спільну діяльність з освоєння соціальних явищ навколишньої дійсності. При цьому студент може моделювати поведінку як представника іншого соціума, так і власної поведінки. Найважливішим елементом сценарію є проблема, «конфлікт» (наприклад, ситуація «етичного шоку», викликана конфліктом між учнями), який потрібно вирішити його учасникам на основі принципів толерантної взаємодії.

У цьому випадку студентам пропонуються ситуації, в яких вони повинні зіграти певні ролі з соціокультурно-зумовленими діями і досягти взаєморозуміння (наприклад, ситуації моделюють стиль спілкування педагога у вирішенні проблеми девіантної поведінки учні і пошук спільної стратегії співробітництва з батьками) на основі загальних моральних цінностей.

Рольові ігри та сценарії, що моделюють спілкування зі співрозмовниками, забезпечують ігрове оволодіння соціальними відносинами, загальнолюдськими моральними нормами, моральними цінностями, придбання соціального й педагогічного досвіду і його активне відтворення, створюють умови для формування толерантної свідомості і комунікативної толерантності студентів. Незважаючи на зазначені позитивні дидактичні характеристики рольових ігор і сценаріїв не можна не враховувати їх можливі негативні впливи на результативність процесу розвитку педагогічної творчості в тому випадку, коли рольова гра організовується на основі хибних стереотипів і перекручених уявлень про модельовані соціальні явища. Це може мати місце тоді, коли викладач, що організовує і координує рольову гру, не має достатніх педагогічних і соціокультурних знань.

Вважаємо, що для попередження можливих негативних ефектів при конструюванні рольової ціннісно-орієнтаційної гри необхідно дотримуватися таких вимог: врахування чинників, що сприяють формуванню помилкових соціальних стереотипів; створення адекватного соціокультурного фону гри; прогнозування способів соціально моделювання учасниками гри своїх рольових позицій з урахуванням соціокультурного і освітнього середовища; аналіз ефективності педагогічної, комунікативної взаємодії учасників освітнього процесу; ціннісно-орієнтаційний аналіз рольової гри. При такій контекстній, рольовій організації навчання, яка враховує і попереджає можливі негативні ефекти, досягнення чисто дидактичних цілей збігається з виховними, розвиваючими цілями, що забезпечує досягнення інтегративного результату освіти – високого рівня педагогічної творчості студентів.

Рефлексивні прийоми розвитку педагогічної творчості. Процес розвитку педагогічної творчості взаємопов'язаний з процесом культурного самовизначення особистості як усвідомлення особистістю свого місця в спектрі напрямів педагогічної діяльності і цілеспрямованої діяльності на відчуття приналежності особистості до тієї чи іншої соціальної групи. Процес самовизначення може відбуватися за двома напрямками: через ідентифікацію як засвоєння накопиченого культурою досвіду в процесі цілеспрямованої навчальної діяльності (ототожнення з культурою); і через персоніфікацію як виділення з навколишнього культури, прояв унікальних властивостей і можливу ідентифікацію з іншим соціумом. В основі цих процесів лежить рефлексія як здатність розмірковувати про свій внутрішній психологічний стан. Рефлексія – принцип людського мислення, що спрямовує його на осмислення власних форм і передумов; предметний розгляд самого знання, критичний аналіз його змісту і методів пізнання, діяльність самопізнання, яка

розкриває внутрішню будову і специфіку духовного світу людини [16, с. 555]. Також рефлексія – це здатність людини споглядати своє «я», аналізувати свої дії і вчинки, а найбільше – свої відносини зі світом, природою, людьми

Особливу важливість у контексті нашої мети має моделювання спеціального дидактичного середовища, що забезпечує професійну рефлексію. Принцип професійної рефлексії в контексті самовизначення особистості полягає в створенні в навчальному процесі таких умов, щоб кожен студент зміг здійснювати рефлексію культури і самого себе. Важливо забезпечити рефлексію педагогічного знання, рефлексію власної діяльності студентів у ВНЗ з тим, щоб кожен студент в результаті прийшов до кращого розуміння глобальних загальнолюдських моральних цінностей, розуміння себе, свого місця, своєї ролі і значущості в суспільстві і культурі.

Дані цілі можуть бути досягнуті, якщо рефлексивні прийоми щодо розвитку педагогічної культури будуть спрямовані на усвідомлення студентами себе культурно-історичними суб'єктами, здатними знаходити соціокультурні подібності між представниками різних культурних і соціальних груп, виділяти загальні моральні цінності як основу для створення загального значення того, що відбувається, а також, якщо ці прийоми спрямовані на усвідомлення студентами своєї позиції і відповідальності за все, що відбувається в країні і світі.

Рефлексивними прийомами можуть бути прийом ранжування інформації, прийоми формування емпатії, ціннісний аналіз педагогічної ситуації.

1. *Прийом ранжування інформації*. Ранжування означає розстановку об'єктів і явищ за різними критеріями: зростанням, зменшенням, ступенем важливості і тощо. В основі прийому ранжування в контексті формування педагогічної культури лежать відмінності в ціннісних орієнтаціях при ранжуванні інформації, запропонованої студентам для ознайомлення і обговорення. Використання даного прийому в організації пізнавальної діяльності уможливорює рішення репродуктивних завдань (наприклад, тренування щодо комунікативної компетентності) в контексті продуктивних завдань (обговорення, складання висловлювань, формулювання висновків). Таким чином, за допомогою даного прийому операційно-технічний аспект формованої діяльності стає осмисленим і внутрішньо умотивованим.

2. *Прийоми формування емпатії*. Розвиток педагогічної творчості відбувається в єдності всіх компонентів структури особистості, включаючи емоційно-поведінковий. Людині з високим рівнем педагогічної культури властива емпатія як шанобливе ставлення до співрозмовника – представника свого соціуму, культурного середовища, так само як і представників до іншого соціуму, іншої культури. Емпатія розглядається як єдність трьох компонентів: особистісного слухання (коли співрозмовник дійсно почутий), співчуття і співпереживання [14, с. 68]. Емпатія заснована на вмінні поставити себе на місце іншого, поглянути на все його очима, відчути його стан і врахувати все це в своїй поведінці і вчинках. Специфіка сучасного педагогічного спілкування полягає в тому, що визначальним у ньому стає емпатичний підхід, тобто уявне інтелектуальне проникнення в світ іншої людини, в його почуття, думки, очікування і прагнення.

Для ілюстрації способів формування емпатії наведемо як приклад прийом емпатичного слухання. Прийом емпатичного слухання використовується при організації навчальної роботи по сприйняттю на слух інформації. Інформація повинна бути проблемною за характером, особистісно значущою, зачіпати емоційну сферу, відповідати віковим і психологічним особливостям студентів.

3. *Ціннісний аналіз педагогічної ситуації*. Прийом ціннісного аналізу педагогічної ситуації спрямований на виявлення системи цінностей, притаманних представникам досліджуваного співтовариства, формування особистісної оцінки виділених цінностей, актуалізацію і усвідомлення власних подібних і різних ціннісних орієнтацій, формування соціальних цінностей, рефлексивної оцінки і самооцінки особистості на основі виявлених відмінностей.

Дослідники [6; 10; 14] виділяють наступні етапи ціннісного аналізу педагогічної ситуації: мотиваційно-підготовчий, завданнями якого є активізація і коректування наявних у студентів педагогічних знань і формування нових знань, необхідних для розуміння педагогічної ситуації;

аналітико-перцептивний етап – спрямований на розуміння фактичної інформації щодо педагогічної ситуації на сюжетно-композиційному рівні і виявлення ціннісних орієнтацій: ідентифікація героя педагогічної ситуації, моралі або ідеї, що міститься в ній, визначення вчинків, скоєних учасниками (осуджуваних і схвалюваних), формулювання значення цінності; ціннісно-формулюючий етап, мета якого полягає в глибинному розумінні педагогічної ситуації і узагальненні педагогічних знань, формуванні у студентів уявлень про культурні концепти і моральні цінності, що лежать в основі педагогічної діяльності; визначення ролі ціннісних орієнтацій як регулятора поведінки і критерію оцінки вчинків при виявленні способу і стилів життя; формування особистісної оцінки цих цінностей: порівняння, зіставлення власної точки зору з точкою зору учасників, обговорення ціннісної орієнтації в контексті освітньої діяльності і усвідомлення власних подібних або різних ціннісних орієнтацій; зіставлення виявлених цінностей з існуючими моральними; формулювання загальних моральних цінностей.

Послідовне застосування прийому ціннісного аналізу педагогічної ситуації дозволяє актуалізувати цінності культури, розширити світосприйняття студентів і усвідомити глобальні моральні цінності і морально-етичні установки. Система ціннісних орієнтацій визначає змістовну сторону рефлексивної позиції особистості і складає основу її ставлення до навколишнього світу, до людей, до самої себе, до обраної професії, основу світогляду і ядро мотивації життєвої активності, таким чином забезпечуючи соціалізацію та культурну інтеграцію особистості в постійно мінливому світі.

Інформаційно-пізнавальні прийоми. Дані прийоми спрямовані на розвиток інформаційно-когнітивних аспектів розвитку педагогічної творчості студентів в процесі професійної підготовки у ВНЗ. Інформаційно-когнітивний компонент педагогічної культури пов'язаний з оволодінням соціокультурними знаннями, передбачає вміння декодувати, аналізувати і конструювати смисли педагогічної ситуації, тобто уміння знаходити, осмислювати й інтерпретувати освітньо-значиму інформацію.

1. Прийом перекодування інформації. Особливість даного прийому в тому, що сприйняття і засвоєння нового матеріалу в навчально-пізнавальній діяльності організовується як процес переносу інформації з однієї форми в іншу, наприклад з графічної у вербальну і навпаки.

Прийом забезпечує мисленнєву активність особистості. Студент повинен здійснити ряд дій: обробити графічну і смислову інформацію, відтворити з пам'яті вербальні засоби, включити їх в наявну схему. У результаті цих дій студент не просто відтворює інформацію (репродуктивний рівень), а вирішує проблемну задачу, що робить його діяльність вмотивованою, осмисленою, стимулює його творчу активність.

Прийом перекодування інформації дозволяє ознайомити студентів зі способами візуального представлення та узагальнення різних аспектів життєдіяльності, способами візуального відображення соціокультурних, політичних і економічних реалій та педагогічних ситуацій. У рамках використання даного прийому студенти представляють інформацію, що має соціальну, освітню та педагогічну спрямованість, у вигляді діаграм, графіків, таблиць, виявляючи при цьому найбільш типові характеристики педагогічних явищ, коментуючи тенденції їх розвитку, або навпаки на основі візуальної інформації (фото, відео, малюнки, комікси, кіноматеріали) студенти визначають педагогічні явища, політичні, економічні та освітні події і створюють соціокультурний коментар до них.

2. Прийом використання «інформаційної прогаліни». Суть його полягає в тому, що навчально-пізнавальна діяльність студентів будується на основі обміну інформацією про предмет, що вивчається, розподіленої нерівномірно між партнерами по спілкуванню. Щоб відновити повний обсяг інформації і скласти цілісне уявлення про предмет навчання, необхідно активно обмінятися інформацією, що є психологічним стимулом для спілкування і робить комунікативно-пізнавальну діяльність осмисленою, цілеспрямованою. Метою даного прийому є стимулювання пізнавальної активності, яка вибірково спрямована на отримання певної інформації. Інформація

повинна мати пізнавальну цінність, індивідуалізований характер, ілюстративну наочність. Прийом актуалізує сферу пізнавальних інтересів студентів.

Творчо-розвивальні прийоми. Творча навчально-пізнавальна діяльність студентів можлива лише за умови оволодіння ними діяльності на репродуктивному та евристичному рівнях. Рівень творчої навчально-пізнавальної діяльності того, хто навчається, визначається багатством (різноманітністю і глибиною) його особистого досвіду. У зв'язку з чим організація творчої діяльності носить суто індивідуальний характер. Характер творчої діяльності визначається багато в чому умовами, в яких вона організовується.

1. *Дискусія.* При проведенні дискусії важливими є врахування активної участі в комунікативно-пізнавальній діяльності, спрямованої на вирішення репродуктивних і продуктивних завдань, природних відмінностей в особистому досвіді, світогляді, оцінках проблем, що обговорюються студентами. Проблеми для обговорення повинні бути особистісно значимими, пов'язаними із задоволенням потреб студентів в самопізнанні, самовираженні, виробленні ними адекватної Я-концепції та професійної реалізації [12, с. 57].

Даний прийом сприяє формуванню і розвитку умінь аналізувати, аргументувати, робити умовисновки (розумові операції аналізу і синтезу). Прийом актуалізує такі властивості особистості, як: критичність, прагнення до доказовості, прагнення вести дискусію.

Для створення адекватного інформаційного фону навчальної дискусії необхідно дотримуватися таких вимог: гуманістична спрямованість комунікативно-інформаційної взаємодії учасників дискусійного спілкування, системність і комплексність при дидактико-методичному розгляді питань інтеграції філософського, соціологічного, культурознавчого і освітнього знання в рамках обговорюваної проблематики, інформативна достатність навчально довідкових соціокультурних і освітніх матеріалів і банків даних [4, с. 222].

Прикладом, який ілюструє даний прийом, служить наступне завдання. Студентам роздають картки, на яких написані поняття: навчання, виховання, організація навчального процесу, компетентність. Студентам пропонується написати якомога більше асоціацій до кожного поняття. Потім картки вивішуються на дошці і студенти висловлюють свою згоду або незгоду з даними асоціаціями, задають питання, наводять свої приклади, аргументують свою позицію.

Таким чином, дискусія розвиває вміння розуміти точку зору іншого, виявляти терпимість до інших поглядів, осмислювати свої цінності, виробляти загальнолюдські й професійні цінності, а також сприяє формуванню особистісного ставлення до глобальних проблем і навколишнього життя, усвідомлення загальнолюдських моральних норм, розвиває соціально значущі якості студентів.

2. *Проблемна задача.* Навчально-пізнавальна діяльність у цьому випадку організується як пошук рішення комунікативного, пізнавального, культурознавчого проблемного завдання або проблемної ситуації. За визначенням І. Я. Лернера, творчим або проблемним є завдання, самостійне вирішення якого спрямоване, виходячи з відомого, на отримання нових знань про природу і суспільство, на створення нових засобів, пошуків знань або досягнення мети [8, с. 81]. Роль проблемного завдання у формуванні процедур творчої діяльності обумовлено структурою завдання, що передбачає включення суб'єктом, що вирішує проблему, проміжних операцій між питанням і відповіддю на завдання.

Виконуючи самостійно знайдені проміжні операції, варіативно або однозначно детермінуючого умовою завдання і її питанням, студенти набувають досвід здійснення творчих процедур. Спосіб вирішення проблемних завдань розкриває механізм отримання знань, логіку розгортання пізнавальних дій. У пошуку вирішення проблемних завдань студентам прищеплюється культура наукового пошуку і мислення. У процесі вирішення студентами спеціально розробленої системи проблемних завдань відбувається оволодіння досвідом творчої діяльності, творче засвоєння знань, умінь й навичок і способів діяльності. Даний прийом також сприяє виробленню навичок роботи з інформацією, формування умінь обґрунтовувати свої

судження, прогнозувати їх наслідки, розвивати продуктивну співпрацю. Педагогічні освітні завдання спрямовані на розширення уявлень студентів про різні аспекти соціального, культурного, освітнього життя суспільства на основі аналізу, систематизації та узагальнення інформації, що забезпечується науковою і методичною літературою, навчальними джерелами.

Виконання професійно орієнтованих обчислювальних задач [15] забезпечує знайомство студентів із загальноприйнятими поняттями і термінами, що використовуються в сфері культури, економіки, найбільш значущими явищами соціального, політичного, економічного та культурного життя людей. Вирішуючи такого роду проблемні завдання, студенти освоюють соціокультурні реалії сучасного світу, інтегрують свої знання, уміння і навички, отримані при вивченні спектру педагогічних, гуманітарних та фундаментальних дисциплін в умовах діалогу.

Прийом проблемних задач створює дидактичні можливості для педагогічного і соціокультурного творчого розвитку студентів та інтегрування педагогічних знань у професійній підготовці майбутнього педагога на міждисциплінарній основі.

Висновки. Виділені нами прийоми розвитку педагогічної творчості студентів носять освітню і соціокультурну спрямованість і виступають методичними механізмами реалізації інтерактивної методики і досягнення результату – розвитку педагогічної творчості студентів ВНЗ в рамках педагогічної концепції, оскільки забезпечують поєднання мотивованої, цілеспрямованої, професійної практики з пізнавального, дослідницько-інформаційного, ціннісно-орієнтаційного, соціокультурного та рефлексивного виду діяльності, в ході якої формуються педагогічні знання, гуманістичні ціннісні орієнтації, толерантність і емпатія студентів, а також розширюються їх моральні й духовно-естетичні потреби, соціальний і професійний досвід.

У сучасних умовах творчий педагог – це, перш за все дослідник, для якого характерними є наступні особистісні якості: наукове психолого-педагогічне мислення, високий рівень педагогічної майстерності, дослідницька сміливість, розвинена педагогічна інтуїція, критичний аналіз, потреба в професійному самовихованні і розумному використанні передового педагогічного досвіду. Педагогічна діяльність надає можливість активізації творчості педагога, для реалізації якої необхідні самостійність, усвідомленість, рефлексивність, прагнення до саморозвитку та самовдосконалення. Творчий характер педагогічної діяльності проявляється не тільки в способах прийняття рішень і вирішення проблемних ситуацій, а й в реалізації програми самовдосконалення, яка визначає ступінь професійної самореалізації педагога. Прийоми розвитку педагогічної творчості спрямовані на становлення творчої особистості майбутнього педагога, виявлення та вдосконалення креативних можливостей особистості і перетворення їх в стійкі, соціально-ціннісні інноваційні параметри, що може бути перспективами подальших досліджень.

ЛІТЕРАТУРА:

1. Андреева Г.М. Социальная психология / Г.М. Андреева. – М.: Изд-во Моск. ун-та, 1980. – 416 с.
2. Богданова І.М. Теоретичні засади обґрунтування проблем розвитку педагогічної інтуїції / І.М. Богданова // Наука і освіта. – 2006. – № 3 – 4. – С. 83 – 86.
3. Выготский Л.С. Психология искусства / Л.С. Выготский; под ред. М.Г. Ярошевского. – М.: Педагогика, 1987. – 344 с.
4. Дичківська І.М. Інноваційні педагогічні технології / І.М. Дичківська. – К.: Академвидав, 2004. – 352 с.
5. Зязюн І.А. Освітні технології у вимірах педагогічної рефлексії / І.А. Зязюн // Світло. – 1996. – № 1. – С. 4 – 6.
6. Кон И.С. В поисках себя: Личность и её самосознание / И.С. Кон. – М.: Политиздат, 1987. – 366 с.
7. Леонтьев А.Н. Проблемы развития психики / А.Н. Леонтьев. – М.: Изд-во МГУ / [Электронный ресурс]. – Режим доступа: <http://www.klex.ru/6ha>
8. Лернер И.Я. Дидактические основы методов обучения / И.Я. Лернер. – М.: Педагогика, 1981. – 185 с.
9. Маслоу А. Психология бытия / А. Маслоу. – М.: Рефл-бук; Киев: Ваклер, 1997. – 304 с.
10. Міщенко Н. І. Вплив освітнього середовища на розвиток креативності майбутніх учителів початкової школи / Н. І. Міщенко // Науковий часопис НПУ імені М. П. Драгоманова. – К., 2012. – С. 85 – 90.

11. Міщенко Н.І. Умови формування професійної креативності майбутніх учителів початкової школи / Н.І. Міщенко // Психолого-педагогічні проблеми сільської школи : зб. наук. праць Уманського держ. педаг. ун-ту імені Павла Тичини. – Умань, 2013. – Вип. 45. – С. 13 – 19.
12. Павлова Л.В. Организация личностно-ориентированной учебно-познавательной деятельности учащихся в процессе изучения иностранного языка (теория и практика): монография / Л.В. Павлова. – Магнитогорск: МаГУ, 2005. – 127 с.
13. Пассов Е.И. Коммуникативный метод обучения иноязычному говорению / Е.И. Пассов. – М.: Просвещение, 1991. – 224 с.
14. Ручка А.А. Ценностный подход в системе социологического знания / А.А. Ручка. – Киев: Наукова думка, 1987. – 289 с.
15. Семенова А.В. Развитие професійної компетентності фахівців засобами парадигмального моделювання (інтерактивний тренінг) : навчально-методичний посібник / А.В. Семенова. – Одеса : Черкасов М. П., 2006. – 130 с.
16. Философский словарь / под ред. И.Т. Фролова. – М.: Политиздат, 1991. – 559 с.

АННОТАЦИЯ

ПРИЕМЫ РАЗВИТИЯ ПЕДАГОГИЧЕСКОГО ТВОРЧЕСТВА БУДУЩИХ УЧИТЕЛЕЙ

Актуальность статьи обусловлена необходимостью формирования творческой личности будущего учителя, поскольку педагог ориентирован на решение практических проблем прогнозирования, проектирования и организации процесса обучения. Задача воспитания творчески мыслящего специалиста, система развивающих способностей человека позволяет поставить вопрос о развитии творческого потенциала, является предметом нового типа субъект-субъектного управления развитием человека. Цель статьи: обосновать приемы развития педагогического творчества будущих учителей начальной школы и применение их в условиях высшего учебного заведения.

Методология. Теоретико-методологической основой исследования выступают положения об общей и возрастной психологии, роли личности в развитии социальной среды. На основе методов поисково-аналитического исследования акцентируется внимание на приемах развития творчества как интеграционной единицы учебного воздействия, что представляет собой определенное сочетание операционных и материальных средств и способов их использования при учете условий обучения и направлена на достижение какой-либо конкретной цели. Обращается внимание на сценарно-контекстных, рефлексивных, информационно-познавательных, творчески развивающих приемах.

Результаты. Обосновано ролевое моделирование как педагогический прием, относящийся к группе активных способов обучения практической педагогике и формирования творческой личности. Систематизированы рефлексивные приемы: прием ранжирования информации, прием формирования эмпатии, ценностный анализ педагогической ситуации. Доказано, что информационно-познавательными приемами являются приемы перекодирования информации, использование «информационных пробелов», творчески развивающими приемами есть дискуссия, проблемная задача. Сделан вывод, что приемы развития педагогического творчества студентов носят образовательную и социокультурную направленность и выступают способами реализации интерактивной методики, поскольку обеспечивают сочетание мотивированной, целенаправленной, профессиональной практики по познавательному, исследовательско-информационному, ценностно-ориентационному, социокультурному и рефлексивному виду деятельности, в ходе которых формируются педагогические знания, гуманистические ценностные ориентации, толерантность и эмпатия студентов, а также расширяются их моральные и духовно эстетические потребности и социальный опыт.

Научная новизна заключается в систематизации и обосновании приемов развития педагогического творчества

Практическая значимость заключается в том, что использование положений, обоснованных в статье, будут способствовать эффективности формирования профессиональной компетентности будущих учителей и организации образовательного процесса вуза

Ключевые слова: творчество, будущий учитель, приемы развития творческих способностей, сценарно-контекстные, рефлексивные, информационно-познавательные, творчески развивающие приемы.

SUMMARY

METHODS OF FUTURE TEACHERS' PEDAGOGICAL CREATIVITY DEVELOPMENT

The topicality of the article has been conditioned by the need to form the future teacher creative personality, since the they are focused on solving practical problems of forecasting, designing and organizing the learning process. The task of educating the creative thinking specialist, the system of developing the abilities of a person makes it possible to raise the question of the creative potential development, subject of which is a new type of human development management. The purpose of the article: to substantiate the methods of development of the pedagogical creativity of primary school teachers and their application under the conditions of higher educational institution functioning.

Methodology. The theoretical and methodological basis of the research is investigation of general and age psychology, role of the individual in the development of social environment. Based on the methods of the search-analytical study, attention has been focused on the developing creativity methods as integration unit of the educational impact, which is a certain combination of operational and material means and methods of using them in the context of learning conditions and is aimed at achieving a specific goal. Attention has been drawn to the scenario-contextual, reflexive, information-cognitive, creativity developing techniques.

Results. The role modeling choice has been justified as it is a pedagogical device related to a group of active ways of teaching practical pedagogy and forming a creative personality. The reflexive methods have been systematized: reception of information ranking, reception of the empathy formation, value analysis of the pedagogical situation. It has been proved that information-cognitive techniques are methods of transcoding information, using "information gap", creatively developing techniques are under discussion, as a problematic task. It has been concluded that the methods of developing the pedagogical creativity of students are of educational and sociocultural orientation, serve as ways of implementing interactive methodology, provide a combination of motivated, purposeful, professional practice in cognitive, research, informative, value-oriented, sociocultural and reflexive activities, during which pedagogical knowledge, humanistic value orientations, tolerance and empathy of students are formed, and their moral and spiritual aesthetic needs, along with social experience are expanded. Scientific novelty consists in the systematization and justification of the methods of development of pedagogical creativity.

The practical significance lies in the fact that the use of the provisions substantiated in the article will contribute to the effectiveness of forming the future teachers professional competence and organization of educational process at the university.

Key words: creativity, future teacher, methods of developing creative abilities, scenario-contextual, reflexive, information-cognitive, creativity developing techniques.

УДК 316.483

ДОСЛІДЖЕННЯ ВНУТРІШНЬООСОБИСТІСНИХ КОНФЛІКТІВ ОСОБИСТОСТІ У ВІТЧИЗНЯНІЙ НАУЦІ

БЕРЕЗОВСЬКА Л.І.

Мукачівський державний університет

У статті висвітлюються результати розгляду досліджень внутрішньоособистісних конфліктів з позицій вітчизняної психологічної науки. Вивчення внутрішньоособистісних конфліктів, вироблення засобів психологічного захисту від них залишається актуальною у сучасній вітчизняній психологічній теорії та практиці. За використання методів теоретичного аналізу, порівняння, узагальнення розглянуто поняття, види та умови виникнення внутрішньоособистісних конфліктів. Зазначено, що внутрішньоособистісний конфлікт може виникнути за умов: подразник, що діє на організм є занадто сильним, завдання дуже важким й організм не в силі адекватно прореагувати; одна або інша тенденція (потяг) індивіда не може визначитися через зовнішні заборони, протидію соціального середовища й сформованості в особистості соціальних установок та навичок; у поведінці особистості зіштовхуються дві протилежно спрямовані, потужні тенденції, як заперечують одна одну. Виділено види внутрішньоособистісних конфліктів: мотиваційний та моральний конфлікти, конфлікт нереалізованого бажання або комплекс неповноцінності, рольовий та адаптаційний конфлікти, конфлікт неадекватної самооцінки, невротичний конфлікт. Представлено характеристику зазначених видів внутрішньоособистісних конфліктів. Проаналізовано внутрішньоособистісний конфлікт як мотиваційний конфлікт, конфлікт мотивів; як рольовий конфлікт, «конфлікт ролей». Зазначено декілька видів внутрішньоособистісного рольового конфлікту: міжрольовий конфлікт, внутрішньорольовий та конфлікт ставлення індивіда до виконуваних ролей. Представлено характеристику внутрішньоособистісного морального конфлікту, що розглядається як протиріччя, яке поступово при умові неусунення розвивається, поглиблюється. Розглянуто внутрішньоособистісний конфлікт в контексті формування особистості. Розглянуто внутрішньоособистісні конфлікти, які поділяють на ті, що виникають у результаті переходу об'єктивних протиріч у внутрішній світ людини (моральні, адаптаційні, рольові конфлікти) та ті, що виникають внаслідок внутрішніх протиріч особистості та передають її ставлення до навколишнього середовища (мотиваційні конфлікти, конфлікти неадекватної самооцінки).

Ключові слова: внутрішньо особистісний конфлікт, мотиваційний та моральний конфлікти, конфлікт нереалізованого бажання або комплекс неповноцінності, рольовий та адаптаційний конфлікти, конфлікт неадекватної самооцінки, невротичний конфлікт.

Постановка завдання. Соціальні, політичні та культурні зміни у суспільстві безпосередньо та опосередковано впливають на формування, розвиток особистості. Не

завжди цей вплив є позитивним. Часто особистість, стикаючись з вимогами суспільства, не може їх прийняти, не може з ним справитися, опирається їм і, як наслідок, в неї виникають внутрішньо особистісні конфлікти. Питання внутрішньоособистісних конфліктів, вироблення засобів психологічного захисту від нього є актуальною науково-практичною проблемою сучасної вітчизняної психології.

Об'єкти та методи дослідження. Про незгасаючий інтерес до внутрішньоособистісного конфлікту як психологічної проблема свідчить численні його різноаспектні дослідження. Питанню внутрішнього конфлікту присвятили свої праці не лише психологи, але й психофізіологи, психіатри, соціологи. Так, сучасне дослідження внутрішньоособистісних конфліктів пов'язане з первинною професіоналізацією особистості (Балушок М.В., Боброва Л.Г., Вадутова Ф.А., Васильєва Н.П., Вербицька Л.Ф., Герасімова Н.С., Герасіна С.В., Глущенко Я.О., Гущина Т.Ю., Дубчак Г.М., Киселєва А.В., Лобов А.А., Никуленкова О.Е., Маланьїна Т.М., Чистяков С.А., Юрлов Ю.Н. та інші). Оpubліковано ряд праць, які стосуються питань психодіагностики, психокорекції, психотерапії та психологічного консультування внутрішньоособистісних конфліктів (Бондаренко О.Ф., Бурлачук Л.Ф., Горностай П.П., Калина Н.Ф., Лазоренко Б.П., Лисенко О.П., Шіпілов А., Юрлов Ю.Н. та інші).

Метою статті (Постановка завдання) є дослідження внутрішньоособистісного конфлікту у вітчизняній психологічній науці.

Результати та їх обговорення. Вперше внутрішньоособистісні конфлікти як психологічне явище у вітчизняній літературі ми зустрічаємо в праці О.Р.Лурія «Експериментальні конфлікти у людини». Дослідник зазначає, що внутрішньоособистісний конфлікт може виникнути за наступних трьох умов:

- подразник, що діє на організм є занадто сильним, завдання дуже важким й організм не в силі адекватно прореагувати;

- одна або інша тенденція (потяг) індивіда не може визначитися через зовнішні заборони, протидію соціального середовища й сформованості в особистості соціальних установок та навичок;

- у поведінці особистості зіштовхуються дві протилежно спрямовані, потужні тенденції, як заперечують одна одну.

Види внутрішньоособистісних конфліктів виділили Анцупов А.Я. та Шіпілов А.І. [1] Вони зазначають, що залежно від того, які сторони внутрішнього світу особистості вступають у внутрішній конфлікт, виділяють види внутрішньоособистісних конфліктів. А саме: мотиваційний та моральний конфлікти, конфлікт нереалізованого бажання або комплекс неповноцінності, рольовий та адаптаційний конфлікти, конфлікт неадекватної самооцінки, невротичний конфлікт.

Також дослідниками представлено пояснення видів внутрішньо особистісних конфліктів. Мотиваційний конфлікту найчастіше вивчається у психоаналітичному напрямку. Ці конфлікти проходять між безсвідомими прагненнями людини, між потягом до володіння та потягом до безпеки, між двома позитивними тенденціями – класична дилема «буриданова віслюка» або як зіткнення різноманітних мотивів.

Моральний конфлікт або нормативний розвивається як конфлікт між бажанням та обов'язком, між моральними принципами і особистими прихильностями, між прагненнями діяти у відповідності з бажанням і вимогами суспільства, між обов'язком та сумнівами у необхідності виконувати його.

Конфлікт нереалізованого бажання або комплекс неповноцінності виникає через конфлікт між бажанням і дійсністю, яка блокує їх задоволення. Між «хочу бути таким, як вони» (референтна група) і неможливістю це реалізувати, не тільки в тих випадках коли дійсність блокує реалізацію бажання, але і в результаті фізичної неможливості людини його

здійснити. Ці конфлікти виникають у результаті незадоволення своєю зовнішністю, фізичними даними і здібностями. Також до даного виду конфліктів відносяться і внутрішньоособистісні конфлікти, в основі яких лежать сексуальні патології.

Рольовий конфлікт виражається у переживаннях, пов'язаних з неможливістю одночасно реалізувати декілька ролей (міжрольовий конфлікт), а також у зв'язку з різним розумінням вимог, які висуваються самою особистістю до виконання однієї ролі (внутрішньорольовий конфлікт). Це конфлікт між двома цінностями, стратегіями і смислами життя.

Адаптаційним конфлікт розуміється як в широкому сенсі, тобто який виникає на основі порушень рівноваги між суб'єктом і навколишнім світом, так і в вузькому сенсі – при порушенні процесу соціальної або професійної адаптації. Це конфлікти між вимогами дійсності і можливостями людини – професійними, фізичними, психологічними. Невідповідність можливостей особистості вимогам оточуючого або діяльність може розглядатися як тимчасова неготовність, так і нездатність виконати пред'явлені вимоги.

Конфлікт неадекватної самооцінки. Адекватність самооцінки особистості залежить від її критичності, вимогливості до себе, ставлення до успіхів та невдач. Невідповідність між домаганнями та оцінкою своїх можливостей веде до появи у людини тривожності, емоційних зривів та інше. Дані конфлікти виникають між завищеною самооцінкою і прагненням реально оцінювати свої можливості, між заниженою самооцінкою і усвідомленням об'єктивних досягнень людини, між прагненням підвищити вимоги, щоб отримати максимальний успіх і знизити вимоги, щоб уникнути невдачі.

Анцупов А.Я. та Шіпілов А.І. [1] вважають, що результатом довготривалого у часі «простого» внутрішньоособистісного конфлікту є невротичний конфлікт.

Вагомою частиною вітчизняних вчених-психологів розглядався внутрішньоособистісний конфлікт як мотиваційний конфлікт, конфлікт мотивів (Левітова М.Д., Божович Л.І., Зейгарник Б.В., Мазур Е.С., Мерліним В.С., Столін В.В., Холмогорова А.Б., Файзулаєв А.А. та інші.).

Внутрішньоособистісний конфлікт як протистояння мотивів розглядає Столін В.В. [7]. Він зазначає, що дії людини, які включені в різні життєві відносини, завжди мають різний особистісний смисл: якщо відносно до одного є позитивним, то до іншого – негативним. Будь-яка дія за умови зв'язку з двома мотивами несе конфліктний смисл, при цьому одночасно один з них наближається, а інший – віддаляється. Дані конфлікти є двох типів – конфліктний смисл вчинку і конфліктний смисл «Я» (усвідомлений та неусвідомлений), які відображаються у мотиваційно-ціннісних орієнтаціях та у ставленнях до себе.

Внутрішньоособистісні конфлікти, що вони пов'язані з мотиваційними аспектами особистості проаналізовані Файзулаєвим А.А. [8]. На його думку, людина здатна усвідомити, внутрішньо прийняти, реалізувати, закріпити і знову активізувати свої значущі мотиваційні джерела поведінки залежно від рівня протікання процесу мотивації. При блокуванні етапів формування мотивації виникають мотиваційні критичні стани – внутрішні мотиваційні конфлікти особистості, які виникають при блокуванні як позитивно, так і негативно значимих для особистості мотиваційних тенденцій.

У даному руслі внутрішньоособистісний конфлікт розглянуто Мерліним В.С. [5]. Дослідник даний конфлікт вважає результатом гострого незадоволення глибинних і актуально важливих мотивів та ставлень особистості. Тобто внутрішньоособистісний конфлікт це стан більш або менш тривалої дезінтеграції особистості, яка виражається у загостренні існуючих раніше або у виникненні нових протиріч між різноманітними сторонами, властивостями, відношеннями і діями особистості. Характерним для внутрішніх конфліктів є те, що в психічному конфлікті змінюються попередні і формуються нові відносини особистості, змінюється сама структура особистості.

Розгляд внутрішньоособистісного конфлікту в контексті формування особистості здійснювався рядом вітчизняних вчених. Так, О.М.Леонтьєв [4] розглядаючи внутрішньоособистісний конфлікт з позицій діяльнісного підходу у контексті становлення особистості, вважав, що з формуванням нових, значимих відносин, цінностей і мотивів у людини розширюються межі полімотивованості поведінки і діяльності. Свідомість вже не може лише орієнтувати ті чи інші дії суб'єкта, а повинна також відображати ієрархію їх зв'язків. Це відображення вимагає особливого внутрішнього руху свідомості, яке полягає у співвідношенні мотивів один з одним.

Згідно поглядів Донченко О.О. і Титаренко Т.М. [3] основою внутрішньоособистісного конфлікту є протиріччя, яке виникає в особистості на різних етапах життя і яке є необхідним атрибутом саморозвитку особистості як суб'єкта життя. Внутрішньоособистісні конфлікти це частіше всього конфлікти самосвідомості людини. Стан даного конфлікту виникає внаслідок порушення відповідності між трьома сферами особистості: операційною, мотиваційно-цільовою, змістовною. У людини під впливом певних обставин виникають значні протиріччя, розбіжності між реальним та ідеальним образом самого себе. Це породжує ілюзії самосвідомості, яка є епіцентром виникнення протиріч.

Шапарь В.Б. [11] розглядає внутрішньоособистісний конфлікт як породження амбівалентних прагнень суб'єкта, протиріччя та конфлікти між різними сферами особистості.

Фанталова О.Б. [9] у поняття внутрішньоособистісного конфлікту вкладає стан розриву між потребою у досягненні внутрішньозначимих ціннісних об'єктів і можливістю їхнього досягнення в реальності, невідповідністю між тим що є, і тим, що має бути, між тим, що хоче особистість і тим, що має, між тим, що хоче людина і що може.

Ряд психологів розглядали внутрішньоособистісний конфлікт як рольовий конфлікт, «конфлікт ролей». Так, Кон І.С. вважає, що існує декілька видів внутрішньоособистісного рольового конфлікту: міжрольовий конфлікт, внутрішньорольовий та конфлікт ставлення індивіда до виконуваних ролей.

При міжрольовому конфлікті різні рольові позиції особистості (і відповідно до них рольова поведінка) виявляються несумісними, суперечливі, що перетворюється для людини в серйозну психологічну проблему. Наприклад, роль керівника передбачає контроль за дотриманням дисциплінарних та інших вимог членами його групи, що може легко вступати у протиріччя з його позицією, якщо відносини між ним і його співробітниками дружні; протиріччя між професійною та сімейною ролями.

При внутрішньорольовому конфлікті кожна «соціальна роль» є взаємовідношенням, яке його учасники можуть визначити й визначають по-різному. Конфліктне ставлення індивіда до виконуваних ролей, розуміється як така ситуація при якій «ставлення індивіда до виконуваних ролей вибірково: одні функції й види діяльності сприймаються як органічні, центральні, невіддільні від власного «Я», інші як – більш – менш зовнішні, периферійні, штучні». При будь-якій перебудові рольової системи відбуваються відповідні зміни в «образі Я». Не компенсована за рахунок одержання нових, рівнозначних або кращих ролей втрата соціально й особистісно значимих ролей переживається, зазвичай, болісно. Наприклад, при виході на пенсію людина міняє свою соціальну роль, нерідко не може знайти себе у новій ситуації, вважає себе непотрібною, відчуває дискомфорт, переживає.

Мерлін В.С. [5] дає інтерпретацію внутрішньоособистісного конфлікту як конфлікту ролей. Він вважає, що причинами конфлікту «Я роль» є протиріччя, які виникають між вимогами ролі і можливостями особистості, коли або через нездатність людини відповідати вимогам ролі (наприклад, займати посаду, яка передбачає необхідність приймати швидко, без вагань рішення, що їй не властиве), або через небажання відповідати своїй ролі виникає проблема вибору. Людина може або вибрати роль і зрадити себе, або відмовитися від ролі,

або ж знайти компромісний спосіб зняття або послаблення цього протиріччя. Суб'єктивні переживання, які виникають у людини у подібній ситуації, є конфліктом «Я-роль», особистісно-рольовим. Тобто конфлікт «Я роль» є «конфліктом обов'язку і особистісних мотивів».

Альошина Ю.Г. та Лекторська Е.В. [10] зазначають, що типовим показником рольового внутрішньособистісного конфлікту у працюючої жінки є «почуття провини перед сім'єю». При цьому життєва ситуація жінок з високим рівнем рольового конфлікту є менш визначеною і стабільною.

При порушенні моральних принципів самою особистістю або відносно неї, або є сумнів щодо необхідності дотримуватися них у людини проявляється протиріччя, яке поступово при умові неусунення розвивається, поглиблюється, зароджуючи стан внутрішньоособистісного конфлікту. Даний внутрішньоособистісний конфлікт розуміється вченими як конфлікт моральний.

Скалепов О.І. [10] моральний внутрішньоособистісний конфлікт визначав як кризову ситуацію, в якій відповідне гостре моральне протиріччя досягло вищої фази свого розвитку, що проявляється зіткненням інтересів і в якій суб'єкту необхідно зробити вибір однієї з двох взаємозаперечних моральних цінностей.

Внутрішній конфлікт може проявлятися у вигляді однієї із критичних життєвих ситуацій. У результаті зіткнення двох самостійних цінностей, які відбиті у свідомості особистості у вигляді внутрішніх спонукань виникає конфлікт, який проходить у формі особливого ціннісного переживання. Щирість цінності принципів та мотивів, якими керується в житті суб'єкт, ставиться під сумнів, що є показником внутрішньоособистісного конфлікту. Такий внутрішній конфлікт розглядали поряд зі стресом, фрустрацією та кризою. [2; 10]

Висновки. На основі зробленого аналізу робіт вітчизняних психологів з питань внутрішньоособистісного конфлікту можна зробити висновки:

1) внутрішньоособистісний конфлікт визначається як зіткнення протилежних тенденцій, потреб, принципів, інтересів, мотивів, невідповідність між можливостями та бажаннями особистості, між образами «Я реального» та «Я ідеального», між особистістю та «роллю», яку ця особистість змушена виконувати, між рівнем самооцінки індивіда та реальністю;

2) залежно від того, які сторони вступають у внутрішній конфлікт, виділяють такі основні види внутрішньоособистісних конфліктів: мотиваційний та моральний, рольовий та адаптаційний конфлікти, конфлікт нереалізованого бажання та неадекватної самооцінки; невротичний конфлікт, який є результатом довготривалого «простого» внутрішньоособистісного конфлікту.

3) внутрішньоособистісні конфлікти поділяють на ті, що виникають у результаті переходу об'єктивних протиріч у внутрішній світ людини (моральні, адаптаційні, рольові конфлікти) та ті, що виникають внаслідок внутрішніх протиріч особистості та передають її ставлення до навколишнього середовища (мотиваційні конфлікти, конфлікти неадекватної самооцінки);

4) внутрішньоособистісний конфлікт не виникає без впливу на особистість навколишнього середовища, в тому числі і соціального.

ЛІТЕРАТУРА:

1. Анцупов А.Я. Конфликтология: Учеб. для вузов. / А.Я. Анцупов, А.И. Шипилов. – М.: ЮНИТИ, 2002. – 551 с.
2. Василюк Ф.Е. Психология переживания. / Ф.Е. Василюк. – М.: Изд-во МГУ, 1984. – 200 с.
3. Донченко Е.А. Личность. Конфликт. Гармония. / Е.А. Донченко, Т.М. Титаренко. – К.: Политиздат Украины, 1989. – 174 с.

4. Леонтьев А.И. Деятельность. Сознание. Личность. / А.И. Леонтьев. – М.: Политиздат, 1977. – 158 с.
5. Мерлин В.С. Социально-типологические свойства личности в психологическом конфликте // Личность и неврозы. / В.С. Мерлин. – Л.: Изд-во ЛГУ, 1960. – 425 с.
6. Мясичев В.Н. Личность и неврозы. / В.Н. Мясичев. – Л.: Изд-во ЛГУ, 1960. – 425 с.
7. Столин В.В. Самосознание личности. / В.В. Столин. – М.: Изд-во МГУ, 1983. – 284 с.
8. Файзуллаев А.А. Мотивационные кризисы личности // Психологический журнал. / А.А. Файзуллаев. – Т.10. - 1989. – №3. – С. 23-31.
9. Фанталова Е.Б. Диагностика и психотерапия внутреннего конфликта. / Е.Б. Фанталова. – Самара: Издательский дом БАХРАХ – М., 2001. – 128 с.
10. Чистяков С.А. Внутрішньоособистісні конфлікти та особливості їх профілактики і психокорекції у курсантів вищого військового навчального закладу: автореф. дис... канд. психол. наук: 19.00.09. / С.А. Чистяков. – Хмельницький, 2003. – 18 с.
11. Шапарь В.Б. Влияние коррекционной работы практического психолога на разрешение внутриличностного конфликта / В.Б. Шапарь. // Конфлікти в суспільстві: діагностика та профілактика: Тези 3 Міжнар. наук.-практ. конф. – Київ-Чернівці, 1995. – С. 106-107.

АННОТАЦИЯ

ИССЛЕДОВАНИЕ ВНУТРИЛИЧНОСТНЫХ КОНФЛИКТОВ ЛИЧНОСТИ В ОТЕЧЕСТВЕННОЙ НАУКЕ

В статье освещаются результаты рассмотрения исследований внутриличностных конфликтов с позиций отечественной психологической науки. Изучение внутриличностных конфликтов, выработки средств психологической защиты от них остается актуальной в современной отечественной психологической теории и практике. При использовании методов теоретического анализа, сравнения, обобщения рассмотрены понятия, виды и условия возникновения внутриличностных конфликтов. Отмечено, что внутриличностный конфликт может возникнуть при условиях: раздражитель, действующий на организм слишком сильным, задача очень тяжелая и организм не в состоянии адекватно прореагировать; одна или другая тенденция (влечение) индивида не может определиться через внешние запреты, противодействие социальной среды и сформированности у личности социальных установок и навыков; в поведении личности сталкиваются две противоположно направленные, мощные тенденции, которые отрицают друг друга. Выделены виды внутриличностных конфликтов: мотивационный и моральный конфликты, конфликт нереализованного желания или комплекса неполноценности, ролевой и адаптационный конфликты, конфликт неадекватной самооценки, невротический конфликт. Представлена характеристика указанных видов внутриличностных конфликтов. Проанализировано внутриличностный конфликт как мотивационный конфликт, конфликт мотивов; как ролевой конфликт, «конфликт ролей». Отмечено несколько видов внутриличностного ролевого конфликта: междуролевой конфликт, внутриволевой и конфликт отношение индивида к выполняемым ролям. Представлена характеристика внутриличностного нравственного конфликта, что рассматривается как противоречие, которое постепенно при условии неустранения развивается, углубляется. Рассмотрен внутриличностный конфликт в контексте формирования личности. Рассмотрены внутриличностные конфликты, которые делятся на те, что возникают в результате перехода объективных противоречий во внутренний мир человека (моральные, адаптационные, ролевые конфликты) и те, которые возникают в результате внутренних противоречий личности и передают его отношение к окружающей среде (мотивационные конфликты, конфликты неадекватной самооценки).

Ключевые слова: внутриличностный конфликт, мотивационный и моральный конфликты, конфликт нереализованного желания или комплекса неполноценности, ролевой и адаптационный конфликты, конфликт неадекватной самооценки, невротический конфликт.

SUMMARY

INVESTIGATION OF INTRAPERSONAL CONFLICTS OF PERSONALITY IN NATIONAL SCIENCE

The article is devoted to the investigations of intrapersonal conflicts from the stand point of national school of thought in psychological studies. The investigation of intrapersonal conflicts, the development of psychological protective means remains relevant in modern national psychological theory and practice. With the help of the methods of theoretical analysis, comparison, generalization the notion, types and conditions for the appearance of intrapersonal conflicts have been scrutinised.

It has been pointed out that intrapersonal conflict can occur under the following conditions: the stimulus acting on the body is too strong, the task is very difficult and the body cannot respond adequately; this or that tendency (inclination) of the personality cannot be identified because of exterior prohibition, counteraction of social environment

and maturity of individual mindsets and skills; there are two colliding contradirectional, powerful trends, both denying each other, in the individual's behaviour.

The types of intrapersonal conflicts have been pointed out: motivation and moral conflicts, conflict unrealized desire or inferiority complex, role and adaptive conflicts, inadequate self-esteem conflict, neurotic conflict. The characteristic of the abovementioned types of intrapersonal conflicts has been presented. The intrapersonal conflicts as a motivational conflict, a conflict of motives; as well as the role conflict, «conflict of roles» have been analysed. Several types of intrapersonal role conflict have been mentioned: the conflict among roles and inside role conflict and conflict individual attitude towards the roles. The characteristics of moral interpersonal conflict has been presented, which is considered as a tension, constantly developing and deepening, if not cured. The intrapersonal conflict in the context of the individual's formation has been analysed. The intrapersonal conflicts have been scrutinised, which are divided into: those arising from the transfer of objective tension into the inner world (moral, adaptation, role conflicts) and those arising from the internal tensions of personality and transmit his/her attitude to the environment (motivational conflicts, conflicts of inadequate self-esteem).

Key words: intrapersonal conflict, motivation and moral conflicts, conflict unrealized desire or inferiority complex, role and adaptive conflicts, conflict of inadequate self-esteem, neurotic conflict.

УДК 94(477)"1917–1921"(045)

НАЦІОНАЛЬНО-КУЛЬТУРНЕ БУДІВНИЦТВО ДОБИ ВИЗВОЛЬНИХ ЗМАГАНЬ (1917–1921 РР.) В РАДЯНСЬКІЙ ІСТОРІОГРАФІЇ

СТОПЧАК М.В.

Вінницький торговельно-економічний інститут
Київського національного торговельно-економічного університету

У сучасних умовах, після багатьох років панування тоталітарної комуністичної ідеології, культурно-духовне життя українського народу в 1917–1921 рр., активно переосмислюється. Українські історики, відкидаючи стереотипи минулого, створюють наукову концепцію історії української культури. Разом з тим, аналіз праць сучасних вітчизняних істориків з даної проблематики засвідчує, що вони ще не повною мірою позбулись впливу радянської історіографії. Мають місце спроби запозичувати з неї застарілі, заідеологізовані оцінки і висновки, що призводить до перекручення реальної картини діяльності українських урядів у сфері національно-культурного будівництва за доби національно-визвольних змагань 1917–1921 рр. У зв'язку з цим, постає необхідність наукового історіографічного осмислення методологічних підходів радянської історіографії до висвітлення даної проблеми.

Мета. Мета представленої статті полягає в тому, щоб на основі комплексного аналізу праць радянських істориків виявити методи інтерпретації ними національно-культурного будівництва в роки Української революції 1917–1921 рр.

Методологія. Стаття ґрунтується на методологічних принципах історизму, об'єктивності, системності та спадкоємності, які передбачають виявлення та всебічне вивчення джерельного масиву з урахуванням історичного контексту його формування. При розв'язанні поставлених завдань використані загальнонаукові та спеціальні методи дослідження: історіографічного аналізу та синтезу, історико-порівняльний, хронологічний, ретроспективний та ін.

Результати. У процесі дослідження простежені характерні тенденції нагромадження й узагальнення фактичних знань радянськими істориками щодо національно-культурного будівництва в роки Української революції 1917–1921 рр.; з'ясовано еволюцію концептуальних підходів до теми в радянській історіографії; виділені основні елементи понятійно-категоріального апарату, що використовувався радянськими дослідниками в процесі вивчення даної теми; показаний негативний вплив ідеологічних і політичних стереотипів на розвиток об'єктивних знань щодо цієї проблеми.

Наукова новизна. Вперше на основі комплексного підходу проаналізовано стан вивчення національно-культурного будівництва доби визвольних змагань в Україні (1917–1921 рр.) в радянській історіографії, виявлені, систематизовані і досліджені історіографічні джерела з цієї проблеми. Здійснений історіографічний аналіз дозволив поглибити розуміння концептуальних підходів та прийомів, що використовувались радянськими істориками при висвітленні досліджуваної теми, довести, що їх інтерпретації даної проблеми були заідеологізованими і необ'єктивними.

Практична значимість. Виявлені концептуальні підходи радянських істориків при висвітленні діяльності українських урядів у сфері національно-культурного будівництва в роки Української революції 1917–1921 рр. орієнтують сучасних дослідників на відмову від заідеологізованих радянських штампів при висвітленні не лише даної проблеми, а й багатьох інших недостатньо досліджених або сфальсифікованих у історичній науці проблем української історії

Ключові слова: радянська історіографія, Українська революція 1917–1921 рр., національно-культурне будівництво, «Просвіта», «Всеукраїнська учительська спілка».

Радянська історіографія розвитку духовно-культурної сфери України в 1917– 1921 рр. несе на собі відбиток компартійної ідеології, згідно з якою всі форми української державності цієї доби була явищем «контрреволюційним», «антинародним». Відповідно й їхня діяльність в усіх сферах суспільного життя, в т.ч. й духовно-культурній, не могла мати позитивного сенсу.

Більшовицький режим ставив перед радянськими істориками завдання розглядати культурно-духовні процеси в Україні в роки Визвольних змагань 1917– 1921 рр. в контексті класової боротьби, в процесі якої відбувається протистояння «старої» й «нової» культур. Стару, звісно, уособлювали «буржуазні режими», а нову – робітники й селяни, які беззастережно підтримали радянську владу, що визволила їх від соціального гноблення.

Такий підхід до культурного будівництва був сформульований у партійних документах, виступах і статтях провідних більшовицьких функціонерів. Провідна роль у будівництві нової культури, на думку компартійних ідеологів, мала належати пролетаріату, що мав піднести відсталу культуру українського села до рівня передової міської культури, створити в процесі культурної революції єдину народну культуру. Деякі партійні діячі, наприклад С. Косіор, взагалі вважали селянство безкультурним, підкреслюючи, що мільйони українських селян до революції «від усякої культури були зовсім ізольовані» [1, с. 213]. Звісно, культурні перетворення не зводились більшовиками до вирішення утилітарних завдань, вони завжди закликали пам'ятати про ідеологічний зміст культурних перетворень. Г. Петровський у своїй праці «На шляху здійснення культурної революції», традиційно перерахувавши основних ворогів культурної революції: «петлюрівців, меншовиків, есерів, попів і куркулів», прямо наголошував: «Ми ... утворили таку систему й методологію, які з самого малку щеплювали б соціалістичну ідеологію» [2, с. 73].

Зрозуміло, що більшовицькі ідеологеми не мають особливої наукової вартості, але, як справедливо зазначає сучасний український історик С. Дровозюк, «вони закладали підвалини радянської історіографії, визначали напрям її руху, створювали ідейно-політичний фон, на якому вона формувалася» [2, с. 74].

Об'єкти та предмети дослідження. За роки незалежності вітчизняними істориками створено чимало монографічних праць, брошур, статей, захищено низку кандидатських і докторських дисертацій з різноманітних аспектів діяльності українських урядів в галузі національно-культурного будівництва в 1917–1921 рр. Серед їх авторів – В. Майборода та С. Майборода, В. Даниленко, С. Філоненко, Л. Бадеєва, Л. Євселевський, Д. Розовик, А. Пижик, І. Романько, Ю. Чирва, Н. Ротор, І. Крупський, Г. Рудий, Ю. Телячий, О. Нестуля та ін. Але у сучасній вітчизняній науці відсутні праці, які б комплексно аналізували публікації радянських авторів, присвячені зазначеній проблемі. Як правило, вітчизняні фахівці обмежуються у працях лише короткими історіографічними сюжетами, у яких резюмують крайній суб'єктивізм радянських істориків при висвітленні національно-культурного будівництва в роки Визвольних змагань, що призвело до спотворення реальної картини діяльності українських урядів у цій сфері. Недостатнє вивчення теми в сучасній вітчизняній історіографії й зумовило її вибір, як об'єкту наукового аналізу.

Постановка завдання. Метою статті є дослідження методів інтерпретації радянською історіографією національно-культурного будівництва в роки Української революції 1917– 1921 рр. Зазначена мета зумовила необхідність виконання наступних завдань: виявити, систематизувати і класифікувати радянські праці з досліджуваної проблеми; з'ясувати еволюцію концептуальних підходів до теми в радянській історіографії; виділити основні елементи понятійно-категоріального апарату, що використовувався радянськими істориками в процесі вивчення даної теми; показати негативний вплив радянських ідеологем на розвиток об'єктивних знань щодо діяльності українських урядів у сфері національно-культурного будівництва в роки Визвольних змагань.

Результати та їх обговорення. З-поміж багатьох напрямів культурного будівництва 1917–1921 рр., найбільшу увагу радянських істориків привернули питання розвитку народної освіти. Праці радянських істориків з цієї проблеми можна поділити на 3 етапи. Перший – 1920 – початок 1930-х рр.; другий – середина 30-х – перша половина 50-х рр.; третій – друга половина 50-х – кінець 80-х рр. ХХ ст.

На першому етапі важливу роль відіграли праці освітянського більшовицького функціонера Я. Ряппо, який займав посаду першого заступника народного комісара освіти. У своїх статтях, написаних протягом 1922–1924 рр., він піддав гострій критиці культурно-освітню роботу в Україні в 1917–1919 рр. за її антисоціалістичний зміст, а всі діючі на той час учительські організації назвав національно-шовіністичними [3]. У 1927 р. до 10-річчя Жовтневої революції Я. Ряппо підготував працю «Народна освіта України за десять років революції» [4], в якій обґрунтував думку про те, що школа не може бути поза політосвітою, наголошував, що виховання учнів у комуністичному дусі повинно бути важливим напрямом роботи радянських освітян. Але, якщо в зазначених публікаціях автор, хоча і в різко критичних тонах, все ж торкався окремих аспектів діяльності національних урядів у сфері освіти, то у статті «Що дала Жовтнева революція в галузі освіти на Україні», написаній у 1928 р., взагалі залишив поза увагою розвиток освітянської справи в 1917–1921 рр. [5].

У такій же тональності були написані праці й інших радянських авторів 20-х рр. ХХ ст. – М. Авдієнка, А. Приходька, В. Арнаутова та ін. [6].

Заходи з розбудови радянської системи освіти неминуче ставили більшовицький режим перед необхідністю «радянзації» українського вчителства, яке в більшовицьких трактовках завжди пов'язувалось із «петлюрівщиною». Одну з небагатьох спроб показати цей процес в 20-ті рр. ХХ ст. зробив О. Мізерницький у статті «На шляхах радянзації». Хоч автор і виступає активним пропагандистом більшовицької теорії культурної революції в освітянській справі, проте відзначає, що освітянська інтелігенція була досить неоднорідною за своїм складом. Значна її частина підтримувала ідею національного визволення й намагалась активно їй сприяти. Цій меті була підпорядкована діяльність «Учительської спілки», яка, за словами О. Мізерницького, «винесла на своїх плечах всю політичну освітню петлюрівську роботу» [7, с. 3]. Його праця вигідно відрізняється від публікацій Я. Ряппо, який намагався переконати, що в результаті активної роботи партійних органів українське учительство вже на початку 20-х рр. почало масово переходити на бік радянської влади.

Праці обох істориків, незважаючи на відмінності, засвідчили ще одну важливу тенденцію в розвитку культурно-освітніх процесів за часів більшовицького панування як в роки Української революції, так і в більш пізній період, а саме: бажання більшовицького керівництва тримати ці процеси під контролем і спрямовувати їх розвиток у «потрібному» напрямі. Уже в 20-х рр. ХХ ст. з'явилися праці, що намагались у теоретичній площині обґрунтувати необхідність партійного втручання в «стихийний процес розвитку національної культури» [8].

В історіографічних дослідженнях середини 1930-х – першої половини 1950-х рр. минулого століття в умовах руйнуючого впливу тоталітарної більшовицької ідеології значно знизився інтерес до проблем культурно-освітнього та вчительського руху в період Української революції. Нечисленні праці 30-х рр. ХХ ст. носять відверто пропагандистський характер, у них головна увага звертається на «викриття» «буржуазно-націоналістичної ідеології» пошуки «класових ворогів» та «шкідників» у всіх сферах культурного життя [9]. Особливим нападкам піддається «примусова українізація». Український учительський рух 1917–1919 рр. переважно замовчується, а якщо й згадується, то виключно як буржуазно-націоналістичний, контрреволюційний. Ряд аспектів культурно-освітнього життя, зокрема взаємини учительства з урядами Центральної Ради, Директорії УНР, різноманітними політичними та громадськими організаціями, місцевими громадами взагалі випали з поля

зору дослідників. Разом з тим, партійні органи вживали жорстких заходів до тих істориків, які намагались вийти за межі партійних приписів в ідеологічній сфері. Варто було авторам колективної монографії «Українська культура» спробувати проаналізувати історію української культури як самостійний історичний феномен, як в офіційному друкованому органі ЦК КП(б)У «Радянська Україна» негайно з'явилась розгромна стаття, в якій монографія була названа «антимарксистською», оскільки «відриває історію культури українського народу від історії культури російського та інших народів нашої Батьківщини» [10].

Лише після смерті Й. Сталіна й засудження культу його особи, інтерес вітчизняних дослідників до історії української культури, в т.ч. і її освітянської складової в роки Української революції, знову зростає. Наприкінці 50-х – 60-ті рр. ХХ ст. з'являються праці М. Грищенка, Ф. Корольова, Д. Золотоверхого, М. Гриценка та ін. авторів. Зокрема, в 1957 р. вийшла узагальнююча монографія «Розвиток народної освіти і педагогічної науки в Українській РСР (1917–1957)», в якій містився розділ М. Гриценка, присвячений 40-річчю історії радянської школи в УРСР. Проте, праця автора, торкаючись періоду 1917–1921 рр., висвітлює основні події, пов'язані з освітянською діяльністю, вкрай суб'єктивно. Автор вихваляє досягнення радянської влади в освітянській сфері, вітає ліквідацію в Україні приватних загальноосвітніх шкіл, вважає правильним класовий підхід до освітянської справи [11, с. 14].

Такий же підхід притаманний монографії Ф. Корольова «Начерки з історії радянської школи і педагогіки (1917–1920)». Книга, обсягом 550 сторінок, відводить всього декілька з них специфіці розвитку радянської школи «в національних та автономних республіках та областях» [12, с. 440]. Усі національні уряди цього періоду автор кваліфікує як буржуазні, їх діяльність в освітянській сфері – «антинародною».

Спробу комплексного аналізу розвитку української радянської культури в 1917 – 1920 рр. зробив І. Золотоверхий у своїй монографії «Становлення української радянської культури (1917–1920 рр.)», що побачила світ у 1961 р. Але методологічні засади дослідження цього питання автором мало чим відрізнялись від праць інших радянських істориків. І. Золотоверхий піддав різкій критиці праці Д. Донцова, І. Огієнка, В. Кубійовича, як адептів буржуазного націоналізму». Зокрема, книга І. Огієнка «Історія української культури» характеризується як «одверто націоналістична», в якій наведені факти й документи фальсифікуються таким чином, «щоб довести історичну і духовну ворожість Росії і діячів її культури до України і української культури» [13, с. 9]. У свою чергу, Д. Донцов названий «запеклим ворогом українського народу», а його праця «Культура примітивізму» – «злобною книжчиною», в якій факти підтасовані в такий спосіб, щоб довести, що російська культура є «архаїчно відстала та згубна для українців» [13, с.10].

Різко негативно висловлюється І. Золотоверхий і про статті з історії української культури, надруковані в редакції В. Кубійовичем та З. Куделею «Енциклопедії українознавства» (1949 р.). Він вважає, що ці статті написані з позицій «войовничого націоналізму» і проголошують «похід як проти марксистсько-ленінського розуміння суспільної ролі культури взагалі, так і проти української радянської культури та її діячів особливо» [13, с. 10].

Звертаючись до проблем перебудови освітянської сфери в 1917–1920 рр., І. Золотоверхий головну увагу зосереджує на висвітленні успіхів більшовицької влади в цій галузі. Діяльність же національних урядів на освітянській ниві автор обходить мовчанкою, а якщо й торкається її, то виключно в негативному плані. Такі запропоновані Директорією, принципи реформування різних ланок освіти, як демократизм, децентралізація та ін., оцінюються автором як «догмати консервативної педагогіки», «буржуазно-націоналістичні», «лівацькі та анархічні ідеї» [13, с. 234].

Досить спрощено й схематично подаються в праці І. Золотоверхого взаємини Директорії та її урядів з учительством України. Хоч автор і визнає, що старе учительство в роки громадянської війни переживало складні процеси, але намагається все ж довести, що воно, завдяки цілеспрямованій діяльності пролетарської держави, було завойоване. Не останню роль у цьому, стверджує автор, відіграла й «антинародна» політика Директорії, в результаті діяльності якої учительство швидко звільнялось «від націоналістичного чаду і нейтралізму», а згодом, переходило на бік Радянської влади, «включаючись... в боротьбу народу за зміцнення її позицій» [13, с. 412–413].

Багато уваги приділив становленню й розвитку радянської школи в роки Української революції М. Гриценко. Його праця «Нариси з історії школи в Українській РСР (1917–1965)» написана з використанням значної джерельної та нової архівної інформації. Однак, суттєвих відмінностей у підходах до культурно-освітньої діяльності українських урядів у 1917–1919 рр. не сталося – превалювали традиційні радянські ідеологеми та штампи про «антинародну діяльність буржуазно-націоналістичних урядів», які намагались підпорядкувати українське учительство своєму впливу [14, с. 44]. Як інструмент такого впливу, стверджує автор, буржуазні націоналісти створили «Всеукраїнську учительську спілку» (ВУС), яку автор характеризує як носія «буржуазно-націоналістичної ідеології». Викривлюючи реальні факти, автор зображує ВУС як прибічницю заборони вивчення культурної спадщини російського народу, в першу чергу, російської мови, звинувачує спілку у засмічуванні української мови та літератури «націоналістичним мотлохом». У праці схвально оцінюється діяльність радянського керівництва спрямована на те, щоб «вирвати учительство з-під впливу ВУС», яка стояла на «антирадянських позиціях» [14, с. 45].

У 70–80-ті рр. ХХ ст. радянські історики постійно звертаються до проблем культурного будівництва, однак більшість з них обходили діяльність українських національних урядів в освітянській сфері. Підготовлені ними статті та монографії [15], збірники документів з історії культурного будівництва [16], колективні праці з історії культурної революції [17], навчальні посібники [18], узагальнюючі праці з історії України [19], як правило, були спрямовані на пропаганду досягнень радянської влади в реформуванні освітянської галузі. Діяльність національних урядів, якщо і згадувалась, то скоромовкою. Виключення складають статті Ю. Гамрецького, а також Л. Кістерської та О. Янковського, у яких були зроблені спроби висвітлити діяльність української інтелігенції в становленні національної школи [20]. Але в цілому, суттєвих змін у концептуальних підходах до висвітлення питань реформування освітянської сфери національними урядами в роки Української революції в дослідженнях радянських істориків не сталося. Оцінки перетворенням в освітянській галузі спиралась на марксистсько-ленінську парадигму «культурної революції».

У полі зору радянських істориків перебували також інші аспекти культурного будівництва в Україні в 1917–1921 рр. Один з них – культурно-освітницький рух, діяльність культурно-освітніх товариств та організацій. Увага радянських істориків до їх діяльності була не випадковою, адже культурно-освітні організації, в першу чергу, «Просвіта», були серйозним конкурентом більшовицької ідеологічної машини в боротьбі за вплив на свідомість українського населення.

Одним з перших діяльності «Просвіти» торкнувся Г. Гринько у своїй публікації «Начерк історії системи політпросвіти» [21]. Головна увага автора була зосереджена на аналізі політосвітньої діяльності радянської влади в роки революції 1917–1921 рр. Автор викладає етапи становлення більшовицької політосвітньої системи, називає основні форми та методи її діяльності, підкреслюючи, що значні перешкоди її функціонуванню створювала саме діяльність «Просвіти». Г. Гринько пов'язує діяльність «Просвіти» із заможними прошарками українського населення й вважає, що найкращим виходом для більшовицької влади буде радянська ціх товариств із відповідною ідеологічною переорієнтацією їх

діяльності. У подальших працях радянських істориків незмінно витримувалась компартійна оцінка «Просвіт» як шкідливих націоналістичних організацій, що ведуть антирадянську діяльність на культурному фронті, заважають соціалістичному освідомленню широких трудящих мас. Свідченням таких підходів є вже згадувана праця І. Золотоверхого. Він всіляко доводив, що головною вадою «Просвіт» була «аполітичність освітньої діяльності, відрив її від актуальних політичних завдань», серед яких важливе місце мало посідати творення «соціалістичної народної культури». І. Золотоверхий звинувачував «Просвіти» у тому, що вони надто ідеалізували та романтизували минуле, захоплювались непривабливими, «старими, віджилими традиціями, побутом, такими рисами національного характеру, які вже перетворилися на консервативні пережитки». Усе це, на його думку, було «виявом українського буржуазного націоналізму» [13, с. 216].

Важливою сферою боротьби за свідомість людей в роки Української революції були література та мистецтво – кіно, театр, музика. Визначальною тенденцією історіографічного доробку радянських істориків було обґрунтування керівної ролі більшовицької партії в розвитку культурно-мистецького процесу, вихваляння здобутків радянської державності у розвитку літератури та мистецтва. Вона поєднувалася з викриттям «негативного впливу» в мистецькій сфері несоціалістичних українських державних утворень. Виключення складають лише окремі праці періоду 20-х рр. ХХ ст. – Г. Гринька, Є. Гірчака, в яких автори більш-менш об'єктивно, без особливої патетики висвітлюють конкретні досягнення радянського культурного будівництва в Україні [22]. З-поміж окремих галузей культури більша увага приділялась театральній справі. Деякі історичні аспекти розвитку театального мистецтва в Україні, його здобутки, починаючи з 1917 р., висвітлюються у працях О. Кисіля, П. Горбенка [23], низці статей П. Руліна [24]. Однак вже з середини 20-х рр. ХХ ст. в підходах радянських дослідників до висвітлення історії театральної справи визначилось дві тенденції: замовчування надбань національних урядів у розвитку театральної справи і висвітлення впливу театру на формування «нової радянської людини». Важлива роль відводилась сільському театру, що на думку більшовицьких ідеологів, повинен був виступати їхнім помічником у боротьбі з відсталою «хуторянською куркульською культурою», допомагати «урбанізації села в розумінні революційного процесу обробки селянства в бік індустріально-пролетарських тенденцій» [25].

У 30-х – першій половині 50-х рр. ХХ ст., в умовах тотального наступу комуністичного режиму проти «українського буржуазного націоналізму», будь-яка діяльність національних урядів в галузі культурно-мистецькій, не вивчалась. Лише в другій половині 50-х – 60-ті рр. з'явилося декілька праць, у яких висвітлюється культурний процес в Україні за часів соціалістичної революції, в т.ч. і в театральній справі, – Р. Бабійчука, С. Гутянського та ін. авторів [26]. Але в концептуальному плані нічого нового вони не містили – домінували тези про необхідність використання мистецтва в роботі партійних організацій з комуністичного виховання трудящих, утвердження мистецтва «соціалістичного за змістом і національного за формою». Культурно-мистецька діяльність українських урядів розглядалася лише фрагментарно й рішуче засуджувалась. Так, І. Золотоверхий характеризував роботу Міністерства мистецтв Директорії навесні 1919 р. як таку, що мала «одверто націоналістичне спрямування». Зазнала критики Рада мистецтв, створена Тимчасовим робітничо-селянським урядом України в січні 1919 р., за її співробітництво з Міністерством мистецтв Директорії. Це вважалось проявом нерішучості Наркомосу в підпорядкуванні Міністерства мистецтв керівництву органів Радянської влади [13, с. 249].

Нічого не змінилось в працях радянських істориків і в 70–80-ті рр. ХХ ст. [27], попри залучення нового фактологічного матеріалу. Так, Ю. Станішевський у монографії «Театр, народжений революцією», узагальнюючи історію українського радянського театру, ще раз наголосив на необхідності для театру чітко дотримуватись т. зв. класової позиції [28, с. 19].

Розширення мережі театрів в Україні автор подає як результат практичної діяльності більшовицьких партійних органів. Відповідно до більшовицьких ідеологічних канонів, він намагається переконати, що розвиток українського радянського театру «гальмувався тимчасовою окупацією багатьох міст республіки денікінськими і петлюрівськими зграями та іноземними військами, а також антинародною діяльністю буржуазно-націоналістичних урядів, котрі намагаються прибрати під свою егіду новонароджені театральні колективи...» [28, с. 22].

Охорона культурних цінностей, видавнича діяльність, розбудова бібліотечної та архівної справи, позитивні зрушення в цих галузях також пов'язувались радянськими істориками виключно з діяльністю радянських владних інститутів [29]. Винятком є хіба що дослідження В. Сарбея, в якому автор висловлює свою незгоду з виключно негативною оцінкою в радянській історіографії підсумків діяльності губернських архівних комісій у пам'яткоохоронній сфері [30].

Висновки. Аналіз доробку радянських істориків з питань культуротворчої діяльності українських урядів у 1917–1921 рр. засвідчив, що зазначена тема в радянській історіографії фактично не була предметом спеціального дослідження. Функціонуючи виключно в ідеологічних рамках, визначених більшовицьким режимом, радянська історична наука свою головну мету вбачала в пропаганді комуністичної доктрини для духовно-культурного життя українського суспільства. У прокрустове ложе цієї доктрини не вкладались такі поняття, як «національна культура», «національна свідомість», «національне буття». Вони вважались явищами неприродними, пов'язувались із настроями відсталих прошарків суспільства. Українські уряди, які обстоювали необхідність збереження і подальшого розвитку самобутньої української культури й робили конкретні кроки в цьому напрямі, автоматично потрапляли в розряд ворогів «соціалістичної культури», яких потрібно нещадно викривати. Тому характерними рисами історіографічної картини національно-культурного будівництва в роки Української революції 1917–1921 рр., створеної радянськими істориками, стали фрагментарність, перекручування фактів, відверте їх фальшування. Слід погодитись із об'єктивним висновком Я. Дашкевича, який відзначав, що радянська історіографія залишила нас «біля розбитого корита і української культури, й історії української культури» [2, с. 80].

ЛІТЕРАТУРА:

1. Косіор С.В. Підсумки і найближчі завдання національної політики на Україні / С. Косіор // Червоний шлях. – 1933. – № 8–9. – С. 266–272.
2. Цит. за: Дровозюк С. Національно-культурне та духовне життя українського селянства у 20–30-х рр. ХХ століття: історіографічний нарис / С. Дровозюк. – Вінниця, 2005. – 364 с.
3. Ряппо Я. Октябрь в просвещении / С. Ряппо // Путь просвещения. – 1924. – № 10. – С. 1–13; його ж. Новый этап реформы педагогического образования / С. Ряппо // Путь просвещения. – 1923. – № 7–8. – С. 20–34.
4. Ряппо Я.П. Народна освіта України за десять років революції / Я.П. Ряппо. – Х.: Держ. вид-во України, 1927. – 126 с.
5. Ряппо Я.П. Що дала Жовтнева революція в галузі освіти на Україні / Я.П. Ряппо. – Х.: Книгоспілка, 1928. – 38 с.
6. Авдієнко М. Народна освіта на Україні / М. Авдієнко. – Х.: ДВУ, 1927. – 102 с.; Приходько А. Загальне навчання на Україні / А. Приходько // Радянська освіта. – 1927 – № 12. – С. 6–15; Арнаутов В. Радянська трудова школа та її еволюція за 10 років / В. Арнаутов // Радянська школа. – 1927. – № 11. – С. 16–23;
7. Мізерницький О. На шляхах радянзації / О. Мізерницький // Радянська освіта. – 1927 – № 11. – С. 1–15.
8. Диманштейн С. Проблемы национальной культуры и культурного строительства в национальных республиках / С. Диманштейн // Вестник коммунистической академии. – 1929. – № 31 (1). – С. 124–125.
9. Гірчак Е.Ф. У боротьбі за українську пролетарську культуру. – Х., 1931. – 56 с.; На фронті культури. – К., 1935. – 262 с.
10. Михайлик Ю. Нове повторення старих помилок / Ю Михайлик // Радянська Україна. – 1947. – 4 жовтня.
11. Грищенко М.М. Сорок років розвитку радянської освіти в Українській РСР // Розвиток народної освіти і педагогічної науки в Українській РСР (1917–1957). – К. : Радянська школа, 1957. – Т. 4. – С. 5–135.

12. Королев Ф.Ф. Очерки по истории советской школы и педагогики, 1917–1920 / Ф.Ф. Королев. – М.: Из-во АПН РСФСР, 1958. – 550 с.
13. Золотоверхий І.Д. Становлення української радянської культури (1917–1920 рр.). / І.Д. Золотоверхий. – К., 1961. – 424 с.
14. Гриценко М.С. Нариси з історії школи в Українській РСР (1917–1965) / М.С. Гриценко. – К.: Радянська школа, 1966. – 230 с.
15. Бистров М.А. Керівна роль КП(б)У у галузі вищої освіти в період будівництва соціалізму (1917–1937). – Х.: Вища школа, 1974. – 142 с.; Фомин А.И. Культурное строительство в первые годы Советской власти (1917–1920) / А.И. Фомин. – Х.: Вища школа, 1987. – 151 с.
16. Культурне будівництво в Українській РСР (1917–1927). Збірник документів і матеріалів. – К.: Наукова думка, 1979. – 667 с.
17. Ленінське вчення про культурну революцію та його здійснення на Україні. – К., 1970. – 367 с.
18. Гладкая Л.В. Культурная революция – закономерность развития нового мира (На материалах Украинской РСР): Учебное пособие по теме «Культурная революция» / Л.В. Гладкая, Г.В. Ангелов, Д.Н. Щербаков. – Одесса, 1972. – 101 с.
19. Історія Української РСР. У восьми томах, десяти книгах. – Т. 5: Велика Жовтнева соціалістична революція і громадянська війна на Україні (1917–1920). – К.: Наукова думка, 1977. – 591 с.
20. Гамрецкий Ю. Интеллигенция и революция на Украине / Ю. Гамрецкий // Интеллигенция и революция: XX век. – М., 1985. – С. 183–192; Кістерська Л.Д. Наукова інтелігенція України в пореволюційну добу (1917–1924) / Л.Д. Кістерська, О.К. Янковський // Вісник Академії Наук України. – 1991. – № 10. – С. 71–79.
21. Гринько Г. Очерк истории системы политпросвета // Путь просвещения. – 1922. – №2. – С.1–57.
22. Гринько Г. Советское культурное строительство на Украине / Г. Гринько. – Х., 1921. – 44 с.; Гірчак Е.Ф. Завдання національно-культурного будівництва на Україні / Е.Ф. Гірчак. – Х., 1927. – 127 с.
23. Кисіль О. Український театр: популярний нарис історії українського театру / О. Кисіль. – К.: Книгоспілка, 1925. – 179 с.; Горбенко П. Про ляльковий театр // Сільський театр. – 1926. – № 4. – С. 38–41.
24. Рулін П. Студії з історії українського театру (1917–1921) // Записки історико-філологічного відділу ВУАН / П. Рулін. – К., 1925. – Кн. V; його ж. Історія сільських театрів / П. Рулін // Сільський театр. – 1927. – № 5 (15). – С.1–3; 1927. – № 8. – С. 43–44.
25. Бортник Я. Театр на селі / Я. Бортник // Життя і революція. – 1925. – № 8. – С. 33–40.; Христовий М. Мандрівний театр / М. Христовий // Сільський театр. – 1926. – № 2. – С.1–2; Преславич Л. Пересувний робітничо-селянський театр // Освіта на Харківщині. – 1927. – № 1. – С. 66–67.
26. Бабійчук Р.В. Жовтнева революція і розвиток української культури / Р.В. Бабійчук. – К., 1957. – 36 с.; Гутянський С.К. В.І. Ленін і культурне будівництво на Україні / С.К. Гутянський. – К.: Наукова думка, 1965. – 198 с.
27. Історія українського мистецтва: у 6 т. Т. 4, кн. 2 : Мистецтво другої половини XIX–XX століття. – К.: АН УРСР. Голов. ред. УРЕ, 1970. – 435 с.; Рулін П.І. На шляхах революційного театру / П.І. Рулін. – К., 1972. – 354 с. Галин С.А. Исторический опыт культурного строительства в первые годы Советской власти (1917–1925) / С.А. Галин. – М.: Мысль, 1980. – 181 с.; Белічко Ю.В. Українське радянське мистецтво періоду громадянської війни / Ю.В. Белічко. – К.: Мистецтво, 1982. – 183 с.; Пинегина Л.А. Советский рабочий класс и художественная культура, 1917–1932 / Л.А. Пинегина. – М.: Наука, 1984. – 238 с.
28. Станішевський Ю.О. Театр, народжений революцією: Нариси історії української радянської театральної культури. 1917–1987. – К.: Мистецтво, 1987. – 243 с.
29. Грінберг А.Й. Архівне будівництво на Україні в період іноземної інтервенції і громадянської війни (1918–1920) / А.Й. Грінберг // Наукові записки КДЕУ. – 1956. – Т. XV. – Вип. VI. – С. 47–57; Пількевич С.Д. 40 років радянського архівного будівництва на Україні / С.Д. Пількевич // З історії архівного будівництва на Україні. – Х.: Харків. обл. вид-во, 1958. – 115 с.; Мітюков О.Г. Радянське архівне будівництво на Україні: 1917–1973 / О.Г. Мітюков. – К.: Наукова думка, 1975. – 271 с.
30. Сарбей В. Вклад губернських архівних комісій в історіографію України / В. Сарбей // Друга республіканська конференція з архівознавства та інших спеціальних дисциплін. – К., 1965. – С. 261–263.

АННОТАЦИЯ

НАЦИОНАЛЬНО-КУЛЬТУРНОЕ СТРОИТЕЛЬСТВО ПЕРИОДА ОСВОБОДИТЕЛЬНОЙ БОРЬБЫ (1917–1921 ГГ.) В СОВЕТСКОЙ ИСТОРИОГРАФИИ

В современных условиях, после многих лет господства тоталитарной коммунистической идеологии, культурно-духовная жизнь украинского народа активно переосмысливается. Украинские историки, отбрасывая стереотипы прошлого, создают научную концепцию истории украинской культуры. Вместе с тем, анализ работ современных отечественных историков по данной проблематике свидетельствует, что они еще не до конца

избавились от влияния советской историографии. Имеют место попытки заимствовать из нее устаревшие, заидеологизированные оценки и выводы, что приводит к существенному искажению реальной картины деятельности украинских правительств в сфере национально-культурного строительства в период национально-освободительной борьбы 1917–1921 гг. В связи с этим, возникает необходимость научного историографического осмысления методологических подходов советской историографии к освещению данной проблемы.

Цель. Цель представленной статьи заключается в том, чтобы на основе комплексного анализа работ советских историков выявить методы интерпретации ими национально-культурного строительства в годы Украинской революции 1917–1921 гг.

Методология. Статья написана, опираясь на методологические принципы историзма, объективности, системности и преемственности, которые предусматривают выявление и всестороннее изучение всей совокупности источников с учетом исторического контекста их формирования. В процессе реализации поставленных задач были использованы как общенаучные, так и специальные методы исследования: историографического анализа и синтеза, историко-сравнительный, хронологический, ретроспективный и др.

Результаты. В процессе исследования изучены характерные тенденции накопления и обобщения фактических знаний советскими историками, которые касаются национально-культурного строительства в годы Украинской революции 1917–1921 гг.; выяснена эволюция концептуальных подходов к теме в советской историографии; выделены основные элементы понятийно-категориального аппарата, который использовался советскими исследователями в процессе изучения данной темы; показано негативное влияние идеологических и политических стереотипов на развитие объективных знаний, касающихся этой проблемы.

Научная новизна. Впервые на основе комплексного подхода проанализировано состояние изучения национально-культурного строительства периода освободительной борьбы в Украине (1917–1921 гг.) в советской историографии, выявлены, систематизированы и исследованы историографические источники по этой проблеме. Осуществленный историографический анализ позволил углубить понимание концептуальных подходов и приемов, которые использовались советскими историками при освещении исследуемой темы, доказать, что их интерпретации данной проблемы были заидеологизированными и необъективными.

Практическая значимость. Выявленные концептуальные подходы советских историков при освещении деятельности украинских правительств в сфере национально-культурного строительства в годы Украинской революции 1917–1921 гг. ориентируют современных исследователей на отказ от заидеологизированных советских штампов при освещении не только данной проблемы, но и многих других недостаточно исследованных или сфальсифицированных в исторической науке проблем украинской истории. Систематизированный фактологический материал, теоретические положения и обобщенные выводы могут быть использованы в процессе преподавания истории и историографии истории Украины, а также при подготовке работ по истории украинской исторической мысли.

Ключевые слова: советская историография, Украинская революция 1917–1921 гг., национально-культурное строительство, «Просвита», «Всеукраинская учительская спилка».

SUMMARY

NATIONAL AND CULTURAL REVIVAL OF THE LIBERATION STRUGGLE PERIOD (1917-1921) IN SOVIET HISTORIOGRAPHY

The current paradigm leads to the rethinking of the cultural and spiritual life of the Ukrainian people in 1917–1921 which traditionally was viewed from in the context of the totalitarian communist ideology. The Ukrainian historians, rejecting stereotypes of the past, create the scientific concept of Ukrainian culture history. However, the analysis of contemporary works of Ukrainian historians on the subject shows that they have not fully lost the influence of Soviet historiography. There are attempts to borrow from it obsolete ideological evaluations and conclusions leading to distortion of the real state of the Ukrainian governments in national and cultural development in the era of national liberation struggle in 1917–1921. Hence, there is the necessity of scientific historiographical rethinking of Soviet methodological approaches to understanding of the problem.

Aim. The aim of the article is to make the integrated analysis of Soviet historians' works and identify the methods of their national and cultural development interpretation of the Ukrainian revolution during 1917–1921.

Methodology. The article is based on methodological principles of historicism, objectivity, consistency and continuity, providing identification and comprehensive study of the source array paying attention to the historical context of its formation.

The general scientific and special methods of investigation have been used to solve these tasks as follows: historiographical synthesis and analysis, historical and comparative, chronological, retrospective etc.

Results. The characteristics trends of actual knowledge accumulation and generalization by the Soviet historians have been traced while studying the national and cultural development of the Ukrainian revolution during 1917–1921; the evolution of conceptual approaches to the topics in the Soviet historiography has been revealed; the main elements

of conceptual and categorical apparatus used by the Soviet scientists in the study of the issue have been pointed out; the negative influence of ideological and political stereotypes on the development of objective knowledge concerning the issue has been shown.

Scientific novelty. For the first time on the basis of integrated approach the state of a problem study of national and cultural development of the liberation struggle period (1917–1921) in Ukraine through the Soviet historiography prism has been analysed; historiographical sources of the problem have been discovered, investigated and systematized.

The conducted historiographical analysis allowed to deepen the understanding of conceptual approaches and techniques used by the Soviet historians in the coverage of the issue, and to prove that their interpretation of the problem was ideological and biased.

The practical significance. The conceptual approaches of the Soviet historians in the coverage of Ukrainian governments in national cultural development during the Ukrainian revolution of 1917–1921 have been identified, which orient modern scholars to reject the Soviet ideological clichés, while covering not only this issue, but also many others insufficiently investigated or falsified historical problems in Ukrainian historical science.

The factual material that has been systematized, the theoretical concepts and general conclusions can be used in the teaching of history and historiography of the Ukrainian history, as well as in the preparation of works on the history of Ukrainian historical thought.

Key words: Soviet historiography, Ukrainian revolution of 1917–1921, national and cultural revival, «Prosvita», «All Ukrainian Teachers Union».

УДК 159.922.8: 364.274

САМОТНІСТЬ ЯК РЕСУРС РОЗВИТКУ В ЮНАЦЬКОМУ ВІЦІ

МАРЦЕНЮК М. О., МИНЕНОК Н.В.

Мукачівський державний університет

Стаття присвячена дослідженню феномену переживання самотності в юнацькому віці. Дана тема є актуальною, оскільки юнацький вік виступає важливим та відповідальним періодом в процесі формування особистості. Особливо значимою ця проблема стає в юнацькому віці.

Аналізуються дослідження сучасних науковців, в яких зазначається, що особливо значимою ця проблема стає в юнацькому віці, коли молода людина ототожнює своє “Я” з життєвими цінностями, інтересами, поглядами і психологічно дистанціюється від батьків. Наявні міжособистісні стосунки, патерни поведінки та емоційні переживання є підґрунтям, на якому особистість починає будувати самостійне майбутнє. Недостатній рівень розвитку навичок міжособистісної взаємодії, зміна соціальної ситуації розвитку, особистісні характеристики, зокрема емоційна нестабільність, юнацький скептицизм та інші обставини спричиняють виникнення інтенсивного почуття самотності в юнацькому віці та болісного його переживання, яке, як наслідок, стає значущим психологічним чинником подальшої руйнації соціальних та міжособистісних стосунків індивіда, викликає зміни в соціальних потребах юної людини, у її ставленні до власного “Я”, до того ж не дивлячись на те, що на протязі століть вивченням проблеми самотності займалися та продовжують займатися вчені різних поглядів та напрямлень, самотність як соціально-психологічний феномен представляє собою актуальне явище сучасності.

Підкреслюється, що переживання самотності не тільки може породжувати безліч проблем в соціальному середовищі, загострювати вікові та особистісні зміни, а й проявлятися у дезадаптації та погіршенні психічного здоров'я, і саме тому практична значущість даної роботи полягає в тому, що отримані дані можуть бути використані психологами та педагогами при роботі по наданню психологічної допомоги старшокласникам, що знаходяться в стані інтенсивного переживання почуття самотності.

Аналізуються результати емпіричного дослідження та формулюються висновки.

Ключові слова: *молодь, юнацький вік, самотність, психічне здоров'я, переживання, міжособистісні стосунки.*

Переживання почуття самотності може стати ресурсом самовдосконалення, оскільки дає неабияку можливість зануритися в особистісну рефлексію й тим самим сприяти розвитку позитивних особистісних якостей. Воно активізує внутрішній діалог, змушує замислитися над сенсом свого існування, глибше зрозуміти самого себе. Однак у більшості досліджень самотність розглядається, в першу чергу, як негативне переживання, що супроводжується почуттями покинутості, відчуженості, непотрібності за об'єктивних умов залучення людини до різних сфер суспільного життя та спілкування. Переживання самотності не тільки

породжує безліч проблем в соціальному середовищі, загострює вікові та особистісні зміни, а й проявляється у дезадаптації та погіршенні психічного здоров'я [8].

Об'єкти та методи дослідження. Багато дослідників вважають, що самотність існує в житті кожної людини, всі ми в певні моменти свого життя стикаємося з даним почуттям або станом. Слід відмітити, що кожна людина індивідуальна, тому і переживання її самотності також буде індивідуальним. Неважливо скільки років людині, дитина вона, доросла, в зрілому вона віці або в періоді старості – це почуття однакове для всіх. Звісно, інтенсивність, причинність цього почуття буде різною, та значення самотності не змінюється.

За останні десять років збільшився інтерес до феномену самотності, психологи намагаються розібратися в даній темі, оскільки феномен самотності на сьогоднішній день ще не має конкретних теоретичних та методологічних положень, які б дали точне обґрунтування та класифікацію видів самотності. Кожен автор пропонує свою концепцію, доводить її на теоретичному та практичному рівнях дослідження.

У теоретичній спадщині глибокого осмислення проблеми самотності існує кілька підходів, однак число моделей самотності не представляють собою повного і систематичного пояснення. Більшість теоретичних міркувань про самотність пов'язані з клінічною практикою чи впливали з уже існуючих теорій [10].

Дослідженням проблеми самотності в свій час займалися представники зарубіжної психологічної науки, такі як: Е. Берн, К. Боумен, М. Мід, Д. Рісмен, Г. Саллівен, Ф. Слейтер, Дж. Фландерс, Ф. Фромм-Рейхман, Ю.П. Кошелева, М.М. Литвак. Взаємозв'язок самотності та самооцінки досліджували М. Міцелі, Б. Мораш, Л. Пепло. Класифікація існуючих підходів до проблеми самотності запропонована Д. Перлманом та Л. Пепло. Дослідження самотності у вітчизняній науці проводилися менш інтенсивно. Різні соціальні та психологічні аспекти цієї проблеми розкрито в роботах Л.А. Варави, Н.Д. Володарської, О.В. Данчевої, В.І. Сіляєвої, Ю.М. Швалба. Вивченням переживання самотності в юнацькому віці займалися О.Б. Долгінова, І.С. Кон.

Самотність як психологічний феномен постає у працях Дж. Зілберга, Г. Саллівана, В. Франкла, З. Фрейда, Е. Фромма, Ф. Фромм-Рейхман. Вчені розкривають питання переживання самотності як внутрішнього специфічного почуття й відчуття певної втрати внутрішнього світу особистістю, питання тривалості протікання самотності й причини її виникнення. У твердженні, що людині властива потреба у спілкуванні, вони наголошують на переживанні самотності, як на патології, що веде до деградації особистості [7].

З одного боку, самотність, будучи детермінантою деформованого розвитку, утрудняє входження особистості в широкий контекст соціальних відносин (дестабілізує відносини з групою однолітків, надає знецінюючий вплив самовідношенню особистості, негативно б'є по самосприйняттю й поведінці особистості). З іншого боку, самотність дозволяє поринути у особистісну рефлексію, в міркування про найважливіші змістовні життєві проблеми й має у собі здібності розвитку таких особистісних якостей, без яких успішна інтеграція в соціум буде важкою (самотність є чинником низької самоприв'язаності, тобто - свого роду індикатором незадоволеності людини своїм становищем, спонукає до відповідності з ідеальними уявленнями про себе, до розвитку своєї особистості) [10].

Мета даної статті - висвітлення теоретичних аспектів явища юнацької самотності та результатів емпіричного дослідження даного феномену як ресурсу розвитку особистості, окреслення напрямків надання психологічної допомоги при переживанні стану самотності.

Кваліфікований фахівець повинен бути орієнтований на досягнення найкращого результату при наданні допомоги юнакам та дівчатам під час переживання стану самотності, тому психологу необхідно здійснювати моніторинг ситуації та відслідковуючи потребу в наданні психологічної допомоги особистості.

Беручи до уваги теоретичні дані, нами було проведено ряд досліджень, які показали рівень прояву стану самотності, що відчувають та переживають молоді люди, рівень заглибленості в цей стан.

Проблема самотності особистості має сьогодні таку ж актуальність, як і десятки, сотні років тому. Самотність належить до переліку тих понять, реальний життєвий смисл яких, на перший погляд, чітко уявляється навіть буденній свідомості, але подібна ясність може заводити в оману, бо вона приховує надзвичайно складний і суперечливий смисл, який важко піддається раціонального аналізу.

Самотність означає два стани: зовнішній і внутрішній, що тісно пов'язані між собою, але не тотожні. Зовнішня самотність може бути результатом суперечності людини й соціального оточення (випадок, конфлікт, лихо, катастрофа тощо). Внутрішня самотність – результат суперечності людини з собою, що призводить до втрати та пошуку самототожності. Її можна назвати екзистенційною.

Результати дослідження та їх обговорення. Наше дослідження проводились на базі ЗОШ I-III ступенів № 1, 7, 10 міста Мукачево. В дослідженні брали участь школярі віком від 15 до 17 років, тобто учні 10-11 класів, вибірка становила 85 осіб. Опитування проводилось анонімно на добровільних засадах.

Для проведення емпіричного дослідження нами було обрано 5 діагностичних методик, а саме:

1. Методика «Шкала емоційного відгуку» А.Меграбяна та Н.Епштейна.
2. Діагностичний опитувальник «Методика для визначення ступеня самотності» С.Г. Корчагіної.
3. Методика «Вивчення "перешкод" у встановленні емоційних контактів» В. Бойко.
4. «Опитувальник для визначення ступеня самотності» Д.Рассела, Л.Пепло, М.Фергюсона.
5. Методика «Комунікаційні та організаторські здібності» (КОЗ) [11].

Отже, в нашому дослідженні приймали участь учні 10 та 11 класів ЗОШ м Мукачева і ми маємо можливість порівняти їх результати.

З точки зору А. Меграбяна, (методика «Шкала емоційного відгуку») емоційна емпатія - це здатність співчувати іншій людині, відчувати те, що відчуває інший, переживати ті ж емоційні стани, ідентифікувати себе з ним. Як показали дослідження, емоційна емпатія пов'язана із загальним станом здоров'я людини, його соціальною адаптованістю і відображає рівень розвитку навичок взаємодії з людьми. Емпатія в психології поняття дуже складне і багатогранне, яке позначає настільки глибоке співпереживання, яке межує з повним ототожненням себе з іншою людиною. Якщо в процесі розмови людина здатна повністю, у всіх відтінках переживати ті ж емоції, що і його співрозмовник, це означає, що у нього висока здатність до емпатії. Але, як бачимо, наші досліджувані мають середній показник прояву, що може бути пов'язано з тим, що вони, ще мають недостатньо досвіду у спілкуванні і взаємодії з іншими людьми, мають низький рівень соціальних навичок і не вмію ще якісно оцінювати і виражати свої дійсні почуття. А також, з тим, що вони просто не хочуть емпатійно ставитися до співрозмовника, оскільки їхні особистісні особливості не дозволяють цього.

Аналізуючи результати за методикою «Шкала емоційного відгуку» А. Меграбяна і Н. Епштейна було з'ясовано, що для досліджуваної групи учнів 10 класу притаманний середній рівень емоційного відгуку або емпатії ($X_{сер.} = 4,48$).

Аналізуючи результати даної методики для учнів 11 класу спостерігається показник прояву емпатії вище середнього рівня ($X_{сер.} = 5,52$).

У психології виділяють два види емпатії – вона може бути емоційна і когнітивна. Емоційна емпатія – це здатність на чуттєвому рівні співпереживати людині, і це дуже

глибока емпатія. Когнітивна різновид дозволяє шляхом логічного мислення зрозуміти, що в такий момент відчуває людина, і через це наблизитися до істинного співпереживання. Отже, отриманий нами показник може свідчити про те, що старшокласники готуючись до вступу в ВНЗ, більше мають соціальних контактів і вміють розрізняти почуття емпатії і проявляють його часто у взаємодії з іншими.

Так, порівнюючи отримані нами результати по даній методиці у двох групах, можемо спостерігати незначні відмінності у рівнях їх прояву здатності до емпатії, що можна пояснити різницею між соціалізацією учнів різних класів. Вміння співпереживати іншим людям - цінна якість, однак при його гіпертрофії може формуватися емоційна залежність від інших людей, хвороблива уразливість, що ускладнює ефективну соціалізацію і навіть може призводити до різних психосоматичних захворювань.

Люди з середнім (нормальним) рівнем розвитку емпатії в міжособистісних стосунках більш схильні судити про інших за вчинками, ніж довіряти своїм особистим враженням. Як правило, вони добре контролюють власні емоційні прояви, але при цьому часто не можуть прогнозувати розвиток відносин між людьми.

Люди з низьким рівнем розвитку емпатії в міжособистісних відносинах відчувають труднощі у встановленні контактів з людьми, некомфортно почувають себе у великій компанії, не розуміють емоційних проявів та вчинків, часто не знаходять взаєморозуміння з оточуючими. Вони набагато продуктивнішими при індивідуальній роботі, ніж при груповій, схильні до раціональних рішень, більше цінують інших за ділові якості і ясний розум, ніж за чуйність.

Таким чином, зважаючи на вище сказане, вважаємо за необхідне, учням, які отримали низькі показники прояву емпатії рекомендувати їй розвивати самостійно або відвідувати корекційно-розвивальні заняття з формування і розвитку даного чинника.

Наступна методика, яку ми використали в нашому дослідженні є «Методика для визначення ступеня самотності» С.Г. Корчагіної. Варто зазначити, що самотність -соціально-психологічне явище, емоційний стан, пов'язане з відсутністю близьких, позитивних емоційних зв'язків з людьми та / або зі страхом їх втрати в результаті вимушеної або наявної психологічної причини соціальної ізоляції. У рамках цього поняття розрізняють два різних феномени — позитивна (самітність) і негативна (ізоляція).

Аналізуючи отримані результати за даною методикою для учнів 10 класу, було виявлено середній показник прояву самотності ($X_{сер.} = 28,66$). Такий результат вказує на присутність досить глибокого рівня актуальної самотності особистості. Це можна пояснити тим, що учні знаходяться в даний час у такому періоді життя же відбувається переоцінка і зміна цінностей життя, ціннісні орієнтації змінюють своє спрямування. Тому час від часу бажають усамітнитися. Хоча може бути, однією з причин такого явища, низький рівень самооцінки та не вміння встановлювати емоційні контакти з іншими, через невдачі в спілкуванні, або через особистісні проблеми юнаків у них може виникати бажання усамітнитися, або деколи вони просто відчувають самотність, вважають, що нікому не потрібні, ніхто їх не любить тощо.

Аналізуючи результати отримані за цією ж методикою для учнів 11 класу, можна спостерігати, також, наявність актуальної самотності ($X_{сер.} = 29,48$). Існує ряд психологічних факторів, які сприяють самотності. Наприклад, це може бути низька самооцінка, яка призводить до уникнення контактів з іншими людьми через страх піддатися критиці, що, у свою чергу, створює порочне коло — в результаті відсутності контактів самооцінка ще більше падає. Слабкі навички спілкування також сприяють виникненню відокремленості від товариства, суспільства, посиленню самотності. Люди з погано розвиненими навичками міжособистісного спілкування, низькою соціалізацією через страх потерпіти невдачу у відносинах або потрапити у психологічну залежність також нерідко

прагнуть до самотності, особливо якщо у них вже є невдалий досвід спілкування з іншими людьми.

За результатами методики «Вивчення «перешкод» у встановленні контактів» В.В. Бойко ми визначили наявність бар'єрів у спілкуванні за 5-ти показниками: невміння керувати емоціями, дозувати їх; неадекватний прояв емоцій; негнучкість, нерозвиненість, невиразність емоцій; домінування негативних емоцій; небажання зближатися з людьми на емоційній основі. Аналіз отриманих результатів в ході дослідження, за даною методикою дозволяє говорити про те, що найбільш притаманними для учнів 10 класу є показники за такими шкалами «Невміння керувати емоціями» (Хсер. = 3,34) та «Неадекватне емоційне вираження» (Хсер. = 3,5). Це вказує на те, що учні не вміють контролювати свої емоції та можуть на певні події свого життя реагувати неадекватно. Наприклад, на негативну оцінку проявляють радість, сміх, гордість, або ж, навпаки. Це вказує на появу труднощів у спілкуванні юнаків. Труднощі у процесі спілкування належать до тимчасових або тривалих явищ, які перешкоджають реалізації цілей комунікативного процесу, створюють перепони для ефективної міжособистісної взаємодії, послаблюють чи переривають її. Труднощі у процесі спілкування розглядають крізь призму наукових, практичних інтересів різних галузей психології. Загальна психологія виявляє їх як характеристики психічних процесів, станів і властивостей людини, що не відповідають критеріям психологічно оптимального спілкування. **Психологічно оптимальне спілкування** – процес, за якого реалізуються цілі учасників спілкування відповідно до мотивів, що зумовлюють цілі, та способів спілкування, які не викликають у партнерів почуття незадоволеності.

На середньому рівні прояву показник за шкалою «Домінування негативних емоцій» (Хсер. = 2,88) та шкалою «Небажання зближатися з людьми» (Хсер. = 2,82). Це говорить про те, що респонденти групи часто проявляють байдужість до спілкування взагалі, і до партнера, зокрема. При цьому в них під час різних ситуацій та подій виникають постійно негативні емоції. Які шкідливо впливають, як на саму людину так, і на співрозмовника. Це може бути пов'язано, з віковими особливостями, або з індивідуально-психологічними, та незважаючи на це відмітимо, що від таких перешкод необхідно позбуватися, адже позитивне спілкування є дуже важливою складовою життєдіяльності людини, без якої вона не може повноцінно існувати. Найменш виразно проявляються показники за шкалою «Негнучкість, нерозвинутість, невиразність емоцій» (Хсер. = 2,3). Це вказує на те, що в учнів емоційна сфера розвинена добре, юнаки і дівчата вміють проявляти будь-які види емоцій, але не завжди там, де вони необхідні (має місце неадекватність емоцій).

Аналіз результатів дослідження для учнів 11 класу, дає можливість спостерігати, що найвищі прояви показників виявляються за шкалами «Невміння керувати емоціями» (Хсер. = 2,84) та «Неадекватне емоційне вираження» (Хсер. = 2,84) та «Негнучкість, нерозвинутість, невиразність емоцій» (Хсер. = 2,94). Такий результат вказує на те, що учні часто при спілкуванні користуються неадекватними проявами емоцій, вони не схильні до контролю свого емоційного стану, хоча при цьому в них розвинені емоції на достатньо високому рівні. Це може бути пов'язано з тим, що юнаки перед вступом до навчальних закладів дуже напружені, тому емоційний фон є достатньо порушеним.

Найменш виразно проявляються показники за шкалою «Домінування негативних емоцій» (Хсер. = 2,34) та «Небажання налагоджувати контакт з іншими» (Хсер. = 2,52). Такий показник говорить про те, що вказані перешкоди найчастіше заважають учням встановити контакт, що свідчить про те, що їх необхідно позбутися.

Отже, порівнюючи результати між двома групами, бачимо, що існують певні розбіжності за даною методикою. Так, для 10 класу найбільш притаманні перешкоди в спілкуванні: неадекватне вираження емоцій та невміння керувати ними, а ось для 11 класу притаманна ще перешкода – негнучкість емоційного вираження. Відмінності між ними

можуть проявлятися через несхожість їх життєвого досвіду позначається не лише на уявленнях про світ, його природу, суспільство, а й на конкретній поведінці індивідів у реальних ситуаціях життєдіяльності. Під час спілкування несхожість життєвого досвіду виявляється у неоднаковому рівні розвитку, у запасі і характері переживань, прояві пізнавальних процесів, різноманітних поведінкових формах. Суттєвими є відмінності різних вікових груп і в мотиваційній сфері. Циркулювання інформації, налагодження і розвиток контактів, сприймання партнера по спілкуванню у процесі міжособистісної взаємодії наштовхуються на різноманітні бар'єри. Найсуттєвішими є комунікативні бар'єри, що виникають на міжособистісному рівні: у повідомленні відправника, в обміні думками між відправником і одержувачем, у виборі носія інформації (електронна пошта, комп'ютер, офіційна мова тощо). **Комунікативні бар'єри** - психологічні перешкоди, що виникають на шляху отримання інформації. Психологічні особливості партнерів по спілкуванню можуть виявлятися, наприклад, як надзвичайна відвертість чи інтелігентність, інтуїтивне сприймання світу, напористість тощо. Причинами комунікативних бар'єрів є змістові й формальні характеристики повідомлення (логічні, фонетичні, стилістичні, семантичні). На цій підставі виокремлюють смисловий, логічний, фонетичний, семантичний, стилістичний комунікативні бар'єри. Комунікативні бар'єри залежать від індивідуальних особливостей учасників комунікації, їх умінь декодувати думки в слова, слухати і концентрувати увагу та ін. У зв'язку з цим виникають такі бар'єри, як межа уяви, словниковий запас відправника інформації, словниковий запас одержувача, його здатність розуміти значення слів, обсяг запам'ятовування. Вивчення перешкод на шляху спілкування та способів їх уникнення сприяє досягненню мети спілкування, поліпшенню психологічного клімату і взаємодії в колективі. Таким чином, підсумовуючи вище сказане, можна зробити висновок про те, що наявність перешкод у взаємодії між людьми сприятиме зниженню рівня позитивного спілкування. А спілкування, як відомо, одна з основних діяльностей людини в житті.

За результатами «Опитувальника для визначення ступеня самотності» Д.Рассела, Л.Пепло, М.Фергюсона можна зробити висновок про те, що аналіз результатів за даною методикою для учнів 10 класу вказує на середній рівень прояву самотності ($X_{сер.} = 28,38$). Це може бути пов'язано з тим, що наявність цього почуття присутнє в респондентів через те, що більше часу вони проводять в інтернеті, і дуже мало спілкуються в реальному житті. Це покоління не вміє тісно спілкуватися з іншими, адже через віртуальність більшість втратили зв'язок з реальністю.

Спостерігаючи за результатом діагностики для учнів 11 класу, бачимо високий рівень прояву самотності ($X_{сер.} = 32,24$). Такий результат вказує на те, що юнаки переживають і відчувають почуття самотності через те, що вони мало спілкуються з людьми, оскільки весь свій вільний час приділяють підготовці до вступу. А також, потрібно згадати і про різні індивідуально-типологічні особливості особистості юнака та дівчини.

Останньою методикою, яку ми застосували в дослідженні є – опитувальник КОС, який дає змогу визначити в респондентів комунікативні та організаторські здібності.

Аналізуючи результати за даною методикою для учнів 10 класу, було з'ясовано, що комунікативні здібності ($X_{сер.} = 0,64$), мають такий же рівень як і організаторські здібності ($X_{сер.} = 0,63$). Це вказує на те, що в респондентів знаходиться на середньому рівні обидва види здібностей. Це є дуже важливим і позитивним фактором. Адже, комунікативні навички відображають здатність людини взаємодіяти з іншими людьми, адекватно інтерпретуючи отримувану інформацію, а також правильно її передаючи. Ці навички дуже важливі в суспільстві, коли щодня необхідно взаємодіяти з багатьма людьми. А організаторські здібності - це сукупність психічних рис особистості, необхідних для успішного оволодіння організаторською діяльністю, її ефективного виконання. Організаторські здібності передбачають спрямованість особистості (світоглядну, політичну,

моральну, ділову), рівень її готовності (ділова компетентність, уміння, навички, досвід), риси характеру (комунікабельність, ініціативність, організованість, самостійність, емоційна зрівноваженість). Таким чином, бачимо, що і ті, і інші здібності є важливими для життєдіяльності особистості.

При аналізі результатів дослідження для учнів 11 класу, спостерігається практично така сама ситуація як і в учнів 10 класу. Комунікативні здібності проявляються вище на одиницю ($X_{сер.} = 0,65$), ніж організаторські здібності ($X_{сер.} = 0,64$). Такий показник вказує на здатність учнів одночасно добре організовувати певний захід, так і взаємодіяти з іншими при цьому. Це можна пояснити тим, що учні 11 класу знаходяться у випускному класі і в них зараз дуже багато різних подій.

Згідно отриманих даних було встановлено, що гостре переживання стану самотності та тривожності, має місце у деяких осіб, що побажали залишитись анонімними, тому було запропоновано всім учням, що брали участь у дослідженні, взяти участь в тренінгових заняттях, як одним із способів подання самотності, та можливості кращого спілкування з однолітками.

Результати дослідження дають можливість якісного відновлення організаційних і змістовних аспектів психологічного супроводу особистісного розвитку учнів старшої школи; дозволяють вирішувати емпіричні завдання під час консультативної та тренінгової роботи, в психокорекційній практиці з особами підліткового та юнацького віку, які переживають стан самотності; сприяють зміні форм і методів взаємодії батьків, педагогів і психолога з учнями.

За результатами проведеного дослідження нами було розроблено «Тренінг подолання самотності» для старшокласників. Він може бути корисним та використовуватися у роботі практичного психолога та у діяльності соціальних служб для сім'ї та молоді з метою надання психологічної допомоги старшокласникам, які переживають цей психічний стан.

Висновки. Сучасні дослідження показують, що особливо значимою ця проблема стає саме в юнацькому віці.

Проведене емпіричне дослідження показало нам, що в юнацькому віці (вік старшокласника тобто 10 -11 клас), саме для 10 класу найбільш притаманні перешкоди в спілкуванні: неадекватне вираження емоцій та невміння керувати ними, а ось для 11 класу притаманна ще така перешкода – негнучкість емоційного вираження. Відмінності між ними можуть проявлятися через несхожість їх життєвого досвіду позначається не лише на уявленнях про світ, його природу, суспільство, а й на конкретній поведінці індивідів у реальних ситуаціях життєдіяльності. Однак для 11 класу притаманна така якість як вміння організувати якісь заходи або події, тоді як 10 клас лише вчиться організовувати своє життя, стримувати емоції та настрої.

Це свідчить про суто вікові особливості старшокласників, вік старшокласника 15-17 років, коли відбуваються найголовніші речі в житті молодої людини: дорослішання, становлення власного «Я», відчуття себе як особистості, тому гостре переживання стану самотності має і позитивний сенс, воно дає можливість розібратися в собі, зрозуміти свої відчуття і переживання.

Самотність як психологічний феномен має позитивний сенс бо виступає ресурсом розвитку особистості, що є невід'ємною частиною становлення індивідуальності людини й, загалом, процесу соціалізації. Позитивний потенціал самотності реалізується у наступних його функціях: функція самопізнання; функція становлення саморегуляції; функція творчості полягає у самовдосконаленні; функція стабілізації психофізичного стану; функція захисту «я» людини від деструктивних зовнішніх впливів.

Негативним сенсом самотності є здатність підкоряти інші психічні процеси та стани; самотність порушує внутрішню цілісність особистості; самотність це, можливо механізм психологічного захисту; самотність веде до формування зверх очікувань й переоцінки вкладу

іншої людину у власний розвиток. Діалектичне розуміння зв'язку між негативним і позитивним аспектами самотності дозволяє говорити, що за певних умов (усвідомлення самотності, активна позиція щодо відношення до нього, досвід подолання труднощів, вмотивованість самотності) негативні прояви самотності можуть придбати позитивний характер.

ЛІТЕРАТУРА:

1. Акимова М.К. Психологическая диагностика [ученик для вузов] / М.К. Акимова, К.М. Гуревич. – СПб.: Питер, 2008. – 625 с.
2. Бурлачук Л.Ф. Психодиагностика /Л.Ф. Бурлачук. – СПб.: Питер, 2006. – 351 с.
3. Вейс Р. Вопросы изучения одиночества / Р.Вейс// Лабиринты одиночества.-М.Прогресс, 1989. – 655 с.
4. Вербицкая С.Л. Социально-психологические факторы переживания одиночества: автореф. дис. канд. психол. наук: 19.00.05 – социальная психология / С.Л. Вербицкая. – Санкт-Петербург, 2002. – 19 с.
5. Гримак Л.П. Общение с собой: Начало психологи активности / Л.П. Гримак. – М.: Политиздат, 1991. – 320 с.
6. Джонг-Гирвельд, Д. Типы одиночества Текст. / Д. Джонг-Гирвельд, Д. Раадшелдерс //Лабиринты одиночества: сб. науч. тр — М. : Прогресс, 1989.-С. 301-319.
7. Донченко Е.А. Личность: конфликт, гармония / Е.А. Донченко, Т.М. Титаренко. – 2-е изд., доп. – К.: Политиздат Украины, 1989. – 175 с.
8. Казанская В.Г. Подросток. Трудности взросления: книга для психологов, педагогов, родителей / В.Г. Казанская. – СПб.: Питер, 2006. – 240 с.
9. Кон И.С. Психология ранней юности /И.С. Кон. – М.: Просвещение, 1989. – 345 с.
10. Кон И.С. Психология старшеклассника /И.С. Кон. – М.: Наука, 1982. – 324 с.
11. Энциклопедия психодиагностики. Психодиагностика взрослых./Ред.-составитель Д.Я. Райгородский. - Самара: Издательский Дом «Бахрах», 2009. – 704 с.

АННОТАЦИЯ

ОДИНОЧЕСТВО КАК РЕСУРС РАЗВИТИЯ В ЮНОШЕСКОМ ВОЗРАСТЕ

Статья посвящена исследованию феномена переживания одиночества в юношеском возрасте. Данная тема является актуальной, поскольку юношеский возраст выступает в качестве важного и ответственного периода в процессе формирования личности. Особенной значимости проблема одиночества приобретает именно в юношеском возрасте.

Анализируются исследования современных ученых, в которых отмечается, что особенно значимой эта проблема становится в юношеском возрасте, когда молодой человек отождествляет свое "Я" с жизненными ценностями, интересами, взглядами и психологически дистанцируется от родителей. Имеющиеся межличностные отношения, паттерны поведения и эмоциональные переживания являются почвой, на которой личность начинает строить самостоятельное будущее.

Недостаточный уровень развития навыков межличностного взаимодействия, изменение социальной ситуации развития, личностные характеристики, в частности эмоциональная нестабильность, юношеский скептицизм и другие обстоятельства вызывают возникновение интенсивного чувства одиночества в юношеском возрасте и болезненного его переживания, которое, как следствие, становится значимым психологическим фактором дальнейшего разрушения социальных и межличностных отношений индивида, вызывает изменения в социальных потребностях юного человека, в ее отношении к собственному "Я", к тому же несмотря на то, что на протяжении веков изучением проблемы одиночества занимались и продолжают заниматься ученые разных взглядов и направлений, одиночество как социально-психологический феномен представляет собой актуальное явление современности.

Подчеркивается, что переживание одиночества не только может породить огромное количество проблем в социальной среде, заострять вековые и личностные изменения, но и проявляться в дезадаптации и ухудшении психического здоровья, и именно поэтому практическая значимость данной работы заключается в том, что полученные данные могут быть использованы психологами и педагогами при работе по предоставлению психологической помощи старшеклассникам, которые находятся в состоянии интенсивного переживания чувства одиночества.

Анализируются результаты эмпирического исследования и формулируются выводы.

Ключевые слова: юность, юный возраст, одиночество, умственное здоровье, опыт, межличностные отношения.

SUMMARY

LONELINESS AS RESOURCE OF DEVELOPMENT IN YOUTH AGE

The article is devoted to the phenomenon of feelings of loneliness in adolescence. The topic is relevant because adolescence is an important and crucial period in the formation of personality. The problem is particularly significant in adolescence.

The investigations of modern scientists have been analyzed, in which the problem arises in adolescence period, due to the reasons when young people identify their "self" with life values, interests, attitudes and distance him/her from their parents psychologically. Existing interpersonal relationships, patterns of behaviour and emotional experience are the basis on which a person begins to build an independent future up. Insufficient level of interpersonal interaction skills development, change in the development of social situation, personal characteristics, including emotional instability, juvenile skepticism and other circumstances give rise to intensive feelings of loneliness in the adolescence period and its painful experience, which, as a result, becomes an important psychological factor in the further individual's destruction of social and interpersonal relationships, causes changes in the social needs of the young person, in own attitude to "self", despite the fact that the problem of loneliness had been studied for centuries and continue to engage scientists of different schools and trends. Loneliness is an actual socio-psychological phenomenon of contemporaneity.

It has been emphasized that experience of loneliness can generate not only problems in the social environment, sharpen age and personality changes, but also manifest maladjustment and mental health deterioration, and therefore practical significance of this study is that the data can be used by psychologists and pedagogues to provide psychological assistance to senior students, that are in intensive experience of sense of loneliness.

The results of empiric research have been analysed and conclusions have been formulated.

Key words: youth, young age, loneliness, mental health, experience, interpersonal relations.

УДК 159.923.2 - 057.874 "7124"

ДОСЛІДЖЕННЯ САМООЦІНКИ МОЛОДШОГО ШКОЛЯРА

МАРЦЕНЮК М.О., ГАЗІЙ Т.В.

Мукачівський державний університет

У статті розглянуто психологічну категорію «самооцінка» та проаналізовано дослідження самооцінки молодшого школяра.

Актуальність даної теми полягає в тому, що самооцінка є одною з істотних умов, завдяки якій індивід стає особистістю. Особливо важливо враховувати самооцінку дитини, вона ще тільки формується і тому більшою мірою, ніж у дорослого, піддається впливу, зміні. Дитина не народжується на світ з якимось певним ставленням до себе. Як і всі інші особливості особистості, її самооцінка складається в процесі виховання, в якому основна роль належить сім'ї та школі. У міру розвитку діти вчаться розуміти себе, своє Я, давати оцінку власним якостям. Цей оціночний компонент Я і називається самооцінкою. Вона формує у індивіда потребу відповідати не тільки рівню оточуючих, а й рівню власних особистісних оцінок. Правильно сформована самооцінка виступає не просто як знання самого себе, не як сума окремих характеристик, але як певне ставлення до себе, передбачає усвідомлення особистості як деякого стійкого об'єкта.

Метою роботи є висвітлення сутності категорії самооцінка та дослідження психологічних факторів, що впливають на її становлення в молодшому шкільному віці. Здійснено теоретичний аналіз питання формування та розвитку самооцінки молодших школярів. Висвітлено умови, що впливають на формування самооцінки молодшого школяра. Визначено, що самооцінка є важливим компонентом формування особистості молодшого школяра. У результаті проведеного емпіричного дослідження було встановлено та проаналізовано зв'язок рівня самооцінки з агресивністю та тривожністю. Виявлено, що у молодших школярів спостерігається самооцінна та навчальна тривожність; для більшості молодших школярів притаманний високий рівень самооцінки.

Ключові слова: самооцінка, молодший шкільний вік, тривожність, агресивність, вікові особливості.

Проблема формування і розвитку самооцінки є однією з центральних проблем становлення особистості дитини. Самооцінка - це необхідний компонент розвитку самосвідомості, тобто усвідомлення людиною самої себе, своїх фізичних сил, розумових здібностей, вчинків, мотивів і цілей своєї поведінки, свого відношення до оточуючих, до інших людей і самого себе.

Об'єкти та методи дослідження. Проблема оцінювання та оцінки в різних своїх аспектах досліджувалася вітчизняними психологами та педагогами (З.А. Абасов, Ш.А. Амонашвілі, Б.Г. Ананьєв, Н.А. Батурін, Д.В. Гінзбург Г.І. Ліпкіна, Л.Б. Ліснівська, Г.А. Цукерман).

У вітчизняній психології самооцінка переважно розглядалась як інтегрально-особистісне утворення (Г.І. Ліпкіна, Г.А. Цукерман). Авторами підкреслювалася роль рефлексії та рівня домагань в молодшому шкільному віці та їх вплив на розвиток самооцінки (Т.Ю. Андрущенко, О.Д. Главінська, А.В. Захарова, Г.А. Цукерман); аналізувався вплив виховної та навчальної функції оцінок для розвитку самооцінки (Ш.А. Амонашвілі, Б.Г. Ананьєв, Г.Ю. Ксензова); відмічалася наявність впливу рівня успішності на розвиток самооцінки молодшого школяра (Б.Г. Ананьєв, Л.С. Виготський, В.В. Давидов, Д.Б. Ельконін, Г.С. Костюк); визначався вплив системи навчання на розвиток самооцінки молодших школярів (І.С. Загурська, О.Л. Музика).

Постановка завдання. Молодший шкільний вік - особливий період в житті дитини. Його ще називають вершиною дитинства. З приходом дитини до школи відбувається перебудова всієї системи відносин дитини до дійсності. Дитина зберігає багато дитячих якостей - легковажність, безпосередність, погляд на дорослого «знизу вгору». Але в цей період у дитини з'являється інша логіка мислення. Навчання для неї - значуща діяльність. В школі вона здобуває не лише знання і вміння, але й певний соціальний статус. Змінюються інтереси, цінності, життєвий устрій дитини. А на якій стадії розвитку знаходиться самосвідомість дитини, що переступає шкільний поріг? [4].

Метою даної роботи є висвітлення сутності категорії самооцінка та дослідження психологічних факторів, що впливають на становлення самооцінки молодшого школяра.

Методами нашого дослідження виступили аналіз і синтез наукових та методичних джерел, емпіричні методи та методи обробки та інтерпретації даних. Для дослідження рівня самооцінки та психологічних факторів, що впливають на формування і становлення самооцінки молодшого школяра нами було використано ряд психодіагностичних методик, а саме:

- Методика дослідження самооцінки Дембо-Рубінштейна.
- Методика «Який я?» Р. С. Немова.
- Методика загального вивчення самооцінки.
- Методика «Агресивна поведінка» Є. Ільїна та П. Ковальова.
- Тест шкільної тривожності Філіпса.
- Методика «Шкала тривожності» Тейлора.
- Проективна методика «Кінетичний малюнок сім'ї» розроблений Р. Бернсом і С.

Кауфманом [6].

У нашому дослідженні взяло участь учні Мукачівської ЗОШ, а саме учні 3-го, 4-го класів, загальна вибірка склала 50 учнів.

Результати та їх обговорення. Самооцінка є одною з істотних умов, завдяки якій індивід стає особистістю. Вона формує у індивіда потребу відповідати не тільки рівню оточуючих, а й рівню власних особистісних оцінок. Правильно сформована самооцінка виступає не просто як знання самого себе, не як сума окремих характеристик, але як певне ставлення до себе, передбачає усвідомлення особистості як деякого стійкого об'єкта. [2, с.18]

Особливо важливо враховувати самооцінку дитини, вона ще тільки формується і тому більшою мірою, ніж у дорослого, піддається впливу, зміні. Дитина не народжується на світ з якимось певним ставленням до себе. Як і всі інші особливості особистості, її самооцінка складається в процесі виховання, в якому основна роль належить сім'ї та школі. У міру розвитку діти вчаться розуміти себе, своє Я, давати оцінку власним якостям. Цей оціночний компонент Я і називається самооцінкою. Вона є ядром самосвідомості, так само як і пов'язаний з нею рівень домагань. Під рівнем домагань розуміється ступінь труднощів цілей, які дитина

ставить перед собою. Самооцінка і рівень домагань дитини молодшого шкільного віку мають вплив на емоційне благополуччя, успішність в різних видах діяльності та його розвиток в цілому [3, с.32].

А.В. Аркушенко виділяє три основні види самооцінки:

- адекватна самооцінка;
- завищена самооцінка;
- занижена самооцінка [8].

Під адекватністю розуміється відповідність самооцінки об'єктивним проявам особистості, а в навчальній діяльності - збіг самооцінки з рівнем практичного здійснення навчального завдання. Якщо дитина недооцінює себе в порівнянні з тим, що насправді є, ми говоримо про наявність у неї заниженої самооцінки, і, навпаки, коли вона переоцінює свої можливості, результати своєї діяльності, особистісні якості - про завищену [1].

Розвиток самооцінки відбувається під впливом успішності в діяльності та під впливом взаємовідносин з однолітками та дорослими. Також важливе значення має оцінка знань учителя [4].

Оцінюючи знання, вчитель одночасно оцінює особистість, її можливості і місце серед інших. Саме так сприймаються оцінки дітьми. Орієнтуючись на оцінки вчителя, діти самі ранжують себе і своїх товаришів як відмінників, середніх, слабких, старанних або нестаранних і тощо.

Так, можна виділити 3 групи дітей за ступенем сформованості у них уявлень про себе. У навчальній діяльності діти 1-ї групи більше орієнтуються на знання про себе, ніж на оцінку дорослих і швидко набувають навички самоконтролю. 2-а група учнів характеризується тим, що уявлення її членів про себе неадекватні і нестійкі. У них немає достатнього вміння виділяти суттєві якості у себе, аналізувати свої вчинки. Лише в деяких ситуаціях діти цієї групи можуть оцінювати себе адекватно. Такі діти вимагає особливого керівництва по формуванню навичок самоконтролю. Для дітей 3-ї групи характерно те, що їхні уявлення про себе містять характеристики, дані їм іншими, особливо дорослими. У них немає прагнення заглянути у свій внутрішній світ, їх уявлення про себе нестійке, самооцінка неадекватна.[3]

На становлення самооцінки молодших школярів впливає дуже багато умов. Розглянемо основні умови, що безпосередньо впливають на формування самооцінки молодшого школяра:

1. Думка батьків, стиль домашнього виховання. На становлення самооцінки молодшого школяра величезний вплив справляє стиль виховання в сім'ї, прийняті в ній цінності. Діти з завищеною самооцінкою виховуються за принципом кумира сім'ї, в обстановці некритичності, загального поклоніння. Діти з заниженою самооцінкою не мають з батьками довірчих відносин, не відчувають їх емоційної участі. У сім'ях, де діти мають адекватну високу або адекватну стійку самооцінку, увага до особистості дитини поєднується з достатньою вимогливістю, батьки не вдаються до принизливих покарань і охоче хвалять, коли дитина того заслуговує

2. Наявність (відсутність) навичок навчальної діяльності, оцінка вчителя. Великий вплив на розвиток самооцінки надає шкільна оцінка успішності. Орієнтуючись на оцінку вчителя, діти самі вважають себе і своїх однолітків відмінниками, двієчниками тощо, наділяючи представників кожної групи відповідними якостями.

3. Оцінка товаришів. Навчити учнів об'єктивно оцінювати свої знання неможливо, не навчивши їх об'єктивно оцінювати знання своїх однокласників. Необхідно ставити учня в позицію вчителя, пред'являти йому чіткі критерії для оцінки навчальної роботи товариша і вчити оцінювати і аналізувати діяльність однокласників з точки зору заданих критеріїв.

4. Власний життєвий досвід. Самооцінка складається під впливом певного життєвого досвіду, є результатом переоцінювання людиною своїх успіхів і невдач. Тому важливо навчити

школярів аналізувати причини, які сприяли їх успіху і невдачі в конкретній ситуації, робити висновки і будувати свою подальшу діяльність з урахуванням отриманих висновків [8].

Однак є ще деякі фактори, що впливають на самооцінку дитини, це - агресивність та тривожність. Адже тривожність забарвлює в похмурі тони відношення до себе, інших і дійсності. Дитина вже не тільки невпевнена в собі, але і недовірлива до всіх і до кожного. Для себе тривожна дитина не чекає нічого хорошого. І все це при загостреному і хворому почутті гідності. Тепер вона все заломлює через призму тривожності, недовірливості. Троє однокласників в коридорі школи говорять про своє, але тривожна дитина вважає, що говорять про нього і, звичайно, тільки погане. Він підходить, наполегливо стоїть, викликаючи подив хлоп'ят і переживаючи почуття сорому. Але відійти убік, відмовитися від тривожної недовірливості він не в силах. Найважливішим для тривожної людини є відчуття не упустити інформацію, що загрожує його безпеці.

Особа з підвищеним рівнем тривожності, а саме з підвищеною особистісною тривожністю схильна сприймати загрозу своїй самооцінці. Як правило, у неї формується неадекватно занижена самооцінка. Очевидно, що діти, які мають низьку самооцінку, знаходяться в постійному психічному перенапруженні, яке виражається в стані напруженого очікування неприємностей, наростаючої, нестримуваної дратівливості, емоційної нестійкості [5, с. 16-17].

Психологічні дослідження показали, що діти з низькою самооцінкою, найчастіше виростають у сім'ях, які з різних причин не можуть забезпечити їм почуття захищеності, безумовного прийняття та відчуття, що їх люблять такими, як вони є, а не завдяки певним досягненням. Звідси, парадоксальне на перший погляд явище: часто у добродесних і зразкових батьків росте дитина з асоціальними, агресивними нахилами. Розвитку агресивності у хлопчиків сприяє жорстка виховна позиція батька, що супроводжується: висміюванням, позбавленням привілеїв, фізичними покараннями. Мати ж займає непослідовну, ліберальну позицію. За таких умов виховання хлопчики вороже ставляться до батька. Причиною агресивної поведінки дитини може бути і завищена самооцінка. Завищена самооцінка - це завжди перебільшене уявлення про свої можливості і права, ідеалізація себе. Терплячи невдачі, дитина із завищеною самооцінкою «закриває очі» на їхні справжні причини і намагається знайти «винуватців» серед навколишніх людей та обставин. Так, справедливе зауваження сприймається як незаслужена кривда, адекватна оцінка - як занижена. Це зумовлює і відповідний емоційний стан: настороженість, ворожість, підозрливість. У дитини виникає почуття впевненості в несправедливому ставленні навколишніх, а у відповідь - вибух агресії, яка суб'єктивно оцінюється як захист від кривдників. Це і є афект неадекватності - своєрідна захисна реакція, що допомагає дитині відгородитися від реальності і зберегти високу самооцінку [7].

Аналізуючи отримані результати нашого дослідження слід зауважити, що результати окремо взятих вікових груп, тобто учнів 3-их та 4-их класів, дещо відрізняються.

Розглядаючи та аналізуючи методичку «Шкала тривожності» Тейлора слід відзначити, що в учнів третіх класів переважає самооцінна тривожність (35% учнів), це пояснюється тим, що молодші школярі схильні оцінювати себе високо (їх самооцінка, зазвичай, тяжіє до завищеної), тривожність у них пов'язана з власним оцінюванням, а також з тим чи співпадає їх висока самооцінка з оцінкою значущих для них людей. А в учнів четвертих класів переважає навчальна тривожність (36% учнів), що свідчить про хвилювання пов'язані з навчальним процесом, отриманням хороших оцінок та схвалення від педагогів.

За результатами «Тесту шкільної тривожності» Філіпса слід відзначити, що в учнів 3-х класів спостерігається підвищений рівень тривожності за факторами «страх самовираження» (34% учнів) та «страх не відповідати очікуванням оточуючих» (28% учнів), це вказує на те, що

в учнів виникає хвилювання перед саморозкриттям, вираженням власної думки, демонстрацією своїх можливостей.

В учнів 4-х класів спостерігається підвищена тривожність за факторами «проблеми і страхи у відносинах з вчителями» (31% учнів) та «страх ситуації перевірки знань» (29% учнів), що може бути результатом певних особливостей вчителя, а саме таких як: авторитарний стиль у вихованні та навчанні учнів, критичне ставлення до четвертокласників та очікування від них високих результатів. Також слід зазначити, що учні четвертих класів готуються до переходу в середню ланку школи, що супроводжується здачею іспитів (державна підсумкова атестація), виникнення тривожності з приводу перевірки знань.

Звертаючись до результатів методики вивчення загальної самооцінки необхідно зазначити, що в учнів третіх класів переважає середній рівень загальної самооцінки (44% учнів), а в учнів четвертих класів переважає високий рівень загальної самооцінки (51% учнів). Як бачимо, з віком самооцінка учнів підвищується, що може бути результатом того, що учні готуються до переходу у середню ланку школи, та прагненням четвертокласників бути кращими оскільки вони є найстаршими та почуваються більш впевнено в своїй молодшій шкільній ланці.

Результати методики «Агресивна поведінка» вказують, що учні третіх та четвертих класів схильні проявляти різні види агресії. Так наприклад, третьокласникам притаманна непряма вербальна агресія (27% учнів) та непряма фізична агресія (26% учнів), а четвертокласникам - пряма фізична агресія (28% учнів). Як бачимо результати показують, що більшість дітей 3-го класу схильні до таких реакцій, як негативізм, кидання іграшок на підлогу, образи, плач, порушення правил, окрім цього деякі діти використовують образливі слова, лаються та б'ються. Це говорить про певний рівень агресивності серед даної групи дітей, невміння працювати командою, егоцентризм деяких дітей (бажання бути в центрі уваги, небажання програвати), невміння контролювати свої емоції. Агресивна поведінка є однією з форм реагування на різні неблагополучні в фізичному і психічному сенсі життєві ситуації, які викликають стрес, фрустрацію та виступає механізмом самозахисту дитини. Четвертокласникам притаманні неадекватні реакції з застосуванням фізичної сили (загрози кулаками або іншими предметами), що може бути результатом перегляду фільмів зі сценами насильства або через певні настанови батьків які виховуючи дітей вчать їх давати здачу іншим.

Розглядаючи отримані результати методики «Який Я», слід сказати, що і в третьокласників і в четвертокласників спостерігається високий рівень самооцінки. Це характеризує молодших школярів як досить самовпевнених, готових приймати власні рішення і відстоювати їх при зіткненні з різними проблемами, вони знають свої цілі і цінності, досить гнучкі, щоб змінити їх у разі необхідності, володіють оптимістичним поглядом на життя і тенденцією жити тут і зараз, розглядають інших, як рівних собі, і себе, як рівного іншим, можуть прийняти як заохочення, так і докори, можуть бути лідером або веденим в залежності від ситуації, не бояться власних почуттів і здатні виражати їх, викликають емпатію в оточуючих, задоволені собою, світом і іншими людьми.

Результати методики «Дослідження самооцінки» Демо-Рубінштейна вказують на те, що в більшості учнів переважає реалістичний рівень домагань – 62% серед учнів третіх класів та 56% серед учнів четвертих класів.

Так, учні, що володіють реалістичним рівнем домагань, відрізняються впевненістю у своїх силах, наполегливістю в досягненні мети, більшою продуктивністю, критичністю. Що ж до самооцінки то в досліджуваних учнів переважає адекватна самооцінка що належить 58% учнів третіх класів та 54% учнів четвертих класів. Основними чинниками впливають на формування самооцінки дітей молодшого шкільного віку є оцінні впливу вчителя, батьків та їх ставлення до навчальної діяльності. Навчальна діяльність є одним з найважливіших факторів, який впливає на формування самооцінки молодшого школяра, тому вчитель початкових класів

повинен знати психологічні особливості молодших школярів та враховувати індивідуальні особливості самооцінки в навчальному процесі.

Отже, результати нашого дослідження вказують, що учні третіх та четвертих класів дещо відрізняються, хоча й різниця у віці між ними незначна.

Учні третіх класів проявляють тривожність перед певним самовираженням та саморозкриттям, рівень їх самооцінки є середнім, а також вони схильні до непрямих проявів агресії, а учні четвертих класів проявляють підвищену тривожність в ситуації навчання та оцінювання їх знань, не дивлячись на це самооцінка в них висока прояв агресії носить, переважно, прямий фізичний характер.

Висновки. Беручи до уваги вищевикладене та враховуючи вікові особливості дітей молодшого шкільного віку слід зазначити, що у молодшого школяра переважає високий рівень самооцінки. На формування самооцінки молодшого школяра впливає багато факторів, насамперед – агресивність та тривожність. Щодо різновидів самооцінки, (адекватна, завищена, занижена), нами було досліджено, що для молодшого школяра характерною є завищена самооцінка. Це може допомогти школярам бути більш впевненими в собі, бути більш активними в навчальному процесі, легко встановлювати і підтримувати контакти з однолітками, тощо. Основний вплив на формування самооцінки є оцінка вчителя, батьків та ставлення молодшого школяра до навчальної діяльності.

ЛІТЕРАТУРА:

1. Архиреева Т.В. Становление критического отношения к себе у детей младшего школьного возраста / Т. В. Архиреева // Вопросы психологии. - 2005. - № 3.
2. Бех І.Д. Виховання особистості: навчально-методичний посібник: у 2 кн. Книга 1. Особистісно орієнтований підхід: науково-практичні засади / І. Д. Бех. - К.: Либідь, 2003. - 342 с.
3. Власова О. І. Педагогічна психологія: Навчальний посібник / О.І. Власова - К. : "Либідь", 2005 р. - 400 с.
4. Ішматьєва Є.В. Розвиток самооцінки в молодшому шкільному віці / Є. В. Ішматьєва // Початкова школа плюс. До і Після. - 2004. - № 6.
5. Качаєв А. Шкільна тривожність: її вплив на розвиток учня // Психолог. 2009. № 13. С. 16-17.
6. Коробко С. Робота психолога з молодшими школярами / С. Коробко О. Коробко – К. : Літера ЛТД, 2006.- 416 с.
7. Реан А.А. Агресія та агресивність особистості /А.А.Реан / Психологічний журнал. - № 5. 2003.
8. Скрипченко О. В. Вікова і педагогічна психологія / О. В. Скрипченко, Л. В. Долинська, З. В. Огороднійчук та ін., - [2-е вид., допов.] - К. : Каравела, 2009.- 400 с.

АННОТАЦІЯ

ИССЛЕДОВАНИЕ САМООЦЕНКИ МЛАДШЕГО ШКОЛЬНИКА

В статье рассмотрена психологическая категория «самооценка» и проанализированы исследования самооценки младшего школьника.

Актуальность данной темы заключается в том, что самооценка является одним из существенных условий, благодаря которой индивид становится личностью. Она формирует у индивида потребность соответствовать не только уровню окружающих, но и уровню собственных личностных оценок. Правильно сформированная самооценка выступает не просто как знание самого себя, не как сумма отдельных характеристик, но как определенное отношение к себе, предполагает осознание личности как некоторого устойчивого объекта.

Целью работы является освещение сущности категории самооценки и исследования психологических факторов, влияющих на ее становление в младшем школьном возрасте. Осуществлен теоретический анализ вопросов формирования и развития самооценки младших школьников. Освещены условия, влияющие на формирование самооценки младшего школьника. Определено, что самооценка является важным компонентом формирования личности младшего школьника. В результате проведенного эмпирического исследования было установлено и проанализирована связь уровня самооценки с агрессивностью и тревожностью. Выявлено, что у младших школьников наблюдается самооценочная и учебная тревожность; для большинства младших школьников присущ высокий уровень самооценки.

Ключевые слова: самооценка, младший школьный возраст, тревожность, агрессивность, возрастные особенности.

SUMMARY

INVESTIGATION OF THE SELF-ESTEEM OF JUNIOR STUDENT

The article deals with the psychological category of "self-esteem" and analyzes the research of the self-esteem of the junior student. The relevance of this topic is that self-esteem is one of the essential conditions through which the individual becomes a personality. Of great importance is to take into account the child's self-esteem, because it is in the process of formation, and thus, it can, to greater extent than that of an adult, be influenced or changed. A child isn't born with a certain kind of attitude to itself. The self-esteem is formed in the process of education, like the other personality's peculiar features, and the main role here belongs to the family and school. In the course of development children learn to understand themselves, their individual "self", to evaluate their own qualities. This evaluative component of the individual "self" is called self-esteem. It forms the individual need to correspond the level of the environment, but also the level of their self-estimation. Properly formed self-esteem is neither simply a knowledge of oneself, nor the total sum of personal characteristics, but a peculiar attitude their individual "self", presupposes understanding of personality as peculiar stable object. The aim of the article is to disclose the essence of the category of self-esteem and to investigate psychological factors affecting its formation in early school years. Theoretical analysis of the formation and development of self-esteem of junior schoolchildren has been carried out. The conditions affecting the formation of the self-esteem of the junior schoolchild have been disclosed. It has been determined that self-esteem is an important component of the formation of the younger schoolchild's personality. According to the empirical investigation the relationship of self-assessment of aggressiveness and anxiety have been explored and analyzed. It has been found out that self-esteem and academic anxiety can be observed in the junior schoolchildren; for the majority of junior schoolchildren, a high level of self-esteem is inherent.

Key-words: self-esteem, junior school age, anxiety, aggressiveness, peculiar age features.

УДК 159.923.2

ДО ПРОБЛЕМИ ПРОФЕСІЙНОГО СТАНОВЛЕННЯ МАЙБУТНІХ ПСИХОЛОГІВ

БАРЧІЙ М.С., ОЛАШИН Є.В.
Мукачівський державний університет

У статті розглядається проблема професійного та особистісного становлення майбутнього психолога в процесі вузівської підготовки. Розкрито сутність професійного становлення особистості та його основні завдання. Проаналізовано основні особистісні складові професійного розвитку та становлення майбутнього фахівця: спрямованість особистості, професійна компетентність, професійно важливі якості, професійно значимі психофізіологічні властивості. Встановлено зв'язок професійного та особистісного розвитку в освітньому процесі вищого навчального закладу. Зазначено, що достатній рівень професійної підготовки майбутнього психолога можливий лише за умови певного рівня розвитку та самореалізації особистості.

Виділено професійно важливі якості сучасного психолога: гуманізм, домінування соціальної ергічності, емоційна чутливість, соціальна зрілість, моральність, висока комунікативність, толерантність, емпатійність, здатність до рефлексії, щирість, дружжелюбність, відкритість, активність, відповідальність, високі інтелектуальні показники, професійне мислення, емоційна стійкість, сталість і адекватність самооцінки. Підкреслено, що сформовані особистісні та професійні якості особистості студента є запорукою успішної навчальної та професійної діяльності, виступають складовою комунікативної компетентності, впливають на становлення вольових та моральних якостей.

Представлено розроблену програму емпіричного дослідження, а також результати дослідження якостей студентів, які сприяють становленню особистості студентів як майбутніх фахівців. Виявлено, що досліджувані студенти здатні ефективно вирішувати конфліктні ситуації, мають виражену тенденцію до встановлення емоційних зв'язків у групі, товариськості, у міжособистісних стосунках переважає альтруїстичний та дружжелюбний тип стосунків. Зафіксовано наявність у студентів лише незадовільного, задовільного та високого рівнів особистісної зрілості та відсутність дуже високого рівня особистісної зрілості. Емпірично встановлено, що на даному віковому етапі продовжується формування професійно значущих характеристик особистості майбутнього психолога, вони є ще незавершеними і потребують корекції саме ті якості, що виражають особистісну зрілість. Відмічена необхідність подальших досліджень з метою створення програми тренінгових занять для формування у студентів компонентів особистісної зрілості та професійно важливих якостей.

Ключові слова: професійне становлення, психологи, особистісні якості, професійна підготовка, особистісна зрілість, професійні вміння, компетентність.

Проблема особистісно-професійного становлення студентів-психологів в системі вузівської підготовки є досить актуальною. Відомо, що професійне становлення є важливим періодом розвитку особистості, який характеризується поетапним формуванням професійно важливих якостей та особистісним розвитком суб'єкта майбутньої професійної діяльності. Саме у студентські роки процес становлення особистісно-професійних якостей набуває особливої інтенсивності. Юнацький вік характеризується усвідомленням власної індивідуальності, неповторності, несхожості на інших. У цьому віці остаточно складається фундамент ціннісних орієнтацій, вимальовується проекція головних напрямків, пошуків, самореалізації тощо. Майбутні психологи мають вивчати практичний психологічний досвід, формувати власну професійну майстерність, самовдосконалюватись, розвивати професійне мислення, соціальну активність, творчість та креативність, здібності планувати, прогнозувати, передбачати та імпровізувати. Необхідно формувати та розвивати загальну та психологічну культуру майбутніх фахівців, комунікативну та ділову компетентність.

Об'єкти та методи дослідження. Аналіз наукових джерел свідчить, що професійне становлення відіграє особливу роль у процесі розвитку особистості майбутнього фахівця, його професійної свідомості та успішності подальшої професійної діяльності. Більшість дослідників так чи інакше підкреслює значущість у діяльності психолога рівня його особистісного розвитку, самореалізації його особистості. Шляхи активізації даного процесу різні: самопізнання – як важливий елемент освіти майбутніх практичних психологів у вузі (Н.Ф. Шевченко, Т.В. Скрипченко); формування спрямованості психолога-студента на оволодіння теоретичними та практичними знаннями, уміннями (А.Г. Самойлова, О.П. Саннікова); використання активних методів навчання, різноманітних тренінгів, розв'язування психологічних ситуацій та ін. (С.В. Васьківська, П.П. Горностай, В.В. Карікаш, Л.І. Уманець, Т.С. Яценко та ін.); формування особистісної позиції у процесі фахової підготовки психолога (Н.І. Повякель, О.Л. Подоланок).

Професійне становлення майбутніх психологів-практиків на сучасному етапі розвитку нашого суспільства потрібно розглядати як індивідуальний розвиток особистості майбутнього спеціаліста у ході якого відбувається усвідомлення професійно значущих утворень, формується „Я концепція” та виробляється стратегія професійної діяльності в гуманістичній парадигмі [5].

Постановка задачі. Зміни у системі вищої освіти, пов'язані із соціально-економічними умовами сучасного українського суспільства та поступовою інтеграцією України до європейського та світового співтовариства, висувають якісно нові вимоги до особистості психолога. Показники ефективної діяльності психологів значною мірою визначаються рівнем розвитку їх професійних та особистісних якостей.

Мета статті – проаналізувати проблему формування професійно-особистісних якостей психолога в процесі вузівської підготовки.

Результати та їх обговорення. Складність оволодіння професією практичного психолога полягає в тому, що крім набуття знань, практичних навичок та вмінь, за час навчання необхідно здійснити величезну роботу зі становлення власної особистості, оволодіти багатьма соціальними і життєвими компетенціями. Іншими словами, достатній рівень професійної підготовки майбутнього психолога можливий лише за умови певного рівня розвитку та самореалізації особистості, її зрілості.

Одним з важливих аспектів професійної підготовки є формування узагальненої орієнтації в цілях, предметі, засобах, складі професійної діяльності. Це є проблемою, оскільки складні види професійної діяльності не піддаються строгому аналізу, завжди залишають людині простір для творчого пошуку.

Особливу проблему становить побудова смислової картини світу професіонала. На думку гуманістичних психологів, основне завдання освіти - не передача знань, а формування

здатності знаходити унікальні смисли. Професія – це один із способів відповіді на питання: навіщо я в цьому світі? Де моє місце в ньому? Відповіді на ці питання пов'язані з розвитком професійної самосвідомості, яка власне і забезпечує професійний розвиток, ріст і нормальне щоденне функціонування професіонала.

Професійна самосвідомість – це уявлення про себе як про фахівця, сукупність самооцінок і описів, емоційних відносин до себе як до професіонала. Саме ця структура дозволяє невдоволення собою перетворити на професійне зростання.

В останні роки постало серйозне питання про підготовку морального професіонала. Головне в такій підготовці – це формування правильного ставлення до праці. Щоб праця ставала потребою, звичним життям і улюбленою частиною життя.

Важливе місце в підготовці займає активність самого студента. Багатьом студентам тільки належить стати суб'єктами навчальної діяльності, оволодіти тими навичками самостійно вчитися, якими вони не встигли опанувати в середній школі. Студентам рекомендується виробляти свій стиль навчально-професійної діяльності, опанувати самостійною роботою з підручниками, розвивати схильності до дослідницької та практичної роботи. Це призводить до значної перебудови мислення студента в бік формування професійного [1].

Сформовані особистісні та професійні якості особистості студента є запорукою успішної навчальної та професійної діяльності, виступають складовою комунікативної компетентності, впливають на становлення вольових та моральних якостей. Уміння студента брати відповідальність за власні дії, об'єктивно аналізувати причини успіхів та невдач є необхідною умовою його інтелектуального та особистісного зростання, а також – важливим внутрішнім чинником процесів саморозвитку, самовдосконалення, саморегуляції. Рівень сформованості особистісних та професійних якостей особистості майбутнього фахівця завжди відбивається у специфіці його поведінки, спілкуванні, науковій та суспільній діяльності[3].

Як показав здійснений аналіз сучасної наукової літератури, до важливих якостей психолога найчастіше відносять такі: гуманізм, домінування соціальної ергічності, емоційна чутливість, соціальна зрілість, моральність, висока комунікативність, толерантність, емпатійність, здатність до рефлексії, щирість, дружелюбність, відкритість, активність, відповідальність, високі інтелектуальні показники, професійне мислення, емоційна стійкість, витривалість, тактовність, високий рівень розвитку показників уваги, достатній рівень професійної мотивації, пластичність і динамічність мислення, багатий лексичний запас, збалансованість та гармонійність рис особистості, конгруентність, відсутність хронічних внутрішніх конфліктів, оптимізм, висока працездатність та дисциплінованість, сталість і адекватність самооцінки, здатність до самовдосконалення, самокритичність, високий рівень самопізнання та здатність до компенсації або вдосконалення недоліків і слабких сторін своєї особистості, розвинуте почуття власної гідності тощо [1; 2; 7].

Н.І. Пов'якель особистісні якості психолога розподілила на окремі блоки:

- професійно важливі особистісні риси і якості (адекватність і сталість самооцінки, сензитивність, емпатійність, фрустраційна толерантність, відсутність хронічних внутрішніх особистісних конфліктів, які обумовлюють проєкції, психологічні захисти тощо);
- професійно важливі соціально-когнітивні і комунікативні уміння (уміння слухати іншого, коректно представляти власну думку, встановлювати соціальний контакт тощо);
- розвинуті професійно важливі якості і властивості: уважність, спостережливість; гнучкість, пластичність та динамічність мислення, здатність виділяти суттєве та узагальнювати, прогнозувати реакції іншого; уміння рефлексувати щодо себе та іншого, дій та станів тощо;

- необхідні психофізичні властивості та психічні якості, що характеризують нервову систему як сталу, міцну, стресостійку і водночас досить гнучку і пластичну;
- акторські, творчі та організаторські здібності [5].

Сформовані особистісні та професійні якості особистості психолога є запорукою успішної професійної діяльності, виступають складовою професійної компетентності.

Отже, професійне становлення майбутнього фахівця впродовж навчання у вищому навчальному закладі передбачає формування у студентів:

- здатності займати активну позицію з розвитку саморегуляції особистості щодо забезпечення максимального особистісного розвитку з мінімальними затратами;
- позитивного ставлення до навчальної діяльності та ініціювання пізнавальної активності;
- здатності планувати і прогнозувати своє професійне становлення;
- усвідомлення своїх потенційних можливостей та готовності розвивати професійно важливі якості, які мають недостатній рівень сформованості;
- здатності мобілізувати весь свій особистісний потенціал заради досягнення цілей розвитку себе як професіонала [6].

Емпіричне дослідження сформованості якостей студентів-психологів було здійснено зі студентами другого та четвертого курсів Мукачівського державного університету у кількості 52 осіб. Для дослідження особистісно-професійного розвитку майбутнього психолога було використано комплекс психодіагностичних методик. Якості, які досліджують ці методики, надзвичайно важливі у роботі психолога.

Проаналізувавши дані за методикою «Типове реагування на конфліктні ситуації» (К. Томас), встановлено, що студенти-психологи четвертого курсу вибрали такі стилі поведінки, які не притаманні студентам другого курсу. Це може свідчити про те, що психологи четвертого курсу мають глибокі знання з психології та вміють підбирати стиль поведінки в залежності від конфліктної ситуації. Найменший показник в обох групах – «Уникнення» (9% - 2 курс) та (10% - 4 курс). Це свідчить про те, що майбутні психологи у конфліктній ситуації не ухиляються від вирішення проблеми або конфлікту, а навпаки відстоюють власні інтереси та співпрацюють з іншими з метою вирішення проблеми. Також це є позитивним показником для групи досліджуваних.

Здатність ефективно вирішувати конфліктні ситуації вкрай потрібна сучасному фахівцеві для реалізації професійної діяльності в конфліктогенному середовищі для перетворення його з метою попередження негативних конфліктів, щоб бути готовим до оптимального виходу з професійних особистісних криз, як бар'єрів на шляху до професійної культури, стимулювання особистісно-професійного зростання.

Результати дослідження за методикою «Q-сортування» В. Стефансона дозволяють зробити висновок, що для студентів другого та четвертого курсу характерна тенденція до товариськості (22%). Дана тенденція свідчить про те, що майбутні психологи вміють створювати емоційні зв'язки як в групі, так і за її межами а також йти на контакт з іншими, - це невід'ємна тенденція, яку повинен мати практикуючий психолог. Також спостерігається протилежність тенденцій в порівнянні з групами. Тенденція до залежності (22%) спостерігається на другому курсі. Це свідчить про те, що у досліджуваних виникає прагнення до прийняття групових стандартів і цінностей. Такі люди не приймають відповідальні рішення, не схильні до ризику, бояться втілювати нові ідеї без схвалення оточуючих. Проте ця тенденція слабо виражена у студентів четвертого курсу. Майбутні психологи прагнуть самоствердитися і проявити свої знання у діяльності. У прийнятті рішення четвертокурсники не очікують схвалення, а також прагнуть бути самостійними та нести відповідальність. Відсотковий показник тенденції до прийняття «боротьби» також коливається у співвідношенні між групами. На четвертому курсі – 28%, а на другому курсі – 11%. Це

свідчить про те, що студенти четвертого курсу прагнуть домагатися більш високого статусу в системі міжособистісних взаємин, хочуть бути лідерами а також адекватно реагують на конфліктні ситуації. У студентів другого курсу ці характеристики менш виражені. Найменш виражений відсотковий показник в обох групах у тенденції до нетовариськості.

Отримані дані за попередньою методикою були доповнені результатами методики міжособистісних взаємин Т. Лірі. Дана методика була використана для виявлення певного типу взаємин в колективі. Проаналізувавши та порівнявши дані досліджуваних груп за методикою міжособистісних взаємин Т. Лірі можна зробити висновок, що у студентів другого курсу переважає покірний та залежний тип взаємин. Це може бути ознакою того, що більшість другокурсників ще не проявили себе в колективі і схильні підпорядковуватися сильнішому. Щоб показати свої знання з предметів вони слухняно і чесно виконують всі завдання. Також більшість студентів схильні до захоплення оточуючими, не вміють проявити опір, щиро вважають, що інші завжди праві. На четвертому курсі навпаки, яскраво виражені типи альтруїстичний (18%) та дружелюбний (16%). Студентам, яким притаманний альтруїстичний тип прагнуть допомогти та співчувати іншим, емоційне ставлення до людей проявляють у співчутті, симпатії, турботі, ласці, вміють підбадьорити і заспокоїти оточуючих, безкорисливі та чуйні. Ці характеристики стануть невід'ємним елементом у роботі майбутнього психолога, а також допоможуть проявити себе у професійній діяльності та бути досвідченим фахівцем. Дружелюбний тип характеризується тим, що студент-психолог прагне бути в згоді з думкою оточуючих, діє за правилами і принципами «хорошого тону» у відносинах з людьми, ініціативний ентузіаст в досягненні цілей групи, прагне допомагати, відчувати себе в центрі уваги, заслужити визнання і любов, товариський, проявляє теплоту і дружелюбність у відносинах. Для обох курсів однаковий відсотковий показник типу «Підозрілий» (8%). Так як цей тип не виражений у студентів, то можна говорити, що такі характеристики як підозрілість, образливість, критичність, нетовариськість, - студентам другого та четвертого курсів не властиві.

Для дослідження рівня особистісної зрілості у студентів другого та четвертого курсів використано тест-опитувальник Ю.З. Гільбуха. Структура особистісної зрілості Ю.З. Гільбуха, який в якості компонентів особистісної зрілості виділяє мотивацію досягнення, ставлення до свого Я (Я-концепцію), почуття громадянського обов'язку, життєву установку, здатність до психологічної близькості з іншими людьми, розглядається нами як така, що найбільш повно інтегрує в собі різні підходи до визначення компонентів особистісної зрілості. Проаналізувавши та порівнявши дані за методикою особистісної зрілості Ю.З. Гільбуха можна стверджувати, що в обох досліджуваних групах показник шкали мотивації досягнень знаходиться на високому рівні (28%). Це вказує на те, що не залежно від вікових особливостей, мотивацією для студента виступає бажання вчитися заради досягнення не тільки академічної мети, а й для професійного зросту. Студенти обох курсів беруть активну участь у процесі навчання, а також в них виникає прагнення до максимально повної самореалізації, самостійності, ініціативності, прагнення до лідерства, до досягнення високих результатів. Також високі відсоткові показники можна спостерігати за шкалою «Ставлення до свого «Я»» (33% – 2 курс та 28% – 4 курс) – це високий рівень виявлення даного показника особистісної зрілості. Показник другого курсу трохи вищий ніж у четвертого, оскільки на другому курсі у студентів виникає більше бажання самовиявитися та проявити себе в групі, ніж у студентів на четвертому курсі. Але і в одному і в іншому випадку студенти впевнені в своїх можливостях, задоволені своїми знаннями, вміннями і навичками та здібностями. «Почуття громадянського обов'язку» та «Життєва установка» знаходяться на рівних відсоткових показниках між курсами, мають задовільний рівень вияву. Показники шкали «Здатність до психологічної близькості з іншою людиною» нерівномірно коливається. На четвертому курсі цей показник становить 17%, це високий рівень вияву, а

на другому – 10%, це задовільний рівень вияву. Узагальнені результати засвідчили лише наявність високого, задовільного та незадовільного рівнів за окремими шкалами та відсутність у студентів досліджуваних груп дуже високого рівня особистісної зрілості за всіма шкалами. Можемо зробити висновок про те, що зафіксовані рівні показників особистісної зрілості у студентів не можуть бути задовільними, оскільки дуже високого рівня особистісної зрілості не виявлено навіть у студентів четвертого курсу, високий рівень виявляє незначна частина майже готових спеціалістів, а переважає у досліджуваних задовільний рівень особистісної зрілості. Зрозуміло, що психологи з такими показниками особистісної зрілості не зможуть високоякісно здійснювати професійну діяльність.

Проведений кореляційний аналіз виявив, що показники стилів поведінки в конфлікті та показники характеристик особистості, які стосуються міжособистісних відносин корелюють між собою. Також корелюють і безпосередньо шкали в середині однієї методики. Так, шкала «авторитарності» прямо корелює з шкалою «егоїстичності» за методикою Т.Лірі ($r=0,668$ при $p=0,05$), шкала «дружелюбності» та «альтруїстичності» також прямо корелюють ($r=0,597$ при $p=0,05$).

Якщо говорити про кореляцію між показниками методик К.Томаса та Т.Лірі, то тут ми отримали наступне: позитивна кореляція наявна між шкалою «уникнення» та шкалою «егоїстичний» ($r=0,544$ при $p=0,05$). Шкала «компроміс» прямо корелює з багатьма шкалами. А саме: покірний ($0,389$); залежний ($r=0,448$); дружелюбний ($r=0,563$); альтруїстичний ($r=0,599$); прийняття боротьби ($r=0,501$). А також має обернений кореляційний зв'язок із шкалою егоїстичний ($r=-0,394$); На нашу думку це зумовлено тим, що компроміс передбачає спільне порозуміння. Сторони погоджуються на часткове задоволення своїх потреб, щоб зберегти стосунки й отримати хоча б щось. При цьому має місце затушовування суперечностей і підкреслення спільності інтересів. Шкала «компромісу» та шкала «дружелюбний» знаходяться в позитивному кореляційному зв'язку на рівні значимості ($r=0,563$). Це вказує на те, що така людина схильна до співпраці, кооперації, гнучка і компромісна при вирішенні проблем і в конфліктних ситуаціях, прагне бути в згоді з думкою оточуючих. Також це ініціативний ентузіаст в досягненні цілей групи, прагне допомагати, відчувати себе в центрі уваги, заслужити визнання і любов, проявляє теплоту і дружелюбність у відносинах. Відносно сильний кореляційний зв'язок спостерігається і з шкалою «альтруїстичний» ($r=0,599$). Такі люди зазвичай нав'язливі у своїй допомозі і занадто активні по відношенню до оточуючих, можуть пожертвувати власними інтересами на користь іншому, здатні до співпереживання та співчуття.

Шкала «уникнення» має як позитивні так і обернені кореляційні зв'язки. Серед значимих позитивних кореляційних зв'язків можна виділити шкалу «егоїстичний» ($r=0,544$) та шкалу «уникнення боротьби» ($r=0,500$). Ми вважаємо це пов'язано з тим, що студенти-психологи прагнуть бути над усіма, але одночасно відсторонено від усіх. Також спостерігається тенденція до досягнення власних цілей. Позитивний кореляційний зв'язок зі шкалою «уникання боротьби» показує прагнення студентів піти від взаємодії, зберегти нейтралітет у групових суперечках і конфліктах, схильність до компромісних рішень. Отримані результати свідчать, що на даному віковому етапі продовжується формування професійно значущих якостей особистості, вони не є ще завершеними і потребують корекції.

Освітньо-виховний простір вишу, який сприятиме розвитку професійних та особистісних якостей студентів, має бути спрямованим на створення педагогічно орієнтованого творчого середовища. Педагогічно орієнтоване творче середовище є відносно цілісною частиною реальної взаємодії педагогів, батьків, учнів, соціуму, що оптимізує позитивний розвиток кожного. Воно являє собою спільний творчий пошук шляхів зростання, в якому домінуючими є емоційна, етична, духовна сфери розвитку інтелекту. Його місія –

допомогти сучасному студенту набути життєво необхідні знання і вміння: приймати рішення, застосовувати нові інформаційні технології, бути мобільним, адаптивним та здібним навчатися протягом життя.

Професійна самореалізація, а отже і розвиток професійних якостей майбутніх фахівців неможливі без позитивного ставлення студентів до професійної діяльності. Інтерес до професії та її опанування – це один із найважливіших факторів успішного навчання студентів та майбутнього професійного самовдосконалення.

Ефективність професійної підготовки майбутніх психологів суттєво залежить від організаційних форм навчальної роботи, які дозволяють розвивати спеціальні здібності та якості, формувати мотивацію, спрямованість до професійної діяльності, стимулювати креативність мислення. Робота з студентами вимагає належної змістової наповненості занять, зорієнтованої на новизну інформації та різноманітні види пошукової, аналітичної, розвивальної, творчої діяльності. Для стимулювання і мотивування студентів при вивченні фахових дисципліни, використовуються відповідні методи: 1) навчальна дискусія; 2) створення ситуації успіху в навчанні. Реалізація вищезгаданих методів відбувається шляхом запровадження таких форм роботи: а) проблемна лекція, різні форми проведення семінарів, бесіди; б) виконання практичних та творчих вправ, моделювання ситуацій; в) самостійна робота під керівництвом викладача [8].

Визначені педагогічні умови дозволяють забезпечити наступність та послідовність засвоєння професійних знань, умінь та навичок, а отже вивести навчально-виховний процес на якісно новий рівень; забезпечити всебічний розвиток особистості студента, підвищити спрямованість студентів на професійну діяльність, а також розвивати професійно важливі якості майбутніх фахівців. Велика роль у професійному розвитку особистості належить соціальній групі, в якій особистість навчається. Тому серед форм і методів групового впливу на формування творчої особистості майбутнього психолога можна виділити: дискусійні методи (групова дискусія, «мозкова атака», «синектика» та ін.); ігрові методи (дидактичні, творчі, ділові, рольові ігри; ігрова психотерапія, психодрама та ін.); тренінги творчості, особистісного зростання, (психогімнастика, психомалюнок, музикотерапія та ін.) [11].

Ефективним засобом розвитку особистісної зрілості майбутніх психологів є соціально-психологічний тренінг, який дозволяє удосконалити ті компоненти особистісної зрілості, які об'єктивно піддаються формуванню за відносно короткий проміжок часу та є професійно-значущими для особистості майбутнього психолога (ставлення до свого Я, життєва установка, здатність до психологічної близькості з іншими людьми), і формувати професійну спрямованість. «Тренінг особистісної зрілості» має проводитись за напрямками роботи з розвитку окремих компонентів особистісної зрілості майбутніх психологів та містити вправи на формування адекватної самооцінки, позитивного ставлення до себе та майбутньої професії, розвиток емпатії, формування довіри, розширення професійно-ціннісних орієнтацій, розвиток конфліктологічної компетентності, гуманістичної спрямованості, особистісне зростання.

Висновки. Отже, процес професійного становлення особистості під час навчання у ВНЗ – складний, етапний, динамічний. Велику роль відіграють якості особистості, які розвиваються і вдосконалюються у процесі здобуття професійної освіти, самоосвіти і виховання. Професійне становлення майбутнього фахівця є поетапним моментом індивідуально-професійного розвитку, формування професійної компетенції, розкриття його творчого потенціалу, професійної готовності до самостійної трудової діяльності. Професійне становлення фахівця в умовах вищого навчального закладу потребує подальшого дослідження його розвитку як цілісного явища, оскільки дедалі частіше висувуються нові вимоги до якості підготовки фахівців із вищою освітою. Кардинально змінюються базові парадигми освітнього процесу, усталені парадигми та підходи. Тому

вивчення особистісно-професійного становлення для ефективної професійної підготовки та виховання конкурентоспроможного фахівця є актуальною. Слід зазначити, що проведене дослідження не вичерпує усіх питань вивчення та розвитку особистісно-професійних особливостей студентів психологічних спеціальностей та вимагає подальших наукових пошуків, зокрема засобів психологічної підтримки професійно-особистісного становлення студентів.

ЛІТЕРАТУРА:

1. Бочелюк В.Й. Психологія: вступ до спеціальності : навч. посібник для студ. ВНЗ / В.Й. Бочелюк, В.В. Зарицька. – К. : Центр учбової літератури, 2007. – 288 с.
2. Дідик Н.М. Професійно значущі характеристики особистісної зрілості майбутніх психологів. / Н.М. Дідик // Проблеми сучасної психології: Збірник наукових праць Кам'янець-Подільського національного університету імені Івана Огієнка, Інституту психології ім. Г.С. Костюка АПН України / За ред. С.Д. Максименка, Л.А. Онуфрієвої. – Вип. 7. – Кам'янець-Подільський: Аксіома, 2010. – С. 190-206.
3. Дуткевич Т.В. Практична психологія: Вступ до спеціальності. – 2-ге вид. – навч. посіб. / Т.В.Дуткевич, О.В.Савицька. – К. : Центр учбової літератури, 2010. – 256 с.
4. Іванова О.В. Психологія: вступ до спеціальності. : навч. посіб. / О.В.Іванова , Л.М .Москалюк, С.І.Корсун. – К. : Центр учбової літератури, 2013. – 184 с.
5. Крикля К.П. Психологічні особливості професійного становлення майбутнього психолога в умовах сучасного суспільства. / К.П.Крикля // Науковий вісник Львівського державного університету внутрішніх справ. Серія психологічна: збірник наукових праць. – Львів: ЛьвДУВС, 2012. – Вип. 2 (1). – 409 с.
6. Кохун О.М. Психологія професійного становлення сучасного фахівця: Монографія. – К. : ДП «Інформ.-аналіт. Агентство», 2012. – 200 с.
7. Основи практичної психології / В. Панок, Т. Титаренко, Н. Чепелева та ін.: Підручник. – К. : Либідь, 2003. – 536с.
8. Подоляк Л.Г. Психологія вищої школи. Підручник / Л.Г.Подоляк, В.І Юрченко. – К. : Каравела, 2011. – 360 с.
9. Приходько Ю.О. Практична психологія: введення у професію : навч. посіб. 2-е вид./ Ю.О. Приходько. – К. : Каравела, 2010. – 232 с.
10. Ренке С.О. Психологічні особливості студентів-психологів з різним рівнем сформованості професійного образу «Я» / С.О. Ренке // Проблеми сучасної психології : зб. наукових праць Кам'янець-Подільського національного університету ім. Івана Огієнка, Інституту психології ім. Г.С. Костюка АПН України / за ред. С.Д. Максименка, Л.А. Онуфрієвої. – Кам'янець-Подільський : Аксіома, 2009. – Вип. 6. – Ч. 2. – С. 221–239.
11. Фалько Н.М. Професійна підготовка майбутнього практичного психолога та педагога / Н.М. Фалько // Науковий часопис НПУ ім. М.П. Драгоманова. Сер. № 12: Психологічні науки: зб. наук. пр. – К.: НПУ ім. М.П. Драгоманова, 2007. – № 18(42). – С.172-178.

АННОТАЦІЯ

К ПРОБЛЕМЕ ПРОФЕССИОНАЛЬНОГО СТАНОВЛЕНИЯ БУДУЩИХ ПСИХОЛОГОВ

В статье рассматривается проблема профессионального и личностного становления будущего психолога в процессе вузовской подготовки. Раскрыта сущность профессионального становления личности и его основные задачи. Проанализированы основные личностные составляющие профессионального развития и становления будущего специалиста: направленность личности, профессиональная компетентность, профессионально важные качества, профессионально значимые психофизиологические свойства. Установлена связь профессионального и личностного развития в образовательном процессе вуза. Отмечено, что достаточный уровень профессиональной подготовки будущего психолога возможен только при условии определенного уровня развития и самореализации личности.

Выделены профессионально важные качества современного психолога: гуманизм, доминирование социальной эргичности, эмоциональная чувствительность, социальная зрелость, нравственность, высокая коммуникабельность, толерантность, эмпатийность, способность к рефлексии, искренность, дружелюбие, открытость, активность, ответственность, высокие интеллектуальные показатели, профессиональное мышление, эмоциональная устойчивость, постоянство и адекватность самооценки. Подчеркнуто, что сформированные личностные и профессиональные качества личности студента являются залогом успешной учебной и профессиональной деятельности, выступают составной коммуникативной компетентности, влияют на становление волевых и моральных качеств.

Представлена разработанная программа эмпирического исследования, а также результаты исследования качеств студентов, способствующие становлению личности студентов как будущих специалистов. Установлено, что исследуемые студенты способны эффективно решать конфликтные

ситуації, мають виражену тенденцію к установленню емоціональних зв'язей в групі, товарищества, в межличностных отношениях преобладает альтруистический и дружелюбный тип отношений. Зафиксировано наличие у студентов только неудовлетворительного, удовлетворительного и высокого уровней личностной зрелости и отсутствие очень высокого уровня личностной зрелости. Эмпирически установлено, что на данном возрастном этапе продолжается формирование профессионально значимых характеристик личности будущего психолога, они еще не завершены и требуют коррекции именно те качества, которые выражают личностную зрелость. Отмечена необходимость дальнейших исследований с целью создания программы тренинговых занятий для формирования у студентов компонентов личностной зрелости и профессионально важных качеств.

Ключевые слова: профессиональное становление, психологи, личностные качества, профессиональная подготовка, личностная зрелость, профессиональные умения, компетентность.

SUMMARY

TO THE PROBLEM OF PROFESSIONAL FORMATION OF FUTURE PSYCHOLOGISTS.

The article is devoted to the problem of professional and personal formation of future psychologists in the course of high school preparation. The essence of personality's professional formation and its main tasks has been disclosed. The main personal components of professional development and formation of the future specialist have been analyzed: orientation of the personality, professional competence, professionally important qualities, professionally important psychological and physiological abilities. The relationship of professional and personal development in the educational process of higher education establishment has been determined. It has been pointed out, that sufficient level of future psychologists' training is possible only under certain level of personal development and self-realisation.

The professionally important qualities of the modern psychologist have been pointed out: humanism, the dominance of social ergicity, emotional sensitivity, social maturity, morality, high communicativeness, tolerance, empathy, capacity for reflection, honesty, friendliness, openness, activity, responsibility, high intellectual rate, professional thinking, emotional stability, permanence and adequacy of self-esteem. It has been emphasized that formed personal and professional qualities of student are prerequisite to successful academic and professional activities, performing the component part of communicative competence, influence the formation of the volitional and moral qualities.

The developed program of empirical research and the results of students' qualities investigation contributing to the personality formation of students as future professionals has been presented. It was revealed that students under investigation are able to effectively resolve conflicts, have a distinct tendency to establish emotional relations in the group, collegiate character, in their interpersonal relations altruistic and friendly relationship types prevail. It has been noted that students have only unsatisfactory, satisfactory and high levels of personal maturity and lack of a very high level of personal maturity. It has been empirically established that, at this age, the formation of professionally significant characteristics of the future psychologist's personality continues, and they are still incomplete, and require correction of those qualities expressing personal maturity. There is a necessity for further investigation aimed to create a training tutoring sessions program for the formation of students' personal maturity components and professionally important qualities.

Key words: professional formation, psychologists, personal qualities, professional training, personal maturity, professional skills, competence.

УДК 378:811.111

ПЕДАГОГІЧНІ УМОВИ ФОРМУВАННЯ КОМУНІКАТИВНОЇ КОМПЕТЕНЦІЇ У ПРОФЕСІЙНІЙ ПІДГОТОВЦІ ВЧИТЕЛЯ ІНОЗЕМНОЇ МОВИ

ТЕЛИЧКО Н.В., БРЕГВАДЗЕ А.О.

Мукачівський державний університет

Формування комунікативної компетенції майбутнього вчителя іноземної мови потребує спеціальної організації навчального процесу у вищій школі. Це актуалізує визначення і реалізацію педагогічних умов, що відображає зміст практично-методичного компоненту багатofункціональної та ієрархічно-побудованої системи професійної підготовки майбутніх вчителів з метою їх спрямування на професійне становлення.

У статті обґрунтовано сутність процесу формування комунікативної компетенції майбутнього вчителя іноземної мови. Визначено сутність поняття «педагогічні умови». Проаналізовано специфіку педагогічних умов, що забезпечують формування комунікативної компетенції майбутнього вчителя іноземної мови як інтегруючого компонента його професійної компетентності.

Формування комунікативної компетенції є циклічним процесом, який передбачає розв'язання різноманітних завдань, виконання яких свідчить про розвиток майбутнього вчителя. Реалізація окреслених педагогічних умов дозволить майбутнім вчителям іноземної мови формувати власний досвід співіснування в полісуб'єктній взаємодії, зберігати їхню індивідуальність і формувати вміння адекватно діяти в конкретній ситуації.

Ключові слова: педагогічні умови, комунікативна компетенція, комунікативне середовище, педагогічна діагностика.

Постановка проблеми. Формування комунікативної компетенції майбутнього вчителя іноземної мови потребує спеціальної організації навчального процесу у вищій школі. Це актуалізує визначення і реалізацію педагогічних умов, що відображає зміст практично-методичного компоненту багатофункціональної та ієрархічно-побудованої системи професійної підготовки майбутніх вчителів з метою їх спрямування на професійне становлення.

В умовах модернізації системи освіти на засадах особистісно-орієнтованої парадигми важливого значення набуває розуміння вчителем того, що наслідки педагогічної праці безпосередньо залежать від рівня його майстерності.

Учитель в школі: це координатор і консультант, тобто особа, яка, навчаючи учнів учитися, скеровує їх у русло самостійної роботи, створює для цієї роботи умови, координує її і дозволяє учням побачити свої досягнення.

Такі вимоги перед учителем і учнями ставить саме життя, оскільки для майбутніх представників суспільства важливо навчитися формувати і задовольняти свої потреби в освіті та кар'єрі, розвивати свої таланти, планувати свою діяльність, самостійно розв'язувати завдання, досягати цілей, бути конкурентноздатними, стаючи гідним представником своєї громади.

Аналіз останніх досліджень і публікацій. Дає змогу встановити, що проблема формування комунікативної компетенції була й є предметом розгляду вітчизняних (Н.Ф.Бориско, С.Ю.Ніколаєва, Л.М.Паламар, О.П.Петрашук, В.Л.Скалкін та ін.) і зарубіжних (І.Л.Бім, Н.Д.Гальскова, О.О.Леонтьєв, Р.П.Мільруд, Ю.І.Пассов, L.Vachman, M.Canale та ін.) психологів, лінгвістів, педагогів. Теоретичним підґрунтям написання статті визначено результати досліджень з проблеми впливу середовища на особистість (І.Д.Бех, Л.С.Виготський, Г.С.Костюк, О.О.Леонтьєв, О.Я.Савченко, С.О.Сисоєва, І.С.Якиманська та ін.); реалізації особистісно-орієнтованого підходу до навчального процесу у вищих педагогічних навчальних закладах (Г.О.Бал, І.Д.Бех, О.М.Пехота, В.В.Рибалка, В.А.Семиченко, С.О.Сисоєва, І.С.Якиманська та ін.).

Мета написання статті полягає у визначенні сутності педагогічних умов формування комунікативної компетенції майбутнього вчителя іноземної мови під час професійної підготовки у вищих педагогічних навчальних закладах.

Викладення основного матеріалу. Актуальним для нашого сьогодення є впровадження відповідних європейських стандартів у навчанні іноземних мов в Україні. Шлях до розв'язання пов'язаних із цим процесом завдань лежить через гуманізацію освіти, особистісно орієнтований підхід у навчанні і створення умов для розвитку навичок ведення успішних міжкультурних діалогів.

Передумовою успішної реалізації освітньої функції навчання майбутніх учителів іноземних мов є формування їхньої лінгвосоціокультурної компетенції.

Більше того, ознайомлення з побутом, культурою та історією народу носія мови підвищує розуміння важливості опанування виучуваної мови й пов'язану з цим активність навчальної роботи школярів.

Комунікативний метод, зокрема його соціокультурний аспект, забезпечує: практичну мовленнєву, комунікативну спрямованість навчання іноземної мови, чийм завданням є найбільш успішна підготовка учнів до майбутнього спілкування. Це йдеться насамперед про:

- створення умов для зацікавленої активної навчальної діяльності школярів;
- використання можливостей рольових ігор: комунікативної діяльності, програвання соціальних ролей, реалізації вербальних і невербальних засобів спілкування. Усе це підвищує мотивацію учнів, викликає в них потребу в спілкуванні, інтерес до нього;
- створення на заняттях з іноземної мови соціокультурних умов, наближених до автентичних у країні виучуваної мови, що дає змогу успішно готувати учнів до іншомовного усного й письмового спілкування із представниками цієї країни, формувати в них комунікативну(і соціокультурну також) компетентність;
- можливість поширення принципів комунікативного методу на навчання іншомовного аудіювання, читання, письма [1, с.29].

Комунікативно побудовані заняття можуть не відповідати і віковим психічним якостям певної категорії учнів. Відповідно, готуючись до такого заняття, слід це враховувати.

Учні молодшого віку ще не вміють вести діалог, формулювати думку, недостатньо готові до планування мовлення й контролю за ним. Тому навчання іноземної мови необхідно здійснювати відповідно до їхнього рівня розвитку. Важливе місце у формуванні пізнавальних мотивів, педагогічного мислення в майбутніх вчителів початкової школи в контексті диференційованого підходу посідають інтерактивні методи навчання.

Організація інтерактивного навчання передбачає моделювання життєвих ситуацій, використання рольових ігор, спільне розв'язання проблеми на основі аналізу обставин та відповідної ситуації, що сприяє формуванню дидактичних знань і вмінь студентів, виробленню цінностей, розвитку мотиваційної сфери майбутніх вчителів.

Використання інтерактивних технологій допомагають певною мірою здолати труднощі та успішно виконати завдання, що об'єктивно постають перед сучасною школою на шляху її реформування. Саме за допомогою сучасних методів, форм і засобів навчання, збалансоване використання яких у комплексі з традиційними ефективними допоможе досягти визначених освітніх цілей [7, с.56].

Особливим є вплив новітніх інформаційних технологій (зокрема комп'ютерних) в навчально-виховному процесі на розвиток мотиваційної сфери майбутніх вчителів початкової школи. Формування пізнавального інтересу має певні закономірності та стадії перебігу. Одна з них полягає в тому, що становлення пізнавального інтересу відбувається паралельно з вирішенням навчально-пізнавальних завдань. У нашому випадку процес розвитку пізнавального інтересу підпорядковується тим завданням, які повинен виконувати викладач з метою формування професійної компетенції майбутніх учителів початкових класів.

Функції системи професійної підготовки інтерактивна, організуюча, освітня - спрямовані на забезпечення цілості педагогічного процесу. Результатом такої підготовки у ВНЗ є готовність до здійснення педагогічної діяльності з урахуванням компетентісно орієнтованого підходу.

Варто наголосити і на індивідуалізації навчання. Стосовно вивчення іноземної мови в початковій школі, то маємо зазначити на вибір певної методики. На навчання іноземної мови в початковій школі повинна впливати передусім мотивація , базові знання (у випадку з шестирічними учнями можна говорити про готовність навчання у школі); здібності, особливості навчального матеріалу і його структури.

Мотивація – важливий компонент не лише навчання, а й будь-якої людської діяльності. Без належної мотивації не працюватиме жодна педагогічна технологія, тому її упровадження потребує високої обопільної зацікавленості.

Оновлення змісту освіти є визначальним складником реформування освіти в Україні і передбачає приведення його у відповідність до сучасних потреб особи і суспільства.

Сучасний учитель іноземної мови повинен володіти професійними знаннями:

- основних положень загальнодержавної політики в галузі шкільної освіти, у тому числі з навчання іноземних мов;
- системи мови та основних лінгвістичних і лінгводидактичних категорій, механізм мовлення, а також історії, культури, сучасних проблем країни, мова якої вивчається, - усім тим, що охоплює поняття комунікативної компетенції, основними компонентами якої є мовна (лінгвістична), мовленнєва та соціокультурна компетенції;
- основних закономірностей процесу навчання іноземної мови, а також змісту і особливостей усіх компонентів цього процесу: цілей, методів, засобів тощо;
- психологічних особливостей учня, сфер його інтересів і схильностей, закономірностей оволодіння іноземною мовою в умовах школи, у тому числі різноманітних умов, які існують на сьогодні;
- змісту програми з навчання іноземних мов та інших директивних документів;
- основних положень дидактико-методичної концепції, на якій побудований зміст підручника, що він використовує у практиці власної педагогічної діяльності;
- основних вимог, які визначає суспільство до особистості сучасного вчителя, у тому числі рівня його професійної майстерності.

Учні шестирічного віку потребують особливих підходів до організації навчально-виховного процесу.

З точки зору О.Я. Савченко, для шестирічних учнів, дидактична мета уроку полягає у підготовці їх до системного навчання в наступних класах. Урок для цієї вікової групи має певної особливості, які найвиразніше виявляються в способах організації навчальної діяльності і в структурі, та характеризується, зокрема, широким використанням ігрових форм навчання; скороченою тривалістю уроків (до 35хв); проведенням динамічних пауз, відсутністю домашніх завдань; розгорненим повторенням; іншими способами оцінювання результатів навчальної діяльності. Разом із тим навчання повинно задовольняти актуальні потреби дитини, насамперед потребу особистісного контакту з учителем на уроці, прагнення дістати схвалення, підтримку своїх дій.

Оволодіння іноземною мовою як способом спілкування передбачає формування таких умінь, які дозволили б учням будувати свої висловлювання відповідно до комунікативної мети, зумовленої умовами спілкування та правилами мовної поведінки.

Формування у студентів готовності до професійної діяльності вчителя іноземної мови передбачає виконання комплексу навчальних заходів, які мають забезпечити майбутнім учителям достатній рівень майстерності. Відповідно до умов роботи сучасної початкової школи вищі навчальні заклади покликані розв'язати такі основні завдання у процесі формування у студентів – майбутніх учителів іноземної мови готовності до якісного виконання ними професійних обов'язків:

- дати якісні знання з теоретичних основ методики навчання іноземних мов і суміжних з нею наук;
- навчити ефективних видів навчальної діяльності з формуванням в учнів комунікативної компетенції (мовної, мовленнєвої, соціокультурної), передбаченої шкільною програмою з іноземних мов;
- навчити раціонально і ефективно організувати навчальний процес з формування видів мовленнєвої діяльності: аудіювання, говоріння (монолог, діалог), читання, письма;
- навчити ефективно і раціонально проводити підготовку до уроку як основної форми навчального процесу;

- виробити вміння здійснювати контроль рівня сформованості знань, навичок і умінь відповідно до мети і завдань певного етапу навчання;
- навчити добирати засоби навчання, які дидактично доцільно і методично виправдано слугували б ефективними механізмами досягнення мети і виконання завдань уроку;
- навчити раціонально планувати як увесь навчальний процес, так і урок як один із його компонентів;
- ознайомити із формами і видами позаурочної діяльності з іноземної мови, яка сприяла б успішному виконанню загальної мети навчання іноземної мови у школі;
- навчити творчого аналізувати підручники з іноземних мов як основні засоби навчання, визначити їх змісту і положення прийнятої концепції навчання та вміти ефективно використовувати їх у власній педагогічній діяльності;
- ознайомити з основними напрямками розвитку сучасної педагогічної науки, методики та теорії навчання іноземних мов;
- формувати готовність до постійного самовдосконалення;
- навчити формувати у їхніх майбутніх учнів становлення до іноземної мови як до важливого засобу міжкультурного спілкування.

Вчитель школи I ступеня повинен бути готовим до навчання і виховання школярів. З урахуванням специфіки предметів, які він викладає, сприяти соціалізації, формуванню загальної культури особистості, усвідомленому вибору і наступному опануванню професійно-освітніми програмами, використовувати різноманітні методи, прийоми, засоби навчання і виховання, водночас виробляти власний стиль викладання.[5]

Отже, сучасна педагогічна праця вимагає від учителя нових професійних компетенцій, зосередження зусиль і часу не тільки на усвідомленні їхньої потреби, а й на опануванні та впровадженні в педагогічну практику, а це вимагає змін у змісті й технологіях професійної підготовки майбутніх учителів.

Широке використання поняття «педагогічні умови» у контексті професійної підготовки майбутніх фахівців різного профілю, обумовлює посилену увагу науковців до його поглибленого вивчення і конкретизації сутності. Загальноприйнятим підходом до уточнення сутності поняттєво-термінологічного апарату є аналіз енциклопедично-словникової, довідкової літератури, де поняття «умова» розуміється як необхідна *обставина*, що уможливорює здійснення, створення, утворення чого-небудь або сприяє чомусь [2, с. 1506]. Як *умова* часто використовується поняття *фактор* – рушійна сила будь-якого процесу, явища; чинник [2, с. 1526], який є *причиною* і приводом для певних дій, спонукою, мотивом, що зумовлюють певні вчинки [2, с. 1140].

Процес формування професійної компетентності майбутнього вчителя іноземної мови, взагалі, та її комунікативної складової, зокрема, є неможливим без створення й виконання певних умов, від яких залежать результативність і ефективність його протікання, та які впливають на якість підготовки майбутніх фахівців. Це підтверджується і висловленням Ю.К.Бабанського, що ефективність педагогічного процесу закономірно залежить від умов, у яких він проходить [1, с. 143]. Цей факт спонукав нас до наукового обґрунтування педагогічних умов, які забезпечували б ефективне формування комунікативної компетенції майбутнього вчителя іноземної мови. Варто зазначити, що науковці виділяють чотири групи умов формування професійної компетентності:

- нормативні: змістовна й інформаційна готовність майбутнього вчителя до педагогічної діяльності, установка на компетентно-професійну діяльність у нових умовах, індивідуальний підхід до здобуття професійної компетентності;
- загально-педагогічні: забезпечення інтегративної успішності процесу формування професійної компетентності майбутнього вчителя, актуалізація можливостей навчальних предметів для формування професійної компетентності майбутнього вчителя з урахуванням

його спеціалізації та кваліфікації;

- професійно-педагогічні: наявність компетентних педагогічних дій у професійній підготовці майбутнього вчителя, співвідношення методів і форм його підготовки, емоційно-оцінні відносини між студентами та викладачами;

- загально-соціальні: потреба в професійно-компетентних вчителях, здатних працювати в мінливих умовах.

У нашому дослідженні під педагогічними умовами ми будемо розуміти зовнішні стосовно особистості студента обставини навчання, що є причиною його якісних змін. До таких умов, що забезпечують розвиток комунікативної компетенції майбутнього вчителя іноземної мови, ми відносимо: 1) створення освітнього комунікативного середовища на засадах особистісно-орієнтованого та розвивального навчання; 2) забезпечення міжпредметних зв'язків циклів психолого-педагогічних, фундаментальних і професійно орієнтованих дисциплін; 3) системне використання педагогічної діагностики в навчальному процесі вищого педагогічного закладу. Розглянемо детальніше кожен з педагогічних умов.

Особистісно орієнтований підхід до навчального процесу у вищих педагогічних навчальних закладах передбачає перехід від знання навчального предмета як мети навчання до навчального предмета як засобу професійного становлення особистості; від пріоритету низько спеціалізованих завдань до цілісного розвитку особистості майбутнього вчителя; від субпідрядних стосунків у системі „викладач-студент” до педагогічної взаємодії, співтворчості й співробітництва; від диктату викладача до діалогічного навчання, свободи вибору навчальних завдань і створення умов для самоствердження та саморозвитку в професійному середовищі [4, с. 143].

Проблему впливу середовища на особистість досліджували в своїх роботах такі вчені, як І.Д.Бех, Л.С.Виготський, Г.С.Костюк, О.О.Леонтьєв, С.І.Подмазін, О.Я.Савченко, С.О.Сисоєва, І.С.Якиманська.

Зрозуміло, що питання детермінації розвитку майбутнього вчителя іноземної мови є визначальним у професійній підготовці. Окрім того, розвиток не є будь-якою зміною, а тільки такою, що позначає перехід до нового рівня системності, а саме до іншого класу цілісності [5, с. 140].

Спираючись на структуру розвитку особистості в навчанні, розроблену В.І.Загвязинським [4, с. 69], ми пропонуємо структуру розвитку комунікативної компетенції майбутнього вчителя іноземної мови у професійній підготовці, що базується на принципах: діалогічності навчання; організації освітнього комунікативного середовища; фахової зацікавленості навчання; колективності [7, с. 112].

Створення освітнього комунікативного середовища передбачає застосування двох груп методів навчання: активних й інтерактивних, які стимулюють пізнавальну активність і самостійність студентів та спрямовані на їхнє залучення до активної мовленнєвої діяльності, під час якої вони є суб'єктами навчання [6, с. 13].

Комплексність головної мети навчання на факультетах іноземної філології має поліфункціональний характер, який надає йому об'єктивних рис. Але ж основною, провідною функцією педагогічної діагностики є функція зворотнього зв'язку, що здійснює цілий ряд додаткових функцій: мотиваційну, контролюючу, навчальну, освітню, оціночну, розвивальну, коригуючу, прогнозуючу, виховну, стимулюючу.

Висновки. Отже формування комунікативної компетенції є циклічним процесом, який передбачає розв'язання різноманітних завдань, виконання яких свідчить про розвиток майбутнього вчителя. Реалізація окреслених педагогічних умов дозволить майбутнім вчителям іноземної мови формувати власний досвід співіснування в полісуб'єктній взаємодії, зберігати їхню індивідуальність і формувати вміння адекватно діяти в конкретній ситуації.

ЛІТЕРАТУРА:

1. Бабанский Ю. К. Оптимизация процесса обучения: Общедидактический аспект / Ю. К. Бабанский. – М. : Педагогика, 1985. – 254 с.
2. Великий тлумачний словник сучасної української мови / уклад. і голов. ред. В. Т. Бусел. – К.; Ірпінь : ВТФ «Перун», 2009. – 1736 с.
3. Загвязинський В. И. Педагогическое творчество учителя. – М.: Педагогика, 1987.- 159с.
4. Зубенко Т. В. Організаційно-педагогічні умови підготовки майбутнього вчителя до реалізації комунікативного підходу в навчанні іноземної мови учнів початкової школи : дис. ... канд. пед. наук : 13.00.04 / Зубенко Тетяна Володимирівна. – Вінниця, 2009. – 254 с.
5. Селевко Г. Компетентности и их классификация / Герман Селевко. // Народное образование. – 2004. – № 4. – С. 138–143.
6. Canale M. Theoretical Bases of Communicative Approaches to Second Language Teaching and Testing / M.Canale, M.Swain. – Applied Linguistics 1, 1980. – P.1-47
7. Clyne M. Intercultural communication at work: Cultural values in discourse / M. Clyne. – Cambridge University Press, 1994. – 217 p.

АННОТАЦИЯ

ПЕДАГОГИЧЕСКИЕ УСЛОВИЯ ФОРМИРОВАНИЯ КОММУНИКАТИВНОЙ КОМПЕТЕНЦИИ В ПРОФЕССИОНАЛЬНОЙ ПОДГОТОВКЕ УЧИТЕЛЯ ИНОСТРАННОГО ЯЗЫКА

Формирование коммуникативной компетенции будущего учителя иностранного языка требует специальной организации учебного процесса в высшей школе. Это актуализирует определение и реализацию педагогических условий, отражает содержание практически-методического компонента многофункциональной и иерархически построенной системы профессиональной подготовки будущих учителей с целью их направления на профессиональное становление.

В статье обоснована сущность процесса формирования коммуникативной компетенции будущего учителя иностранного языка. Определена сущность понятия «педагогические условия». Проанализирована специфика педагогических условий, обеспечивающих формирование коммуникативной компетенции будущего учителя иностранного языка как интегрирующего компонента его профессиональной компетентности.

Формирование коммуникативной компетенции является циклическим процессом, который предусматривает решения различных задач, выполнение которых свидетельствует о развитии будущего учителя. Реализация обозначенных педагогических условий позволит будущим учителям иностранного языка формировать собственный опыт сосуществования в полисубъектном взаимодействии, хранить их индивидуальность и формировать умение адекватно действовать в конкретной ситуации.

Ключевые слова: педагогические условия, коммуникативная компетенция, коммуникативная среда, педагогическая диагностика.

SUMMARY

PEDAGOGICAL CONDITIONS OF FORMATION OF COMMUNICATIVE COMPETENCE IN THE TRAINING OF FOREIGN LANGUAGE TEACHERS

The essence of the process of formation of communicative competence of future teachers of foreign languages has been substantiated in the article. The essence of the concept of "pedagogical conditions" has been defined. The peculiarities of pedagogical conditions for formation the communicative competence of future teachers of foreign languages as integrating component of his professional competence has been analyzed.

Communicative competence is a cyclic process that involves solving various problems, the implementation of which shows the development of future teachers. Implementation defined pedagogical conditions allow future foreign language teachers to shape their own experience of coexistence polisub'yektniy interaction preserve their identity and create the ability to act appropriately in a given situation. Formation of communicative competence of future teachers of foreign languages require special organization of educational process in high school. This updates the definition and implementation of educational environment that reflects the content of practical and methodological component and multi-hierarchically constructed system of training future teachers to focus on their professional development.

The purpose of this article is to determine the nature of pedagogical conditions of formation of communicative competence of future teachers of foreign languages during training in higher educational institutions.

Keywords: pedagogical conditions, communicative competence, communicative environment, pedagogical diagnostics.

УДК 378:811.111

**ОРГАНІЗАЦІЯ ІНШОМОВНОГО КОМУНІКАТИВНОГО СЕРЕДОВИЩА У
ПРОЦЕСІ ПРОФЕСІЙНОЇ ПІДГОТОВКИ МАЙБУТНЬОГО ВЧИТЕЛЯ ІНОЗЕМНОЇ
МОВИ ПОЧАТКОВОЇ ШКОЛИ****ТЕЛИЧКО Н.В., ШПЕНИК А.Ю.**
Мукачівський державний університет

У статті обґрунтовано організаційно-педагогічні умови формування готовності майбутнього вчителя до реалізації комунікативного підходу в навчанні іноземної мови учнів початкової школи, а саме: комунікативний напрямок змісту професійно-орієнтованих дисциплін; організацію комунікативно-орієнтованої педагогічної практики; створення іншомовного комунікативного середовища. Визначено педагогічні технології та особливості їх впровадження в навчальний процес вищого навчального закладу.

***Ключові слова:** комунікативний підхід, іншомовне комунікативне середовище, комунікативні ситуації, мовний матеріал, міжкультурна комунікація.*

Важливою умовою формування готовності майбутнього вчителя до реалізації комунікативного підходу в навчанні іноземної мови учнів початкової школи є створення у процесі вивчення дисциплін лінгвістичного циклу, проходження педагогічних практик і самостійної роботи іншомовного комунікативного середовища, яке є надзвичайно важливим за відсутності природного іншомовного оточення. У зв'язку з тим, що іноземна мова – це мова, носії якої практично відсутні в навколишньому комунікативному середовищі, то логічним є створення такої ситуації, в якій би відбувалась іншомовна комунікативна діяльність майбутніх учителів іноземної мови початкової школи. Це надало б можливість не тільки ефективніше здійснювати процес навчання студентів іноземної мови, але й демонструвало б їм ті технології, які вони зможуть використовувати у своїй майбутній педагогічній діяльності. Таке середовище слугувало б майбутнім учителям певною моделлю організації відповідної діяльності у навчанні іноземної мови, тобто імітуватиме навчальний процес у школі.

Об'єкти та методи дослідження. Проблема організації колективно комунікативної діяльності студентів останнім часом стала предметом активного дослідження (К.Я. Вазіна, С.С.Вітвицька, М.Б. Євтух, А.К. Маркова, А.В. Мудрик, В.О. Ядов, Л.П. Дарійчук, Т.М. Володько та ін.). Значення цієї форми організації навчання настільки велике, що весь педагогічний процес починає розглядатись як “педагогічне співробітництво”. Однак, це є реальним утіленням особистісного підходу саме до вивчення іноземних мов, де спілкування у процесі співпраці є і формою, і засобом, і метою навчання.

Постановка завдання. Метою статті є визначити та обґрунтувати зміст комунікативного середовища як засобу підготовки майбутнього вчителя іноземної мови.

Відповідно до мети визначено основні завдання: обґрунтувати організаційно-педагогічні умови формування готовності майбутнього вчителя до реалізації комунікативного підходу в навчанні іноземної мови учнів початкової школи; визначити педагогічні технології, що сприяють ефективній підготовці майбутнього вчителя до реалізації комунікативного підходу в навчанні іноземної мови учнів початкової школи.

Результати та їх обговорення. Проаналізувавши наукові джерела можна стверджувати, що процес формування вмінь іншомовної комунікативної діяльності майбутніх учителів іноземної мови початкової школи може відбуватися як в реальному (під час стажування або навчання за різноманітними програмами закордоном, у процесі дистанційного навчання в закордонних закладах освіти та спілкування з носіями іноземної мови у мережі Інтернет), так і в змодельованому іншомовному комунікативному середовищі, яке характеризується:

• систематичним іншомовним спілкуванням в підсистемах “студент-викладач”, “студент-студент”, “студент-учитель”, “студент-учень”, а також з носіями іноземної мови в типових сферах побутової діяльності та комунікативних ситуаціях, спрямованих на міжкультурну комунікацію;

- формування суб’єкт - суб’єктних відносин між викладачем і студентом;
- колективною комунікативною діяльністю студентів у навчальному процесі і створення ситуацій успіху;
- організацію навчального процесу студентів в єдності аудиторних і поза аудиторних занять з орієнтацією на активну самостійну роботу студентів з іноземної мови.

Результати аналізу відповідної наукової літератури дозволили визначити пріоритети іншомовного комунікативного середовища, а саме :

- орієнтація на особистісно значущий характер оволодіння студентами іноземною мовою;
- орієнтація викладача вищого навчального закладу на створення іншомовного комунікативного середовища;
- демократизація та гуманітаризація навчального-виховного процесу.

Принцип особистісного підходу визначається як такий спосіб організації навчального процесу, де студенти активно й інтенсивно спілкуються один з одним, обмінюючись навчальною інформацією, що сприяє розширенню знань, вдосконаленню навичок і вмінь кожного студента; між учасниками спілкування створюються оптимальні взаємодії та формуються характерні для колективу взаємовідносини, а умовою успіху кожного є успіх інших членів колективу.

Відомо що процес навчання іноземної мови, як і всіх предметів, передбачає спільну діяльність учителя і учнів, а також учнів між собою [3, с. 12]. Організуючи колективну комунікативну діяльність студентів під час практичних занять з іноземної мови, по-перше, перед групою студентів необхідно ставити розумово-мовленнєве завдання, розв’язання якого можливе за умови їхньої колективної роботи. Для досягнення високих результатів готовності майбутнього вчителя до реалізації комунікативного підходу в навчанні іноземної мови учнів початкової школи заняття мають проводитись на емоційному тлі, створювати який покликані ситуації успіху. Під час орієнтації процесу навчання на особистість студента велика увага приділяється викладачем саме створенню такої ситуації для кожного учасника навчального процесу.

З педагогічної точки зору ситуація успіху - це цілеспрямоване, організоване поєднання умов, за яких створюється можливість досягти значних результатів у діяльності як однієї окремо взятої особистості, так і колективну в цілому (А.С. Белкін). А.С. Белкін виділяє три види успіху: передбачений успіх, констатувальний та узагальнюючий [1, с.23]. В основі передбаченого успіху лежать обґрунтовані сподівання. Констатувальний успіх фіксує певні досягнення. При цьому він може бути очікуваним або несподіваним, підготовленим чи спонтанним. Важливо те, що він відбувався, дав змогу людині пережити радість визнання, відчуття своїх можливостей, віри в завтрашній день.

Варіантом застосування ситуації успіху є використання на заняттях з англійської літератури, країнознавства, лексикології звернень викладача до студентської аудиторії із завданням на створення кращого запитання до відповіді чи доповіді студента. При цьому викладач зобов’язаний помітити будь-який, навіть найменший, успіх свого вихованця, підтримати його, похвалити, оцінити. Це створює умови для закріплення одноразового успіху, перетворення його в багаторазовий та веде до змін у ставленні майбутнього фахівця до самого себе [4, с. 62].

Викладач на заняттях сьогодні є рівноправним партнером студентів у спілкуванні та виступає як консультант. Його роль – допомогти студентові правильно сформулювати свій

погляд, знайти свій шлях розв'язання того чи іншого завдання. Позиція викладача з монологічної та авторитарної стає більш демократичною. Прямий вплив змінюється співтворчістю, співпрацею.

Активна позиція студента забезпечує можливість особистісного самовираження його творчих здібностей, адекватного сприйняття навколишнього світу, формування комунікативних умінь.

Отже, суб'єкт-суб'єктивні відносини між викладачем і студентами – це такі зв'язки, коли кожна із сторін визнає іншу як рівну, проявляє до неї інтерес, взаємну повагу, де обидві сторони залучені до процесу пізнання, де вони можуть співпрацювати, обмінюватися думками, ідеями в умовах емоційного комфорту та творчої атмосфери. При цьому необхідно зазначити, що іншомовне спілкування в режимах “викладач - студент”, “студент - студент”, “студент - учитель”, “студент - учень” відбувається не тільки під час лекційних і практичних занять, а й у різноманітних формах поза аудиторної діяльності:

- у перервах між заняттями;
- у процесі передпрактики (урок, позакласний виховний захід);
- під час засідань методичного об'єднання вчителів іноземної мови;
- під час науково-практичних студентських конференцій;
- у процесі виконання програми Центру міжкультурних комунікацій;
- під час Всеукраїнських і міжнародних конференцій з проблем викладання іноземної мови;
- в Інтернет конференціях;
- в роботі професійних асоціацій учителів іноземної мови (TESOL, SATEFL);
- у роботі молодіжних організацій (YCAP);
- на молодіжних фестивалях і конкурсах в рамках програми з іноземної мови;
- під час роботи в наукових гуртках;
- у студентському міжнародному клубі;
- у процесі ділових або дружніх зв'язків з носіями іноземної мови за допомогою комп'ютера та мережі Інтернет у типових сферах діяльності (суспільна, особистісна, освітня, професійна) та комунікативних ситуаціях тощо.

Ще однією з умов організації ефективного іншомовного комунікативного середовища у процесі підготовки майбутніх вчителів іноземної мови є запровадження під час аудиторної та поза аудиторної діяльності, в школі під час педпрактики спілкуватися виключно іноземною мовою. Такого ж принципу слід дотримуватися і викладачам [3, с. 14].

Запропоновані форми організації спілкування сприяють формуванню іншомовного комунікативного середовища, розвитку комунікативних умінь студентів і допомагають оволодінню іноземною мовою у процесі суспільної діяльності. Аудиторне навчання та позааудиторні форми діяльності дозволяють створювати єдине іншомовне комунікативне середовище одночасно з роботою всіх ланок навчально-виховного процесу. Але результатами ці форми можуть бути лише за умови активної самостійної роботи студентів з іноземної мови.

Як зазначають науковці, самостійна робота спрямовується викладачем, але є самокерованою діяльністю студента; передбачає наявність пізнавальних інтересів, мотивів, потреби набуття нових знань, умінь, навичок, розвиток особистості, здібності самостійно приймати рішення і переносити способи розв'язання на інші завдання. Важливу роль відіграють обидва аспекти самостійної діяльності студента: результативний і процесуальний. Результативний аспект фіксується у вигляді набутих знань, умінь і навичок, які плануються, реалізуються і контролюються. Процесуальний – виявляється в характері, підході, особистісного ставлення студента до нових знань і фіксується в способах самостійної

діяльності. саме в ній виявляється індивідуальність студента, його вміння спланувати і виконати самостійну роботу, обґрунтовано використовуючи відповідні дії.

Під час педагогічної практик створюється найбільш сприятливі умови для переходу від теорії до практичного втілення вимог Рекомендацій Ради Європи, які наголошують, що головною метою навчання мови є сприяння розвитку цілісної особистості того, хто вивчає мову, та його самоусвідомлення. Вона ставить практиканта в ситуацію вчителя на уроці: він вступає в нову для себе соціальну роль і при цьому стає суб'єктом нових відносин, аналога яких, як правило, ще не було в його життєвому досвіді.

Під час комунікативно орієнтованої педагогічної практики до студента - майбутнього вчителя іноземної мови початкової школи ставляться такі вимоги:

- наявність у студента навчального плану-конспекту проведення комунікативно орієнтованого уроку;
- використання мовленнєво- мисленнєвих завдань до вправ;
- створення позитивного емоційного настрою, налаштування на роботу всіх учасників навчальної діяльності на уроці;
- повідомлення на початку уроку не тільки теми, завдань, але й структури навчальної діяльності;
- обговорення з учнями в кінці уроку не тільки, про що вони дізнались (чим оволодіти), але й того, що сподобалось (не сподобалось) і чому; що хотілося б повторити, а що зробити по-іншому;
- стимулювання учнів до вибору і самостійного використання різних способів виконання завдань;
- оцінка, що виставляється учню в кінці уроку, повинна аргументувати за такими параметрами: правильність, самостійність, творчість;
- в домашньому завданні називається не лише тема й обсяг завдання, але й докладно роз'яснюється, як потрібно раціонально організувати самостійну навчальну діяльність.

Критеріями оцінювання навчальної комунікативно орієнтованої педпрактики повинно бути: осмислення студентами мотивів і цілей комунікативно орієнтованої педагогічної діяльності вчителя іноземної мови початкової школи; вміння аналізувати урок з позиції комунікативно орієнтовано навчання; вміння формувати й удосконалювати іншомовну комунікативну компетенцію учнів початкової школи.

Аналіз уроку - важлива ланка професійної підготовки в період педагогічної практики. Він має на меті поглиблення знання з методики, розвивати дослідницькі, конструктивно-планувальні та організаційні, професійні вміння майбутнього вчителя, сприяти формуванню індивідуального стилю педагогічної діяльності. Спостерігаючи урок, студенти-практиканти вчаться виділяти його етапи, визначити мету кожного з них, фіксують діяльність учителя та учнів на кожному етапі, записують найбільш вдалі комунікативні прийоми та форми роботи. Аналіз уроку передбачає сформування в майбутнього вчителя іноземної мови початкової школи таких методично важливих умінь:

- фіксованого спостереження за діяльністю вчителя на уроці;
- об'єктивного оцінювання отриманої інформації, її правильної інтерпретації;
- накреслювати шляхи усунення помічених недоліків з урахуванням причин недоробок, що діагностуються, та умов викладання;
- порівнювати, зіставляти власні навчальні дії з еталонами, що склалися в сучасній методиці, давати об'єктивну самооцінку отриманим результатам;
- застосовувати в разі потреби стратегії позитивної перебудови власної професійної діяльності, вдосконалення її окремих ланок [5, с.87] .

Студенту необхідно пам'ятати що:

- на уроці іноземної мови формуються комунікативні навички й вміння;
- вправи повинні виконуватися в чіткій послідовності;
- завдання до вправ повинні мати розумово-мовленнєвий, творчий характер;
- завдання кожного уроку визначається залежно від його місця в тематичному циклі;
- мовленнєве вправлення повинно імітувати процес мовленнєвого спілкування, тобто мати комунікативне спрямування, вмотивованість та ситуативну зумовленість;
- ефективність уроку визначається ступенем мовленнєвої активності учнів;
- урок повинен передбачати систематичний і планомірний контроль рівня сформованості мовленнєвих навичок і вмінь молодших школярів та сприяти здійсненню диференційного підходу до їх навчання;
- зміст уроку повинен готувати учнів до виконання домашнього завдання;
- урок повинен проводитись іноземною мовою в доступних для розуміння учнями виданих діяльності;
- діяльність учителя повинна викликати інтерес і пізнавальну активність учнів.

Висновки. завдяки орієнтації навчального процесу на розвиток іншомовних комунікативних умінь студента (колективна комунікативна діяльність студентів у навчальному процесі і створення ситуацій успіху; формування суб'єкт-суб'єктних відносин між викладачем і студентом у процесі навчання, систематичне іншомовне спілкування в підсистемах “викладач - студент”, “студент - студент”, “студент - учитель”, “студент - учень”, а також з носіями іноземної мови у типових сферах побутової діяльності та комунікативних ситуаціях, спрямованих на між культурну комунікації; організацію навчального процесу студентів в єдності аудиторних і поза аудиторних занять з орієнтацію на активну самостійну роботу студентів з іноземної мови) можливе створення іншомовного комунікативного середовища, що сприяє формуванню готовності майбутнього вчителя до реалізації комунікативного підходу в навчанні іноземної мови учнів початкової школи.

ЛІТЕРАТУРА:

1. Гапоненко С.В. Формування готовності студентів вищих навчальних закладів до іншомовного спілкування: дис. ... канд. пед. наук: 13.00.04 / Гапоненко Лариса Петрівна. – Кривий Ріг: КДПУ, 2003. – 202с.
2. Зубенко Т.В. Комунікативне спрямування педагогічної практики майбутнього вчителя іноземної мови початкової школи / Т.В. Зубенко / Науковий вісник Мукачівського державного університету: Збірник наукових праць. – Випуск 18: Педагогічні науки / За заг. ред. В.Д. Будака, О.М. Пехоти. – Миколаїв: МДУ, 2007. – 230с. – С. 29-37.
3. Редько В.Г. На засадах єдиної концепції / Валерій Редько // Іноземні мови в навчальних закладах. – 2006. - №5. – С.78-86.
4. Склярєнко Н.К. Як навчати сьогодні іноземних мов (концепція) / Н.К. Склярєнко // Іноземні мови. – 1995. - №1. – С.5-9.
5. Тетерук Н.А. Зміст педагогічної практики з іноземних мов студентів мовного ВНЗ з контексті оновлення школи: Тези доповідей Всеукраїнської науково-практичної конференції / Н.А. Тетерук / За ред. Т.І. Олійник. – Горлівка: Видавництво ГДПІМ, 2006. – 160с.

АННОТАЦІЯ

ОРГАНІЗАЦІЯ ІНОЯЗЫЧНОЇ КОМУНІКАТИВНОЇ СРЕДИ В ПРОЦЕСІ ПРОФЕСІОНАЛЬНОЇ ПОДГОТОВКИ БУДУЩЕГО УЧИТЕЛЯ ІНОСТРАННОГО ЯЗЫКА НАЧАЛЬНОЇ ШКОЛИ

В статті обґрунтовані організаційно-педагогічні умови формування готовності майбутнього вчителя до реалізації комунікативного підходу в навчанні іноземної мови учнів початкової школи, а саме: комунікативне спрямування педагогічної практики майбутнього вчителя іноземної мови початкової школи; організацію комунікативно-орієнтованої педагогічної практики; створення іншомовного комунікативного середовища. Визначено педагогічні технології та особливості їх впровадження в навчальний процес вищої школи.

Ключові слова: комунікативний підхід, іноязычна комунікативна середовище, комунікативні ситуації, мовний матеріал, міжкультурна комунікація.

SUMMARY

The organizational and pedagogical conditions of formation of readiness of the future teacher to realization of the communicative approach in teaching a foreign language elementary school students, namely communicative content direction professionally-oriented disciplines; organization communicatively oriented teaching practice; creation of foreign language communicative environment have been substantiated in the article. The pedagogical technologies, their implementation into the educational process of higher educational institutions have been defined.

Key words: communicative approach, foreign language communicative environment, communicative situations, speech material, cross-cultural communication.

УДК 378:811.111

ДІАЛОГІЧНЕ МОВЛЕННЯ НА ЗАНЯТТІ ІНОЗЕМНОЇ МОВИ ЯК ОДИН ІЗ ШЛЯХІВ РЕАЛІЗАЦІЇ ОСОБИСТІСНО-ОРІЄНТОВАНОГО НАВЧАННЯ

ТЕЛИЧКО Н.В., БАБИТА О.Ю.
Мукачівський державний університет

Для формування навичок діалогічного мовлення студентів на заняттях іноземної мови доцільно застосовувати особистісно-орієнтований підхід, що передбачає створення штучних педагогічних ситуацій, що потребують прийняття з боку студентів самостійного рішення, оскільки студенти навчаються самостійно творчо мислити; вступати в бесіду, зміст якої потребує культури діалогічного мовлення; давати критичну оцінку проблемі, що обговорюється; поповнювати власний глосарій з іноземної мови. Саме таку особистісно-орієнтовану ситуацію кожний педагог спроможний створити на занятті у формі діалогу між викладачем та студентами або між студентами.

Ключові слова: діалогічне мовлення, особистісно-орієнтоване навчання, мовленнєве спілкування

Постановка проблеми. Становлення української демократичної держави, побудова громадянського суспільства передбачають зміни у системі освіти України. Це в першу чергу стосується переорієнтації на особистість громадянина. Особливої значущості це набуває в сучасних умовах, пов'язаних з інтеграцією України в Європейський союз, у погодженні з Болонською угодою. Для цього необхідно створення життєздатної системи безперервного навчання й виховання для досягнення високих освітніх рівнів, забезпечення можливостей, постійного духовного самовдосконалення особистості, формування інтелектуального та культурного потенціалу як найвищої цінності нації. Гуманістичні цінності освіти передбачають напрямок професійної переорієнтації у підготовці майбутніх фахівців до особистісно-орієнтованої педагогіки співробітництва. Особистісно-орієнтоване навчання пріоритетом педагогічної системи визнає особистість студента, її самобутність і самоцінність, передбачає співробітництво викладача і студента, в процесі якого відбувається обмін досвідом різного змісту. Привабливий гуманний варіант взаємодії двох досвідів йде не по лінії витіснення індивідуального і заміни його суспільним, а шляхом їх постійного погодження, використання всього того, що накопив студент, як суб'єкт пізнання у своїй власній попередній діяльності. Розвиток студента як особистості йде не тільки через оволодіння заданою викладачем унормованою діяльністю, але й через постійне збагачення, перетворення суб'єктного досвіду, як важливого джерела особистого розвитку. На основі виконання відповідних завдань відбувається оволодіння знаннями та наперед передбаченими способами роботи, тобто основним результатом учення стає розвиток особистості в процесі засвоєння знань, умінь і навичок [2].

Визнання студента головною діючою фігурою всього освітнього процесу і є особистісно-орієнтоване навчання. Студент як суб'єкт вузу стає реальним і повноправним господарем учення, побуту, суспільного життя і майбутньої професійної діяльності, що повністю усвідомлює всю міру відповідальності за зроблений вибір, за ствердження своєї свободи, честі, гідності, фізичної та духовно-моральної готовності до праці, засвоєння цінностей, необхідних для становлення сучасного фахівця. Значні потенційні можливості у

вирішенні питань з даної проблеми закладені у заняттях іноземної мови, зокрема, в діалогічній роботі [4].

Об'єкти та методи дослідження свідчить, що багатьма науковцями, педагогами й дослідниками пріоритетним у навчанні іноземної мови є створення особистісно орієнтованих ситуацій [3]. У наукових пошуках проблема особистісно-орієнтованої освіти розглядалась у працях І.Д.Беха, О.В.Бондаревської, В.В.Серікова, А.В.Фурмана, І.С.Якиманської. Психологічні засади проблеми розглядалися І.Я.Лернером, М.І.Махмутовим, Г.І.Щукіною. Дослідники по - різному бачать процес реалізації і становлення моделі особистісно-орієнтованої освіти: культурологічна (О.В.Бондаревська); антропологічна (Л.Рахлевська); психолого-дидактична (І.С.Якиманська); позиційно - дидактична (В.В.Суриков); проективна (М.Алексеев).

Дослідники (Ф.М.Рабінович, Г.В.Рогова, Т.Є.Сахарова) доводять, що викладачі іноземної мови мають розуміти важливість створення умов, які стимулюють діалогічне мовлення. До таких умов вони відносять: мотивацію, ситуативність та особистісну орієнтацію, які стають структурним компонентом заняття [6].

Постановка завдання. Мета написання статті полягає у обґрунтуванні переваг особистісно-орієнтованого навчання для формування навичок діалогічного мовлення на занятті іноземної мови.

Результати та їх обговорення. Основною процесуальною характеристикою особистісно-орієнтованої освіти є навчальна ситуація, яка актуалізує, робить затребуваними особистісні функції учнів. Конструювання такої ситуації, як показали дослідження [4], пропонує реалізацію трьох основних умов: подання елементів змісту освіти у вигляді різнорівневих особистісно-орієнтованих завдань («технологія задачного підходу»); засвоєння змісту в умовах діалогу як особливого дидактико - комунікативного середовища, що забезпечує суб'єктно - смислове спілкування, рефлексію, самореалізацію особистості («технологія навчального діалогу»); імітація соціально - рольових і просторово - часових умов, що затребують від вихованця прояву особистісних функцій в умовах внутрішньої конфліктності, колізійності, змагання («технологія імітаційних ігор») [5, 12].

Тріада «завдання - діалог - гра» розкриває підстави своєрідного «технологічного комплексу» особистісно-орієнтованого навчання.

Програма досліджень в рамках концепцій особистісно-орієнтованої освіти включає кілька напрямків:

- методологічні регулятиви побудови теорії і практики особистісно-орієнтованої освіти;
- історичні передумови концепції особистісно-орієнтованого навчання;
- міжнародний досвід побудови систем і технологій особистісно-розвиваючої освіти, їх порівняльно-педагогічний аналіз;
- джерела і процедури педагогічного цілепокладання в умовах особистісно-орієнтованих освітніх систем;
- відбір і композиція змісту освіти з позиції особистісного підходу;
- технології особистісно-орієнтованого навчання;
- підготовка педагогічних кадрів і керівників освітніх установ до реалізації особистісного підходу у педагогічній та управлінській діяльності [3].

Оскільки система навчання іноземних мов є одним з елементів загальної системи освіти, то все вище сказане має відношення і до неї. Отже, основним принципом навчання ІМ є його особистісно-орієнтована спрямованість, спрямованість на мовну особистість учня. У зв'язку з цим ще раз підкреслюємо, що висунення концепту мовної особистості вторинної мовної особистості як системоутворюючого фактора сучасної методичної теорії і практики представляється досить актуальним і співзвучним загальноосвітній ідеології. Мовна особистість редукується і постає як генетично обумовлена схильність до створення і

маніпулювання знаковими системами, як «людський» корелят мови з великої літери. У такому розумінні мовна особистість є багат шаровий і багатокomпонентний набір мовних здібностей, умінь, готовності до здійснення мовних вчинків різного ступеня складності, вчинків, що включають виявлення і характеристику мотивів і цілей, рушійних розвитком особистості, її поведінкою, і в кінцевому підсумку визначають ієрархію смислів і цінностей в мові моделі світу.

Принцип орієнтації навчання іноземної мови на формування рис вторинної мовної особистості самим природним чином робить актуальним завдання не просто навчити учня вести себе (за допомогою ІМ) як носія мови, що вивчається, але і розвинути в учня здатність і готовність здійснювати текстову діяльність, здатність до адекватної взаємодії з представниками інших культур і соціумів на різних рівнях. Цілком очевидно, що реалізувати це положення можливо лише в тому випадку, якщо система навчання предмета буде максимально орієнтована на особистість студента, його реальні потреби і мотиви, соціокультурні та індивідуальні програми розвитку. Тому в якості похідного з названого вище принципу може бути наступне: побудова навчального процесу має здійснюватися не з позиції логіки та системності предмета засвоєння, а з точки зору логіки розвитку особистості, її суб'єктивного внутрішнього стану, його індивідуальної програми засвоєння мови, що вивчається. При цьому для успішного засвоєння ІМ важливі не дисципліна і старанність, а прояв студентом власної активності, радість і задоволення від спілкування суб'єктів навчального процесу один з одним, від усього того, чим необхідно займатися на заняттях.

Заняття, на якому створюються штучні педагогічні ситуації, що потребують прийняття з боку студентів самостійного рішення, стає більш ефективним, оскільки: студенти навчаються самостійно творчо мислити; вступати в бесіду, зміст якої потребує культури діалогічного мовлення; сприяє підвищенню ефективності у вивченні іноземної мови; навчаються давати критичну оцінку проблемі, яка обговорюється; поповнюють власний глосарій з іноземної мови.

Заняття, в структуру якого викладач іноземної мови закладає штучно створену педагогічну ситуацію, потребує від студентів творчого міркування. Вступаючи в діалогічне спілкування, студент набуває не тільки пізнавальний досвід, але й досвід культури діалогічного мовлення [7, 61].

Саме таку особистісно-орієнтовану ситуацію кожний педагог спроможний створити на занятті у формі діалогу між викладачем та студентами або між студентами. Адже діалог на занятті - це не тільки обмін інформацією або форма спілкування між двома співрозмовниками. Завдяки навчання діалогу студенти вчать оволодівати «принципами варіативності» у виборі фразеологічних доведень іноземною мовою. Але культура діалогічного мовлення потребує від студентів порівнювати зміст обраних речень, які (при наявності названої культури) мають бути яскравими, відображати характер і зміст висловленої думки. Мовленнєва культура, яка стає основою культури діалогічного мовлення, одночасно є і культурою мовленнєвого спілкування. Діалогічне спілкування потребує від студентів уміння не тільки використовувати фразеологічні засоби для розкриття своїх почуттів, але й застосовувати їх як тактичні прийоми [5].

За вимогами діалогічного мовлення співбесідники розглядаються як рівноправні суб'єкти спільної діяльності. Студенти тренуються оцінювати процес розгортання діалогу зі своїх особистих позицій, змінювати напрям діалогу. Цінність діалогу проявляється ще й в тому, що він передбачає постійну зміну ролей співрозмовників [9].

Досліджуючи проблему навчання діалогічного мовлення в ситуаціях рольової поведінки, Є.С.Аргустянянц дійшла такого висновку: якщо в процесі мовленнєвого спілкування комуніканти є «носіями певних соціальних ролей, формування мовленнєвих

умінь та навичок можна розглянути як штучний процес засвоєння певного ряду ролей. Тому для ефективного формування мовленнєвих умінь та навичок слід використовувати ситуації рольової поведінки, в якій фігурують статусні, позиційні та ситуативні ролі» [1]. Ми вважаємо, що для реалізації особистісно-орієнтованого навчання мовленнєва ситуація на занятті з іноземної мови повинна бути проблемною. Обговорення проблеми на занятті - вже є справжній діалог. Під час висловлювання свого судження, власного відношення до конкретної ситуації або її оцінки студент вчиться погоджуватися або спростовувати думку співбесідника. Разом з тим студенти мають навчитися вислуховувати співрозмовника та з повагою ставитися до його думок.

Найбільш ефективно проблемна ситуація може реалізовуватися на занятті іноземної мови у груповій діяльності. На наш погляд, групова діяльність - це ефективна форма навчання в малих групах студентів, які об'єднані загальною навчальною метою та співпрацюють з викладачем та іншими студентами.

Стосунки між викладачем та студентами набувають характеру співпраці, оскільки педагог безпосередньо втручається в роботу малих груп тільки тоді, коли в студентів виникають запитання. Крім того, групова навчальна діяльність дозволяє реалізувати природне прагнення студентів до співпраці на засадах діалогічного спілкування та взаємодопомоги. Робота в групах сприяє активізації діалогу та формуванню гуманних стосунків між студентами [8, 44].

Перевагами діалогічного спілкування стають такі його результати: формування уміння доводити свою точку зору, культурно відстоювати її, уважно прислухатися до думок інших. Групова діяльність на уроці також виконує організаційну функцію: студенти вчать розподіляти обов'язки, спілкуватися один з одним, розв'язувати конфлікти, які інколи виникають у спільній діяльності у випадку неузгодженості думок при розв'язанні штучної ситуації.

Висновки. Особистісно-орієнтована технологія організації навчання студентів не є метою, а засобом досягнення мети. Увесь сенс упровадження нової освітньої системи полягає в тому, щоб зробити процес вивчення кожної окремої навчальної дисципліни творчим та індивідуальним, щоб це вивчення зацікавило студента, принесло йому моральне й інтелектуальне задоволення від того, що він пізнає, від власного інтелектуального й освітнього зростання.

Перспективи подальших досліджень вбачаємо в розробці спеціальних методик застосування особистісно-орієнтованого навчання для формування навичок діалогічного мовлення на занятті іноземної мови.

ЛІТЕРАТУРА:

1. Гапонова С.В. Сучасні методи викладання іноземних мов за рубежом / С.В.Гапонова // Іноземні мови. – 1998. – №1. – С.24-31
2. Стенина Н.С. Формирование коммуникативной компетенции иностранных учащихся на основе межпредметных связей // Образование через науку. Тезисы докладов Международной конференции. Москва, 2005 г.- М.:МГТУ им. Н.Э.Баумана, 2005. – (0,25 п.л.)
3. Тарнопольский О.Б. Методика обучения английскому языку для делового общения / О.Б.Тарнопольский, С.П.Кожушко. – К.: Ленвит, 2004. – 192 с.
4. Тер–Минасова С.Г. Язык и межкультурная коммуникация / С.Г.Тер–Минасова. – М.: Русский язык, 2000. – 317 с.
5. Blommaert, J. Discourse: A critical introduction / J. Blommaert. – Cambridge University Press, 2005. – 253 p.
6. Canale M. Theoretical Bases of Communicative Approaches to Second Language Teaching and Testing / M. Canale, M. Swain. – Applied Linguistics 1, 1980. – P.1-47
7. Clyne M. Intercultural communication at work: Cultural values in discourse / M. Clyne. – Cambridge University Press, 1994. – 217 p.
8. Cohen R. International Communication: An Intercultural Approach / R. Cohen // Cooperation and Conflict. – 1987. – Vol. 22. – P.63-80

9. Wierzbicka A. Emotions Across Languages and Cultures. Diversity and Universals / A. Wierzbicka – Cambridge University Press, 1999. – 241 p.

АННОТАЦИЯ

ДИАЛОГИЧЕСКАЯ РЕЧЬ НА ЗАНЯТИЯХ ИНОСТРАННОГО ЯЗЫКА КАК ОДИН ИЗ ПУТЕЙ РЕАЛИЗАЦИИ ЛИЧНОСТНО ОРИЕНТИРОВАННОГО ОБУЧЕНИЯ

Для формирования навыков диалогической речи студентов на занятиях иностранного языка целесообразно применять личностно ориентированный подход, предусматривающий создание искусственных педагогических ситуаций, требующих принятия со стороны студентов самостоятельного решения, поскольку студенты учатся самостоятельно творчески мыслить; вступать в беседу, содержание которой требует культуры диалогической речи; давать критическую оценку обсуждаемой проблеме; пополнять собственный глоссарий по иностранному языку. Именно такую личностно ориентированную ситуацию каждый педагог способен создать на занятии в форме диалога между преподавателем и студентами или между студентами.

Ключевые слова: диалогическая речь, личностно ориентированное обучение, речевое общение

SUMMARY

DIALOGIC SPEECH AT THE FOREIGN LANGUAGE CLASSES AS ONE OF THE WAYS OF REALIZATION OF PERSONALITY BASED LEARNING

It is expedient to apply personality based approach involving the creation of pedagogical situations that require students' independent decision as they learn to think creatively; take part in conversation, the contents of which requires cultural dialogue speech; give a critical assessment of the problem discussed; replenish own glossary of foreign languages for the skills of dialogical speech of students at the foreign language classes. It is such a person oriented situation every teacher can create in the form of dialogue between teacher and students or between students at the foreign language classes.

Key words: dialogical speech, personality based learning, speech communication.

УДК 378:811.111

УМОВИ ТА ЗАСОБИ ФОРМУВАННЯ МОТИВАЦІЇ У СТУДЕНТІВ ПРИ ВИВЧЕННІ АНГЛІЙСЬКОЇ МОВИ

ТЕЛИЧКО Н.В., КОПЧА Ю.М.

Мукачівський державний університет

Статтю присвячено дослідженню умов та засобів формування мотивації у студентів при вивченні англійської мови. Мотивація виступає як умова будь-якої людської діяльності, є необхідною передумовою успішного навчання іноземної мови. Продуктивне вивчення завдячує змісту навчання, вдосконаленим методикам та засобам, але значною мірою залежить від рівня мотивації. Обґрунтовано сутність процесу формування стійкої мотивації, а саме як навчання професійної мови на першому етапі у ВНЗ. Причиною зростання використання мови є міжнародні комунікації. Визначено загальні умови утворення мотивації – зовнішні (престиж професії, високооплачувана робота, перспективи подорожі за кордон, заохочування батьків та друзів) та внутрішні (амбітність студентів). Охарактеризовано два етапи, які різняться між собою як заохочуючий етап (похвала вчителя, позитивні оцінки) та етап формування стійкої мотивації (успішне оволодіння іноземною мовою). Виявлено дві групи методів формування стійкої мотивації. Перша група – психологічні прийоми та методи (індивідуальний підхід, доброзичливий клімат у колективі). Друга група – методико-педагогічні методи та загальні дидактико-педагогічні методи (посильність завдань та матеріалу, що вивчається, зростання складності навчальних вправ та задач). Виявлено труднощі сформованої мотивації, які спричинені індивідуальними бажаннями та діями студента, як особистості. Здійснено аналіз специфіки психологічних, методико-педагогічних прийомів, які залежать від спонук та потреб особистості та методів формування і підтримки мотивації на стабільному високому рівні під час сприятливої атмосфери навчання.

Ключові слова: мотивація, мотиваційні засоби, стійка мотивація, методико-педагогічні методи, дидактико-педагогічні методи, психологічні особливості, психологічна атмосфера.

Зміни в міжнародних відносинах між країнами, загальний швидкий розвиток науки і техніки, гуманітарна спрямованість світового культурного процесу привели до підвищення ролі

міжнародного спілкування, а внаслідок цього - зростання інтересу до вивчення англійської мови як засобу світової комунікації. Розвиток у студентів інтересу до іноземної мови - процес багатогранний і тривалий. Підтримання стійкого професійного інтересу до вивчення англійської мови сприяє найбільш успішному її оволодінню, оскільки висока мотивація є основною умовою вдалого навчання англійської мови. Тому висока мотивація та постійний стійкий інтерес до англійської мови, що вивчається, збільшує відповідальність викладача у цілому навчальному процесі.

Об'єкти та методи дослідження. Слід зазначити, що проблема мотивації як психологічної умови діяльності людини була предметом дослідження багатьох таких вітчизняних науковців, як: А.А.Леонтьєв, П.Я.Гальперін, М.А.Давидова, А.Р. Лурія, А.М.Матюшкін, Н.Ф.Тализіна. Проблема творчості вчителя докладно розглянута в працях П.Костюка, М. Леонтьєва, С.Максименко, Л.Рувінського, Ш.Амонашвілі, І.Волкова, Є.Ільїна, М.Скаткіна.

Постановка завдання. Метою написання статті є визначити загальні умови й основні етапи та методи формування мотивації при навчанні англійської мови як професійної на першому етапі навчання в ВНЗ.

Результати та їх обговорення. Психологи й педагоги вважають, що якість виконання мовленнєвої діяльності залежить від спонук і потреб особистості та її мотивації. Мотивація, викликаючи цілеспрямовану активність, визначає вибір засобів і прийомів, які необхідно впорядкувати для досягнення поставленої мети.

У процесі вивчення іноземної мови відношення до неї змінюється. Деякі із студентів, стикаючись з певними труднощами, розчаровуються, якщо в процесі навчання у них не відбувається накопичення словникового запасу, тобто "будівельного матеріалу", не спостерігається зримого прогресу в навчанні. У цей період зменшується мотивація, зникає активність, послаблюється працездатність, спрямована на оволодіння іноземною мовою. Все це впливає на зниження успішності, що негативно позначається на створенні навчальної мотивації [1].

Всі труднощі створення мотивації полягають у тому, що вона належить до суб'єктивного світу студента і визначається його власними поривами й потягами, а викладач лише опосередковано впливає на неї, створюючи передумови і формуючи основу, на базі яких у студента виникає особистісне зацікавлення роботою. Викладач повинен добре знати своїх студентів, мотиви їх діяльності, арсенал мотиваційних засобів, всі види і підвиди мотивації та їх резерви. Лише тоді можна створити стійку мотивацію, що гарантує прогрес в оволодінні іноземною мовою.

Мотивація — це умова будь-якої людської діяльності, висока мотивація є необхідною передумовою успішного навчання англійської мови. Як відомо, продуктивне вивчення англійської мови завдячує змісту навчання, вдосконаленим методикам та засобам, але все ж таки значною мірою воно залежить від високого рівня мотивації [3, с.17].

Формування мотивації теж має деякі основні умови. По-перше, цьому можуть сприяти зовнішні чинники, такі як: престиж професії, цікава високооплачувана робота в майбутньому, перспективи подорожі за кордон, а також заохочування батьків та друзів. Не слід відкидати той факт, що близьке оточення відіграє важливу роль у формуванні стійкої мотивації. До зовнішніх чинників слід також віднести заохочення та похвалу вчителя, у поєднанні з індивідуальним підходом, а також не менш важливим внутрішнім фактором постає здорова амбітність студентів, яка стимулюється конкуренцією між студентами в навчальному колективі [5, с. 32].

Виходячи з внутрішніх та зовнішніх умов, формування мотивації повинно проходити в два етапи і має два рівні.

У рамках першого етапу інтерес студентів спрямований на суто практичні цілі та задачі: отримання високої оцінки чи похвали вчителя, повага навчального колективу тощо, та на майбутні досягнення: отримання хорошої роботи, високої зарплатні і т. ін.

На подальшому етапі навчання мотивація повинна переходити на внутрішній рівень, що відбувається на другому етапі формування мотивації - емоційно-потребний.

Перехід на другий етап формування мотивації є найбільш важливим для успішного оволодіння англійською мовою. Однак, слід зазначити, що деякі студенти мають мотивацію другого рівня вже з самого початку навчання в ВНЗ. Отже, при умові здійснення переходу від першого рівня мотивації до другого, можна говорити про формування стійкої мотивації та постійного інтересу до вивчення англійської мови [4].

Як зазначають Н.А.Ігнатюк та Н.Д.Соловйова, “щоб (вчительський) вплив був позитивний, викладач будь-якої дисципліни повинен володіти прийомами активізації й удосконалення психічних функцій” [1]. Тобто у випадку неадекватних прийомів розвитку мотивації, вона може падати.

Висока мотивація студентів при оволодінні англійською мовою зумовлюється змістом, характером та організацією процесу навчання, а також умовами, в яких він проходить. Індивідуальний підхід до кожного студента допоможе вміло здійснювати, так би мовити, „психологічне балансування” між необхідною похвалою слабкому студенту та поміркованим критичним зауваженням сильному студенту.

Отже, атмосфера довіри й вимогливості, доброзичливої ділової критики, високого ступеня взаємодопомоги й відповідальності буде сприяти не тільки стимуляції підвищення рівня мотивації, а й підтриманню її на стабільному високому рівні. Така позитивна психологічна атмосфера багато в чому визначається рівнем комунікативної культури викладача.

В аспекті підвищення й утримання стабільної мотивації, треба також приділяти увагу матеріалу, що вивчається. Завдання викладача - підійти до викладення таких тем неформально, знайти „точки дотику” інтересів студентів з різними аспектами проблеми, що вивчається [6].

Також важливу роль у формуванні стійкої мотивації відіграє не тільки фаза введення, інтродукції матеріалу, а також фаза актуалізації. Першочергове значення на цьому етапі надається творчим завданням різного виду, діловим та рольовим іграм.

Загалом, всі методи підтримання стійкої мотивації вивчення до англійської мови як професійної, можна поділити на дві групи: Перша група – це психологічні прийоми та методи, до яких можна віднести: індивідуальний підхід, демократичний тип спілкування, створення доброзичливого клімату в навчальному колективі.

Друга група – це методико-педагогічні методи, з яких можна виділити загальні дидактико-педагогічні методи: посиленість завдань та матеріалу, що вивчаються, поступове зростання складності навчальних задач та вправ, а також особистий вчительський приклад [2, с.51].

Атмосфера азарту, дух змагання заради перемоги активізують сприйняття й запам'ятовування. Ігри-змагання, зв'язані з групуванням мовних явищ на основі певної ознаки, сприяють правильному засвоєнню слів, словосполучень, мовних зразків, граматичних форм. В результаті активної діяльності студентів це досягнутий великий педагогічний ефект.

В міру оволодіння знаннями та способами діяльності потрібно навчити студентів систематично проявляти активне відношення до набутих знань і до самого процесу пізнання, що підвищує мотивацію навчання. Під час навчання іноземній мові все залежить від викладача. В його функції входить виховання мотивів учіння, тобто створення засобами даного предмета основи для виникнення даних мотивів.

Висновки. Мотивація - це збагачені висновки внутрішнього відчуття, устремління, бажання, наміру, потягу, інтересу та інших спонук людини. Формування стійкої та високої мотивації до вивчення англійської мови може бути здійснено тільки за умов комплексного та

інтегрованого використання всіх зазначених вище психологічних, методико-педагогічних прийомів та методів та за умов створення сприятливої атмосфери навчання.

ЛІТЕРАТУРА:

1. Гнатюк Н.А., Соловійова Н.Д. Активізація розумової діяльності студентів на практичних заняттях з іноземної мови: збірник наукових праць. / Н.А. Гнатюк, Н.Д. Соловійова. – Вип.№ 5. – Педагогіка вищої та середньої освіти.– Кривий Ріг: КДПУ, 2003. – С.302.
2. Кулюткин Ю. Н. Ценностные ориентиры и когнитивные структуры в деятельности учителя / Ю. Н. Кулюткин, В. П. Бездухов. – Самара : Изд-во СамГПУ, 2002. – 400 с.
3. Леонтьев О.Н. Психологические вопросы сознательности учения./ Леонтьев О.Н. // Избранные психологические произведения. – М.; 1983, т.1. – 358 с.
4. Леонтьев АА. Психология общения / А.А.Леонтьев . – М.: Смысл, 1997. – С. 118.
5. Кулюткин Ю. Н. Ценностные ориентиры и когнитивные структуры в деятельности учителя / Ю. Н. Кулюткин, В. П. Бездухов. – Самара : Изд-во СамГПУ, 2002. – 400 с.
6. Чирков В.И. Самодетерминация и внутренняя мотивация поведения человека [Электронный ресурс] // cedefop. – 2012. –100 p.– Режим доступа до ресурсу: <http://www.portalus.ru/modules/psychology/print>. – С.16.

АННОТАЦИЯ

УСЛОВИЯ И СРЕДСТВА ФОРМИРОВАНИЯ МОТИВАЦИИ СТУДЕНТОВ ПРИ ИЗУЧЕНИИ АНГЛИЙСКОГО ЯЗЫКА

Статья посвящена исследованию условий и средств формирования мотивации у студентов при изучении английского языка. Мотивация выступает как условие любой человеческой деятельности, является необходимым условием успешного обучения иностранному языку. Продуктивное изучение способствует содержанию обучения, усовершенствованным методикам и средствам, но в значительной степени зависит от уровня мотивации. Обосновано сущность процесса формирования устойчивой мотивации, а именно как обучение профессионального языка на первом этапе в вузе. Причиной роста использования языка являются международные коммуникации. Определены общие условия образования мотивации - внешние (престиж профессии, высокооплачиваемая работа, перспективы путешествия за границу, поощрения родителей и друзей) и внутренние (амбициозность студентов). Охарактеризованы два этапа, которые отличаются между собой как поощряющий этап (похвала учителя, положительные оценки) и этап формирования устойчивой мотивации (успешное овладение иностранным языком). Выявлено две группы методов формирования устойчивой мотивации. Первая группа - психологические приемы и методы (индивидуальный подход, доброжелательный климат в коллективе). Вторая группа - методико-педагогические методы и общие дидактико-педагогические методы (посильность задач изучаемого, рост сложности учебных упражнений и задач). Были обнаружены трудности сложившейся мотивации, вызванные индивидуальными желаниями и действиями студента как личности. Осуществлен анализ специфики психологических, методико-педагогических приемов, которые зависят от побуждений и потребностей личности и методов формирования и поддержания мотивации на стабильном высоком уровне во время благоприятной атмосферы обучения.

Ключевые слова: *мотивация, мотивационные средства, устойчивая мотивация, методико-педагогические методы, дидактико-педагогические методы, психологические особенности, психологическая атмосфера.*

ANNOTATION

FORMATION CONDITIONS AND MEANS FOR STUDENTS MOTIVATION IN LEARNING ENGLISH

The article studies the conditions and means of motivation in students with learning English. Motivation serves as a condition of any human activity is a prerequisite for successful learning a foreign language. Productive study owes learning content, improved methods and means, but largely depends on the motivation. The essence of the process of forming a stable motivation, namely a professional language training in the first phase of the university. The reason for the growth of the use of language is international communication. The general conditions of formation of motivation - external (prestige, high-paying job prospects traveling abroad, encouraging parents and friends) and internal (ambitious students). Characterized by two phases, which differ both encouraging step (teacher praise, positive evaluations) and the stable stage of formation of motivation (successfully mastering a foreign language). Revealed two groups of methods of forming a stable motivation. The first group - psychological methods and techniques (individual approach, friendly climate in the team). The second group - methodological and pedagogical methods and general didactic and pedagogical methods (posylnist tasks and the material being studied, increasing complexity of training exercises and problems). Revealed the difficulties prevailing motivation that caused individual desires and actions of the student as a person. The analysis of the specific psychological, methodological and pedagogical techniques that depend on individual needs and motives and methods of forming and maintaining motivation at a stable high level during a positive impact study.

Key words: *motivation, motivational tools, resistant motivation, methods and teaching methods, didactic and pedagogical methods, psychological characteristics, psychological atmosphere.*

УДК 930.1:327(477)"20-21"

ГЕНЕЗИС УКРАЇНСЬКО-ПОЛЬСЬКИХ ВЗАЄМИН В КОНТЕКСТІ ІНТЕГРАЦІЇ ПОЛЬЩІ ДО ЄВРОПЕЙСЬКОГО СОЮЗУ: ІНТЕРПРЕТАЦІЇ УКРАЇНСЬКИХ ДОСЛІДНИКІВ

ЧОРНА Н.М.

Вінницький торговельно-економічний інститут
Київського національного торговельно-економічного університету

Проаналізовано процес та результати вивчення українськими істориками, а також представниками суміжних галузей наукового пізнання українсько-польських білатеральних взаємин сучасного нам періоду, в тому числі в аспекті впливу на них успіхів просування Польщі шляхом європейської інтеграції.

Мета даної праці полягає в дослідженні процесу та результатів вивчення українськими науковцями українсько-польських взаємин у період по здобуттю двома державами цілковитої незалежності і досі, у світлі інтеграції Польщі до ЄС.

Методологія. Робота підготовлена шляхом творчого використання і поєднання загальнонаукових та спеціальних методів наукового пізнання, а також на засадах історизму, об'єктивності, системності, всебічності, наступності з використанням системного, міждисциплінарного і плюралістичного підходів.

Результати. З'ясовано, що перші праці, предметом наукового аналізу яких є співпраця Польщі з ЄС, українськими дослідниками були опубліковані впродовж 1990-х рр. На початку XXI ст., зважаючи на успіхи, що їх на обраному шляху вдалося досягти офіційній Варшаві, а також дедалі більше її утвердження в якості лобіста українських інтересів на рівні провідних союзних інститутів, науковий інтерес до проблеми відчутно посилюється. Відтак, на сьогодні джерельний комплекс презентований масивом наукових статей, матеріалів наукових конференцій, а також дисертаційними роботами та монографіями.

Наукова новизна. Шляхом історіографічного аналізу конкретно-історичних праць за тематикою підведено підсумки вивченню українськими науковцями генезису сучасних взаємин України та Польщі у контексті початкової підготовки, а згодом вступу останньої до Європейського Союзу, систематизовано та узагальнено досягнуті попередниками наукові здобутки.

Практична значимість. З огляду на широку представленість проблеми в конкретно-історичних працях та вкрай незначну питому вагу історіографічних студій за тематикою, а також пріоритетність українсько-польських відносин у зовнішньополітичній діяльності України, презентована стаття, тотожно іншим напрацюванням авторки, певною мірою заповнює порожнечу, що виникла в означеній царині національної історіографії.

Ключові слова: Україна, Республіка Польща, Європейський Союз, українсько-польські взаємини, Європейський Союз, європейська інтеграція.

Інтеграційні процеси, що стали візитівкою сучасного світовлаштування, вже традиційно викликають стійкий дослідницький інтерес, свідченням чого є накопичення чималого доробку за тематикою. З друку, зокрема, вийшла низка праць українських та зарубіжних авторів, ґрунтовним аналізом в яких охоплені проблеми європейської інтеграції, перш за все аспекти «великого розширення» Європейського Союзу (2004), пов'язаного зі зміщенням інституційних кордонів Європи далі на Схід, поповненням спільноти країнами з регіону Центрально-Східної Європи (В. Бочаров, С. Віднянський, В. та Г. Волес, Д. Дайнен, С. Глінкіна, О. Горенко, В. Копійка, А. Круглашов, Н. Мусіс, В. Поздняков, В. Посельський, В. Шемятенков, ін.).

Для України, пріоритетним напрямком зовнішньої політики якої проголошена інтеграція в Європейський Союз, розвиток взаємин з країнами-членами спільноти є вкрай важливим. Особливо значимими серед них є відносини з Польщею – стратегічним партнером нашої держави, який із власної ініціативи та за погодженням з ЄС опікується успіхами співпраці по лінії Брюссель – Київ. Тривалий час приналежна до соціалістичного табору, з отриманням політичної незалежності РП переорієнтувала зовнішню політику на користь європейсько-атлантичного співтовариства та менше, ніж за два десятиліття, набула членства в провідних його інститутах. З огляду на багато в чому спільні проблеми, отримані нашими двома державами в спадок від соціалістичної минувшини та детермінуючі їхню співпрацю з Заходом, а водночас визначаючі зміст і спрямованість системи внутрішніх реформ,

покликаних забезпечити досягнення європейських стандартів, для України польський досвід європейської інтеграції є більше, ніж показовим, а тому цілком заслужено, на нашу думку, викликає у вітчизняних дослідників стійкий інтерес.

Об'єкт та методи дослідження

Об'єктом дослідження є історіографічні джерела з історії сучасних українсько-польських відносин, творчий доробок окремих вітчизняних науковців за тематикою.

Предметом дослідження є тенденції, закономірності та особливості розвитку і нагромадження вітчизняними науковцями протягом кін. ХХ – поч. ХХІ ст. знань про сучасні українсько-польські взаємини в контексті інтеграції Польщі до ЄС.

Дослідження проблеми здійснено на засадах історизму, об'єктивності, системності, всебічності, наступності, а також шляхом творчого використання і поєднання загальнонаукових та спеціальних методів, зокрема історіографічних аналізу і синтезу, історико-хронологічного, історико-порівняльного, системно-структурного, історико-генетичного, історико-типологічного та деяких інших методів дослідження, системного, міждисциплінарного і плюралістичного підходів до висвітлення процесу нагромадження історичних знань з проблеми українсько-польських міждержавних взаємин упродовж періоду реалізації Польщею стратегії європейської інтеграції та в світлі її впливу.

Постановка завдання

Метою даної розвідки є історіографічний аналіз процесу та результатів вивчення українськими науковцями упродовж кінця ХХ – початку ХХІ ст. сучасних українсько-польських взаємин, з'ясування впливу на їхній зміст та динаміку розвитку успіхів просування Республіки Польща шляхом інтеграції до Європейського Союзу.

Результати та їх обговорення

Перші роботи, в яких українські вчені звернулися до відносин Польщі з Євросоюзом, були опубліковані в 1990-х рр. Свого роду «першопроходцями» в цьому сегменті вітчизняної історіографії виявилися Б. Забарко [12], С. Камінський [15], С. Фомін [28]. Щоправда, у зв'язку з вузькістю джерельної бази та сучасністю досліджуваних подій, а відтак, складність неупередженого їх аналізу, вказані розвідки виявилися дещо поверховими та синтетичними, зокрема, аспекти європейської інтеграції Польщі в них проаналізовані в контексті взаємин ЄС з іншими державами ЦСЄ.

На початку ХХІ ст. спеціальних досліджень, головним чином завдяки розширенню джерельного підґрунтя наукових пошуків, а також крайній актуалізації для нашої держави співпраці Польщі з ЄС, успіхи якої гарантували останній реалізацію ключового завдання зовнішньої політики, а Україні – перетворення на безпосереднього сусіда Європейського Союзу, відчутно побільшало. В той час історіографія проблеми поповнилася ґрунтовними розвідками М. Басараба [3–4], В. Кучера [18], А. Лизогуба [19], Т. Сидорук [23], ін., предметного висвітлення у яких зазнав перебіг співпраці РП з Європейським Союзом, у тому числі й після 2004 р. Значної уваги автори, зокрема, приділили з'ясуванню впливу на успіхи просування Польщі шляхом європейської інтеграції внутрішніх трансформацій, що задля досягнення відповідності «копенгагенським критеріям» реалізовувалися офіційною Варшавою, та позиції Євросоюзу, передусім Німеччини і Франції, а також Російської Федерації та США щодо інтеграційних намірів РП. Одночасно з друку вийшла низка праць, присвячених лише окремим аспектам європейської інтеграції Польщі. Так, політичні та соціально-економічні зміни у Польській державі проаналізував В. Дем'янець [10], інституційні перетворення – С. Федонюк [25–26]. На висвітленні правових аспектів європейської інтеграції РП зосередився С. Дириза [11].

Окрім глибоких внутрішніх перетворень, інтеграція до Європейського Союзу спричинила серйозні зрушення у взаєминах Польщі з сусідніми та іншими державами. Природно, найґрунтовнішого представлення у вітчизняній історіографії зазнав генезис

співпраці РП з Україною. На сьогодні напрацювання дослідників у цій царині історичної науки презентовані масивом наукових статей, матеріалів конференцій, а також дисертаційними працями та монографіями.

Одним із перших до вивчення українсько-польських взаємин у світлі розгортання у Європі інтеграційних процесів звернувся Д. Горун. Представлені початково науковими статтями, дослідницькі пошуки автора згодом увінчалися успішним захистом дисертаційної роботи [8], що стала першою ластівкою в означеному сегменті історіографічних джерел за тематикою. Осмислення генезису зв'язків між двома державами в сфері політики, економіки та культури, в тому числі під впливом зовнішньополітичної кон'юнктури, взаємин Польщі з Європейським Союзом, підвело дослідника до висновку про важливість українсько-польського співробітництва для стабільності регіону Центрально-Східної Європи, а водночас для зміцнення позицій Києва та Варшави у відносинах із Заходом.

Із примноженням Польщею інтеграційних успіхів та просуванням її на шляху до ЄС тематичних розвідок, власне, як і студій про розвиток взаємин між двома державами у вказаному контексті, відчутно побільшало. Серед праць, опублікованих незадовго до вступу РП до спільноти, увагу привертає публікація тернопільської авторки В. Гевко [6]. Подібно більшості дослідників, головну увагу В. Гевко приділила політичній складовій відносин між двома державами, хронологічно обмеживши предмет дослідження 1993–1996 роками. Проаналізувавши відповідні архівні матеріали, доробок українських та зарубіжних дослідників, вона дійшла висновку, що перехід Польщі в 1993 р. до реалізації по відношенню до нашої держави політики «рівної дистанції» та поширення в білатеральних стосунках застійних тенденцій значно були зумовлені розбіжністю зовнішньополітичних орієнтирів Києва та Варшави: в ситуації, коли позиція України суперечила євроінтеграційним намірам Польщі, офіційна Варшава пішла на активізацію співпраці з провідними державами Заходу, спроможними посприяти її стосункам з ЄС, а також країнами з регіону ЦСЄ, характерних тотожними стратегічними цілями.

У дослідженні І. Афанасьєва [1] стагнація у відносинах двох держав зазначеного періоду, окрім того, обґрунтована побоюваннями офіційної Варшави, що активна співпраця з Україною, неспроможною вирішити долю ядерного потенціалу, успадкованого від Радянської імперії, та заплямованою справою майора А. Лисенка, загрожує Польщі гальмуванням інтеграції в Європу. Традиційно констатуючи протягом серпня 1993 р. – лютого 1994 р. охолодження в політичних відносинах Києва і Варшави, подолати яке вдалося в січні 1995 р., автор, разом з тим, відзначає, що економічні взаємини, які в той час, на його переконання, були найважливішою ділянкою співпраці між нашими двома державами, суттєво активізувалися вже в серпні 1994 р. Відтак, період стагнації у стосунках сторін дослідник обмежує серпнем 1993 р. – серпнем 1994 р.

Віталій Моцок [21] дистанціювання Польщі від взаємин з Україною обґрунтував позицією «великих держав», скептично налаштованих щодо останньої. Побоюючись, що відносини з Україною стануть на заваді євроінтеграційним успіхам Польщі, офіційна Варшава продемонструвала цілковиту відсутність інтересу до них. Відповідно, з відмовою Української держави від ядерної зброї, а також під впливом офіційного проголошення президентом Л. Кучмою згоди на східне розширення НАТО сприйняття нашої держави Заходом суттєво змінилося, зміцнився міжнародний її авторитет, а діалог по лінії Варшава – Київ набув передумов до поживавлення. Наступним часом взаємини сторін розвивалися настільки стрімко, що вже в середині 1996 р. фахівці констатували їхній вихід на рівень стратегічного партнерства. Серед чинників, що зумовили досягнення міждержавними стосунками вказаної якості, ключову роль, – йдеться у дисертаційному дослідженні В. Моцока [22], – відіграла не інакше, як європейська інтеграція Польщі. Так, вже в той час офіційна Варшава зміцнилася в переконанні, що важливість РП для Заходу напряду

залежить від її вміння співпрацювати з сусідами на Сході. Іншими словами, успіхи східної політики Польщі безпосередньо визначали успіхи її просування в Європу. Прогнозуючи розвиток українсько-польських міждержавних взаємин на найближчу перспективу, автор, разом з тим, обґрунтував значну їх підпорядкованість процесам наступного розширення кордонів спільноти. З 1998 р., коли Польща почала вести активні переговори з питання вступу до ЄС, взаємини двох держав, на думку В. Моцока, виявилися підпорядкованими потребам євроінтеграції. Виявом стратегічного партнерства України і Польщі, як наслідок, стала взаємна підтримка прагнень кожної сторін інтегруватися в загальноєвропейські структури.

Обережність офіційної Варшави в стосунках з нашою державою у розвідці В. Трофимовича [24], окрім зазначеного, обґрунтована також впливом російського чинника. Надмірна заангажованість адміністрації над Віслою у відносинах з Україною, – переконаний вчений, – загрожувала негативною реакцією з боку Кремля, а це, в свою чергу, могло не найкращим чином позначитися на зв'язках Польщі з Євросоюзом. Відтак, позитивні зрушення в українсько-польських відносинах, що мали місце на початку 1995 р., стали можливими значно під впливом зближення Росії і Білорусі. Не викликає заперечень, оформлення російсько-українсько-білоруської вісі загрожувало безпеці і стабільності Польщі, а тому, аби не допустити фатальних для держави наслідків, адміністрація над Віслою пішла на активізацію контактів із Києвом. Логічним продовженням роботи щодо зближення двох держав дослідник назвав Спільну Декларацію Президента України і Президента РП (червень 1996 р.) – першу угоду такого типу, яку Польща уклала з державою-членом СНД. Зважаючи на те, що в разі приєднання РП до Євросоюзу цей документ відкривав доступ до нього країнам, що до нього не належали, підписання угоди було гостро розкритиковане союзниками.

У праці А. Киридон [16], характерній належним рівнем фактологічної наповненості та аналітичності, серед документів, важливих з точки зору розвитку двосторонніх відносин в європейському контексті, фігурують головним чином Декларація міністрів закордонних справ України і Республіки Польща, підписана в ході візиту до Варшави в березні 1994 р. очільника МЗС нашої держави А. Зленка, та Спільна заява «До порозуміння і єднання», в травні 1997 р. скріплена підписами президентів Л. Кучми і А. Квасневського. Показово, що, проаналізувавши польську політику щодо України незадовго до 1 травня 2004 р., дослідниця дійшла висновку про її неоднозначність. «Спроби Польщі підтримати Україну негативно сприймали деякі країни Євросоюзу», – наголошується в роботі, – а це, в свою чергу, ставило під сумнів успіхи польського просування в ЄС [16, с. 5]. У підсумку, численні кроки по сприянню євроінтеграційним успіхам нашої держави неодноразово переживалися спробами дистанціюватися від співпраці з нею.

Подібні настрої притаманні також публікації Л. Чекаленко [28]. Проаналізувавши еволюцію сучасних українсько-польських відносин та виокремивши в ній окремі етапи, напередодні вступу Польщі в ЄС авторка констатує відчутне їх охолодження, спричинене, на її переконання, не інакше, ніж зміцненням у політико-інтелектуальних колах РП антиукраїнського лобі, впевненого в недоцільності активної взаємодії з Україною. Серед чинників, що значно зашкодили стосункам між двома державами, названо скасування візиту в Україну президента А. Квасневського, зумовлене ситуацією навколо цвинтаря Львівських Орлят, загострення польською стороною «проблеми Волині» та запровадження з 1 липня 2003 р. віз для українських громадян. Таким чином, збільшуючи дистанцію у стосунках з Україною, офіційна Варшава мала на меті унеможливити сумніви Брюсселя щодо доцільності набуття Польщею членства в спільноті [28, с. 143].

Як засвідчив історіографічний аналіз, починаючи з кінця 1990-х рр. і до 2004 р. включно, багатьом тематичним розвідкам притаманні роздуми на рахунок ймовірних

наслідків для нашої держави, рівно як і для її взаємин з Польщею, перетворення останньої на члена Євросоюзу. Прикметно, що, попри загальне переконання у винятковій важливості українсько-польських міждержавних відносин як для кожної з держав, так і для Європи в цілому, зокрема, її консолідації та недопущення появи нових ліній розділу, в своїх прогнозах дослідники виявилися доволі песимістичними. Так, наприклад, О. Бабак [2], В. Будкін [5], Г. Зеленько [13], Я. Матійчик [20], ін. зі вступом Польщі до ЄС пов'язували небезпеку сповільнення українсько-польських білатеральних взаємин, значно спричинену перетворенням кордону між двома державами на кордон між ЄС та Україною, і не виключали можливості посилення східного вектора зовнішньої орієнтації останньої. І хоча перетворення Польщі на члена спільноти відкривало для нашої держави нові перспективи лобювання її інтересів на рівні провідних учасників європейського співтовариства, водночас адміністрація над Віслою надалі докладала чималих зусиль, аби пом'якшити для нашої держави можливий негативний ефект «східного розширення» спільноти, науковці розглядали його чималим випробуванням для стосунків по лінії Варшава – Київ. Подібний стан справ, на переконання, приміром, В. Гевко, був значно зумовлений упровадженням Польщею союзних стандартів і вимог. Як наслідок, щоб і надалі забезпечувати поглиблення і розвиток відносин, Україна і Польща були змушені здійснити великий обсяг роботи по «визначенню всього комплексу передумов, можливостей та інтересів партнерів по обидва боки нового кордону ЄС» [7, с. 15]. Та, попри перешкоди, зацікавленість в європейському майбутньому нашої держави, що проявлялася в тому числі в готовності політико-владних кіл III Речі Посполитої ділитися власним досвідом підготовки держави до членства в спільноті, на переконання авторки, й надалі мала визначати маркер польської політики щодо України, а взаємини між ними покликані були набути нової позитивної динаміки.

Якісні зміни, характерні українсько-польським міждержавним взаєминам у період по вступі Польщі до ЄС, з більшою чи меншою мірою предметності аналізуються у більшості розвідок, опублікованих по 2004 р. У роботі О. Знахоренко [14], зокрема, зазначається, що в нових геополітичних умовах обидві держави опинилися перед необхідністю в багатьох випадках спільно підходити до формування та реалізації своєї зовнішньої політики. З посиленням на потенціал українсько-польського партнерства доведена його здатність визначати мінімальний стандарт взаємовідносин між членами ЄС та країнами, що в нього не потрапили. І. Гуцуляк [9] зі вступом Польщі в ЄС пов'язує активізацію євроінтеграційної складової взаємин Варшави і Києва. Одночасно дослідник вказує на необхідність здійснення «інвентаризації» існуючих домовленостей, приведення їх у відповідність до європейських стандартів. Нові шанси для співпраці двох країн в європейській інтеграції Польщі бачать Ю. Котляр [17], О. Яніна [29]. Загалом, як засвідчує проведений аналіз, співпрацю України і Польщі в контексті їхньої спільної участі в процесах європейської інтеграції дослідники називають основою розвитку стратегічного партнерства між ними. Обґрунтовуючи перспективність українсько-польського співробітництва в якісно інших геополітичних умовах, вчені, разом з тим, рідко обходять увагою нові виклики, що ними зумовлені.

Висновки. Звернення до наукової спадщини українських вчених, таким чином, показало наявність великої кількості досліджень, у яких з різною мірою предметності висвітлена еволюція українсько-польських взаємин у контексті реалізації Польщею пріоритетного завдання зовнішньої її політики, пов'язаного зі вступом до Європейського Союзу. Спільною ознакою сформованого доробку є переконаність авторів у підпорядкованості взаємин двох держав успіхам європейської інтеграції Польщі, обумовленості їхньої динаміки змістом та характером взаємин по лінії Варшава – Брюссель. Із моменту виходу міждержавних відносин України і Польщі на рівень стратегічного партнерства і по сьогодні євроінтеграційна складова, на переконання українських науковців, незмінно залишається однією з ключових їх характеристик.

ЛІТЕРАТУРА:

1. Афанасьєв І.Ю. Польсько-українські відносини 1991–2000 рр.: політична та економічна взаємодія : автореф. дис. ... канд. іст. наук / І.Ю. Афанасьєв. – К., 2004. – 20 с.
2. Бабак О.І. Політика Польщі щодо України (кінець 1980-х – 1990-ті роки) : автореф. дис. ... канд. іст. наук / О.І. Бабак. – К., 2002. – 19 с.
3. Басараб М. Євроінтеграція Польщі. У сусіда «хата біла»? / М. Басараб // Віче. – 2002. – № 10. – С. 39–42.
4. Басараб М.Б. З досвіду євроінтеграції Польщі / М.Б. Басараб // Стратегічна панорама. – 2003. – № 1. – С. 206–211.
5. Будкін В. Українсько-польське співробітництво в контексті відносин України з СНД та ЄС / В. Будкін // Україна і Польща у Східно-Центральній Європі: спадок і майбуття. – К., 1999. – С. 48–50.
6. Гевко В. Основні тенденції політичного українсько-польського співробітництва в 1993–1996 роках / В. Гевко // Наукові записки Тернопільського державного педагогічного університету ім. В. Гнатюка. Серія: Історія / за заг. ред. проф. М.М. Алексієвця. – Вип. 3. – Тернопіль : ТДПУ, 2003. – С. 364–370.
7. Гевко В.Р. Україна і Польща: особливості розвитку двосторонніх відносин (1991–2004 рр.) : автореф. дис. ... канд. іст. наук / В.Р. Гевко. – Чернівці, 2005. – 20 с.
8. Горун Д.О. Українсько-польські відносини (1991–1997 рр.) : автореф. дис. ... канд. іст. наук / Д.О. Горун. – Одеса, 1999. – 17 с.
9. Гуцуляк І. Курс на подвійне лідерство, або еволюція політичного виміру польсько-українського стратегічного партнерства / І. Гуцуляк // Політика і час. – 2007. – № 7. – С. 37–40.
10. Дем'янець В. Політична та соціально-економічна трансформація в Польщі у 90-х роках / В. Дем'янець // Людина і політика. – 2000. – № 4. – С. 29–34.
11. Дириза С.І. Правове регулювання Республікою Польща процесів європейської інтеграції / С.І. Дириза // Нормативно-правове забезпечення процесів євроатлантичної інтеграції України : матеріали міжнар. наук.-практ. конф., 24 вересня 2004 р. – Вип. 1. – К., 2004. – С. 122–126.
12. Забарко Б. Європейський Союз і Східна Європа / Б. Забарко // Політика і час. – 1996. – № 8. – С. 47–55.
13. Зеленько Г. Проблема українсько-польського партнерства в контексті членства Польщі в НАТО та ЄС / Г. Зеленько // Наукові записки Тернопільського державного педагогічного університету ім. В. Гнатюка. Серія: Історія / за заг. ред. проф. М.М. Алексієвця. – Вип. 5. – Тернопіль : ТДПУ, 2002. – С. 162–164.
14. Знахоренко О.М. Стратегічне партнерство в українсько-польських відносинах / О.М. Знахоренко // Історичний архів. Наукові студії : Зб. наук. пр. – Миколаїв : Вид-во ЧДУ ім. Петра Могили, 2008. – Вип. 2. – С. 90–98.
15. Камінський Є. На терезах європейської стабільності / Є. Камінський // Політика і час. – 1996. – № 2. – С. 22–28.
16. Киридон А. Україна – Польща: сучасний стан і перспективи узгодження зовнішньополітичних орієнтирів / А. Киридон // Історія України. – 2012. – № 13–14 (749–750). – С. 3–9.
17. Котляр Ю.В. Україна і Польща в світлі інтеграційних процесів на початку XXI століття / Ю.В. Котляр // Історичний архів. Наукові студії : Зб. наук. пр. – Вип. 1. – Миколаїв : Вид-во МДГУ ім. П. Могили, 2008. – С. 120–126.
18. Кучер В. Використання досвіду Польщі в процесі інтеграції України в Європейський Союз / В. Кучер // Дух і Літера : Польські студії (спеціальний випуск). – 2008. – № 20. – С. 194–228.
19. Лизогуб А. Історико-правові передумови інтеграції Польщі з Євросоюзом / А. Лизогуб // Віче. – 2007. – № 21–22. – С. 27–29.
20. Матійчик Я. Європейський екзаме́н. Українсько-польські відносини на тлі пан'європейської інтеграції / Я. Матійчик // Політика і час. – 2001. – № 8. – С. 40–47.
21. Моцок В. Вплив політики західних країн на розвиток українсько-польських взаємовідносин у 90-х роках ХХ ст. / В. Моцок // Людина і політика. – 2001. – № 5. – С. 26–34.
22. Моцок В.І. Сучасні українсько-польські міждержавні відносини: політичний аспект : автореф. дис. ... канд. політ. наук / В.І. Моцок. – Чернівці, 2002. – 20 с.
23. Сидорук Т. Внутрішні і зовнішні фактори в процесі європейської інтеграції Польщі: висновки для України / Т. Сидорук // Досвід вступу Польщі до Європейського Союзу: уроки для України : матеріали Міжнародного круглого столу, 21 травня 2009 р.; за ред. С. Федонюка. – Луцьк : Волин. нац. ун-тет ім. Лесі Українки, 2009. – С. 54–59.
24. Трофимович В. Політичні відносини України та Республіки Польща / В. Трофимович // Наукові записки «Транскордонне співробітництво у контексті перспектив європейської інтеграції України». Серія: Політичні науки. – Острог: Вид-во Нац. ун-тету «Острозька академія». – Вип. 4. – 2010. – С. 121–133.
25. Федонюк С. Адміністративно-територіальна реформа у процесі інтеграції з ЄС (на прикладі Польщі) / С. Федонюк // Досвід вступу Польщі до Європейського Союзу : уроки для України : матеріали Міжнародного

круглого столу, 21 травня 2009 р. ; за ред. С. Федонюка. – Луцьк : Волин. нац. ун-тет ім. Лесі Українки, 2009. – С. 60–71.

26. Федонюк С. Інституційне забезпечення європейської інтеграції Польщі / С. Федонюк // Досвід вступу Польщі до Європейського Союзу : уроки для України : матеріали Міжнародного круглого столу, 21 травня 2009 р. ; за ред. С. Федонюка. – Луцьк : Волин. нац. ун-тет ім. Лесі Українки, 2009. – С. 45–53.

27. Фомін С. Розширення ЄС на Схід: «рівні» та «рівніші» / С. Фомін // Політика і час. – 1999. – № 3. – С. 20–24.

28. Чекаленко Л.Д. Без незалежної України не було б незалежної Польщі / Л.Д. Чекаленко // Науковий вісник Дипломатичної академії України. – Вип. 15. ; За заг. ред. Б.І. Гуменюка, В.Г. Ціватого. – К., 2009. – С. 139–146.

29. Яніна О. Вплив ЄС на польсько-українські стосунки в постбіполярну епоху / О. Яніна // Вісник Одеського національного університету. Серія: Соціологія і політичні науки. – Т. 15. – Вип. 7. – Одеса : Астропринт, 2010. – С. 155–159.

АННОТАЦІЯ

ГЕНЕЗИС УКРАЇНСКО-ПОЛЬСКИХ ВЗАИМООТНОШЕНИЙ В КОНТЕКСТЕ ИНТЕГРАЦИИ ПОЛЬШИ В ЕВРОПЕЙСКИЙ СОЮЗ: ИНТЕРПРЕТАЦИИ УКРАИНСКИХ ИССЛЕДОВАТЕЛЕЙ

Проанализирован процесс и результаты изучения украинскими историками, а также представителями смежных отраслей научного познания украинско-польских билатеральных отношений современного нам периода, в том числе в аспекте влияния на них успехов продвижения Польши по пути европейской интеграции.

Цель данной работы заключается в исследовании процесса и результатов изучения украинскими учеными украинско-польских отношений в период по получению двумя государствами полной независимости и до сих пор, в свете интеграции Польши в ЕС.

Методология. Работа подготовлена путем творческого использования и сочетания общенаучных и специальных методов научного познания, а также на основе историзма, объективности, системности, всесторонности, преемственности с использованием системного, междисциплинарного и плюралистического подходов.

Результаты. Выяснено, что первые работы, предметом научного анализа которых является сотрудничество Польши с ЕС, украинскими исследователями были опубликованы в течение 1990-х гг. В начале XXI в., несмотря на успехи, которые на выбранном пути удалось достичь официальной Варшаве, а также все большее ее утверждение в качестве лоббиста украинских интересов на уровне ведущих союзных институтов, научный интерес к проблеме ощутимо усилился. Следовательно, на сегодня комплекс источников представлен массивом научных статей, материалов научных конференций, а также диссертационными работами и монографиями.

Научная новизна. Путем историографического анализа конкретно-исторических трудов по тематике подведены итоги изучения украинскими учеными генезиса современных взаимоотношений Украины и Польши в контексте изначальной подготовки, а впоследствии вступления последней в Европейский Союз, систематизированы и обобщены достигнутые предшественниками научные достижения.

Практическая значимость. Учитывая широкую представленность проблемы в конкретно-исторических трудах и крайне незначительный удельный вес историографических исследований по тематике, а также приоритетность украинско-польских отношений во внешнеполитической деятельности Украины, представленная статья, тождественно другим работам автора, в определенной степени восполняет пустоту, возникшую в указанной области национальной историографии.

Ключевые слова: Украина, Республика Польша, Европейский Союз, украинско-польские отношения, Европейский Союз, европейская интеграция.

SUMMARY

DEVELOPMENT OF UKRAINIAN-POLISH RELATIONS IN THE LIGHT OF POLAND'S INTEGRATION INTO THE EUROPEAN UNION: INTERPRETATIONS BY UKRAINIAN RESEARCHERS

This paper analyses the process and the outcomes of current bilateral Ukrainian-Polish relations studies conducted by Ukrainian historians and researchers in related areas of scientific knowledge, particularly in the context of Poland's advance along the European integration path.

The objective of this paper is to research the process and the outcomes of Ukrainian-Polish relations studies conducted by Ukrainian scientists during the period after the two countries gained complete independence in the light of Poland's integration into the European Union.

Methods. The paper is prepared through the creative use and combination of general and special scientific research methods, based on the principles of historicism, fairness, consistency, versatility, continuity and utilizing cross-disciplinary and pluralistic approaches.

Outcomes. It was determined that the first papers on the cooperation between Poland and the European Union were published by Ukrainian researchers during the 1990s. At the start of the 21st century, on account of official Warsaw's successful advance along the chosen path and further consolidation of its stand as a lobbyist of Ukrainian interests in the leading European Union's institutions, specific scientific interest to the issue heightened considerably. Thus, the existing complex of sources is represented by an array of scientific articles, conference proceedings, theses and monographs.

Academic novelty. By means of historiographical analysis of historical works on the subject in question, conclusions were drawn as regards the study of the development of current relations between Ukraine and Poland by Ukrainian scientists in the light of Poland's preparation and subsequent accession to the European Union. Prior scientific achievements have been classified and summarized in this paper.

Practical implications. Taking into consideration the extended coverage of this issue in concrete historical works and a relatively low share of historiographical studies on the subject, as well as the importance of Ukrainian-Polish relations in the state's foreign policy, this article, alongside other works of the author, to some extent fill the gap in the specified area of national historiography.

Key words: Ukraine, Poland, the European Union, the Ukrainian-Polish relations, the European Union, European integration.

УДК 811'06'373.7:159.922

ВПЛИВ НА СВДОМІСТЬ ЛЮДИНИ ЧЕРЕЗ СУЧАСНІ ФОРМИ ФРАЗЕОЛОГІЇ

ГЕРЦОВСЬКА Н.О., ЗАНІК М.В.

Мукачівський державний університет

Фразеологія завжди була і залишається об'єктом дослідження лінгвістики, оскільки ця галузь є багатим джерелом для вивчення не лише мови народу, а також і його культури. Через фразеологію можна вивчити культурну спадщину народу, його звичаї, традиції, національні ідеї та досвід. Не дивлячись на значну кількість робіт з фразеології, на сьогодні з'являються нові питання в межах цієї галузі, які потребують дослідження. До таких актуальних питань відносимо анти-прислів'я як сучасну форму фразеологічних одиниць, метою вживання яких є встановити зв'язок через натяк на відому фразеологічну одиницю та викликати комічну або іронічну реакцію у співрозмовника. На сьогодні виявлено зв'язок між вживанням прислів'їв та роботою мозку; таким чином прислів'я стають об'єктом дослідження ще й нейрохірургії та психіатрії. Вплив фразеологічних одиниць на мислення людини дозволяє журналістам формувати ті чи інші ідеї у читачів чи слухачів через застосування сучасних прислів'їв, а особливо анти-прислів'їв. Джерелами утворення анти-прислів'їв є не лише твори письменників (Дж. Толкієн, Дж. Роулінг), але й фільми, рекламні слогани, преса, інтернет. Анти-прислів'я не входять до системи мови, тобто не можна з точністю припустити, що вони ввійдуть у словники, однак у живому спілкуванні вони передають новаторське вираження мудрості на основі традиційних структур прислів'їв. Через широке застосування анти-прислів'їв у мові преси, а особливо реклами, можна говорити про їхній вплив на свідомість громадськості. Анти-прислів'я викликають комічний ефект, створюють певну алузію або натяк на загальновідомий факт, синтезують старі та нові ідеї в єдиній інтерпретації.

Ключові слова: прислів'я, анти-прислів'я, фразеологія, свідомість, реклама, іронія, гумор.

Прислів'я завжди були відображенням нації. Вони також є невід'ємною частиною культурної спадщини. Прислів'я збагачували національні словники з давніх часів до наших днів. Велика кількість досліджень було зроблено для того, щоб з'ясувати походження прислів'їв і класифікувати їх. Ми зустрічаємо прислів'я всюди. Можна взяти будь-яку тему і визначити, яку роль грають прислів'я в ній. Прислів'я все частіше використовуються при вивченні таких хвороб як шизофренія, хвороба Альцгеймера з метою з'ясування впливу метафори на мозок людини. Журналісти також люблять працювати з прислів'ями, як із засобом впливу на суспільну свідомість. Німецький науковець Вольфганг Мідер, професор Вермонтського університету в одній зі своїх робіт використав термін «анти-прислів'я» [5].

Постановка завдання. Анти-прислів'я є актуальним терміном сьогодні, сфера вживання якого стає все ширшою. Таким чином, з цього випливає актуальність нашого дослідження. Мета статті полягає в тому, щоб проаналізувати феномен анти-прислів'їв в англійській мові. Для досягнення мети необхідно вирішити наступні завдання:

- визначити значення прислів'я та анти-прислів'я;

- проаналізувати історичний розвиток прислів'я;
- розглянути зміни в прислів'ях в наш час;
- проаналізувати анти-прислів'я як основний потік виразів у сучасній англійській мові.

Результати та їх обговорення. У різний час різні люди давали пояснення слова «прислів'я» по-різному. Ми досліджували деякі з них:

- Прислів'я – це старе і загальне висловлювання. (Сократ)
- Прислів'я являє собою короткий вислів, яке представляє істину або хоч трохи корисної мудрості. (Вільям Шекспір)
- Прислів'я – короткий добре відомий вислів, що дає поради або висловлює те, що в цілому вірно. (Словник сучасної англійської мови Лонгмана) [3].

Прислів'я та приказки, будучи невід'ємною частиною народного фольклору, і в свою чергу, атрибутом культури нації, відображенням життя народу, його поглядів та характерів. Прислів'я попереджають, підводять підсумки національного досвіду, критично висміюють інстинкти людей, ехидно коментують зовнішній вигляд, дають найяскравіші та незабутні поради, вчать мудрості життя, подають гумор у саркастичному вигляді і збирають думки.

«Прислів'я – це мудрість народів», як говорить італійське прислів'я. Аналізуючи матеріали по цій темі ми вибрали кілька джерел походження прислів'їв: національні (судження звичайних людей), літературні (судження інтелігентних людей), сприйняття (Біблія, прислів'я і приказки з інших мов).

Англійські прислів'я походять з різних джерел. Деякі з них, насправді, є результатом інтелектуальної діяльності людей, які формують мову і розмірковують про неї, таких, як Конфуцій, Платон, Грасіан і т.д. Інші взяті з таких різноманітних джерел, як поезія, пісні, реклама, кіно, література і т.д. А кількість відомих висловлювань Ісуса, Шекспіра та інших стали прислів'ями, хоча їх творці були відомі. Багато з цих висловлювань не вважалися прислів'ями, коли вони були вперше придумані. Багато прислів'їв також засновані на історіях, вони часто зустрічаються в кінці розповіді. Наприклад, прислів'ям «*Who will bell the cat?*» закінчується історія про мишей, які планували, як вберегтися від кішки.

Деякі автори, як наприклад Дж. Р. Р. Толкієн, створили прислів'я у своїх працях, і деякі з цих прислів'їв ввійшли до більш широкого загалу, такі як *the bumper sticker pictured here*. Отримала цінність і притча про *a lobster in a pot* створена К.С. Льюїсом в Хроніках Нарнії. У подібних випадках, навмисно створені прислів'я для вигаданих товариств стали прислів'ями в реальних суспільствах. У вигаданій історії, що сталася в реальному суспільстві, фільм «Форрест Гамп» представив прислів'я «*Life is like a box of chocolates*» широкому загалу.

Хоча багато прислів'їв стародавні, всі вони були знову створені у певний момент ким-небудь. Іноді легко виявити, що прислів'я знову придумане з посиланням на щось нове, так як гаїтянське прислів'я «*The fish that is being microwaved doesn't fear the lightning*». Кажуть, що більш ніж 1400 нових англійських прислів'їв були придумані в ХХ столітті. Процес створення прислів'їв неперервний, тож нові прислів'я з'являються постійно. Ті висловлювання, які були прийняті і використані значною кількістю людей стають прислів'ями у даному суспільстві. Наприклад [1]:

Crime doesn't pay (Якщо займатися незаконною діяльністю, ви не довго будете заробляти гроші.) – Вперше, використаний в США ще в 1927 році, цей вислів став гаслом Федерального бюро розслідування в США і американського детектива Діка Трейсі з коміксу, створеного мультиплікатором Честером Гулдом в 1931 році.

Make love not war (1. Секс між людьми краще, ніж боротьба між країнами 2. Мир краще, ніж війна.) – Американське студентське гасло 1960-х років, пізніше використовувалося в основному тими, хто виступав проти американської війни у В'єтнамі.

Згодом він з'явився у пісні Джона Леннона *Mind Games* (1973); і з тих пір використовувався противниками американської війни в Іраку і війни в цілому.

Put the pedal to the metal (Їдь так швидко, як це можливо.) – Це висловлювання бере свій початок від ідеї натискання педалі акселератора автомобіля до підлоги настільки сильно, щоб машина їхала на максимальній швидкості.

Would you buy a used car from this man? (Ви довіряєте цій людині? Тому що я ні.) – Це висловлювання приписується американському коміку Морту Салі (що народився в 1927 році). Воно часто відносилось до президента США Річарда Ніксона, і сьогодні використовується по відношенню до тих, хто, здається, не цілком заслуговує на довіру.

There's no such thing as a free lunch (Ми не можемо отримати щось задарма. Ми повинні платити за все. Ніщо в житті не є безкоштовним ...) – Часто приписується американському економісту, лауреату Нобелівської премії Мілтону Фрідману (1912-2006), цей вислів був у вжитку принаймні, до 1950-их. Фрідман популяризував, але не створив його.

У сучасному суспільстві з'явилося таке поняття, як анти-прислів'я або перевернуті прислів'я, оскільки вони є спотворенням оригіналу. Анти-прислів'я – це перетворення стандартного прислів'я для гумористичного ефекту. Пареміограф Вольфганг Мідер визначає їх як «спародійовані, перевернуті або зламані прислів'я, які розкривають гумористичну або сатиричну мовленнєву гру з традиційною мудрістю прислів'я» [4]. Вони також були визначені як «алегоричне спотворення, пародія, неправильне застосування або несподівана контекстуалізація відомого прислів'я, як правило, для комічного чи сатиричного ефекту» [1]. Для повного ефекту, анти-прислів'я повинно базуватися на відомому прислів'ї. Наприклад, «*If at first you don't succeed, quit*» звучить смішно, якщо слухач знає оригінал «*If at first you don't succeed, try, try again*». Анти-прислів'я використовуються зазвичай в рекламі, наприклад, як «*Put your burger where your mouth is*» від Red Robin [1]. Анти-прислів'я також поширені на футболках, такі як «*Taste makes waist*» та «*If at first you don't succeed, skydiving is not for you*».

Стандартні прислів'я – це по суті, певні фрази, добре відомі багатьом людям, наприклад «*Don't bite the hand that feeds you*». Коли значення трохи змінюється – *Don't bite the hand that looks dirty* – воно стає анти-прислів'ям.

Такі змінені прислів'я упізнавались і використовувались довгий час, хоча терміну «анти-прислів'я» не існувало, поки у 1982 році його не створив Вольфганг Мідер [5]. Термін було визнано після публікації книги «Викривлена Мудрість: Сучасні анти-прислів'я» Вольфганга Мідера і Анни Т. Літовкіної.

Вони були одним з багатьох експериментальних стилів досліджуваних французьким літературним рухом УЛПО. Термін «*perverb*» або «перевернуте прислів'я» приписується Максину Грофскі. Виклав цю ідею учасник УЛПО Гаррі Метьюз в його деклараціях «Вибрані залежності» (1977).

Анти-прислів'я використовуються відомою британською письменницею Дж. К. Роулінг в її популярній серії романів "Гаррі Поттер". Вона змінює стандартне англійське прислів'я на «*It's no good crying over spilt potion*» і Дамблдор радить Гаррі «*count your owls before they are delivered*».

Мідер і Літовкіна запропонували таку класифікацію функціонування анти-прислів'їв [2]:

Пом'якшення: сенс здається зберігається, але кваліфікується доповненнями «*Everything has an end, but a pudding has two*».

Апологія: оригінальне прислів'я захищене від критики: німецький приклад, перекладений «*Art (Kunst) comes from 'able' (können), not from 'will' (wollen), or we'd better call it wirt (Wulst, fantasy word)*».

Протиставлення: повідомлення оригінального прислів'я руйнується, але не встановлюється нове значення «*Guns don't kill – ammunition does*».

Збереження: значення те ж саме, як з доповненням, так і без нього «*There is no such thing as a free lunch, but there is always free cheese in a mousetrap*».

Контраст: первісне значення співвідноситься до іншої сфери життя «*All we need is love – all we get is homework*».

Перетворення метафори: метафори інтерпретуються буквально «*Duty is calling? We call back*».

Регенерація: значення нового твердження є повністю незалежним від вихідного «*An onion a day keeps everybody away*».

Відторгнення: оригінальне твердження відкидається «*When marriage is outlawed, only outlaws will have in-laws*».

Синтез: змістовне твердження складається з деяких фраз «*Some of these classes are divided into sub-classes*».

Немає жодних сумнівів в тому, що більшість анти-прислів'їв одноденні, тому що вони ніколи не ввійдуть в загальну народну мову, отримавши певну цінність та традиційність. Тим не менш, є принаймні, деякі анти-прислів'я, які висловлюють нову мудрість і, які до цього часу були прийняті в якості новаторського вираження мудрості на основі традиційних структур прислів'їв. Все це відбувається в широкій області засобів масової інформації (газети, журнали, радіо, телебачення та Інтернет), що дозволяє такій ново-виявленій мудрості, сягнути тисячі людей, які, в свою чергу, використовують ці вирази достатньо часто, щоб можна було вважати їх новими прислів'ями. Ось деякі приклади цих анти-прислів'їв:

- *No news is the mother of invention*
- *What doesn't kill you makes you stranger.*
- *Don't count your chickens in midstream*
- *The road to Hell wasn't paved in a day or the road to Hell is the spice of life.*
- *When in Rome, do it yourself.*
- *A bird in the hand is a dangerous thing.*
- *A rolling stone gets the worm.*
- *A penny saved is a penny indeed or a penny saved is a penny taxed.*
- *A fool and his money is a friend indeed.*
- *Laughter is the best medicine for when you cannot afford health insurance.*

Висновки. Прислів'я залишаються одними з найпопулярніших виражень мови. Хоча багато прислів'їв були забуті, все ще є деякі, які завжди будуть використовуватися. Вони можуть бути представлені у нових формах, таких як анти-прислів'я – один із сучасних форм фразеології. Такі одиниці змінюють уявлення про старі прислів'я, надаючи їм нове гумористичне значення. Через широке застосування анти-прислів'їв у мові преси, а особливо реклами, можна говорити про їхній вплив на свідомість громадськості. Анти-прислів'я викликають комічний ефект, створюють певну алюзію або натяк на загальновідомий факт синтезують старі та нові ідеї в єдиній інтерпретації і т.д. Перспективою подальших досліджень вважаємо вивчення способів перекладу анти-прислів'їв на українську мову.

ЛІТЕРАТУРА:

1. Doyle C.C. The Dictionary of Modern Proverbs / C. Doyle, W. Mieder, F. Shapiro. – New Haven: Yale University Press, 2012. – 248 p.
2. Litovkina A. T. Old proverbs never die, they just diversify: a collection of anti-proverbs / A. T. Litovkina, W. Mieder. – 2006. – p. 17–26
3. Mayor M. Longman dictionary of contemporary English / M. Mayor. – Pearson education, 2006. – 844 p.
4. Mieder W. Proverbs : A Handbook / Wolfgang Mieder. – Greenwood Press, 2004. – p. 28
5. Mieder W. Twisted Wisdom : Modern Anti-Proverbs / W. Mieder, A. T. Litovkina. – University of Vermont, 1999. – 112 p.

АННОТАЦИЯ**ВЛИЯНИЕ НА СОЗНАНИЕ ЧЕЛОВЕКА С ПОМОЩЬЮ СОВРЕМЕННЫХ ФОРМ ФРАЗЕОЛОГИИ**

Фразеология всегда была и остается объектом исследования лингвистики, поскольку эта отрасль является богатым источником для изучения не только языка народа, а также и его культуры. Через фразеологию можно изучить культурное наследие народа, его обычаи, традиции, национальные идеи и опыт. Несмотря на значительное количество работ по фразеологии, сегодня появляются новые вопросы в рамках этой отрасли, требующие исследования. К таким актуальным вопросам относим анти-пословицы как современную форму фразеологических единиц, целью использования которых является установить связь с уже известной фразеологической единицей и вызвать комическую или ироническую реакцию у собеседника. Сегодня выявлена связь между употреблением пословиц и работой мозга, таким образом пословицы становятся объектом исследования еще и нейрохирургии и психиатрии. Влияние фразеологических единиц на мышление человека позволяет журналистам формировать те или иные идеи у читателей или слушателей путем применения современных пословиц, особенно анти-пословиц. Источниками образования анти-пословиц является не только произведения писателей (Дж. Толкиен, Дж. Роулинг), но и фильмы, рекламные слоганы, пресса, интернет. Анти-пословицы не входят в систему языка, то есть нельзя с точностью предположить, что они войдут в специализированные словари, однако в живом общении они передают новаторское выражение мудрости на основе традиционных структур пословиц. Из-за широкого применения анти-пословиц в языке прессы, особенно рекламы, можно говорить об их влиянии на сознание общественности. Анти-пословицы вызывают комический эффект, создают определенную аллюзию или намек на общеизвестный факт, синтезируют старые и новые идеи в единой интерпретации.

Ключевые слова: пословицы, анти-пословицы, фразеология, сознание, реклама, ирония, юмор.

SUMMARY**THE IMPACT ON HUMAN CONSCIOUSNESS THROUGH MODERN FORMS OF PHRASEOLOGY**

Phraseology has always been the object of linguistic study, because this sphere is a rich source for the study of not only people's language, but also their culture. With the help of phraseology it is possible to explore the cultural heritage of the people, their customs, traditions, national ideas and experience. Despite the considerable amount of works in phraseology, today there appear new issues within this sphere that require further investigation. These urgent issues include anti-proverbs modern form of phraseological units; the purpose of their usage is to make a connection via an allusion to the famous phraseological unit and cause some comic or ironic reaction from the interlocutor. Nowadays there have been found an association between the use of proverbs and the work of the brain; thus proverbs have become the object of study of Neurosurgery and Psychiatry. The effect of idioms on human thought allows journalists to form certain ideas in readers' or listeners' mind; this becomes possible through the effective usage of modern proverbs, and especially anti-proverbs. The sources of the formation of anti-proverbs are not only the works of writers (e.g. J. Tolkien, J. Rowling), but also movies, advertising slogans, press, Internet. Anti-proverbs cannot be become the part of the language as a system, that is not possible to assume that they would be registered in dictionaries, but in live communication they convey an innovative expression of wisdom based on traditional structures of proverbs. Due to wide usage of anti-proverbs in the language of media, especially in advertising, we can speak about their impact on the public consciousness. Anti-proverbs can cause comic effect, create some allusion or hint on some well-known fact, synthesize old and new ideas in a single interpretation.

Key words: proverb, anti-proverb, phraseology, consciousness, advertising, irony, humor.

УДК 811.111'373.42

ЛЕКСИЧНИЙ АНАЛІЗ ЯВИЩА ПАРОНІМІЇ В АНГЛІЙСЬКІЙ МОВІ

ГЕРЦОВСЬКА Н.О., СТИЛЬНИК Н.В.

Мукачівський державний університет

В англійській мові явище паронімії вивчене недостатньо повно, про що свідчить наявність суперечливих поглядів на проблему, прагнення виявити нові підходи до вивчення цього явища, знайти більш адекватні способи опису паронімічних відносин між словами. У цьому зв'язку, актуальності набуває аналіз явища паронімії в сучасній англійській мові. Метою статті є дослідити пароніми у географічних назвах сучасної англійської мови. Дослідження теми статті здійснена на основі методів аналізу, порівняння та аргументування. У статті проаналізовано явище паронімії на матеріалі сучасної англійської мови; показано, що пароніми можуть відрізнятися один від одного способами керування, лексичною сполучуваністю, функціонально-стильовим змалюванням, сферою вживання, синтаксичною функцією; виявлено, що паронімія зустрічається не тільки серед загальних назв, але й серед географічних назв. У статті подано власне визначення паронімії. Зробивши аналіз на матеріалі сучасної англійської мови, паронім було визначено як особливе лексичне явище, багатоплановість якого дає можливість його вивчення як у функціональному, так і в нормативному аспекті. Показано, що англійську лексикографію відрізняє прагнення виділити пароніми із загального масиву «труднощів», присвятивши їм окремі «словники паронімів». Практична значущість полягає у використанні результатів у сферах, що стосуються сучасної мовознавчої і літературознавчої науки, оскільки останнім часом різко зросла популярність явища паронімії як стилістичний засіб вираження мови, а отже, збільшилася й частота вживання.

Ключові слова: паронім, лексичне значення, дослідження, мовні труднощі, звукова подібність, співзвучні слова.

Культура мовлення охоплює надзвичайно широке коло проблем, однією з яких є активне оволодіння словниковим багатством. Унаслідок взаємодії між різними мовами, так і під дією внутрішньомовних чинників з'являються слова, що мають однакове написання й звучання, але зовсім різне значення. Терміном паронімія зазвичай називають таке мовне явище, коли два слова, схожі за звучанням, але різні за значенням, помилково вживають одне замість іншого. Саме незнання чи нерозуміння лексичного значення слова стає причиною численних помилок в усній та писемній мові.

Об'єкти та методи дослідження. Явище паронімії цікавило лінгвістів з давніх часів. Першими, хто спробував осмислити це явище, були давньогрецькі риторики Горгій, Трасімах. Згадки про паронімію знаходимо в роботах видатних вітчизняних і закордонних лінгвістів. Та серйозне дослідження паронімії розпочалося тільки у 60-х роках ХХ століття. Досліджуючи проблему паронімії, знаходимо безліч висловлювань і описів того, які слова є паронімами, хоча розробити чітке визначення цього явища, на жаль, не просто, через це лінгвісти по-різному трактують його. У деяких роботах паронімами називають тільки однокореневі слова (М. Ф. Бельчиков, О. В. Вишнякова, О. П. Никонов, Л. М. Панюшева, О. М. Пономаренко, М. І. Фоміна). М. І. Фоміна, займаючись проблемою семантики однокорених дієслів, вводить у своє дослідження пароніми, які розглядає як одиниці мови [4]. М. І. Фоміна підкреслює у визначенні паронімів спільність лексико-граматичної приналежності слів-паронімів і споріднення кореня. У рамках такого підходу паронімія розглядається як прояв системних зв'язків мови, носить регулярний характер і займає певне місце у мовній структурі [5]. В англійській мові це явище вивчене недостатньо повно, про що свідчить наявність суперечливих поглядів на проблему паронімії, прагнення виявити нові підходи до вивчення цього явища, знайти більш адекватні способи опису паронімічних відносин між словами. У цьому зв'язку, актуальності набуває аналіз явища паронімії в сучасній англійській мові.

Постановка завдання. Метою статті є дослідити пароніми у географічних назвах сучасної англійської мови. Для досягнення мети були поставлені наступні завдання:

- дати власне визначення слову “паронім”;
- визначити лексичні особливості паронімів у сучасній англійській мові;
- дослідити пароніми у географічних назвах.

Об'єктом дослідження є явище паронімії в географічних назвах англійської мови.

Предметом аналізу є функціонування паронімів у сучасній англійській мові.

Пароніми як феномен лексичної системи англійської мови в якості об'єкта спеціального цілеспрямованого вивчення став привертати увагу лінгвістів значно пізніше, ніж синоніми, антоніми, омоніми, категорії та явища словотворення.

Результати та їх обговорення. Існує кілька трактувань терміна "паронімія". У вужчому розумінні пароніми — близькі за звучанням і написанням слова, що мають наголос на тому самому складі, належать до однієї частини мови і до однієї тематичної групи, але мають відмінності у значенні. У такому розумінні пароніми сприймаються як одне з джерел мовних труднощів, бо при недостатньому знанні словникового складу та значень слів мовець може вживати одне слово замість іншого. До таких слів належать пароніми: *career* "кар'єра" - *cartier* "носій, перевізник", *human* "людський" - *humane* "гуманний", *physics* "фізика" - *physique* "фізичний дані". При широкому розумінні пароніми — це слова, що при повній або частковій семантичній відмінності мають певну звукову подібність, причому їх морфемний склад до уваги не береться. (*hare* "заєць" - *hair* "волосся", *skirt* "спідниця" - *shirt* "футболка") [3].

Пароніми утворюють по-різному, а саме:

- на основі спільності кореня;
- у результаті відсутності в одному із слів одного-двох звуків, наявних в іншому слові;
- унаслідок зміни одного звука на інший.

У нашому дослідженні ми дали власне визначення слову "паронім" □ це слова (пари слів), які мають подібність у морфологічній будові (близькі за фонетичним складом), але розрізняються за значенням. Вони переважно належать до однієї частини мови, мають однакові граматичні ознаки.

Паронімія – особливе лексичне явище, багатоплановість якого визначила можливість його вивчення як у функціональному, так і в нормативному аспекті. Нормативна точка зору лінгвістів на паронімію найповнішим чином представлена дослідженнями довідково-методичного характеру: «словниками труднощів», «словниками паронімів», різними дидактичними посібниками, підручниками, що включають вправи на розмежування й коректне використання паронімів, та ін. [6]. Однак у своїй діяльності лексикографи або обмежуються констатацією паронімічних помилок, спонукаючи до боротьби з ними (Гранджоан, Мофлет) , або, беручи до уваги негативний характер паронімічних помилок, пропонують зробити цей матеріал предметом докладного лінгвістичного дослідження (Ш. Баллі, М. Фрай).

Проблеми паронімії давно привертають увагу викладачів мови й тих, хто її вивчає. Часто, яке слово □ паронім ужити, як правильно сказати "a historic event", або "historical event" ставить у глухий кут навіть людей, що непогано володіють мовою.

Мовознавці давно звернули увагу на існування таких близькозвучних слів, на відмінності між ними у значенні та на можливі помилки у їх вживанні. Основну групу паронімів становлять слова, що семантично пов'язані між собою, частково збігаються за морфемним складом, близькі за походженням. За характером смислових зв'язків пароніми поділяють на пароніми синонімічні (*special* - *specific*, *canal* - *channel*, *human* - *humane*) та пароніми антонімічні (*employer* - *employee*, *immigrant* - *emigrant*, *evolution* - *revolution*) [7].

Кожна паронімічна пара чи група здебільшого має свою специфіку, тому при зіставленні паронімів слід виявляти здатність кожного з них до сполучення з іншими словами. За ступенем зближення (подібності) звукового оформлення морфемного складу виділяють як мінімальні, так і максимальні пароніми. Максимальні відрізняються не більше, ніж однією звуковою одиницею (*wander* – *wonder*), а мінімальні – більш ніж однією (*company* – *campaign*) [1].

Точність мови найчастіше пов'язують з точністю слововживання. Точність слововживання залежить від того, наскільки мовець знає предмет мовлення, наскільки він ерудований, чи вміє логічно мислити, чи знає закони мови, її правила. Найчастішою помилкою порушення мовних норм є результат недостатнього знання особливостей мови. Найбільш типові з них – вживання слів у невластивому їм значенні, змішання паронімів.

Паронімія зустрічається не тільки серед загальних назв, але й серед географічних назв: Швейцарія - Швеція (Switzerland - Sweden), Словаччина – Словенія (Slovakia - Slovenia). Пароніми є дуже подібними за формою, унаслідок чого можуть сплутуватися в мовленні. Оскільки пароніми можуть утворюватися на основі спільного кореня (Austria □ Australia), у результаті відсутності в одному із слів одного-двох звуків, наявних в іншому слові (Budapest - Bucharest), унаслідок зміни одного звука на інший (Abakan - Abadan), то легко створюються помилки [8].

Звукова близькість паронімів призводить до того, що їх помилково вживають один замість одного. Тому існують правильні значення паронімічних груп:

–Indians (прадавні мешканці Америки “індіанці”) – Indians (“індійці” живуть в Індії).

–Italian (“італійський” пов’язане з сучасною Італією: Italian language, Italian cinema, Italian strike) – Italic (пов’язаний з гілкою індоевропейських мов: Italic languages, Italic letter).

–Уругвай – Парагвай (Uruguay - Paraguay) так само приклад географічної паронімії, схожі назви, однакове місцезрешування, але зовсім різні країни.

–Окленд (“Oakland” місто в США) – Оукленд (“Auckland” місто в Новій Зеландії) – в даному випадку предметом плутанини є назви двох міст, а не країн.

Пароніми розглядаються в плані культури мови, практичної лексикології як одне із джерел мовних труднощів, як причина сплутування слів, їх неправильного добору, й подаються в словниках паронімів, словниках мовних труднощів. До даного розуміння наближається й таке, коли до паронімів зараховують слова, що мають випадкову співзвучність і теж можуть помилково сприйматися одне замість іншого: Austria - Australia. Існує досить дивне пояснення, чому вони так схожі. Австрія (Österreich) означає "Східне королівство" на німецькій мові, оскільки країна була східним кордом Римської імперії. Трансформація “Öst” до “Aust” була просто необхідна з фонетики. Назва Австралія походить від латинської фрази “Terra Australis Incognita” (Unknown Southern Land), на що вказує той факт, що континент існував задовго до того, коли був знайдений європейцями. Дослідження доводять, що німецьке слово “east” пов’язане з латинським “south”. В індоевропейській мовній сім’ї обидва слова мали спільне походження, що означало "southeast". У німецькій гілці воно стало означати "схід", а на латині "південь". Латинське слово "Auster" не перекладається прямо “південь”, у класичній латині так само. Воно вважається результатом прото-індоевропейського кореня "ausus", що означає "світанок". 6000 років тому, щоб дати назву своїй країні, люди мали лише слово "ausus". Після того як групи мов розшарувалися по різних мовних гілках, деякі з них використовували в назві місце, де сонце встає на світанку. Згодом німецька сім'я вирішила, що сонце встає на сході, в той час як латинська, що піднімається на півдні [2].

Висновки. Як бачимо, дослідження явища паронімії в англійській мові є досить актуальним, оскільки останнім часом зросла їх популярність як стилістичних засобів вираження мови. Паронімія позначається як звукове уподібнення слів при частковому або повному відмінності їх значень. Дослідивши дане явище, зроблено власне визначення паронімії це слова (пари слів), які мають подібність у морфологічній будові (близькі за фонетичним складом), але розрізняються за значенням. Вони переважно належать до однієї частини мови, мають однакові граматичні ознаки. Зробивши аналіз на матеріалі сучасної англійської мови, паронім було визначено як особливе лексичне явище, багатоплановість якого дає можливість його вивчення як у функціональному, так і в

нормативному аспекті. Показано, що англійську лексикографію відрізняє прагнення виділити пароніми із загального масиву «труднощів», присвятивши їм окремі «словники паронімів». Доведено, що пароніми можуть відрізнятися один від одного способами керування, лексичною сполучуваністю, функціонально-стильовим змалюванням, сферою вживання, синтаксичною функцією. Як показано у даній роботі, сфера вживання даного явища є досить великою. Виявлено, що паронімія зустрічається не тільки серед загальних назв, але й серед географічних назв. Через ненавмисне вживання паронімії створюються помилки у назвах континентів, країн, міст. Основна проблема, те що їх використовують один замість одного через звукову близькість слів.

Перспектива подальшого дослідження полягає у подальшому аналізі паронімів у географічних назвах сучасної англійської мови та їх зіставлення з іншими мовами.

ЛІТЕРАТУРА:

1. Nikolenko A. G. English lexicology. Theory and practice. / A.G. Nikolenko – Vinnytsya, Nova Knyha, 2007. – 87 p.
2. Connection between the country names [Electronic resource] – Access mode. – <https://www.quora.com/Is-there-any-historical-connection-between-the-country-names-Australia-and-Austria>
3. Верба Л.Г. Порівняльна лексикологія англійської та української мов / Л.Г. Верба // Посібник для перекладацьких відділень вузів. – К. : Вид-во "Нова книга", 2003. – 160 с.
4. Вишнякова О. В. Паронимы современного русского языка / О.В. Вишнякова / [редкол. : Розенталь Д. Э.] – 2-е изд., перераб. и доп. – М. : Русский язык, 1997. – 307 с.
5. Каратюк В.И. Паронимические отношения в сфере однокорневых глаголов современного английского языка / В.И. Каратюк // Автореф. дис. канд. – Л., 1980. – 55 с.
6. Фомина М.И. Современный русский язык. Лексикология / М.И. Фомина – М. : Букинистическое издание, 1990. – 43 с.
7. Оліфіренко Л.В. Стилiстичнiсть паронiмiї [Електонний ресурс] / Л.В. Оліфіренко. – Режим доступу. – <http://intkonf.org/kandfilolnauk-olifirenko-lv-stilistichna-rol-paronimii/>
8. Точність мови [Електонний ресурс]. – Режим доступу. – <http://www.cool4student.ru/node/1223>

АННОТАЦІЯ

ЛЕКСИЧЕСКИЙ АНАЛИЗ ЯВЛЕНИЯ ПАРОНИМИИ В АНГЛИЙСКОМ ЯЗЫКЕ

В англійському мові явлення паронимії вивчено недостатньо повно, про це свідчать наявні протирічливі погляди на проблему, прагнення знайти нові підходи до вивчення цього явлення, більш адекватні способи описання паронимічних відносин між словами. В цій зв'язі, актуальність набуває аналіз явлення паронимії в сучасному англійському мові. Метою статті є дослідити пароніми в географічних назвах сучасного англійського мові. Дослідження теми статті здійснено на основі методів аналізу, порівняння та аргументації. В статті проаналізовані явлення паронимії на матеріалі сучасного англійського мові; показано, що пароніми можуть відрізнятися один від одного способами керування, лексичною сполучуваністю, функціонально-стильовим змалюванням, сферою вживання, синтаксичною функцією; виявлено, що паронімія зустрічається не тільки серед загальних назв, але й серед географічних назв. В статті представлено власне визначення паронимії. Проведений аналіз на матеріалі сучасного англійського мові, пароним було визначено як особе лексичне явлення, багатогранність якого дає можливість його вивчення як в функціональному, так і в нормативному аспекті. Показано, що англійську лексикографію відрізняє прагнення виділити пароніми із загального масиву «трудностей», присвятивши їм окремі «словники паронімів». Практичне значення заключається в використанні результатів в сферах, пов'язаних з сучасною мовознавчою та літературознавчою наукою, оскільки в останнє час різко зросла популярність явлення паронимії як стилістичного засобу виразності мови, а, відповідно, збільшилась і частота вживання.

Ключові слова: пароним, лексичне значення, дослідження, мовні труднощі, звукова схожість, созвучні слова.

SUMMARY

The paronyms are studied insufficiently in English, this is evidenced by the presence of conflicting views on the issue, the desire to discover new approaches to studying this phenomenon, to find more appropriate ways to describe the relationship between paronym's words. The analysis of paronym phenomena in modern English becomes topical in this respect. The article aim is to explore paronyms in geographical names of modern English. The research of article is based on the methods of analysis, comparison and reasoning. The article analyzes the paronyms phenomenon on the base of modern English material; it is shown that paronyms may differ from each other the control methods, lexical

compatibility, functional and stylistic depiction, field of use, syntactic function; it is revealed that paronyms are found not only among common names, but also among geographical names. There is given own definition of paronym in the article. Having made an analysis on the material of modern English, paronym was identified as a special lexical phenomenon, its diversity makes possible to study it both in functional and normative sense. It is shown that the English lexicography is distinguished by the desire to allocate paronyms from total array of "difficulties" dedicating them some "Paronyms dictionaries." The practical significance is to use the results in spheres relating to contemporary literary and linguistic science, as recently paronyms increased in popularity as a stylistic means of speech expressiveness, and thus increased the frequency of use.

Keywords: *paronym, lexical meaning, research, language difficulties, sound similarity, consonant words.*

УДК 811.111'276.2:[004.738.5:316.77]

ОСОБЛИВОСТІ ІНТЕРНЕТ-СПІЛКУВАННЯ ЯК РІЗНОВИДУ АНГЛОМОВНОГО СЛЕНГУ

ГЕРЦОВСЬКА Н.О., СЛИВКА Н.М.

Мукачівський державний університет

Особливої актуальності набуває дослідження лінгвістичних особливостей інтернет-спілкування, оскільки мова, якою спілкуються індивіди в Інтернеті має відмінні особливості, хоч і сформувалася вона лише наприкінці ХХ століття.

Спілкування в Інтернеті стало об'єктивною лінгвістичною реальністю, оскільки є найпоширенішою формою віртуального спілкування у світі, що ігнорує канонічні засади жанру і правила правопису та характеризується певними рисами, якими відрізняється від інших видів комунікації.

Метою даного дослідження є визначення особливостей інтернет-спілкування як різновиду англомовного сленгу; пояснення поняття «сленг»; виявлення лінгвістичних особливостей англомовної інтернет-комунікації; характеристика явища лінгвістичного скорочення як характерної ознаки англомовного інтернет-сленгу.

Інтернет як новий комунікативний простір сприяє тому, що носії мови частіше замислюються над використовуваними мовними засобами. Мережа стимулює мовленнєву творчість людини, в той час як мова стає інструментом творчої самореалізації. Виникнення Інтернету в другій половині ХХ століття привело до появи такого явища як інтернет-сленг. Сленг знаходиться на останньому щаблі всіх можливих мовних форм спілкування і включає різні форми мови, за допомогою яких люди ототожнюють себе з тими чи іншими культурними чи соціальними групами. Однак сленг відіграє важливу роль в самоідентифікації індивідів, які пов'язані між собою певними інтересами і, так чи інакше, використовується всіма групами людей.

Особливість мовленнєвого спілкування учасників у мережі інтернет полягає не лише у використанні інтернет-сленгу, а й у поєднанні лексичних одиниць, що належать до різних стилів і реєстрів мовлення, відповідно до прагматичних настанов і цілей спілкування. Спілкуючись у мережі за допомогою коротких фраз, містких і стислих виразів, позначаючи емоції картинками, користувачі створюють нову мову, побудовану на графічних символах і словах.

Ключові слова: *Інтернет, сленг, комунікація, інтернет-сленг, мовні скорочення.*

Інтернет – це колосальне джерело інформації. Його можливості, такі як оперативність, швидкість і доступність зв'язку між користувачами на далеких і близьких відстанях, дозволяють використовувати інтернет не тільки як інструмент пізнання, але і як інструмент спілкування. Інтернет активізує увагу користувачів до тих мовних засобів, якими вони користуються. Крім того, віртуальні особистості стають творцями нових вербальних і невербальних засобів висловлювання та спілкування, творять не тільки сам віртуальний простір, а й мову, якою цей соціум спілкується.

Об'єкти та методи дослідження. Мова електронних засобів комунікації почала привертати увагу вчених-філологів ще наприкінці ХХ – на початку ХХІ ст. На сьогодні відомі численні праці, присвячені даній темі в англійській та українській лінгвістиці. Серед найвідоміших науковців, які здійснювали дослідження в даній галузі, найпомітніший вклад в розвиток лінгвістики зробили О. Кириченко, М. Макаров, О. Романов, Ф. Смирнов, А. Атабекова, З. Харріс Саббетгай. Проте, всі науковці зауважують, що проблема інтернет-спілкування залишається невивченою та малодослідженою. Очевидно, такий стан справ зумовлений тим, що більшість учених не мають практичних навичок спілкування в мережі, володіють інформацією про інтернет-сленг на теоретичному рівні розуміння цього явища.

Постановка завдання. Метою даного дослідження є визначення особливостей інтернет-спілкування як різновиду англомовного сленгу.

Для досягнення мети були поставлені наступні завдання:

- дати визначення поняттю «сленг»;
- виявити лінгвістичні особливості англомовної інтернет-комунікації;
- охарактеризувати явище мовного скорочення як характерної ознаки англомовного інтернет-сленгу.

Результати та їх обговорення. Поряд з літературною мовою існує величезний лексичний пласт, званий сленгом. Слово «сленг» походить від англійського «slang». Цей термін в перекладі означає мова соціально- чи професійно-відокремленої групи людей, яка не використовується в літературній мові, або ж варіант розмовної мови. Як зазначає відомий мовознавець, укладач словника сленгу Ерік Партрідж, сленг існує з давніх-давен, оскільки люди завжди намагаються урізноманітнити мову більш жвакими, яскравими словами, замінити незрозумілі наукові терміни словами, доступнішими для широкого кола людей. Достеменно невідомо час появи слова «slang» в англійській мові, однак перша письмово зафіксована згадка цього слова у Великобританії датована початком XIX століттям. У той час воно було синонімом до слова «образ». Проте вже до 1850 років слово набуло більш широке поняття і стало позначати просторіччя. Його стали ототожнювати переважно з нижчими верствами населення, які його використовували. А з кінця позаминого століття, термін «сленг» став загальноприйнятим значенням для позначення розмовної мови.

Сленг присутній в усіх сферах діяльності людини. Він є одним з жанрів мови, який змінюється найшвидше, бо змінюється відповідно до часу і простору. На сленг впливають усі зміни, що відбуваються у суспільстві, а також не останню роль у формуванні сленгу відіграє все те, що є притаманним для певного кола людей, їхніх інтересів, тем спілкування, роду їхньої діяльності. Всі зміни в мові, пов'язані з появою сленгу, засновані на спрощенні та розумінні усного мовлення. Сам по собі сленг - це жива і динамічна система, яка використовується в різних сферах життя людини.

Проте, навіть на сьогодні не існує єдиного чіткого визначення поняття «сленг». В той час, як більшість вчених погоджуються з тим, що сленг — це один із стилів мови, яка є антиподом формального або офіційної мови, І. Р. Гальперін пропонує розуміти під сленгом той шар лексики та фразеології, який проявляється у сфері живої розмовної мови в якості розмовних неологізмів, які легко переходять у шар загальноприйнятої розмовної літературної лексики

Виникнення інтернету в другій половині XX століття привело до появи виникнення такого мовного явища як інтернет-сленг. Англомовний інтернет-сленг став прамовою для користувачів інтернет-мережі в усьому світі через ряд причин: по-перше, англійська мова є мовою міжнародного спілкування; по-друге, англомовні аббревіатури легко розшифровуються користувачами та по-третє, отримавши широке розповсюдження у мережі, цей вид сленгу постійно поповнюється новими виразами, які вигадують самі інтернет-користувачі, що говорить про незалежність розвитку лексики інтернет-сленгу від системи загальної лінгвістики.

Хоча інтернет-сленг, як лінгвістичне явище виник не так давно, все ж він має ряд особливостей, які відрізняють його від інших засобів спілкування. Ці відмінності полягають не тільки у лексичному наповненні, але й різноманітності виражальних засобів та синтаксичних конструкцій, які йому притаманні.

Що ж стосується основних виражальних засобів, то перевага надається використанню графічних символів, спеціальної термінології й синтаксичних конструкцій, характерних для цього типу спілкування. Відсутність емоційності комп'ютерного тексту компенсується завдяки використанню певних графічних методів, які зустрічаються лише при спілкуванні в інтернет-мережі, а саме:

1) багаторазове повторення знаку оклику та знаку питання (*What?????; Yahoo!!!!, Cool!!!!!!!, are u????????????*);

2) дублювання однієї і тієї самої букви (*PPPPP, oooooooo, mmmm*);

3) виділення великими літерами речень (*HELLO, HAPPY BIRTHDAY, CONGRATULATIONS*);

4) заміна ненормативної лексики графічними знаками.

Сукупність виражальних засобів представлена трансформаціями, що зустрічаються в текстах англomовного комп'ютерного дискурсу й базуються на такому: редукції вихідної моделі, до якої належать еліпсис, номінативні та безсполучникові речення (асиндетон); експансії вихідної моделі речення, до якої належать повтор, перелік, емпатична конструкція, вставні речення, ізоляція; зміни порядку компонентів вихідної моделі речення, до якої належить інверсія.

Одним із широковживаних синтаксичних засобів експресії є еліптична синтаксична конструкція. Це явище мови, що в перекладі з грецької означає «опущення», пов'язує з економією мовних засобів: *Been there once a long time ago*.

Лаконічність і експресивність текстів різних жанрів англomовного інтернет- спілкування досягається також за допомогою номінативної синтаксичної конструкції. У корпусі таких речень можна виділити односкладові номінативні речення (*Football. Centre stadium.*) і прийменникові номінативні речення (*In the computer shop.*).

Однією із орфографічних особливостей електронної комунікації в форумах є використання емотиконів – графічних засобів передачі емоції. Емотикони використовують для позначення різних емоцій: « :D » – широка посмішка, сміх; « ;) » – посмішка та підмигування; « :< » сум; « :_(» або « :'(» або « :*(» — плач, сльози, засмучення, образи; « :-E » – злість.

Учасники інтернет-комунікації часто використовують вигуківі слова для вираження певних емоцій: *whoa* – захоплення; *awww* – здивування; *erm* – роздуми; *sheesh* – злоба та недовіра; *yummy* – задоволення від їжі; *hahahahahaha/ Ha Ha Ha* – сміх; *mhmmm/ hmm* — роздуми.

Знаками уваги й розуміння наділені частки, однослівні та багатослівні вирази типу: *Oh! Well! No! Why? Of course! Oh, no yeah. Really? And? It is so! And why? No doubt. Absolutely. Certainly. Definitely not* тощо.

Для жанрів інтернет-дискурсу характерний такий засіб вираження експресії, як повтор, який вживається для емоціонального посилення фрази чи слова: *Are you sure? Then you must be very realized and very in control and very responsible.*

Слід зазначити, що у чат-комунікації поширеним є використання сленгової лексики (*chill man* – заспокойся хлопче, *weed* – марихуана, *tasty* – дівчина, яка гарно виглядає, *kookie* – смачний, *aussie* – австралієць/австралійка).

Проте, найхарактернішою ознакою англomовного інтернет сленгу є вживання лінгвістичних скорочень. Вони суттєво допомагають скоротити час, витрачений на ввід тексту, а також мають усталене семантичне значення, загальновідоме серед користувачів соціальних мереж.

У мережі інтернет комуніканти часто користуються такими скороченнями як:

1) заміна слів або частин слів на цифри, схожі за звучанням (*2U – to you, g2g – got to go, l8r – later, 4get – forget, B4N – bye for now*);

2) спрощення та скорочення слів (*U – you, Ur – your, R – are*);

3) заміна слів графічними символами («+» — *and*, «#» - «number», «^» - «high», «@» — «at»);

4) аббревіатури та акроніми (*DIY – do it yourself, FAQ – frequently asked question, THX – thanks*);

5) редукція (написання слова, яке збігається з його звучанням, усупереч граматичним правилам): *gonna – going to, wanna – want to, Ama – I'm, Yep, ye – yes, Dis – this, Dunno – don't know, Cause – because, Da – the*).

Лексичне скорочення виконує специфічні, характерні лише для нього завдання – значною мірою розширює дериваційні можливості лексики, і в цьому його цінність. Відмова від його використання привела б до непомірного розростання текстів. Отже, прагма-семантичні особливості скорочень сучасного англомовного сленгу полягають у тому, що їх в цілому слід розглядати як групу лексики, що входить до нього лексичного складу мови як невіддільна, хоча й своєрідна частина, яка наділена власними якостями і властивостями.

Висновки. Підводячи підсумки, можна відмітити виникнення фактично нового мовного явища – інтернет-сленгу, для якого є характерною так звана письмова розмовна мова електронної комунікації, що ґрунтується на літературній письмовій мові і характеризується активним використанням елементів неформального розмовного мовлення, лексичних скорочень та графічних символів. Спілкуючись у мережі за допомогою коротких фраз, містких і стислих виразів, позначаючи емоції картинками, користувачі створюють нову мову, побудовану на графічних символах і словах. Символьні зображення поширюються дуже швидко, стають практично загальноприйнятим інтернет-сленгом. Сленгові слова з часом утрачають емотивне забарвлення, переходять до розряду повсякденної лексики за умови, що мають ознаки слова. Економія часу породжує особливий стиль текстів, для якого є типовими неповні короткі речення, гра з шрифтом, відсутність знаків пунктуації. У спілкуванні домінує телеграфний стиль. Проте, найхарактернішою ознакою англомовного інтернет сленгу є скорочення лексичних одиниць, призначені для передачі максимум інформації за мінімум часу.

У зв'язку з цим цілком очевидним є положення про те, що мова, що обслуговує комунікацію в інтернеті, піддається трансформації в самих різних аспектах: на рівні лексики, правил побудови висловлювань і зв'язного тексту, жанрово-стилістичних норм, співвідношення усного та писемного мовлення, комунікативних стратегій і тактик.

Перспективою подальших досліджень вважаємо зіставлення особливостей англо- та україномовного інтернет-сленгів, виявлення їх спільних та відмінних ознак.

ЛІТЕРАТУРА:

1. BRACHER M. LACANIAN THEORY OF DISCOURSE: SUBJECT, STRUCTURE, AND SOCIETY / M. BRACHER. — NEW YORK: NEW YORK UNIVERSITY PRESS, 1994. — 289 P.
2. Crystal D. Language and the Internet / D. Crystal. — Cambridge: Cambridge University Press, 2001. — 272 p.
3. Анисимова Е.Е. Лингвистика текста и межкультурная коммуникация (на материале креолизованных текстов) / Е. Е. Анисимова. — М. : Издательский центр «Академия», 2003. — 128 с.
4. Бондаренко К.Л. Лингвокультурні особливості українського та англійського сленгу : автореф. дис. на здобуття наук. ступеня канд. філ. наук / Бондаренко К.Л. — Донецьк, 2007. — 19 с.
5. Каптюрова В.В. Особливості комунікації в англійському, російському та українському просторі соціальних мереж. / В.В. Каптюрова. // Мовні і концептуальні картини світу. — 2013. — №46. — С. 63–12.
6. Левикова С.И. Молодежный сленг как своеобразный способ вербализации бытия / С.И. Левикова. — Новосибирск, 2004. — 145 с.
7. Мартос С.А. Сленг як складова молодіжної субкультури. Південний архів. / С.А. Мартос. // Філологічні науки — 2003. — №21. — С. 111–114.
8. Смирнов Ф.О. Искусство общения в Интернете. Краткое руководство / Ф. О. Сирнов. — М. : Издательский дом Вильямс, 2009. — 240 с.

АННОТАЦИЯ

ОСОБЕННОСТИ ИНТЕРНЕТ-ОБЩЕНИЯ КАК РАЗНОВИДНОСТИ АНГЛОЯЗЫЧНОГО СЛЕНГА

Особую актуальность приобретает исследование лингвистических особенностей интернет-общения, поскольку язык, на котором общаются индивиды в интернете имеет свои особенности, хотя и сформировался он только в конце XX века.

Общение в интернете стало объективной лингвистической реальностью, поскольку является самой распространенной формой виртуального общения в мире, которая игнорирует канонические основы жанра и правила правописания, а также характеризуется определенными чертами, которыми отличается от других видов коммуникации.

Целью данного исследования является определение особенностей интернет-общения как разновидности англоязычного сленга; объяснение понятия «сленг»; выявление лингвистических особенностей англоязычной

інтернет-комунікації; характеристика явлення мовного скорочення як характерного признака англійського інтернет-сленга.

Інтернет як нове комунікативне просторство сприяє тому, що носії мови частіше задумуються над використовуваними мовними засобами. Мережа стимулює мовне творче мислення людини, в той час як мова стає інструментом творчої самореалізації. Поява інтернету во второй половині ХХ століття привела до виникнення такого мовного явлення як інтернет-сленг. Сленг знаходиться на останній ступені всіх можливих мовних форм спілкування і включає різні форми мови, з допомогою яких люди отождествляють себе з певними або іншими культурними або соціальними групами. Однак сленг грає важливу роль в самоідентифікації осіб, які пов'язані між собою певними інтересами і, так чи інакше, використовуються всіма групами людей.

Особливість мовного спілкування учасників в мережі інтернет полягає не тільки в використанні інтернет-сленга, але і в поєднанні лексических одиниць, належачих до різних стилів і реєстрів мови, відповідно до прагматических установок і цілей спілкування. Спілкуючись в мережі з допомогою коротких фраз, емфатических і стислих виражень, позначаючи емоції картинками, користувачі створюють нову мову, побудовану на графіческих символах і словах.

Ключеві слова: інтернет, сленг, комунікація, інтернет-сленг, мовні скорочення.

SUMMARY

CHARACTERISTIC OF INTERNET COMMUNICATION AS A FORM OF ENGLISH SLANG

The study of linguistic features of Internet communication is of particular urgency, as the language in which individuals communicate on the Internet has characteristic features, in the fact, in spite of the fact, it appeared only in the late twentieth century.

Communication on the Internet has become an objective linguistic reality, as nowadays it is the most common form of communication in the virtual world, which ignores genre canonical principles as well as rules of spelling and is characterized by certain features that differ it from other types of communication.

The purpose of this work is to determine the characteristics of Internet communication as a form of English slang; to explain the concept of "slang"; to identify linguistic features of English-speaking Internet communications; to describe the phenomenon of language reduction as a characteristic feature of English internet slang.

Internet as a new communicative space ensures that native speakers often think about the language units they use. The network encourages linguistic creativity, while language becomes a tool of self-actualization. The emergence of the Internet in the second half of the twentieth century led to the appearance of such phenomena as Internet slang. Slang is the last stage of all possible linguistic forms of communication, and includes various forms of speech by which people identify themselves with certain cultural or social groups. However slang plays an important role in the identity of individuals who are connected to each other by certain interests and, anyway, is used by all groups of people.

The characteristic feature of Internet communication is not only the usage of Internet slang, but also the combination of lexical units belonging to different styles and registers of language according to the pragmatic attitudes and communication purposes. Using short phrases, bridges and short expressions as well as expressing emotions with pictures, users create a new language, based on graphic symbols and words.

Key words: internet, slang, communication, internet slang, language reduction.

УДК 811.111'373.45

ПРОБЛЕМА ЗАСМІЧЕННЯ МОВИ ВАРВАРИЗМАМИ

ГЕРЦОВСЬКА Н.О., ПАГУТЯК Ю.М.

Мукачівський державний університет

Необхідність виявлення факторів запозичення та використання варваризмів зумовлює актуальність теми статті. У лексиці еволюційні процеси відбуваються безперервно й особливо інтенсивно, тому вивчення змін словникового складу залишається одним із найактуальніших напрямів мовознавчих досліджень. Метою даної роботи є дослідження проблеми засмічення мови варваризмами. Дослідження теми статті здійснена на основі методів аналізу, порівняння та аргументування. У статті проаналізовано явище запозичення іношомовної лексики на матеріалі сучасної англійської мови; виявлено, що одним із найважливіших джерел збагачення словникового складу будь-якої мови є запозичення з інших мов; доведено, що зростання словникових ресурсів літературних мов унаслідок запозичень і кальок є одним із найвиразніших явищ мовно-літературного розвитку. У статті висвітлено поняття варваризм. Питання теорії і практики застосування варваризмів постійно перебувають у полі зору лінгвістів, інтерес до їх дослідження продовжує зростати, при цьому міжмовні контакти розглядаються як один із найважливіших чинників, що впливають на зміни і розвиток окремих мов. У статті зазначено основні причини вживання варваризмів та пояснено важливість вміння розрізняти запозичені та незапозичені слова за їх правописом. Вказано основні причини вживання варваризмів та найактивніші сфери застосування. Зазначено, що однією з найактивніших сфер залучення нової іношомовної лексики, а зокрема варваризмів, є засоби масової інформації. Варваризми також зустрічаються у сфері реклами, освіти і науки, спорту, музичної культури, інформатики та обчислювальної техніки. Доведено, що характерною рисою сучасних мовних процесів є широке використання англійських варваризмів, обґрунтовано причину широкого запозичення англіцизмів та вказано межі їх вживання у мові-реципієнті. У статті висвітлено питання

щодо коректного використання варваризмів. Практична значущість полягає у застосування результатів дослідження у сфері мовознавства та літературознавства, оскільки проблема засмічення мови варваризмами має досить велику традицію і постійно привертає увагу вітчизняних і зарубіжних лінгвістів.

Ключові слова: запозичення, варваризм, дослідження, лінгвістика, лексика, словниковий запас, семантика.

В даний час вивчення іншомовних запозичень має досить велику традицію. Починаючи з XVIII ст., проблема запозичень постійно привертає увагу вітчизняних та зарубіжних лінгвістів, а передусім, причина іншомовних запозичень.

Зібраний фактичний матеріал переконливо свідчить, що одним із найважливіших джерел збагачення словникового складу будь-якої мови є запозичення з інших мов. Відомо, що зростання словникових ресурсів літературних мов унаслідок запозичень і кальок є одним із найвиразніших явищ мовно-літературного розвитку. Між різними мовами, в яких би родинних відносинах вони не знаходилися, відбуваються інтенсивні процеси взаємовигідного обміну, особливо в області лексики. У лексиці еволюційні процеси відбуваються безперервно й особливо інтенсивно, тому вивчення змін словникового складу залишається одним із найактуальніших напрямів мовознавчих досліджень.

Постановка завдання. Необхідність виявлення факторів запозичення та використання варваризмів зумовлює актуальність теми статті. Метою даної роботи є дослідження проблеми засмічення мови варваризмами. Досягнення цієї мети передбачає виконання таких завдань:

- 1) дослідити процеси засвоєння іншомовної лексики;
- 2) дослідити поняття "варваризм" та вказати причини їх вживання;
- 3) вказати сфери їх застосування;
- 4) обґрунтувати коректне використання варваризмів.

Об'єкти та методи дослідження.

Об'єктом дослідження є варваризми, як іншомовні за походженням лексеми.

Предметом дослідження є англіцизми, які увійшли в мову-реципієнт.

Дослідження здійснено на основі методів аналізу, порівняння та аргументування.

Результати та їх обговорення. Думка про те, що більшість сучасних мов світу, а зокрема європейських, мають змішаний характер, відома в лінгвістиці вже давно. Тому питання теорії і практики застосування варваризмів постійно перебувають у полі зору лінгвістів, інтерес до їх дослідження продовжує зростати, при цьому міжмовні контакти розглядаються як один із найважливіших чинників, що впливають на зміни і розвиток окремих мов.

Про значення і роль запозичень як результату міжмовних контактів слушно думку висловив академік Ю. В. Шерех: "Загалом з перегляду запозичень кожної мови можна скласти певне уявлення про історію даного народу: з якими народами він стикався, в чому і як він залежав від них або вчився" [3].

Запозичення – це перехід елементів однієї мови в іншу як результат взаємодії мов або самі елементи, перенесені з однієї мови в іншу [6]. Варваризм (від грец. *barbaros* – чужоземний) – це іноземне слово або вираз, який не повністю освоєний мовою і сприймається як чужорідне, як порушення загальноприйнятої мовної норми. Підкреслимо, що процес запозичення слів – явище нормальне, а в певні історичні періоди навіть неминуче.

Співвідношення запозичених та корінних слів у різних мовах неоднакове. В українській мові запозичення становлять приблизно 10% її словникового складу, в румунській – понад 40% (переважають із слов'янських мов), у японській – приблизно 70% (здебільшого з китайської мови). Мабуть, найбільш насичена іншомовними словами лексика корейської мови – їх тут майже 90% (переважно з китайської мови) [2].

Якщо розглядати словниковий склад англійської мови, то всі вхідні в нього слова слід вважати англійськими, за винятком таких слів, які своєю формою видають своє іноземне

походження. Але таких слів в англійській мові порівняно мало. Переважна маса слів сприймається в сучасній мові як слова англійські, яке б не було їх дійсне походження. Насправді ж споконвічно англійськими є слова, відомі з давньоанглійської періоду. Вони складають менше половини англійської лексики. Інша частина словникового запасу мови – слова іншомовного походження, що прийшли з латинської, грецької, французької, скандинавських та інших мов.

Слід зазначити, що слова, запозичені з інших мов, не завжди пристосовані до фонетичних законів мови-реципієнта. Тому для правопису важливо вміти розрізняти запозичені й незапозичені слова.

Розрізняють кілька причин вживання варваризмів, та іншомовних слів загалом. По-перше, часто вони запозичуються разом із поняттям. Такі слова звичайно не мають відповідників, наприклад, іменники *політика* (*politics*), *спортсмен* (*sportsman*), *футбол* (*football*)[5].

Другою причиною запозичень є прагнення деталізувати уявлення про предмет, назва якого вже існує в мові. Наприклад, слово *джем* (від англ. *jam*) означає різновид варення, десерт — це солодощі, які подають після обіду; *бар* (від англ. *bar*) — невеликий ресторан або закусошна, *госпіталь* (від англ. *hospital*) — медичний заклад для лікування військовослужбовців [7].

Третьою причиною запозичення є прагнення замінити описовий вираз, словосполучення одним словом: *транспорт* (від англ. *transport*) — замість "засоби пересування", *мотель* (від англ. *motel*) — замість "готель для автотуристів", *круїз* (від англ. *cruise*) — замість "подорож на пароплаві", *турне* (від англ. *tourney*) — замість "подорож по круговому маршруту", *вакансія* (від англ. *vacancy*) — замість "вільна посада" [4].

Слушним є зауваження відомих українських вчених у царині журналістики: "Англо-американське домінування запозичень у глобальній комунікації можна охарактеризувати в багатьох категоріях, але насамперед скажемо, що у ХХ столітті цей феномен виявився у чотирьох площинах: англійська як світова мова, поп-культура, комунікаційні технології та інформація" [1]. За підрахунками, в українській мові англіцизми й американізми становлять близько 75-80% серед всіх нових запозичень. Варто відзначити, що порівняно з другою половиною ХІХ – початком ХХ століття значно змінилися джерела й умови запозичень. Адже в той період основними джерелами були французька та німецька мови, а запозичення з англійської мови мали спорадичний характер.

Однією з найактивніших сфер залучення нової іншомовної лексики, а зокрема варваризмів, є засоби масової інформації. Варваризми також зустрічаються у сфері реклами, освіти і науки, спорту, музичної культури, інформатики та обчислювальної техніки.

Характерною рисою сучасних мовних процесів є широке використання англійських варваризмів. За 1500 років свого розвитку англійська мова запозичила слова у безліч мов, так як носії цієї мови вступали в різні контакти з носіями інших мов в Європі і на інших континентах. Саме це пояснює таку велику кількість англіцизмів у словниковому складі сучасних мов. Межі їх вживання є дуже важливим питанням культури мовлення. Неодноразово ця проблема ставала предметом наукових дискусій, на яких обговорювалося питання, чи загрожують мові іншомовні слова, чи необхідно обмежувати потік запозичень тощо. Пуристи, які намагалися очистити медичну термінологію від цих варваризмів не отримали підтримки мовознавців та медиків.

Варваризми допомагають відтворити мовні особливості сучасності, підкреслюють інтеграцію інших культур. Вони, у свою чергу, надають мові автора експресивності та оригінальності, а також допомагають сконцентрувати увагу читача на тому чи іншому явищі. Однак варваризми в певній мірі засмічують мову, тому що представляють собою іншомовні вкраплення, часто під впливом своєрідної моди. Варваризми, як правило, свідчать про

освіченість автора промови і часом вживаються однаково часто як в усному, так і в писемному мовленні [8].

Як бачимо, дослідження проблеми запозичень постійно стає причиною дискусій між вітчизняними і зарубіжними лінгвістами. Інтенсивне засвоєння та функціонування, а також порівняно швидке засвоєння неологічних лексико-семантичних входжень – одне з характерних явищ сучасного періоду, що зумовлюється й визначається багатьма чинниками. Доведено, що варваризми – це слово, елемент слова, зворот або синтаксична конструкція, які запозичені з чужої мови, але не вкорінені в мові-реципієнті, і тому сприймаються як незвичні, як порушення мовних норми. Поява варваризмів та іноземних слів у мові – це природний процес, який спостерігається протягом усіх етапів розвитку різних мов світу, що є результатом економічних, політичних, культурних та інших зв'язків народів світу. Доведено, що межі вживання варваризмів є важливим питанням культури мовлення. Ця проблема ставала предметом наукових дискусій, на яких обговорювалося питання, чи загрожують мові іншомовні слова, чи необхідно обмежувати потік запозичень тощо. Питання про використання варваризму має вирішуватися з погляду потреби. Якщо в морі-реципієнті для позначення поняття немає власного слова, то можна послугоуватися запозиченим. Якщо поняття може бути виражене словом, наявним у мові-реципієнті, то саме йому має віддаватися перевага, а не його дублетові-за-позицієнню. Надмірне вживання іншомовних слів робить мову малозрозумілою, перетворює її на жаргон.

Висновки. Результати проведеного дослідження можна застосовувати у сфері мовознавства та літературознавства, оскільки проблема засмічення мови варваризмами має досить велику традицію і постійно привертає увагу вітчизняних і зарубіжних лінгвістів.

Перспектива дослідження полягає у подальшому аналізі процесів запозичення іншомовної лексики та засмічення мови варваризмами.

ЛІТЕРАТУРА:

1. Архипенко Л.М. Своєрідність сучасної мовної ситуації процесу запозичення англіцизмів [Електронний ресурс] / Л.М. Архипенко. – Режим доступу. – <http://dspace.nbuv.gov.ua/bitstream/handle/123456789/74054/22Arhipenko.pdf?sequence=1>
2. Карпенко Ю.О. Вступ до мовознавства / Ю.О. Карпенко. – К. : Видавничий центр “Академія”, 2006.–257 с.
3. Проблеми освоєння запозичених мовних одиниць [Електронний ресурс]. – Режим доступу. – <http://www.ukreferat.com/index.php?referat=60944>
4. Словник-довідник з українського літературного слововживання / [уклад. С.І.Головащук]. – К. : Рідна мова, 2000. – 448 с.
5. Словник іншомовних слів / [уклад. С.М. Морозов, Л.М. Шкарапуца]. – К. : Наукова думка, 2000. – 662 с.
6. Стилїстика ділової мови. Вживання іншомовних слів. [Електронний ресурс]. – Режим доступу. – http://labook.com.ua/book_stilistika-dilovo-movi_672/12_-9.-uzhivannya-nshomovnih-slv
7. Сучасний словник іншомовних слів / [за ред. Н.В. Тучиної]. – Х. : Торсінг плюс, 2007. – 767 с.
8. Ющук І.П. Українська мова / Лексичні запозичення : підручник / І.П. Ющук. – К. : “Либідь”, 2004. – 639 с.

АННОТАЦІЯ

ПРОБЛЕМА ЗАСОРЕННЯ ЯЗЫКА ВАРВАРИЗМАМИ

Необходимость выявления факторов заимствования и использования варваризмов обуславливает актуальность темы статьи. В лексике эволюционные процессы происходят непрерывно и особенно интенсивно, поэтому изучение изменений словарного состава остается одним из самых актуальных направлений языковедческих исследований. Целью данной работы является исследование проблемы засорения языка варваризмами. Исследование темы статьи осуществлено на основе методов анализа, сравнения и аргументации. В статье проанализированы явления заимствования иноязычной лексики на материале современного английского языка; выявлено, что одним из важнейших источников обогащения словарного состава любого языка есть заимствования из других языков; доказано, что рост словарных ресурсов литературных языков вследствие заимствований и калек является одним из самых выразительных явлений литературного развития. В статье освещено понятие варваризм. Вопросы теории и практики применения варваризмов постоянно находятся в поле

зрения лингвистов, интерес к их исследованию продолжает расти, при этом межъязыковые контакты рассматриваются как один из важнейших факторов, влияющих на изменения и развитие отдельных языков. В статье указаны основные причины употребления варваризмов и объяснено важность умения различать заимствованные и незаимствованные слова по их правописанию. Указаны основные причины употребления варваризмов и активные области применения. Отмечено, что одним из самых активных сфер привлечения новой иноязычной лексики, а в частности варваризмов, являются средства массовой информации. Варваризмы также встречаются в сфере рекламы, образования и науки, спорта, музыкальной культуры, информатики и вычислительной техники. Доказано, что характерной чертой современных языковых процессов является широкое использование английских варваризмов, обоснованно причину широкого заимствования англицизмов и указано пределы их применения в языке-реципиенте. В статье освещены вопросы корректного использования варваризмов. Практическая значимость состоит в применении результатов исследования в области языкознания и литературоведения, поскольку проблема засорения языка варваризмами имеет достаточно большую традицию и постоянно привлекает внимание отечественных и зарубежных лингвистов.

Ключевые слова: заимствование, варваризм, исследование, лингвистика, лексика, словарный запас, семантика.

SUMMARY

The need to identify factors of borrowing and use of barbarisms is the pressing topic of the article. In the vocabulary of evolutionary processes occur continuously and particularly intense because the study of vocabulary change remains one of the most pressing areas of linguistic research. The aim of this work is to study the problem of clogging language with barbarisms. Research topics article is based on the methods of analysis, comparison and reasoning. The article analyzes the phenomenon of borrowing foreign language vocabulary on the material of modern English; it is found that one of the major sources of enriching the vocabulary of any language are borrowings from other languages; it is proved that the growth of literary language dictionary resources as a result of borrowing is one of the most expressive phenomena of language and literary development. In the article there is represented the concept of barbarism. The problems of the theory and practice of barbarisms constantly in sight linguists interested in their research continues to grow, with interlingual contacts to be one of the most important factors affecting the change and development of individual languages. The article states the main reasons the use barbarisms and explains the importance of the ability to distinguish borrowed and unborrowed words according to their spelling. There are specified main reasons for the use of barbarisms and the most active applications. It is noted that one of the most active area of attracting new foreign language vocabulary, particularly barbarisms is the media. Barbarisms are also found in advertising, education and science, sports, music culture, science and computer technology. It is proved that the characteristic feature of the modern language processes is the wide use of English barbarisms, it is proved the reason of wide borrowing of Anglicisms and it is specified limits of their use in the language of the recipient. The article highlights the issue of the correct use of barbarisms. The practical significance lies in the application of research results in the field of linguistics and literature, because the problem of clogging barbarisms language has a very great tradition and always attracts the attention of domestic and foreign linguists.

Key words: loan, barbarisms, research, linguistics, language, vocabulary, semantics.

УДК 911.3

ОЦІНКА ІНФОРМАЦІЙНО-БІБЛІОТЕЧНОЇ, МУЗЕЙНОЇ ТА АРХІВНОЇ МЕРЕЖІ УКРАЇНИ

ПОПОВИЧ Н.Ф., ЛУЖАНСЬКА Т.Ю., МОРГУН А.В.

Мукачівський державний університет

Актуальність. Тема дослідження обумовлена необхідністю оцінки питань становлення та розвитку інформаційно-бібліотечної, музейної та архівної мережі України. Актуальним завданням є окреслення ролі об'єктів культури у формуванні ефективної державної політики України, розробка теоретико-методологічних засад щодо аналізу інформаційно-бібліотечної, музейної та архівної справи.

Мета. Метою статті є оцінка сучасних підходів до формування, становлення та розвитку інформаційно-бібліотечної, музейної та архівної мережі України. Виходячи із поставленої мети ставляться такі завдання: оцінити стан розвитку бібліотечної системи України; нормативно-правову базу регулювання; державний бібліотечний фонд України; роль бібліотек у розробці державної стратегії України в галузі інформаційної безпеки; проаналізувати діяльність Української бібліотечної асоціації; основні напрями музейної діяльності в Україні; проекти розвитку музейної галузі України; систему архівних установ України; використання сучасних інформаційних технологій в діяльності бібліотек, музеїв, архівів; інноваційних перетворень щодо змісту, організації, технології, форм і методів інформаційної діяльності цих установ.

Методологія. Теоретико-методологічною основою дослідження виступають положення вчень щодо формування інформаційно-бібліотечної, музейної та архівної мережі, наукові праці учених у даній сфері дослідження. У процесі дослідження використано: загальнонаукові методи пізнання: історичний метод; метод теоретичного узагальнення, системного аналізу та синтезу, структурний метод та інші. Інформаційною базою дослідження є нормативно-законодавча база регулювання; монографії та наукові публікації зарубіжних та вітчизняних учених; інформація мережі Інтернет; результати власних досліджень.

Результати. На основі комплексного дослідження акцентується увага на взаємозв'язках бібліотек, музеїв та архівів України. Проаналізовано інформацію про їх формування, становлення та розвиток на території України; використання інформаційних та інноваційних технологій в їх роботі.

Наукова новизна. Заключається в тому, що на основі узагальнення різнопланових матеріалів дається оцінка розвитку інформаційно-бібліотечної, музейної та архівної мережі України.

Практична значимість. Полягає в тому, що проаналізовано системні зв'язки бібліотек, музеїв та архівів України за допомогою новітніх ефективних інформаційних технологій.

Ключові слова: бібліотека, музей, архів, інформаційна продукція, інформаційні технології, електронний архів, фонди, інформаційно-бібліотечна освіта, національна бібліотечна асоціація, аудіовізуальна модель, інтерактивна модель, віртуальна модель, інформаційний сервіс бібліотеки, єдиний інформаційно-бібліотечний простір.

Демократизація суспільства, перехід до ринкових економічних відносин, широка інформатизація на основі впровадження новітніх електронних технологій поставили перед усіма суспільними інститутами, зокрема бібліотеками, музеями та архівами важливу проблему вибору шляхів їх адаптації до сучасних вимог.

Нагальним є вирішення проблем взаємодії бібліотек, архівів і музеїв у справі збереження та спільного використання документального надбання, забезпечення доступу до нього, а також питань, пов'язаних зі створенням науково-інформаційного простору та освітнього середовища; актуальним є обмін досвідом у справі використання комп'ютерних та інтернет-технологій у розвитку національних проєктів.

Розвиток взаємодії між бібліотеками, музеями, архівами дозволить розкрити їх потенціал та збільшити роль у суспільстві, зберегти їх ідентичність та унікальність, а також сприятиме економії матеріальних ресурсів, розширенню можливостей для пошуку додаткового фінансування спільних проєктів, зростанню якості електронних зібрань та їхньому збагаченню, розширенню доступу до цифрових об'єктів, що становлять культурну спадщину, а також інтелектуалізації електронного середовища.

Об'єкти та методи дослідження. Традиційні інформаційні продукти бібліотек доволі ґрунтовно досліджували українські та зарубіжні бібліотекознавці, зокрема Г. Ковальчук, Т. Вилегжаніна, Т. Добко, Л. Костенко, О. Баркова, І. Антоненко, А. Чачко та інші. Утім, з огляду на постійний розвиток і вдосконалення їх жанрів і видів, актуалізується завдання дослідження сучасних інформаційних продуктів бібліотек, створення яких передбачає використання інноваційних підходів і технологій. Зокрема, окремим напрямом досліджень у бібліотекознавстві стало вивчення цифрових інформаційних продуктів. Представлена в електронному вигляді бібліографічна, реферативна, фактографічна, довідкова, науково-технічна та інша інформація набула самостійного значення інформаційних продуктів і послуг. У результаті сформувався новий вид інформаційного продукту – цифровий.

Серед основних публікацій, в яких розкриваються особливості сучасних напрямів розширення зв'язків між бібліотеками, музеями та архівами слід назвати праці авторів О.С. Онищенко, М.С. Слободяника, Є.Ю. Генієвої, Т.Я. Кузнецової, Л.Я. Шрайберга та інших. Необхідним є узагальнення тенденцій, пов'язаних із розширенням їх зв'язків у сучасній системі соціальних комунікацій, щодо їх позиціонування як соціокультурних, інформаційних, освітніх, комунікаційних центрів.

Постановка завдання. Метою статті є оцінка сучасних підходів до формування, становлення та розвитку інформаційно-бібліотечної, музейної та архівної мережі України. Виходячи із поставленої мети ставляться такі завдання: оцінити стан розвитку бібліотечної

системи України; нормативно-правову базу регулювання; державний бібліотечний фонд України; роль бібліотек у розробці державної стратегії України в галузі інформаційної безпеки; основні напрями музейної діяльності в Україні; систему архівних установ України; використання сучасних інформаційних технологій в діяльності бібліотек, музеїв, архівів; інноваційних перетворень у їх роботі.

Результати та їх обговорення. Бібліотечна система України функціонує на основі скооперованого комплектування фондів та обробки документів, довідково-пошукового апарату, взаємовикористання бібліотечних ресурсів, а також організації науково-дослідної, науково-бібліографічної та науково-методичної роботи.

Закон України «Про бібліотеки і бібліотечну справу» визначає права громадян, підприємств, установ і організацій на бібліотечне обслуговування. Громадяни України незалежно від статі, віку, національності, освіти, соціального походження, політичних та релігійних переконань, місця проживання мають право на бібліотечне обслуговування, яке може бути у формі:

- абонементу (у тому числі міжбібліотечного (далі -МБА));
- системи читальних залів;
- дистанційного обслуговування засобами телекомунікації;
- бібліотечних пунктів;
- пересувних бібліотек.

Громадяни України, підприємства, установи та організації мають право вільного вибору бібліотек відповідно до своїх потреб. Права громадян України, підприємств, установ і організацій на бібліотечне обслуговування забезпечуються створенням мережі бібліотек та різноманітністю їх видів, безкоштовністю основних бібліотечних послуг (ст. 21).

Закон України «Про бібліотеки і бібліотечну справу» визначає також права користувачів бібліотеки. Доступ до документів та надання бібліотечних послуг користувачам бібліотек здійснюються з додержанням вимог щодо забезпечення охорони державної таємниці, забезпечення зберігання фондів бібліотек, а також відповідно до статутів (положень) бібліотек, правил користування бібліотеками [1].

Державний бібліотечний фонд України складається з фондів бібліотек, що є у державній і комунальній власності, фондів бібліотек самоврядних організацій, взаємопов'язаних скооперованим комплектуванням, єдиним довідково-пошуковим апаратом, системою депозитарного зберігання, перерозподілу та взаємовикористання фондів і відображає науковий, культурний, інформаційний потенціал суспільства.

Інформаційна продукція – кінцевий результат інформаційно-бібліотечної діяльності (результат функціонування інформаційних систем), спрямований на задоволення інформаційних потреб користувачів і представлений у вигляді інформаційних продуктів та інформаційних послуг (представлений як у матеріальній, так і не в матеріальній формі).

Національна бібліотека України є провідним культурним, освітнім, науково-інформаційним державним закладом, що здійснює функції науково-дослідного, методичного та координаційного центру з питань бібліотекознавства, бібліографознавства, документознавства, бере участь у розробленні державної політики в галузі бібліотечної справи та її реалізації. Вона володіє потужним фондом вітчизняних та найважливіших науково значущих зарубіжних документів і задовольняє найрізноманітніші потреби суспільства, здійснює міжнародне співробітництво у формуванні та використанні світових бібліотечних ресурсів.

Державна програма розвитку діяльності Національної бібліотеки України імені В. І. Вернадського передбачає:

- запровадження нових інформаційних технологій для здійснення наукової, науково-інформаційної, культурно-просвітницької та видавничої діяльності, загальної координації та

науково-методичного забезпечення з питань бібліотекознавства, бібліографознавства, книгознавства та документознавства, міжнародного співробітництва у сферах формування, обміну та використання світових бібліотечних ресурсів;

- запровадження міжнародного бібліотечного абонементу та обміну інформацією в електронному вигляді;

- створення Українського науково-інформаційного веб-порталу із системами пошуку та архівування розміщеної в глобальних інформаційних мережах інформації про Україну, а також наукової та суспільно значущої інформації;

- формування електронного інформаційного фонду української мови, що включає енциклопедії, словники, довідники, підручники, твори української літературної класики;

- створення електронних інформаційних масивів української біографістики та розміщення їх у глобальних інформаційних мережах;

- створення системи загального доступу до інформації та знань для всіх категорій користувачів, що сприятиме наданню їм рівних можливостей у задоволенні інформаційних потреб і отриманні інформаційних послуг у сфері інформаційних комунікацій [5].

Прикладом позитивного досвіду інформаційно-аналітичного виробництва вітчизняних бібліотек є діяльність підрозділів Національної бібліотеки України ім. В. І. Вернадського (НБУВ) – Служби інформаційно-аналітичного забезпечення органів державної влади (СІАЗ), Національної юридичної бібліотеки (НЮБ) та Фонду Президентів України (ФПУ). Діяльність цих структур спрямована, головним чином, на задоволення інформаційно-аналітичних запитів органів державної влади всіх рівнів, громадських організацій, економічних структур, наукових працівників, які цікавляться суспільно-політичною та економічною тематикою.

Електронний архів науково-довідкових видань НБУВ станом на січень 2015 р. надає доступ до повнотекстового формату 35 монографій з архівознавства та бібліотекознавства, путівників і довідників, виданих Інститутом архівознавства та Інститутом рукопису НБУВ. У архіві каталогів і бібліографічних покажчиків можна ознайомитись із повним текстом 102 документів, серед яких наукові каталоги, бібліографічні та анотовані покажчики, довідники-покажчики архівних документів, каталоги колекцій, рукописів тощо. Окремо представлено збірники архівних документів та археографічні видання, загалом 32 документи, у тому числі збірники документів і матеріалів з історії Національної академії наук України.

У повнотекстовому форматі представлені наукові фахові видання Національної бібліотеки України ім. В. І. Вернадського: періодичні видання – науково-теоретичний та практичний журнал «Бібліотечний вісник» (з 1993 р.) й український реферативний журнал «Джерело» (з 1999 р.); збірники наукових праць – «Наукові праці Національної бібліотеки України імені В. І. Вернадського» (з 1998 р.), «Рукописна та книжкова спадщина України» (з 1993 р.), «Українська біографістика» (з 1996 р.), «Библиотеки национальных академий наук: проблемы функционирования, тенденции развития» (з 2000 р.), «Українсько-македонський науковий збірник» (з 2005 р.), «Слов'янські обрії» (з 2006 р.).

Доцільно відзначити, що сайт НБУВ надає доступ до звітів про наукову та науково-організаційну роботу Національної бібліотеки ім. В. І. Вернадського з 2005 р., звітів про видавничу діяльність НБУВ, архіву щорічних бібліотечних конференцій з 2001 р.

Нині бібліотеки також спрямовують зусилля і на охоплення веб-середовища соціальних мереж, яке для більшості сучасних користувачів є звичним способом спілкування, пошуку інформації, реалізації професійних інтересів. У сучасному комунікативному просторі важливими для розкриття потенціалу бібліотек є такі характеристики функціонування соціальних мереж, як періодичність, інформативність, фінансова доступність, глобальність, демократичність і наявність зворотного зв'язку. На веб-сайті НБУВ створено посилання, за допомогою якого можна перейти на сторінку бібліотеки в мережі Facebook. Аналогічно

можливість переходу з веб-сайту на власні сторінки в соціальних мережах надають усі національні бібліотеки України, про що говорить аналіз їхніх сайтів. Зокрема, Національна історична бібліотека України має сторінки в мережах Facebook, «ВКонтакте», Google+, YouTube, Львівська національна бібліотека ім. В. Стефаника – Facebook, «ВКонтакте», Twitter.

На відміну від сайту бібліотеки, який виконує навігаторську функцію щодо фондів бібліотеки, сторінка у соціальній мережі не має пошукових механізмів. Головний зміст інформації бібліотек у соцмережах – новини, анонси, оголошення, повідомлення, звіти та фотогалереї з різноманітних заходів і презентацій, конкурси чи опитування. З огляду на це, специфічною функцією сторінки бібліотеки в соціальній мережі можна вважати керування використанням інформації, тобто спрямування користувача до актуальних, нових, корисних чи цікавих інформаційних продуктів. Відповідно, пріоритетною характеристикою інформаційних продуктів, розміщених на мережевій сторінці бібліотеки, має бути оперативність.

Бібліотеки також є джерелом наукових знань для розробки державної стратегії України в галузі інформаційної безпеки. Оскільки комплектація "їхніх фондів здійснюється безперервно, відповідні науково-аналітичні групи мають змогу ознайомитись із найновішими розробками вітчизняних та зарубіжних фахівців у цій сфері. Слід відзначити роль бібліотечних установ у формуванні разом з освітніми закладами кваліфікованої еліти, національно свідомої і водночас зорієнтованої на загальнолюдські цінності. Розв'язанню цього завдання сприяють такі особливості функціонування бібліотек, як їх публічність, доступність для загального користування, забезпеченість джерелами з різних напрямів знань. Це завдання набуває останнім часом додаткової актуальності з огляду на активне обговорення в суспільстві та експертних колах питання ротації та оновлення владних еліт в Україні. Підготовку кадрового резерву держави, свідомо налаштованого на захист національних інтересів і, таким чином, убезпеченого від космополітизації, необхідно здійснювати на базі національного інформаційного продукту, виробленого на основі фондів національної бібліотечної мережі [8].

Українська бібліотечна асоціація (УБА) - незалежна всеукраїнська громадська організація з індивідуальним і колективним членством, яка об'єднує на добровільних засадах осіб, професійно пов'язаних з бібліотечною справою, бібліографічною та інформаційною діяльністю, та тих, хто зацікавлений у їхньому розвитку. Установча конференція Української бібліотечної асоціації відбулася 1 лютого 1995 року. *Метою Асоціації* є активний вплив на бібліотечну та інформаційну політику в Україні, консолідація бібліотек, укріплення і розвиток бібліотечної професії та бібліотечно-інформаційної освіти, підтримка та ініціювання проектів, спрямованих на інформатизацію бібліотек, а також на збереження традиційної книжкової культури і підтримку читання.

За період з 1995 року УБА організувала сотні конференцій, семінарів і тренінгів, опубліковано понад 20 науково-практичних видань, які допомагають бібліотекарям досягати високого рівня якості бібліотечного й інформаційного обслуговування. У 2000 році УБА разом з Національною академією керівних кадрів культури і мистецтв заснувала **Центр безперервної інформаційно-бібліотечної освіти**, навчання в якому пройшли тисячі бібліотекарів.

УБА тісно співробітничала з державними установами, громадськими організаціями, рухами, фондами та окремими громадянами, зацікавленими в розвитку бібліотечної справи. Вона виступала партнером у реалізації проектів багатьох національних та зарубіжних організацій, зокрема *Фонду «Відродження» (Київ), Інституту відкритого суспільства (Будапешт), Британської Ради (Київ), Гете-Інституту (Київ), Німецького бібліотечного інституту (Берлін), Посольства США в Україні, Ради міжнародних наукових досліджень*

та обмінів (IREX). Асоціація має позитивний досвід співробітництва з Європейською Комісією за програмою «Технології інформаційного суспільства» щодо реалізації проектів *PULMAN* («Публічні бібліотеки активізують використання сучасних мереж») та *CALIMERA* («Використання в культурі: місцеві заклади як посередники в організації доступу до електронних ресурсів»).

Важливим результатом діяльності УБА стало сприяння відкриттю протягом Інтернет-центрів у публічних бібліотеках України за програмою та коштом **Посольства США в Україні**. Кожен центр пропонує читачам принаймні п'ять робочих станцій з доступом до Інтернету, а також навчає користування комп'ютерною технікою і пошуку інформації в Інтернеті. У 2006 році за сприяння УБА та фінансової підтримки Посольства США було відкрито три Інтернет-центри для людей з обмеженим зором у Центральній спеціалізованій бібліотеці для сліпих у Києві, у Рівненській та Херсонській обласних бібліотеках.

УБА, як національна бібліотечна асоціація є членом Міжнародної федерації бібліотечних асоціацій та установ (ІФЛА) і представлена у трьох секціях - національних бібліотечних асоціацій, публічних бібліотек та університетських бібліотек. Це дає можливість членам УБА брати участь у щорічних Конференціях ІФЛА, експертних групах, імплемувати документи ІФЛА в Україні, брати участь у їхній розробці тощо. Широкі можливості відкриті для бібліотекарів України проявити себе й самореалізуватися у професійній міжнародній спільноті активною роботою в комітетах і програмах ІФЛА.

Українська бібліотечна асоціація виступає партнером у реалізації одного з найбільш масштабних міжнародних бібліотечних проектів в Україні - програми «Бібліоміст», що адмініструється IREX і є частиною ініціативи «Глобальні бібліотеки» та підтримки USAID. Метою програми «Бібліоміст» є підтримка сучасної мережі публічних бібліотек в Україні шляхом створення системи публічного доступу до Інтернету більш ніж у 1500 бібліотеках країни. У 2009 році в межах реалізації проекту «Бібліоміст» розпочав роботу Головний тренінговий центр УБА, в якому підвищують кваліфікацію бібліотечні працівники України відповідно до нових соціокультурних, економічних та інформаційно-технологічних реалій.

Також УБА успішно реалізує проект «Інформація органів влади для громадян у бібліотеці: пошук, доступ, консультування», в межах якого відбуваються регіональні тренінги для працівників книгозбірень з метою надання практичних порад у створенні Мережі пунктів доступу громадян до офіційної інформації на базі бібліотек різних видів і різних форм власності. В них кожний користувач має змогу ознайомитися зі змістом потрібного закону чи постанови, одержати інформацію щодо державних установ, політичних партій, громадських організацій, вирішувати життєво необхідні питання безпосередньо в бібліотеці.

3 липня 2011 року Українська бібліотечна асоціація підтримує Проект «Історична спадщина України - світовий доступ в електронному форматі», що реалізується спільними зусиллями колективних членів УБА - НІБ України та компанії «Електронні архіви України» за підтримки Міністерства культури України та Молодіжної громадської організації «Асоціація молодих науковців «Інтелектуальне лідерство»».

Стратегія розвитку Української бібліотечної асоціації передбачає спрямування її зусиль на розвиток в Україні відкритого інформаційного суспільства та удосконалення бібліотечно-інформаційного обслуговування, сприяння розвитку системи професійної підготовки і післядипломної освіти бібліотечних та інформаційних працівників, сприяння формуванню позитивного іміджу книгозбірень, підвищенню престижу професії, захист інтересів читачів і працівників бібліотек, зміцнення інституційного потенціалу УБА, розширення членства і партнерських зв'язків.

Автоматизація бібліотечно-інформаційних процесів, інформаційні технології в обслуговуванні відвідувачів, створення електронних каталогів і бібліотек, Інтернет та

Інтернет-технології, формування бібліотечно-музейно-інформаційних систем і мереж, взаємодія бібліотек та музеїв в електронному інформаційному просторі, доставка документів, он-лайніві ресурси – це далеко не повний перелік питань, які охоплюють нову реальність, в якій функціонують сучасні бібліотеки та музеї.

Сьогодні спектр інформаційних послуг і продуктів, які бібліотеки пропонують населенню, розширюється. Все більше уваги приділяється створенню фактографічних баз даних із соціальних, правових, економічних питань, проблем місцевого самоврядування, підприємницької діяльності, соціокультурного розвитку регіонів, краєзнавства. У практику роботи бібліотек поступово, впроваджуються аналітичні методи перероблення інформації - готуються інформаційні дайджести, аналітичні добірки, які створюються на основі текстових фрагментів документів. Бібліографічна інформація поступово стає допоміжним засобом так званого „внутрішнього" використання або інструментом орієнтації у мережевих ресурсах, але не є кінцевим результатом інформаційного обслуговування, в якому все більшого значення набувають саме аналітичні та повнотекстові матеріали.

Музеї - це культурно-освітні та науково-дослідні заклади, призначені для вивчення, збереження та використання пам'яток природи, матеріальної і духовної культури, прилучення громадян до надбань національної і світової історико-культурної спадщини. Основними напрямками музейної діяльності є культурно-освітня, науково-дослідна діяльність, комплектування музейних зібрань, експозиційна, фондова, видавнича, реставраційна, пам'яткоохоронна робота.

Початки колекціонування унікальних та рідкісних речей в Україні сягають у добу Київської Русі, коли при церквах та монастирях, у маєтках представників світської й духовної влади, аристократії почали накопичуватися перші збірки пам'яток. Відомі також приватні зібрання пізнішого часу, якими володіли українські гетьмани і козацька старшина, заможні верстви населення.

Становлення музейництва в Україні було викликано об'єктивною соціальною потребою в створенні інституцій поліфункціонального характеру з метою нагромадження, збереження, дослідження і популяризації культурних надбань, організації краєзнавчого руху на місцях. Виникнення й розвиток перших музеїв в Україні припадають на 19 - поч. 20 ст. З-поміж найвідоміших власників приватних музеїв і зібрань музейного значення даного періоду – О.Бобринський, Т.Легоцький, А.Петрушевич, О.Поль, К.Скаржинська, В.Тарновський, Ф.Штейнгель, А.Шептицький, родини Шодуарів, Терещенків, Оссолінських, князів Любомирських та інші.

На поч. 20 ст. музейна мережа охоплювала всі регіони України. Найзначніша її частина була зосереджена у великих містах, таких як Київ, Львів, Одеса, Харків, Чернігів. У цей період почала оформлюватися профільна спеціалізація музейних закладів за змістовно-тематичним характером збірок – археологічні, історичні, етнографічні, художні, природничі, комплексні тощо. З'явилися і перші меморіальні музеї, зокрема: М.Гоголя – при Ніжинському історико-філологічному інституті князя Безбородька, Т.Шевченка – у Каневі біля могили Кобзаря. Загалом на поч. 20 ст. в Україні діяли понад 140 музеїв і закладів музейного типу.

У 1920-х рр. спостерігалася тенденція до заснування музеїв національного значення, а також наукових й регіональних, що збіглося із загальним українським культурним піднесенням. У Києві створено Український національний геологічний музей, Всеукраїнський історичний музей ім. Т.Шевченка (нині Національний музей історії України), Всеукраїнське музейне містечко в Києво-Печерській лаврі, Кабінет антропології та етнології імені Ф.Вовка при ВУАН та інші. У 1930-х рр. здійснено реорганізацію музейних закладів з метою перетворення їх на ідеологічні установи. Під час Другої світової війни музейні збірки зазнали значних втрат у ході евакуації та внаслідок вивезення їхніх колекцій

до Німеччини. По війні в Україні склалася розгалужена музейна мережа, яка включала державні музеї, окремих відомств і товариств, та музеї на громадських засадах .

Із здобуттям Україною незалежності 1991 р. настав новий етап в історії музейництва. З 1990-х рр. 28 провідним музеям та заповідникам надано статус "національних". Серед них - Національний музей історії України, Національний художній музей України, Національний музей Т.Шевченка, Національний музей літератури України, Меморіальний комплекс "Національний музей історії Великої Вітчизняної війни 1941–1945 рр.", Національний музей медицини України, Національний науково-природничий музей України НАН України, Національний заповідник "Софія Київська", Києво-Печерський національний історико-культурний заповідник, Національний музей у Львові імені Андрея Шептицького, Національний заповідник "Хортиця" (в межах м. Запоріжжя), Національний історико-меморіальний заповідник Поле Берестецької битви в с. Пляшева Рівненської області та інші [9].

Музей взаємодіє з державними, науковими, громадськими та іншими закладами й установами. Законною базою його діяльності є Конституція України, Закони України "Про освіту", "Про музеї та музейну справу", Положення про музеї при закладі освіти Міністерства освіти і науки України.

Сьогодні в Україні нараховується близько п'яти тисяч різноманітних музеїв. При цьому лише 470 українських музеїв знаходяться в державній та комунальній власності. У них зберігається майже 12 млн. музейних предметів державної частини музейного фонду України, проте експонується лише десята частина цього багатства.

Проекти розвитку музейної галузі України та окремих її складових здійснюють також добродійні фонди, громадські організації. Зокрема, в рамках програми "Центр розвитку музейної справи" Міжнародного фонду "Україна 3000" за підтримки Швейцарської культурної програми в Україні у 2005 р. створено інтернет-портал "Музейний простір України". З 2006 р. він підтримується громадською організацією "Український центр розвитку музейної справи". З 2004 р. видається журнал Музеї України".

Початок ХХІ ст. принесло в музей справжній бум цифрових технологій, який набуває все більшого масштабу. Цифрові технології стрімко проникають в музейну експозицію. Мобільність і малі розміри сучасних цифрових пристроїв з одночасним нарощуванням ємності пам'яті та інших можливостей роблять їх дуже привабливими для багатьох, особливо для молоді, що дає шанс музею зробити доступним для масового відвідувача таку кількість інформації, яке охопити у звичайній екскурсії неможливо. Музеї випускають спеціальні додатки для смартфонів і планшетних комп'ютерів, які стають новими каналами передачі "музейного контенту". Мультимедійні цифрові пристрої вбудовуються в саму предметну середу музейної експозиції: поруч з музейним експонатом розташовуються екрани моніторів, що допомагають відвідувачеві добувати додаткову інформацію про об'єкт, показують даний об'єкт в його природному середовищі.

В даний час існує три моделі проектування музейної експозиції з використанням цифрових технологій: аудіовізуальної, інтерактивної і віртуальної. **Аудіовізуальна модель** будується за принципом "монологу". Відвідувач виступає в ролі "читача": йому пропонується інформація, у тому числі й додаткова, для отримання якої "читач" може скористатися наявним цифровим обладнанням. **Інтерактивна модель** побудована за принципом "діалогу". Від відвідувача очікується активна взаємодія з експозицією. Інтерактивна модель часто здійснюється за допомогою гри, в яку втягується відвідувач. Тут широко використовуються додаткові технічні засоби, що задіють різні органи чуття. **Віртуальна модель** будується не в реальному, а у віртуальному просторі, хоча для її побудови використовуються образи реально існуючих предметів і документів. Віртуальна

модель може будуватися і за принципом монологу, і за принципом діалогу. Тут активно використовуються мультимедійні можливості: текст, графіка, аудіовізуальні засоби і т.д.

Інформаційні технології привнесли в діяльність музеїв такі нововведення, як оцифровка музейних фондів і створення автоматизованих інформаційних систем (АІС). Оцифровка позначає переведення зображення музейного предмету або архітектурного об'єкта в цифровий вигляд, придатний для запису на електронні носії. Для того щоб АІС стала дійсно ефективним інструментом в роботі музею, її база даних повинна містити крім опису музейних предметів також і персоналії, події, пов'язані з ними, тобто відомості про авторів, дослідників, виробників, колишніх власників, про історичні події, виставках і т.д. Якісне виконання запитів, звернених до АІС, вимагає продуманої системи класифікації та рубрикації музейних предметів.

Інформаційні технології створюють умови для позиціонування музею в просторі Інтернету, що, безумовно, означає багаторазове розширення сфери його комунікації: в науковому світі; професійному музейному співтоваристві; співтоваристві приватних колекціонерів; з потенційними відвідувачами; потенційними благодійниками та дарителями.

Сьогодні за допомогою сучасних інформаційних технологій можна сформувати розвинену інформаційно-комунікаційну структуру, що містить у собі не лише комп'ютеризацію й інформатизацію музею, а й систему постійно діючих комунікативних зв'язків та інформаційного обміну в рамках держави і глобальних мережевих альянсів і партнерств. В нових умовах музей орієнтується на розвиток як одного з найважливіших культурних центрів, а музейна мережа перетворюється на самостійний культурно-господарський комплекс.

Одними з кращих у світі національними еталонами управлінсько-комунікативної інформаційної системи є національні музейні мережі (банки даних) "MONARCH" (Велика Британія) та "MERIMEE" (Франція). Особливої актуальності набуло впровадження автоматизованих систем, розроблених для покращення роботи у музейних установах: НІКА-Музей (сучасна комплексна інформаційно-довідкова система); КАМІС (облік, зберігання, каталогізація експонатів, підготовка експозицій та виставок, створення інформаційних систем для відвідувачів); TicketNet-M (обслуговування відвідувачів), ІРБІС (система автоматизації бібліотек) тощо.

Сучасні технології, залучення комп'ютерних продуктів відкривають також широкі можливості для організації віртуальних інтерактивних презентацій та виставок, зокрема у режимі on-line, «Реалізація ідеї «віртуального музею» з використанням оригінальних музейних предметів, гравюр, кінодокументів надає змогу створити принципово нову музейну експозицію, що не тільки забезпечує зорове сприйняття пам'яток матеріальної культури, а й супроводжується відповідними звуковими ефектами і можливостями тактильних відчуттів». Це в свою чергу слугує поштовхом до зростання кількості музейних представництв в Інтернеті – веб-сайтів. За даними порталу «Музейний простір України», своє представництво в Інтернеті мають більш ніж 200 українських музеїв, хоча лише невелика їх частка створені за правилами музейного проектування.

Велику привабливість надають музейним сайтам використання ігрових елементів (анімація, пазли), для більш об'ємного уявлення про музей, сайти включають, архітектурні розгортки, інтерактивні плани поверхів, тривимірну графіку. «Віртуальні екскурсії» – ще один додатковий спосіб зробити відвідування веб-сайту музею вигідно відрізняється від відвідування реального музею, запропонувавши користувачеві унікальну подорож (найчастіше лише тільки віртуальне), наприклад, екскурсію по фондах.

Фіксуючи і визнаючи досягнення та переваги, які отримали музеї, вже створили свої представництва в Інтернет, необхідно відзначити наявність проблем, найбільш суттєві з них:

- проблема цільової орієнтації зусиль, пов'язаних з комунікаційною діяльністю музеїв в Інтернет;
- проблема відбору надається через Інтернет музейної інформації;
- проблема вибору адекватних форм представлення музейної інформації в Інтернет;
- проблема динамізму розміщення в Інтернеті музейної інформації;
- проблема формування та підтримки активності зворотного зв'язку в системах “музей – музей”, “музей – партнери”; “музей – потенційна аудиторія” та інші.

Фундамент системи *архівних установ України* складають державні архіви, які збирають, ідентифікують, описують, класифікують і зберігають документи, здійснюють реставрацію їх і організують користування ними. Пріоритетними завданнями державних архівів є реалізація Державної політики в галузі архівної справи, координування діяльності державних органів, підприємств, установ, організацій з питань архівної справи та діловодства, забезпечення здійснення державної реєстрації, обліку, постійного зберігання, комплектування, використання документної інформації та науково-методична робота в галузі архівознавства, документознавства та археографії.

Основні питання, пов'язані з функціонуванням державних архівів, регулює Закон України "Про національний архівний фонд та архівні установи". Він встановлює поняття Національного архівного фонду України як однієї із загальнонаціональних цінностей, фіксує його як об'єкт права, закладає єдині основи системи архівних установ, регулює суспільні відносини, пов'язані з формуванням, обліком, зберіганням і використанням Національного архівного фонду.

Державні архіви зберігають документи Національного архівного фонду постійно. Частина місцевих державних архівних установ залежно від їх рангу зберігають документи протягом строків, визначених органом виконавчої влади вищого рівня чи органом самоврядування, що утворив цю місцеву державну архівну установу, з наступним передаванням таких документів до відповідного державного архіву на постійне зберігання.

Інформаційна функція бібліотек та музеїв пов'язана не тільки із забезпеченням універсального доступу до інформаційно-бібліотечних та музейних ресурсів, але набуває ресурсно-оцінювального характеру. Формула реалізації інформаційної функції бібліотек та музеїв в сучасних умовах, котра складається з оцінювання інформаційних ресурсів та доступу до них, лежить в основі *інноваційних перетворень* щодо змісту, організації, технології, форм і методів інформаційної діяльності цих установ і, головне, позначається на кінцевому результаті, який можуть оцінити відвідувачі.

Інноваційний шлях розвитку бібліотек та музеїв, оновлення усіх сторін їх життєдіяльності забезпечує виконання покладеної на них місії. Слід відмітити, що питання вивчення сучасного стану інноваційної діяльності бібліотек та музеїв та готовності її працівників до нововведень (удосконалення бібліотечно-інформаційного обслуговування, вивчення сучасного стану інформаційних послуг, визначення шляхів подальшого розвитку інновацій та запровадження нових послуг, технологій) набуло широкого розгляду у бібліотеках та музеях, що свідчить про розуміння необхідності запровадження інновацій як результату змін.

Бібліотечна та музейна інновації розглядають як кінцевий результат інноваційної діяльності, що втілюється у вигляді нового чи вдосконаленого інформаційного продукту або послуги, нового підходу до технологічного процесу, що використовується у їх діяльності.

Бібліотечні та музейні інновації класифікують за низкою ознак. Основними аспектами їх характеристики є об'єкт змін та рівень новизни. З *точки зору об'єкта змін*, бібліотечні та музейні інновації можна поділити на продуктивні, технологічні та управлінські. *Продуктивні інновації* підкреслюють винятковість бібліотек та музеїв, її диференційовані переваги в умовах ринку. *Технологічні* - орієнтують бібліотеки та музеї на використання

стандартизованих типових рішень, які дозволяють виконувати притаманні їм функції та створювати умови для їх входження в кооперативні бібліотечні та музейні системи. **Реалізацію управлінських інновацій** пов'язують з модернізацією соціальних відносин, які обумовлені особливостями внутрішнього середовища, залежні від кваліфікації і професійності керівництва.

Поняття новизни інновації може належати до послуг або технологічного процесу в цілому у разі його абсолютної новизни, або тільки до деяких його елементів. За ступенем новизни виділяють радикальні та модифіковані інновації.

Радикальні інновації:

- впровадження автоматизованих систем, які забезпечують виконання окремих або всіх бібліотечних та музейних процесів;
- використання в автоматизованих системах нових технологій;
- зміни в законодавстві, які можуть вплинути на діяльність бібліотек та музеїв;
- соціальні переміни (наприклад, зміни кількості, складу та розміщення населення);
- впровадження нових видів послуг (видача додому програмних продуктів, сервісне обслуговування окремих груп населення);
- зміни в фінансуванні;
- реорганізація;
- будівництво нового приміщення.

Модифіковані інновації:

- розширення певного виду послуг;
- зміна форми та обсягу друкованої продукції бібліотек та музеїв та інше.

Враховуючи рівень новизни, інновації поділяють на базисні та видозмінені. **Базисні інновації** засновані на технологічному "прориві, пов'язані з руйнуванням традиційної системи функціонування бібліотек та музеїв, з ризиком та великими ресурсними затратами. Проте, саме базисні інновації дозволяють бібліотекам та музеям вийти в світовий інформаційний простір, надати кінцевим продуктам якісно новий рівень. Їх запровадження в більшій мірі потребує важливої підготовчої роботи, проектного управління, високого рівня професіоналізму та мобільності персоналу.

Видозмінені інновації не викликають руйнування існуючої системи функціонування бібліотек та музеїв, вони впроваджуються усіма типами бібліотек та музеїв, орієнтовані на стабільний розвиток та поступове покращення якісних показників їх діяльності.

У процесі розвитку суспільного життя, перш за все на рівні регіонів, які отримали інший статус і більшу самостійність (після прийняття Закону України „Про місцеве самоврядування в Україні“), створено нові умови діяльності бібліотек. Публічні книгозбірні стали комунальною власністю. У деяких регіонах відбувається й скорочення бібліотек, і об'єднання сільських та шкільних книгозбірень, і децентралізація.

В Україні має бути розроблена *програма організації єдиного електронного каталогу документального потоку*. Справа не в тому, щоб зібрати в одному місці всі видання, а, перш за все, в тому, щоб мати інформацію про їх існування, про їх наявність в певних закладах і забезпечувати безперешкодний доступ до них як з України, так і з-за її меж.

Впровадження єдиної інформаційної системи значно розширить спектр, якість та обсяг сервісів, що надаються користувачам. **Корпорація забезпечуватиме:**

- підтримку єдиного читацького квитка, для бібліотек, що входять в єдину корпоративну мережу в межах одного міста;
- єдиний доступ до каталогів корпорації з можливістю електронного замовлення на видачу документів;
- послуги електронного міжбібліотечного абонементу;
- ведення зведеного каталогу;

- генерацію зведеного бібліографічного запису з наступним використанням цього для замовлення документа і каталогізації;
- каталогізацію запозиченням;
- використання спільного узгодженого лінгвістичного забезпечення;
- розподіл (серед бібліотек-учасниць) видань для аналітичного розпису;
- ретроспективну конверсію каталогів бібліотек;
- розвиток технологій і створення повнотекстових баз даних;
- координацію комплектування;
- обмін адресно-довідковими даними.

Перераховані сервіси не тільки сприятимуть більш якісному і оперативному обслуговуванню користувачів бібліотек, але й оптимізують саму організацію внутрішньобібліотечних процесів [6].

Побудова корпоративної інформаційної мережі може здійснюватися на основі розподіленого збереження ресурсів і доступу до них із використанням єдиних протоколів обміну, а також централізованого збереження, що передбачає збирання й розміщення ресурсів на одному із серверів корпорації.

Створення *єдиного інформаційно-бібліотечного простору* дасть можливість забезпечити широкі можливості для кооперування зусиль бібліотек у наданні користувачам розвинутого сервісу у корпоративному середовищі спільних інформаційних ресурсів та сервісів регіону, сприятиме побудові інформаційного суспільства в Україні.

Широкого розвитку набуло розгортання співробітництва бібліотек, музеїв та архівів щодо створення електронних ресурсів. У цьому напрямі важлива роль належить програмі NLG (Міжнародна ініціатива Стратегічного партнерства), яка спрямовується на об'єднання освітніх і культурних установ світу на засадах розвитку їхніх зв'язків і співробітництва у межах реалізації різних проектів. Проекти співробітництва дозволяють бібліотекам спільно з іншими установами здійснювати дослідження з метою вирішення проблем, удосконалення обслуговування користувачів, а також подальшого інтенсивного розвитку. Пріоритетним проектом програми NLG є поцифрування культурної спадщини, що зберігається у бібліотеках, музеях, архівах та інших установах. На умовах партнерської взаємодії вище названих установ відбувається створення Світової електронної бібліотеки, «Європеніани», національних електронних бібліотек. Заслугує на увагу литовський досвід створення інтегрального порталу завдяки встановленню тісніших зв'язків між архівами, бібліотеками та музеями. У рамках проекту «Створення віртуальної бібліотеки інформаційної системи» формується банк даних поцифрованих об'єктів культурної спадщини – манускриптів, газет, старовинних книжок, метрик, щоденників, цінних матеріалів; ведуться роботи щодо подання у віртуальному просторі цінних музейних експонатів і матеріалів археологічних досліджень через їхнє представлення у вигляді трьохмірних об'єктів.

Дана тенденція одержує розвиток і в Україні, зокрема у напрямі створення електронної бібліотеки «Культура України». Формування електронних бібліотек сприяє подоланню цифрової нерівності, розвитку професійних комунікацій між різними структурами, розширенню та удосконаленню інформаційного забезпечення користувачів. Проте організація спільного ресурсу у формі електронної бібліотеки є складним завданням, яке висуває ряд вимог до формування та зберігання ресурсів, до технологічного циклу, користувачів, фахівців, а також до їхніх взаємовідносин. Узгодження підходів надасть можливість більш глибоко та всебічно знайомити світову громадськість із матеріалами, що зберігаються у бібліотеках, музеях та архівах.

В Україні затверджено Концепцію державної цільової національно-культурної програми «Бібліотека XXI», спрямовану на забезпечення доступності культурної спадщини, яка зберігається в бібліотечних, архівних і музейних фондах, шляхом створення єдиної

інформаційної системи. У межах її реалізації Національною парламентською бібліотекою України спільно з провідними бібліотеками, музеями та іншими закладами культури розпочато створення електронної бібліотеки «Культура України».

Публічні бібліотеки в Україні знаходяться в центрі системи забезпечення інформацією та інформаційними послугами на місцевому рівні та відіграють важливу роль у розвитку цих послуг.

Сьогодні в бібліотеці можна зустріти не тільки традиційних читачів, які звертаються до друкованих документів, а й таких, що прийшли до бібліотеки користуватися фондами колекцій на електронних носіях, відео чи інформацією мережі Інтернет. І таких користувачів стає все більше. З'явилися віддалені користувачі, які отримують інформацію з веб-сайту бібліотеки, он-лайн каталогу, облік яких допоміг би уточнити реальну кількість користувачів. Завдяки електронним мережам Бібліотека сьогодні має можливість без обмежень збільшити час обслуговування користувачів, надаючи інформацію про свої фонди через он-лайн каталог.

Сервіс бібліотечно-інформаційних послуг потрібно розглядати як процес погодження суб'єктивних запитів користувачів та об'єктивних можливостей бібліотечного фонду, результатом якого повинно бути повне задоволення читацьких потреб.

Інформаційний сервіс бібліотеки передбачає надання користувачам суттєвої допомоги в користуванні бібліотечними фондами:

- відповідаючи на довідкові запити,
- допомагаючи у пошуках матеріалів як за традиційним картковим каталогом, так і сучасним електронним,
- надаючи поради щодо інформаційних джерел та пошукових стратегій,
- забезпечуючи точне направлення необхідних користувачу джерел.

Робота Інтернет-класу бібліотеки надає можливість користувачам на додаток до друкованих джерел інформації доступ до світових електронних інформаційних ресурсів, суттєво розширювала можливості в інформаційному обслуговуванні користувачів.

Однією з причин необхідності посилення співробітництва бібліотек, музеїв та архівів в Україні є існування та створення в музеях бібліотек та архівів, а в бібліотеках та архівах - музеїв або музейних експозицій чи виставок. Найчастіше це відбувається без потрібної кооперації та координації, без спеціально підготовлених кадрів. У бібліотеках музеїв та архівів здебільшого працюють фахівці з музейної справи, а в музеях бібліотек - із фаховою бібліотечною підготовкою. Така ситуація вимагає розвитку співробітництва цих установ на засадах обміну досвідом: від ознайомлення з особливостями діяльності та взаємодії громадських об'єднань, участі у спільних програмах і проектах до розробки програм стажування співробітників та організації комплексу спільних науково-просвітницьких і культурних заходів.

Зазвичай бібліотеки, музеї, архіви відіграють різні соціальні ролі, використовують різні професійні методи, різні способи організації культури, але мають і багато спільного. На аналізі спільних функцій та відмінностей у діяльності музеїв, бібліотек, архівів зосереджує увагу Р. Мартін. Він обґрунтовує зникнення меж між бібліотеками, музеями, архівами на основі змін, що відбуваються в їх діяльності в період розвитку електронного середовища.

Висновки. Українські бібліотеки, працюючи в інтересах суспільства, постійно поширюють обсяг і підвищують якість бібліотечних послуг населенню. Сучасна комп'ютерна техніка та засоби зв'язку дали можливість бібліотекам з економічною вигодою для себе переорієнтуватись із стратегії володіння інформаційними ресурсами до стратегії забезпечення доступу до неї. Особливо важливим є завдання бібліотек щодо оприлюднення і поширення інформації державного значення, оскільки основу демократичного суспільства складають поінформовані громадяни.

Стратегічним напрямом зміцнення співпраці бібліотек, музеїв та архівів може бути організація блогів, форумів, віртуальних дискусій для обговорення кращих практик та інновацій у взаємодії цих соціально-комунікаційних структур. Перспективним напрямом співробітництва бібліотек, музеїв, архівів в умовах розвитку електронних комунікацій вважається створення партнерської моделі, що базується перш за все на інтеграції інформаційних ресурсів, інформації, знань.

ЛІТЕРАТУРА:

1. Закон України «Про бібліотеки і бібліотечну справу» [Текст] // ВВР, 2009, N 39, ст.557
2. Закон України «Про інформацію» [Текст] // Відомості Верховної Ради України (ВВР), 2002, N 48, ст.650
3. Бабич В. Роль бібліотек в інформатизації суспільства і підвищенні інформаційної культури //Бібліотечна планета. - 1998. - № 1. - С. 17-20
4. Багрянцева Л. Роль і функції публічних бібліотек у сучасному українському суспільстві //Бібліотечний форум України. - 2008. - № 3. - С. 4-6
5. Голодрига Є. Роль бібліотечних установ у державній політиці безпеки національного інформаційного простору в умовах глобалізації //Наукові праці Національної бібліотеки імені В.Вернадського. - 2008. - Вип. 21. - С. 36-43
6. Давидова І. Бібліотечне виробництво в інформаційному суспільстві / Харківська держ. академія культури. - Х. : ХДАК, 2005. - 295с.
7. Тітова Н. Роль і місце публічних бібліотек у побудові інформаційного суспільства: окремі аспекти, досвід та першочергові завдання //Бібліотечна планета. - 2008. - № 3. - С. 11-14
8. Шрайберг Я. Роль бібліотек у забезпеченні доступу до інформації та знань в інформаційному віці //Вища школа. - 2007. - № 3. - С. 65-79
9. Шевченко В. Музеезнавство: навч. посіб. для дистанц. навч. / Відкритий міжнародний ун-т розвитку людини "Україна". Інститут дистанційного навчання. — К. : Університет "Україна", 2007. - 288с.

АННОТАЦІЯ

ОЦЕНКА ИНФОРМАЦИОННО-БИБЛИОТЕЧНОЙ, МУЗЕЙНОЙ И АРХИВНОЙ СЕТИ УКРАИНЫ

Актуальность. Тема исследования обусловлена необходимостью оценки вопросов становления и развития информационно-библиотечной, музейной и архивной сети Украины. Актуальным заданием является очерчивание роли объектов культуры в формировании эффективной государственной политики Украины, разработка теоретико-методологических принципов относительно анализа информационно-библиотечного, музейного и архивного дела.

Цель. Целью статьи является оценка современных подходов формирования, становления и развития информационно-библиотечной, музейной и архивной сети Украины. Выходя из поставленной цели ставятся такие задания: оценить состояние развития библиотечной системы Украины; нормативно-правовую базу регулирования; государственный библиотечный фонд Украины; роль библиотек в разработке государственной стратегии Украины в отрасли информационной безопасности; проанализировать деятельность Украинской библиотечной ассоциации; основные направления музейной деятельности в Украине; проекты развития музейной отрасли Украины; систему архивных учреждений Украины; использование современных информационных технологий в деятельности библиотек, музеев, архивов; инновационных превращений относительно содержания, организации, технологии, форм и методов информационной деятельности этих учреждений.

Методология. В качестве теоретико-методологической основы исследования выступают положения учений относительно формирования информационно-библиотечной, музейной и архивной сети, научные труды ученых в сфере данной исследования. В процессе исследования использовано: общенаучные методы познания: исторический метод; метод теоретического обобщения, системного анализа и синтеза, структурный метод и другой. Информационной базой исследования является нормативно-законодательная база регулирования; монографии и научные публикации зарубежных и отечественных ученых; информация сети Интернет; результаты собственных исследований.

Результаты. На основе комплексного исследования акцентируется внимание на взаимосвязях библиотек, музеев и архивов Украины. Проанализирована информация об их формировании, становлении и развитии на территории Украины; использование информационных и инновационных технологий в их работе.

Научная новизна. Заключается в том, что на основе обобщения разноплановых материалов дается оценка развития информационно-библиотечной, музейной и архивной сети Украины.

Практическая значимость. Заключается в том, что проанализированы системные связи библиотек, музеев и архивов Украины с помощью новейших эффективных информационных технологий.

Ключевые слова: библиотека, музей, архив, информационная продукция, информационные технологии, электронный архив, фонды, информационно-библиотечное образование, национальная библиотечная ассоциация, аудиовизуальная модель, интерактивная модель, виртуальная модель, информационный сервис библиотеки, единое информационно-библиотечное пространство.

SUMMARY

ESTIMATION OF RESEARCH LIBRARIES INFORMATION, MUSEUM AND ARCHIVED NETWORKS OF UKRAINE

Topicality. The topic of the article is preconditioned by the necessity of evaluation of the issue of research libraries information, museum and archived networks of Ukraine. The description of culture objects role in the formation of effective public policy of Ukraine is a pressing issue, as well as the development of theoretical and methodological principles concerning the analysis of research libraries information, museum and archived business.

Aim. The aim of the article is an estimation of modern approaches to formation and development of research libraries information, museum and archived networks of Ukraine.

Based on this aim the following objectives have been raised: to evaluate the state library system of Ukraine; normative – legislative base regulation; State Library Fund of Ukraine; the role of libraries in the development strategy of the state of Ukraine in the field of information security; to analyze the activities of Ukrainian Library Association; the main directions of museum activity in Ukraine; projects of museum branch development in Ukraine; the system of archival institutions in Ukraine; the use of modern information technologies in the activity of libraries, museums and archives; innovative transformations concerning the content, organization, technology, forms and methods of information activities of these institutions.

Methodology. The theoretical and methodological basis of investigation are the concepts of doctrines concerning the formation research libraries information, museum and archived networks, scientific investigations in the field of this sphere of research. The following general scientific methods of cognition have been used during the process of investigation: historical method; method of theoretical generalization, the systemic analysis and synthesis, structural method, etc. The following normative-legislative framework of regulation is the informational basis of investigation: monographs and scientific publications of foreign and national scientists; information from the Web; results of own investigations.

Results. On the basis of complex investigation the attention is emphasized on libraries intercommunications, museums and archives of Ukraine. The information about their formation, and development on territory of Ukraine has been analysed, as well as the usage of informational and innovative technologies in their work.

Scientific novelty. It lies in the fact, that on the basis of generalization of multi-faceted materials the estimation of development of research libraries information, museum and archived networks of Ukraine has been given.

The practical significance. It lies in that the system communications of libraries, museums and archives of Ukraine with the latest effective information technologies have been analyzed.

Key words: library, museum, archive, information products, information technologies, electronic archive, funds, informational and library education, national library association, audiovisual model, interactive model, virtual model, informative service of library, common informational and library space.

УДК 911.3

РОЛЬ ТУРИСТСЬКО-КРАЄЗНАВЧОЇ РОБОТИ В РОЗВИТКУ СФЕРИ КУЛЬТУРИ РЕГІОНУ

МАЛЕЦЬ О.О., КУХАРЧУК О.С., ПІТКОВ'ЯТ О.О.

Мукачівський державний університет

Актуальність. Тема дослідження обумовлена необхідністю оцінки ролі туристсько-краєзнавчої роботи в розвитку сфери культури регіону. Актуальним завданням сьогодення є окреслення питань становлення туристсько-краєзнавчої діяльності, ролі історичного краєзнавства в культурному розвитку регіону, етапності та ефективності краєзнавчого дослідження регіону; розробка теоретико-методологічних засад оцінки туристсько-краєзнавчої роботи в розвитку культури регіону.

Мета. Метою статті є оцінка сучасних підходів до проблем становлення та розвитку туристсько-краєзнавчої роботи в розвитку сфери культури регіону. Виходячи із поставленої мети ставляться такі завдання: оцінити туристсько-краєзнавчу роботу як новий тип міждисциплінарного знання; аналіз питань становлення та розвитку історичного краєзнавства з позицій дослідження культурного розвитку регіону;

аналіз етапів країнознавчого дослідження із застосуванням різних методів дослідження; урізноманітнення механізмів здійснення туристсько-краєзнавчої роботи регіону.

Методологія. Теоретико-методологічною основою дослідження виступають положення вчень щодо становлення, формування та розвитку туристсько-краєзнавчої роботи, наукові праці учених у даній сфері дослідження. У процесі дослідження використано: історичний метод, теоретичного узагальнення, системного аналізу, експертний метод дослідження, метод статистичного аналізу та інші. Інформаційною базою дослідження є історичні часописи; монографії та наукові публікації зарубіжних і вітчизняних учених; інформація мережі Інтернет; результати власних досліджень.

Результати. На основі дослідження акцентується увага на питаннях становлення та розвитку туристсько-краєзнавчої роботи. Проаналізовано значення туристсько-краєзнавчої роботи у регіональному розвитку та ролі в ньому історичного краєзнавства, особливостей туристсько-краєзнавчої роботи на території Закарпатської області.

Наукова новизна. Заключається в тому, що на основі узагальнення матеріалів туристсько-краєзнавчих досліджень дається оцінка ролі туристсько-краєзнавчої роботи з позицій популяризації культури та території Закарпатської області.

Практична значимість. Полягає в тому, що проаналізовано питання становлення, формування та розвитку туристсько-краєзнавчої роботи на рівні регіону, значення у цьому процесі історичного краєзнавства, шляхів оптимізації та покращення туристсько-краєзнавчої діяльності регіону.

Ключові слова: туристсько-краєзнавча робота, туристсько-краєзнавча діяльність, функції туристсько-краєзнавчої діяльності, історичне краєзнавство, туристсько-краєзнавчий маршрут, етапи краєзнавчого дослідження, етнографічні матеріали, пам'ятки архітектури краю, пам'ятки образотворчого мистецтва краю, писемні джерела, лінгвістичні джерела, усні джерела, краєзнавче орієнтування, туристсько-краєзнавчі квести, туристсько-краєзнавчий зліт, туристсько-краєзнавчий гурток.

Однією з найефективніших засобів формування здорового способу життя, розширення кругозору юнацтва, виховання моральних якостей молодого покоління є туристсько-краєзнавча робота. Значення туристсько-краєзнавчої роботи сфери культури регіону не тільки в тому, що вона сприяє всебічному вивченню природно-економічних та соціально-історичних умов розвитку рідного краю, а й у тому, що дає можливість вивчити інтереси туристів, участь у суспільно-корисній роботі, формує пізнавальний інтерес до краєзнавчих знань, а через них - і до історії рідного краю.

Туристсько-краєзнавча робота належить до нового типу міждисциплінарного знання, що складається у сучасній науці, і включає в себе географічні, історичні, економічні, демографічні, біографічні, фольклорні, літературознавчі, соціологічні, екологічні, музезнавчі, бібліографічні аспекти. Об'єднуючим компонентом є те, що вся ця інформація стосується однієї місцевості. Взаємодія у туристсько-краєзнавчій роботі сфери культури регіону різноманітних видів людського знання і діяльності сприяє поступовому формуванню науково - теоретичного ядра краєзнавства у тісному зв'язку із загальнокультурною просвітницькою роботою. До напрямків такої роботи можна віднести збереження матеріальних пам'яток, збір аудіо - та відео - спогадів, складання родоводів тощо.

Туристсько-краєзнавча робота є одним із джерел виховання гідних громадян України. Вона допомагає усвідомити нерозривний зв'язок, єдність історії свого села чи міста з історією та сьогоденням країни; відчуті причетність до них кожної людини, кожної родини; визнати своїм найпершим обов'язком, честю стати гідним послідовником кращих традицій рідного краю. Через призму дослідження подій в окремих місцевостях туристсько-краєзнавча робота сприяє глибокому і всебічному вивченню яскравої, але непростой історії України, осмисленню її ролі на тлі європейської і світової культури, прилученню підростаючого покоління до духовної та історичної скарбниці свого народу.

Об'єкти та методи дослідження. Туристсько-краєзнавча діяльність полягає у пошуку, обґрунтуванні і розкритті у взаємозв'язках і взаємозалежностях сукупності особливостей певної території, комплексному оцінюванні її у природно-історичному і соціально-економічному аспектах.

Метою туристсько-краєзнавчої діяльності сфери культури регіону є створення необхідних умов для творчого, інтелектуального та фізичного розвитку молоді, впровадження нових форм та методів організації дозвілля та задоволення освітніх потреб шляхом участі у пошуково-дослідницькій та туристсько-краєзнавчій, художній, декоративно-прикладній та інших видах творчості.

Об'єктом туристсько-краєзнавчої діяльності є сукупність географічних, історичних об'єктів і явищ суспільного життя та їх взаємозв'язків на певній території. Дем'янчук Г. зазначав, що об'єктом туристсько-краєзнавчої діяльності є суспільно-територіальний комплекс, який підтверджує географічний характер краєзнавчих знань, але не вичерпує їх. Краєзнавство також містить знання історії, демографічного складу, духовної і матеріальної культури населення певної території. Тронько П. розглядає об'єкт краєзнавства як соціально-економічний, політичний, історичний і культурний розвиток мікрорайону, села, міста, району, області, природні умови.

Постановка завдання. Метою статті є оцінка основних підходів до питань становлення та розвитку туристсько-краєзнавчої роботи в розвитку сфери культури регіону. Виходячи із поставленої мети ставляться такі завдання: оцінити туристсько-краєзнавчу роботу як новий тип міждисциплінарного знання; проаналізувати становлення та розвитку історичного краєзнавства з позицій дослідження культурного розвитку регіону; оцінити етапи країнознавчого дослідження із застосуванням різних методів дослідження; проаналізувати урізноманітнення механізмів здійснення туристсько-краєзнавчої роботи регіону.

Результати та їх обговорення.

Туристсько-краєзнавча діяльність - «це безпосереднє предметне пізнання навколишньої дійсності: свого рідного краю, всієї країни, інших країн світу. Педагогічно вірно організована туристсько-краєзнавча діяльність є засобом всебічного розвитку особистості. В такій діяльності природно і разом впливають на особистість всі сторони виховання: громадсько-політичний, моральний, трудовий, фізичний, естетичний, розумовий розвиток, політехнічна освіта, економічна та екологічна освіта і виховання, іде інтенсивне формування світогляду». Туристсько-краєзнавча діяльність - це комплексний засіб всебічного розвитку підростаючого покоління в активному пізнанні та доступному покращенні навколишньої дійсності і самих себе в циклах туристсько-краєзнавчих подорожей [4].

Вона включає в себе всі основні елементи туризму, краєзнавчого пошуку, екскурсійної та музейно-виставочної роботи, і є новим поняттям, у самій своїй сутності відмінним від складових її частин, так як синтетично поєднуючи їх, створює через їх тісну взаємообумовленість та взаємодію якісно новий педагогічний комплекс, здатний справляти на особистість всебічний вплив і цим сприяти її гармонічному розвитку.

Для ефективної туристсько-краєзнавчої діяльності необхідно керуватися:

- способами активізації даної діяльності на рівні регіону;
- можливостями інноваційних технологій, групових методів та індивідуальних форм навчання;
- дослідницькими краєзнавчими розробками, які мають суттєві переваги над традиційними;
- існуючими технологіями моделювання наукового краєзнавчого дослідження;
- можливостями для формування дослідницьких вмінь.

Туристсько-краєзнавча діяльність передбачає виконання таких завдань:

- сприяти відродженню духовності, національної свідомості, любові до рідної країни у підростаючого покоління;
- виховувати повагу до людини та її праці;

- підвищувати результативність навчання й виховання за допомогою яскравих прикладів із навколишнього середовища;
- збагачувати досвідом спільної діяльності, спілкування;
- здійснювати особистісний розвиток кожного учня і студента;
- сприяти оздоровленню, підвищенню рівня фізичної підготовленості дітей, підлітків і молоді;
- навчити раціонально, без заподіяння шкоди природі збирати колекції, цінні природні матеріали;
- розвивати вміння поповнювати зібраними під час походів і екскурсій матеріалами краєзнавчі музеї чи куточки, створювати нові;
- навчити постійно стежити за екологічним станом довкілля та вчасно ознайомлювати з результатами досліджень громадськість.

Основними функціями туристсько-краєзнавчої діяльності є:

1. *Виховна функція.* Кожна туристська подорож формує певний досвід терплячого долання незручностей, виховує любов і повагу до людей, рідного краю, учить шанобливо ставитися до традицій, вірувань, світогляду інших народів тощо;
2. *Розвивальна функція.* У процесі подорожей відбуваються розвиток пізнавальної активності, забезпечення можливості адекватного самопізнання, озброєння комунікативними вміннями і навичками;
3. *Пізнавальна функція.* Вона полягає у пізнанні світу, накопиченні досвіду, формуванні світогляду кожного мандрівника. Здійснюючи похід чи екскурсію рідним краєм, юні краєзнавці отримують знання про географічні, історичні, екологічні тощо особливості довкілля, вчать зберігати їх для наступних поколінь, що сприяє розвитку науки, культури, мистецтва та інших галузей людського суспільства;
4. *Соціалізуюча функція.* Відбувається оволодіння навичками взаємодії з іншими людьми, правилами поведінки в колективі тощо;
5. *Рекреаційна функція.* Туристські подорожі сприяють поліпшенню фізичного і психологічного здоров'я юних дослідників, які отримують нові враження [9].

Туристсько-краєзнавча діяльність - один з найдійовіших видів рекреаційної діяльності. Види рекреаційної діяльності реалізуються через рекреаційні заняття, які поділяються на дві групи, що об'єднують чотири основних типи занять.

Перша група - група відновлення, яка включає:

- а) рекреаційно-лікувальні заняття;
- б) рекреаційно-оздоровчі заняття.

Друга група - група розвитку, яка включає:

- а) рекреаційно-спортивні заняття;
- б) рекреаційно-пізнавальні заняття.

На формування екологічної свідомості впливають відповідні знання й переконання.

Саме на них і базується поведінка людини в природному середовищі, яка складається з окремих вчинків (сукупність станів, конкретних дій, умінь і навичок) та її ставлення до вчинків, на які впливають цілі та мотиви особистості (мотиви у своєму розвитку проходять такі етапи: виникнення, насичення змістом, задоволення).

В. Сухомлинський акцентував на потребі формування цілісного ставлення до природи, виховування в молоді почуття відповідальності за стан довкілля. Особливо цікавими є ідеї вченого для нашого сучасника, коли йдеться про безгосподарне ставлення до природи в Карпатському краї, браконьєрство, бездумне вирубування лісів, що часто призводить до катастрофічних наслідків, повеней, людських трагедій.

У контексті залучення молоді до туристсько-краєзнавчої роботи, зокрема складання туристських етнографічних маршрутів, надзвичайно корисним є досвід видатного педагога про спілкування в природі, важливість її пізнання, шанобливого ставлення.

Організуючи туристський маршрут, варто проводити моніторингові дослідження стану місцевих екосистем. Моніторингові дослідження довкілля можуть мати багатовекторне спрямування і, як правило, охоплювати регіональні проблеми у відповідній сфері. Використання моніторингових досліджень в природі не тільки підсилює інтерес до вивчення циклів біологічних, хімічних, географічних дисциплін, але й формує елементи наукового пошуку, поглиблює вивчення окремих розділів наук, вчить замислюватися над проблемами довкілля свого Карпатського краю, бережно ставитися до місцевої флори і фауни, а разом з тим, підвищує рівень екологічної свідомості підростаючого покоління.

Історичне краєзнавство – складова загального краєзнавства, у надрах якого й формувалась як напрям громадської діяльності прикладна історична дисципліна, одне з джерел культурології. Об'єктом вивчення краєзнавства є «край» – умовне поняття. Межі території дослідження залежать від того, хто і з якою метою вивчає цей край. Предметом вивчення є природа, топоніміка, історія, склад населення, господарство, культура. Краєзнавство розглядають як комплекс наукових дисциплін, різних щодо змісту, і спеціальних методик, але таких, які ведуть у своїй сукупності до наукового і всебічного пізнання краю. В історичному краєзнавстві всі ці предмети дослідження розглядаються в історичному аспекті. Головне в таких дослідженнях – виявлення і з'ясування зв'язків між усіма елементами навколишнього середовища в їх історичному розвитку. У практичній діяльності історичне краєзнавство виявляється у вивченні історії міст і сіл, підприємств, господарств, установ, родоходів, життя і творчості визначних земляків, важливих місцевих історичних подій, в активній участі населення в регіональному музейному будівництві, охороні пам'яток історії та культури, природи, в туризмі, екскурсійній справі.

Історичне краєзнавство – одна з форм громадської, творчої активності населення, ефективний засіб прилучення його до історико-культурної спадщини, а також патріотичного виховання, просвітницької роботи. Об'єкт історичного краєзнавства становить певний історично-соціальний комплекс з усією сукупністю джерел, в яких тією чи іншою мірою відображається історія локалізована не лише в просторі але й в часі [1].

Напрямки історико - краєзнавчих досліджень:

- 1). археологічні пам'ятки далеких епох;
- 2). історія регіонів;
- 3). історія поселень, міграцій, динаміка народонаселення;
- 4). історія діяльності людини;
- 5). ментальність, звичаї;
- 6). соціальна історія, історія суспільних рухів;
- 7). історія науки та культури, в тому числі в інституціональному та особистісному вимірах;
- 8). історія містобудування та архітектури, народного мистецтва;
- 9). історія церкви;
- 10). історія краєзнавчого руху;
- 11). пов'язані з краєзнавством проблеми туризму.

З огляду на те, що значна частина території України – Закарпаття – тривалий час була штучно відірвана від решти території України і перебувала у складі Австро-Угорської імперії, неабиякий інтерес становить питання розвитку краєзнавчого руху на її теренах. Закарпатське краєзнавство має славне минуле й традиції. Аналіз доступних архівних матеріалів періодичних видань свідчить про існування численних науково-краєзнавчих праць наших попередників.

До наших днів зберігає свою наукову цінність ряд історичних праць з дослідження окремих проблем історії Закарпаття, Галичини і Буковини Якова Головацького. Яків Федорович Головацький (1814 – 1888 рр.) - український лінгвіст, етнограф, фольклорист, історик, поет, священник УГКЦ, педагог, громадський діяч, співзасновник об'єднання «Руська трійця».

Він подорожував по Галичині, Західному Поділлі, Буковині й Закарпатті. Результати його досліджень, зібрані під час етнографічних екскурсій у 30-40-х роках, відображені в чотирьох книгах збірника «Народные песни Галицкой и Угорской Руси» (1878 р.) Його доповідь на Соборі учених (1848 р.) мала за епіграф слова П.Й. Шафарика: «Народ, що усвідомлює значення рідної мови і сам її покидає та зрікається, здійснює самогубство».

Відомий письменник Георгій Асакі писав: «І у великої нації, і у мешканців крихітного куточка землі любов до вітчизни є пристрастю благородною. Немає такого маленького народу, якому нічим було б блиснути, будь то славні государі, що більшою чи меншою мірою зміцнили його сили, будь то мудрі або доблесні мужі, що обезсмертили себе хоробрістю, багатим розумом, досягненнями в науках і ремеслах. Усе це – достатня основа для любові до краю, міста або села, де народжена людина» [1].

З часу отримання незалежності України створено умови для розвитку краєзнавства, наповнення його новим змістом, спостерігаються активні процеси з формування національного гуманітарного середовища. Значну роль у реалізації цих завдань відіграло формування української наукової школи, відкриття в інституті історії України відділу проблем регіональної історії, поновлення Всеукраїнської спілки краєзнавців на чолі з академіком Національної академії наук України Петром Тимофійовичем Троньком. Сприяли активізації краєзнавчої роботи серед учнів та молоді всеукраїнські краєзнавчі проекти – підготовка і видання Книг пам'яті, Книг скорботи, томів «Реабілітовані історією», «Зводу пам'яток історії і культури».

Велику роль в організації краєзнавчого руху відіграють експедиції, конференції, форуми, змагання, конкурси, акції, що запроваджені Міністерством освіти України, Українським державним центром туризму і краєзнавства учнівської молоді та Всеукраїнською спілкою краєзнавців. В контексті їх здійснення спостерігаються бурхливі процеси національного самопізнання, залучення учнівської та студентської молоді до вивчення витоків власної історії та культури.

Сучасне краєзнавство України базується на міцному фундаменті наукових знань та практичному досвіді, які створили, вибудували кілька поколінь дослідників окремих регіонів, міст і сіл. Розмаїта палітра форм і методів реалізації потенціалу краєзнавства сприяє залученню молодого покоління до національних витоків, формуванню патріотів Української незалежної держави.

Методологічні основи історико–краєзнавчих досліджень є загальнонауковими, оскільки ґрунтуються на принципах (універсальних) наукового пізнання процесів суспільного розвитку.

Принцип історизму передбачає з'ясування умов виникнення, розвитку та наслідку подій, розуміння їх причинно-наслідкового зв'язку.

Принцип об'єктивності передбачає неупереджений, об'єктивний опис і аналіз подій і явищ на основі критично-наукового використання різноманітних джерел.

Базуючись на цих загально-філософських принципах історичне краєзнавство має і власний метрологічний фундамент.

Функції історичного краєзнавства:

- 1) науково-дослідницька;
- 2) пізнавальна, світоглядна;
- 3) виховна: виховує патріотизм, національну свідомість, історичну пам'ять народу;

4) гедонічна (емоціонально-естетична), пов'язана з екскурсійною роботою; перетворювальна, соціальна. Відновлення традицій, реставраційна робота, створення музеїв і т. д.

На різні етапах краєзнавчого дослідження використовувався комплекс таких методів: історико-порівняльний, історико-ретроспективний, історико-генетичний та історико-типологічний.

Порівняльний метод дозволяє зіставити первинні факти, відомості, а відтак знайти існуючі закономірності розвитку краєзнавчої роботи в досліджуваній період.

За допомогою **ретроспективного методу** вивчають окремі аспекти проблеми від нинішнього часу з проектуванням у минуле, від наслідку до причини, до соціально-економічних і педагогічних чинників, що дозволило визначити специфічні ознаки досліджуваних проблем.

Генетичний метод дозволив концентрувати увагу на аналізі умов, за яких виникло дане явище і спостерігати його розвиток від передумови до кінцевого результату.

Використання **типологічного методу** сприяло врахуванню та визначенню специфіки краєзнавчої роботи, допомагало акцентувати увагу на аналізі внутрішньої структури досліджуваного явища і його класифікації.

Особливе значення в краєзнавчій діяльності є заходи краєзнавчого спрямування: екскурсії, пошук пам'яток старовини, вивчення природних умов рідного краю.

Екскурсійним загонам рекомендується проводити пошукову роботу з історії рідного краю, досліджувати природу чи виробництво, архітектуру чи мистецтво, пам'ятки історії, але обов'язково у руслі загальної мети виховання і його провідних принципів.

Вивчаючи природу, пам'ятки історії чи культури, працюючи з літературними, музейними чи архівними документами, дослідники набувають знання про свій край, оволодівають певними практичними вміннями і навичками, роблять власні відкриття імен, подій, фактів, процесів і явищ, систематично прилучаються до посильної суспільно корисної праці, виконують доручення дослідницько-інформаційного характеру від базових господарств, наукових установ, громадських організацій.

Організаційною формою краєзнавчої роботи, стає Всеукраїнський рух учнівської молоді "Моя земля - земля моїх батьків". Програма руху спрямовувала педагогів на активне використання у вихованні традицій, звичаїв, духовної і матеріальної культури, історії, природи рідного краю. У зв'язку з цим були запропоновані орієнтовні напрями діяльності, такі як "Мій рідний край - моя історія жива", "Рідна мова - пісня солов'їна", "Ой роде наш красний", "Струни серця", "Кришталеві джерела". Орієнтований на пізнання дослідниками культурно-історичної спадщини українського народу, рух сприяє засвоєнню ними цілісної картини життя локально малих територій, як генетичної єдності "природи-історії-суспільства". Практична реалізація ідей руху відбувається у формі Всеукраїнських експедицій "Краса і біль України", "Мікротопоніми України". "Сто чудес України" та низки місцевих заходів. Аналіз їх змісту засвідчив, що відтепер об'єктом краєзнавчих досліджень є людина, її матеріальна та духовна культура в єдності з природою і соціально-економічним оточенням. Розвиваючись на якісно іншій методології, краєзнавча робота розкриває перед дослідниками об'єктивні процеси розвитку суспільства у сфері найближчого спілкування. Рідна мова, історія, природа, мистецтво, символіка, родинно-побутова культура і традиції, що склались у етнокультурному середовищі, близькому для сприймання, сприяють кращому засвоєнню як особистих так і національних цінностей.

Доцільно глибше осмислити питання, які стосуються краєзнавчої роботи і розвитку музеїв, взаємозв'язку туризму і краєзнавства, а також ролі краєзнавства у формуванні національної свідомості і світогляду. виховання особистості і громадянина.

Етнографічні матеріали та пам'ятки краю. Загалом можна виділити 4 основні їх категорії.

1. Письмові свідчення - клинописи, літописи, хроніки, записи мандрівників та письменників.

2. Особливу категорію етнографічних джерел складають образотворчі та графічні матеріали: малюнки, скульптура, барельєфи, пластика, фрески, іконографія.

3. Своєрідним етнографічним джерелом є плани та карти, котрі дають уявлення не тільки про контури України та народи, що її населяли, а й про її етнографічне розмаїття, регіональну символіку та зовнішній вигляд мешканців різних регіонів (давні карти, як правило, супроводжувалися зображенням земельних гербів із позначенням місцевого ландшафту, занять людей, відповідного одягу і знарядь праці.).

4. Музейні зібрання, крім пізнавальної цінності, дають можливість проводити порівняльно-типологічне вивчення явищ народної культури, виявляти їхню динаміку, закономірності розвитку та генетичне коріння. Найбагатші колекції містять: етнографічні музеї у Пирогові під Києвом, у Переяславі-Хмельницькому, Львові, Ужгороді, Чернівцях.

Пам'ятки архітектури краю. У комплексі речових джерел вагому частку складають архітектурні пам'ятники. Вони відносяться до інформаційно складних джерел, які зберігають відомості щодо різних аспектів людської діяльності у галузі виробництва як матеріальних, так і духовних цінностей. Спорудження тих чи інших архітектурних пам'яток завжди пов'язане з конкретними історичними подіями, духовними процесами, з практичними потребами суспільства в цілому, або окремих груп людей, певних осіб. Архітектурні пам'ятки містять цінну інформацію історико-краєзнавчого і культурного характеру, є органічною складовою джерельної бази з історії українських старовинних міст та містечок, монастирських комплексів, дворянських маєтків тощо. Пам'ятки архітектури прийнято класифікувати за різними ознаками. Так, за призначенням вони поділяються на житлові, культові, господарські, оборонні та поховальні споруди. Нерідко певна пам'ятка виконувала одночасно декілька функцій, зокрема, храми використовувалися як культові і оборонні споруди, замки — як оборонні й житлові. Багатофункціональність притаманна й іншим різновидам джерел, однак, тільки визначивши основне призначення джерела, можна всебічно проаналізувати історично важливу інформацію, що міститься у ньому. Архітектурні пам'ятки, так само як і інші групи джерел, прийнято поділяти за часом та місцем походження, за технікою створення, за матеріалом, з якого вони споруджені тощо. Історики, що вивчають архітектурні споруди як історичне джерело, обов'язково мають розумітися на стилевих особливостях їх окремих груп. У цьому дослідникам допомагають методи, розроблені в мистецтвознавстві, історії архітектури та інших науках. Пам'яткам архітектури України присвячено значне коло наукових досліджень.

Пам'ятки образотворчого мистецтва краю. Особливу категорію етнографічних джерел складають образотворчі та графічні матеріали: малюнки, скульптура, барельєфи, пластика, фрески, іконографія. Для виявлення генезису етнокультурних явищ найбільш цінними є ті матеріали, котрі фіксували спосіб життя людей, їхню культуру, вірування і повір'я ще до виникнення писемності. Це наскельний живопис, котрий дозволяє реконструювати духовний світ і господарське життя наших пращурів; орнаментика як закодована система давньої міфології та демонології; господарські знаряддя праці - показники своєрідності аграрної культури й побуту хліборобів; предмети хатнього начиння, що не тільки свідчать про його певний асортимент, а й дають можливість реконструювати світоглядні уявлення давньої людини, систему ритуалів, обрядів і звичаїв. Більш конкретну інформацію містять малюнки на побутові теми, починаючи з фресок Софії Київської (вони відтворюють побут часів Київської Русі, свята й обряди, одяг, прикраси, музичні інструменти тощо) і закінчуючи замальовками дослідників-народознавців. До цього типу етнографічних

джерел слід віднести офорти Т.Шевченка. У 1844 р. йому вдалося видрукувати перше видання "Живописної України", де було вміщено шість офортів; "У Києві", "Видубицький монастир", "Судна рада", "Казка", "Дари в Чигирині 1649 року", "Старости".

Писемні джерела, в свою чергу, можна поділити на дві основні групи: 1) актові матеріали - джерела, що є наслідком діяльності різних установ, організацій і офіційних осіб: грамоти, договори, протоколи, циркуляри, накази, статистичні дані, стенограми і т.п.; 2) оповідні пам'ятки - літописи, спогади, щоденники, листи, записки, публіцистичні, економічні, літературні та інші твори.

Лінгвістичні та усні джерела історичного краєзнавства. Усні джерела містять інформацію у вигляді усної традиції, що передається із покоління в покоління, із уст в уста і зберігається у пам'яті народу. Вони є пам'ятками усної словесної творчості, одним із класів словесних (вербальних) джерел, що виникли задовго до появи писемних і пізніше були зафіксовані у писемних пам'ятках [8].

Закарпатська область є найунікальнішою в природно-географічному та історико-культурному відношеннях область заходу України щодо розвитку туристсько-краєзнавчої роботи. Завдяки сукупній дії цілого ряду сприятливих природних та культурних чинників за Закарпаттям закріпився стійкий імідж одного з найбільш привабливих і престижних туристичних регіонів держави для дослідження туристсько-краєзнавчої роботи.

Урізноманітнення механізмів здійснення туристсько-краєзнавчої роботи відбувається шляхом створення інноваційного туристського продукту, розробкою нових туристських маршрутів і залучення нових об'єктів і територій.

Науковцями доведено, що пріоритетність розвитку туристсько-краєзнавчої роботи на території Закарпаття зумовлюється такими чинниками:

- 1) вражаюча недоторкана природа, значний туристсько-рекреаційний потенціал;
- 2) географічна близькість до потенційно важливих ринків Центральної Європи;
- 3) міста з історичною спадщиною, значна кількість сіл зі зразками місцевої архітектури;
- 4) збережена екокультурна самобутність краю.

Дослідження Закарпаття в царині історії розпочалося в кінці 18 століття (Й. Базилович); у 19 столітті з'явився ряд дрібних повідомлень по церквах і культурній історії Закарпаття. У 19 столітті Лучкай створив 6-томну фундаментальну працю «Усторія карпатських русинів», використав архівні матеріали Мукачівської греко-католицької єпархії, наукової бібліотеки італійського міста Лукка, давньоруські та угорські літописи. Основні дослідження Закарпаття проведено у 20 столітті місцевими та українськими вченими з Галичини і Наддніпрянщини, росіянами, угорцями, чехами та іншими. Археологічні досліди провадили Т. Легоцький, Й. Янкович, Я. Пастернак. Ряд історичних праць з'явився з-під пера А. Годинки, О. Бонкала, В. Гаджеги, Є. Перфецького, О. Петрова, О. Мицюка. М. Лелекача, з історичного письменства і культурного життя - І. Франка, Я. Стрипського, Є. Сабова, Ю. Яворського, В. Бірчака, Є. Недзельського та інших. Етнографічні та демографічні матеріали збирали і досліджували І. Верхратський, В. Гнатюк, С. Томашівський, а закарпатські говори розробили О. Брех, І. Панькевич, Г. Геровський та інші. Географічні студії провадили І. Краль, В. Кубійович, С. Рудницький та інші. Багато матеріалу містили монографії про закарпатські комітати, видані угорськими урядовими чиновниками в кінці 19 і на поч. 20 століття. Так само немало етнографічного матеріалу та розвідок з культури історії з'явилося в «ЗНТШ». В 1920-30-их рр. здобутки студій на Закарпатті друкувалися в Наукових Записках Товариства «Просвіти» в Ужгороді, в журналі «Карпатський Світ». З кінця 19 століття існує в Мукачеві історичний музей ім. Легоцького (переважають археологічні знахідки), а в 1920-их рр. Починає діяти краєзнавчий музей в Ужгороді, що містить історичні та етнографічні експонати.

Закарпатська обласна організація Національної спілки краєзнавців України (далі по тексту – ЗОО НСКУ) є добровільним об'єднанням професійних дослідників і літописців рідного краю зі статусом творчої спілки як суб'єкта творчої діяльності. ЗОО НСКУ здійснює свою діяльність відповідно до Конституції України, Закону України «Про професійних творчих працівників та творчі спілки», інших законодавчих актів, цього Положення та Статуту Національної спілки краєзнавців України. Діяльність ЗОО НСКУ поширюється на територію Закарпатської області.

Закарпатський Центр туризму, краєзнавства, екскурсій і спорту учнівської молоді – це позашкільний навчально-виховний заклад в системі освіти, заснований в 1951 році, який проводить навчально-виховну, інформаційно-методичну, організаційно-масову, навчально-тренувальну, спортивну роботу та роботу з обдарованою молоддю.

Центр туризму – це:

- 72 гуртки, 18 профілів туристсько-спортивного та туристсько-краєзнавчого напрямків, що охоплюють 1327 гуртківців;
- „Школа юного археолога”;
- походи, подорожі, експедиції, екскурсії по рідному краю, змагання з техніки пішохідного туризму, вело туризму та спортивного орієнтування;
- навчання туристських кадрів через курси, семінари-практикуми, методоб'єднання;
- пошукова науково-дослідницька робота школярів за напрямками Всеукраїнських туристсько-краєзнавчих експедицій 'Історія міст і сіл України', 'Моя Батьківщина - Україна', 'Мій рідний край';
- організація та координація роботи музеїв при закладах освіти;
- інформаційно-методичне забезпечення всіх форм і видів туристсько-краєзнавчої роботи;
- оздоровлення, відпочинок, туристсько-екскурсійне та транспортне обслуговування туристів на Закарпатті та за його межами.

Починаючи з 2000 року на базі Центру туризму працює Міжнародна еколого-археологічна експедиція „Замки Закарпаття” на волонтерських засадах (крім основного наукового та керуючого складу). Основне її завдання – реанімація пам'яток замкової архітектури Закарпаття як туристсько-екскурсійних об'єктів. Для цього силами волонтерів проводиться санітарно-екологічна очистка пам'яток. З допомогою волонтерів проводиться археологічне вивчення замкових споруд, завдяки якому не тільки покращується наше уявлення про побут середньовічних твердинь, але і накопичується інформація для корегувань реставраційних проектів. в майбутньому ця робота надасть змогу максимально наблизити проекти до історичних реалій, навіть до відтворення замкових інтер'єрів.

У розвитку туристсько-краєзнавчої роботи на території Закарпаття значні заходи відбулися впродовж останніх трьох років. 31 жовтня 2014 року учасники Всеукраїнської туристсько-краєзнавчої конференції учнівської молоді, присвяченої 70-й річниці визволення України від фашистських загарбників висадили у Боздоському парку алею Слави, що символізує єдність та незалежність українських земель. Посадили тут і своє дерево сакури гуртківці Закарпатського центру туризму, краєзнавства, екскурсій та спорту учнівської молоді. Ця акція засвідчила неподільність України у скрутну хвилину, бажання всіх її учасників жити в мирі та злагоді незалежно від регіону проживання, мови спілкування та національності.

25-26 березня 2016 року в Черкаській області проводилась Всеукраїнська історико-краєзнавча конференція учнівської молоді „Державотворчі процеси в Україні: через віки у ХХІ століття”. Організаторами виступили Український державний центр туризму і краєзнавства учнівської молоді. До участі в конференції були запрошені вихованці (гуртківці) позашкільних навчальних закладів туристсько-краєзнавчого напрямку, учні

загальноосвітніх та професійно-технічних навчальних закладів, які займаються краєзнавчо-дослідницькою діяльністю. На конференції брало участь 14 делегацій від 12 областей України. Закарпатську область представляли гуртківці Закарпатського центру туризму, краєзнавства, екскурсій та спорту учнівської молоді: Пайдак Ірина, учениця 9-Б класу Ужгородської загальноосвітньої школи I-III ступенів № 12 Ужгородської міської ради, Попович Владислав та Марюхнич Лілія, студенти III курсу (спеціалізація „Туристичне обслуговування”) Ужгородського торговельно-економічного коледжу Київського національного торговельно-економічного університету. За підсумками участі у конференції вручено дипломи учасників.

29-31 березня 2016 року на території Ужгородського району Закарпатським центром туризму, краєзнавства, екскурсій і спорту учнівської молоді проведено II (обласний) етап Чемпіонату України серед юнаків та юніорів з пішохідного туризму – Чемпіонат Закарпатської області серед юнаків та юніорів з пішохідного туризму „Відкриття туристського сезону – 2016”. Організовувались ці змагання з метою розвитку та популяризації пішохідного та спортивного туризму, як ефективного засобу підвищення ролі фізичної культури та спорту у всебічному розвитку й вихованні учнівської молоді, пропаганди здорового способу життя та активного відпочинку серед учнівської молоді, патріотичного виховання молоді. З огляду на те, що дистанції змагань були четвертого класу складності, очікувалось, що у змаганнях приймуть участь виключно професіонали, представники туристсько-краєзнавчих позашкільних навчальних закладів, таких як Іршавська та Хустська районні станції юних туристів, Закарпатський центр туризму, краєзнавства, екскурсій і спорту учнівської молоді. До участі у змаганнях заявилося чотири команди: м. Ужгород, Свалявського, Іршавського та Хустського районів, які протягом трьох днів вели напружену спортивну боротьбу за перемогу.

На виконання Закону України «Про освіту» від 23.03.1996 р., наказу Міністерства освіти та науки України від 14.06.2010 №561, положення про Всеукраїнську експедицію учнівської та студентської молоді «Моя Батьківщина - Україна», з метою популяризації шкільного туризму та спортивного орієнтування як засобу оздоровлення учнівської молоді, вдосконалення туристсько-краєзнавчої роботи, з метою подальшого розвитку і вдосконалення патріотичного та громадського виховання підрастаючого покоління на традиціях і звичаях народу України, формування розвиненої особистості шляхом залучення молоді до активної діяльності з вивчення історичної та культурної спадщини, історії рідного краю, ознайомлення з географічними, етнографічними та історичними заповідниками, пам'ятками та об'єктами заповідного фонду, було проаналізувати стан туристсько-краєзнавчої роботи на території Закарпатської області. Здійснено моніторинг та контроль за організацією роботи гуртків, клубів, студій, об'єднань з туристсько-краєзнавчого напрямку Закарпатської області.

Цікавою формою туристсько-краєзнавчої роботи є проведення змагань з **краєзнавчого орієнтування**. Організаційно вони нагадують змагання зі спортивного орієнтування, однак для успішного виступу на них необхідно не лише вміти орієнтуватися в населеному пункті, знати його "малу географію", знати історію свого населеного пункту, його історичні пам'ятки, пам'ятні місця. З метою підвищення рівня безпеки такі змагання рекомендується проводити парні, формувати вікові групи учасників, проводячи залік в кожній з них окремо. Для проведення цих змагань готується маршрутний лист учасника. Саме його складання є найбільш складним елементом підготовки зазначених змагань. До маршрутного листа пропонується включати пам'ятки населеного пункту - меморіальні дошки, пам'ятники, архітектурні пам'ятки, пам'ятки-дерева тощо. Об'єктом, зазначеним в маршрутному листі, може бути навіть місце певної події, яке ніяк не позначено нині. При цьому можливі декілька рівнів складності завдань в маршрутному листі.

Цікавим для сучасної молоді видом змагань можуть стати **туристсько-краєзнавчі квести**. Квест (від англ. quest – пошук, пошуки пригод) аматорське спортивно-інтелектуальне змагання, основою якого є виконання заздалегідь підготовлених завдань командами або окремими гравцями. Під час гри команди вирішують логічні завдання, здійснюють пошук на місцевості, будують оптимальні маршрути переміщення, шукають оригінальні рішення та підказки. Естафети можуть бути туристсько-спортивні, туристсько-краєзнавчі, фольклорно-розважальні тощо. Вибір виду естафети та її етапів залежить від наявності кваліфікованих кадрів (педагогів, батьків, залучених громадських туристських кадрів) та матеріально-технічних можливостей (наявність туристського та спортивного обладнання, спорядження тощо).

Туристсько-краєзнавчий зліт є своєрідним оглядом результатів роботи за певний період, ефективним способом перевірити готовність молоді до подальшої туристсько-краєзнавчої роботи. Під час таких зльотів зароджуються та успішно розвиваються нові туристські групи та гуртки і об'єднання. Проведення зльотів допомагає об'єднати окремі туристські групи в один згуртований колектив. Відповідним Наказом затверджуються Положення та Умови проведення зльоту, що є основними документами, якими керується суддівська колегія та учасники зльоту. На виконання цього наказу доцільно розробити план підготовки, в якому мають бути передбачені погодження місця проведення зльоту з лісництвом або іншим власником (користувачем) відповідної земельної ділянки, формування комендантської групи, вирішення питань матеріально-технічного та медичного забезпечення, складання сценарію відкриття та закриття зльоту, розробка його програми, підготовки змагань, конкурсів та інших заходів, які входять до програми зльоту, забезпечення паливом і обладнання вогнища, нагородження кращих туристів-краєзнавців, переможців конкурсів та змагань. Необхідно вирішити питання забезпечення охорони громадського порядку на місці проведення зльоту, медичного забезпечення (обов'язкова присутність протягом всього зльоту медичного працівника та наявність відповідного набору медикаментів для надання невідкладної медичної допомоги).

У залежності від мети, тематики, можливостей учасників і організаторів програма туристсько-краєзнавчого зльоту може включати змагання на туристській смузї перешкод, туристські естафети, конкурси встановлення намету, розпалювання вогнища, в'язання вузлів, творчі конкурси емблема команд, на кращий туристський табір, газет або малюнків туристсько-краєзнавчої тематики, конкурс туристської або авторської пісні тощо. Програму зльоту доповнюють різноманітні заходи краєзнавчого напрямку: вікторини, майстер-класи, різноманітні акції (в основному, екологічного напрямку „Чисте довкілля", "Чисті джерела", „Життя без сміття" тощо), конкурси бардівської пісні. Необхідно зазначити, що всі види змагань, естафет і конкурсів повинні проходити чітко за розкладом. Важливо забезпечити оперативне підведення підсумків змагань та конкурсів та їх оприлюднення на інформаційному стенді. На закритті зльоту слід передбачити нагородження переможців та призерів. Бажано не залишити без відзнак (хоча б символічних) жодну команду. Традиційно право опустити Державний прапор на закритті зльоту надається команді-переможниці.

Метою створення **туристсько-краєзнавчого гуртка** на території області - розширення та поглиблення знань молоді із географії рідного краю, вивчення та охорона природи, спостереження, пропаганда географічних знань серед молоді. Пошукова та краєзнавча робота має велике значення в процесі виховання молоді, сприяє розвитку їх творчих інтересів, розширює їх світогляд, формує активну громадянську позицію, спонукає вести здоровий спосіб життя.

Висновки. Туристсько-краєзнавча діяльність - це комплексний засіб всебічного розвитку підрастаючого покоління в активному пізнанні та доступному покращенні навколишньої дійсності і самих себе в циклах туристсько-краєзнавчих подорожей. Вона

включає в себе всі основні елементи туризму, краєзнавчого пошуку, екскурсійної та музейно-виставочної роботи, і є новим поняттям, у самій своїй сутності відмінним від складових її частин, так як синтетично поєднуючи їх, створює через їх тісну взаємообумовленість та взаємодію якісно новий педагогічний комплекс, здатний справляти на особистість всебічний вплив і цим сприяти її гармонічному розвитку.

Звернення до історико-краєзнавчої спадщини дослідників краю – це об'єктивна потреба часу, яка спонукає по-новому й неупереджено оцінити їхній науковий доробок, що дає можливість ширше досліджувати історико-культурну спадщину краю.

ЛІТЕРАТУРА:

1. Баженов Л. В. Історичне краєзнавство Правобережної України XIX – на початку XX століть: Становлення. Історіографія. Біобібліографія / Л. В. Баженов. – Хмельницький, 1995.
2. Всеукраїнська спілка краєзнавців: від «А» до «Я» / Упоряд.: О.Г. Бажан, А.А. Ситник. – К., 2001. – 91 с.
3. Дем'янчук Г. С., Дем'янчук В. Г., Дем'янчук А. Г. Українське краєзнавство: сторінки історії. – К., 2006.
4. Енциклопедія українознавства / Гол. ред. проф. В. Кубійович. – Львів: НТШ, 1993, т.2. – С.583-589; т.3. – С.1189.
5. Краєзнавство в Україні: сучасний стан і перспективи: Науковий збірник. – К.: Видавничий центр «Академія», 2003. – 232 с.
6. Круль В., Чернюк Г. Географо-краєзнавчі поняття історичного дослідження Галичини // Історія української географії. – Тернопіль, 2000. – Вип.1.
7. Тронько П. Т. Національна спілка краєзнавців України: сторінки історії: книга-альбом /; [упоряд.: П. Бабенко та ін.; фото: М. Завгородній та ін.]. – К., 2010. – 120 с.: фотогр. Бабенко, Павло (упоряд.); Дмитрук, Володимир (упоряд.); Клепак, Григорій (упоряд.).
8. Тронько П. Т., Прокопчук В.С. Український комітет краєзнавства: історія становлення й наслідки діяльності // Краєзнавство. – 2010. – № 1/2. – С. 76–96.
9. Федорченко В.К., Дьорова Т.А. Історія туризму в Україні: Навч. посібник. – К.: Вища школа, 2002.

АННОТАЦІЯ

РОЛЬ ТУРИСТСКО-КРАЄВЕДЧЕСКОЙ РАБОТЫ В РАЗВИТИИ СФЕРЫ КУЛЬТУРЫ РЕГИОНА

Актуальность. Тема исследования обусловлена необходимостью оценки роли туристско-краеведческой работы в развитии сферы культуры региона. Актуальным заданием нынешнего времени является очерчивание вопросов становления туристско-краеведческой деятельности, роли исторического краеведения в культурном развитии региона, этапности и эффективности краеведческого исследования региона; разработка теоретико-методологических принципов оценки туристско-краеведческой работы в развитии культуры региона.

Цель. Целью статьи является оценка современных подходов к проблемам становления и развития туристско-краеведческой работы в развитии сферы культуры региона. Выходя из поставленной цели определяются такие задания: оценить туристско-краеведческую работу как новый тип междисциплинарного знания; анализ вопросов становления и развития исторического краеведения с позиций исследования культурного развития региона; анализ этапов краеведческого исследования с применением разных методов исследования; создание разнообразия механизмов осуществления туристско-краеведческой работы.

Методология. В качестве теоретико-методологической основы исследования выступают положения учений относительно становления, формирования и развития туристско-краеведческой работы, научные труды ученых в сфере данных исследований. В процессе исследования использовано: исторический метод, теоретического обобщения, системного анализа, экспертный метод исследования, метод статистического анализа и другие. Информационной базой исследования являются исторические журналы; монографии и научные публикации зарубежных и отечественных ученых; информация сети Интернет; результаты собственных исследований.

Результаты. На основе исследования акцентируется внимание на вопросах становления и развития туристско-краеведческой работы. Проанализировано значение туристско-краеведческой работы в региональном развитии и роли в нем исторического краеведения, особенностей туристско-краеведческой работы на территории Закарпатской области.

Научная новизна. Заключается в том, что на основе обобщения материалов туристско-краеведческих исследований дается оценка роли туристско-краеведческой работы с позиций популяризации культуры и территории Закарпатской области.

Практическая значимость. Заключается в том, что проанализирован вопрос становления, формирования и развития туристско-краеведческой работы на уровне региона, значение в этом процессе исторического краеведения, путей оптимизации и улучшения туристско-краеведческой деятельности региона.

Ключевые слова: туристско-краеведческая работа, туристско-краеведческая деятельность, функции туристско-краеведческой деятельности, историческое краеведение, туристско-краеведческий маршрут, этапы краеведческого исследования, этнографические материалы, достопримечательности архитектуры края, достопримечательности изобразительного искусства края, письменные источники, лингвистические источники, устные источники, краеведческое ориентирование, туристско-краеведческие квесты, туристско-краеведческий взлет, туристско-краеведческий кружок.

SUMMARY

A ROLE OF TOURIST-REGIONAL WORK IS IN DEVELOPMENT OF SPHERE OF REGIONAL CULTURE

Topicality. The topic of the article is preconditioned by the necessity of evaluation of the role of tourist-regional work for development of regional culture sphere.

The determination of the formation of tourist-regional activity, the role of local historical study in cultural regional development are pressing issues, as well as stage-by-stage approach and efficiency of regional investigations; the development of theoretical and methodological background for the estimation of tourist-regional work in the development of regional culture.

Aim. The aim of the article is an estimation of the modern approaches to the issues of the formation and development of tourist-regional work for development of regional culture sphere. Based on this aim the following objectives have been raised: to evaluate tourist-regional work as a new type cross-disciplinary knowledge; the analysis of the issues of the local historical study formation and development from the viewpoint of cultural regional development; the analysis of the local historical study stages with the help of different methods of research; the diversification of realization mechanisms of tourist-regional work.

Methodology. The theoretical and methodological basis of investigation are the concepts of doctrines concerning the formation of tourist-regional work, and scientific investigations in the field of this sphere of research. The following general scientific methods have been used during the process of investigation: historical method; method of theoretical generalization, the systemic analysis, method of expert assessment, statistical analysis method, etc. The informational basis of investigation are historical periodicals: monographs and scientific publications of foreign and national scientists; information from the Web; results of own investigations.

Results. On the basis of investigation the attention has been emphasized on to the issues of the formation and development of tourist-regional work. The meaning of tourist-regional work for regional development and the role of local history study, peculiar features of tourist-regional work on the territory of Transcarpathia.

Scientific novelty. It lies in the fact, that on the basis of generalization of tourist-regional materials the estimation of role of tourist-regional work from the standpoint of culture popularization on the territory of Transcarpathia has been given.

The practical significance. It lies in that the issue of the formation and development of tourist-regional work on the regional level has been analyzed, as well as the meaning of local history study in this process, ways of optimisation and improvement of tourist-regional activity.

Keywords: tourist-regional work, tourist-regional activity, functions of tourist-regional activity, local history study, tourist-regional route, stages of regional investigation, ethnographic materials, architectural monuments of the region, fine art sights of the region, written sources, linguistic sources, verbal sources, regional orientation, tourist-regional quests, tourist-regional meeting, tourist-regional group.

УДК 159.922

ГОТОВНІСТЬ ДО ПЕДАГОГІЧНОЇ ДІЯЛЬНОСТІ ЯК ПСИХОЛОГО-ПЕДАГОГІЧНА ПРОБЛЕМА

БОРОНОВА О.Ю.

Мукачівський державний університет

Статтю присвячено вивченню окремих підходів до феномену готовності взагалі, та готовності до педагогічної діяльності зокрема. Розглянуто дослідження готовності до педагогічної діяльності з позицій вітчизняної психологічної науки. У статті охарактеризовано основні структурні компоненти досліджуваного поняття, подано їх узагальнену характеристику. Зазначено, що як педагоги, так і психологи до змісту її структури готовності мають власні концептуальні підходи, при цьому всі вони одноставні в тому, що готовність є складною системою. Охарактеризовано основні компоненти готовності до педагогічної діяльності, а саме: мотиваційний; морально-орієнтаційний; пізнавально-операційний; емоційно-вольовий; психофізіологічний; оцінний.

Зазначено, що змістовий і структурний аспекти проблеми, яку ми розглядаємо, вивчало багато

науковців. Усі вони одностайні в тому, що готовність до професійної педагогічної діяльності - це цілісне утворення, яке містить взаємопов'язані й взаємозалежні компоненти, що водночас можуть виступати і як самостійні частини із власною структурою.

Суспільство двадцять першого століття чекає на вихователя, який володіє системою професійних знань і умінь, вміє підтримувати рівень психолого-педагогічної та фахової підготовки, знайомий з новітніми досягненнями і науково-педагогічними дискусіями на національному та світовому рівнях, прагне до постійного саморозвитку та самовдосконалення, тобто є готовим до педагогічної діяльності.

Перспективою дослідження вбачаємо в експериментальному вивченні психологічної готовності та її компонентів до педагогічної діяльності, а також розробленні шляхів її розвитку.

Ключові слова: готовність, педагогічна готовність, компоненти готовності, структура готовності.

Проблемою готовності до педагогічної діяльності займалося не одне покоління науковців – серед них педагоги-класики: А. Макаренко, В. Сухомлинський, К. Ушинський. Педагоги-теоретики та практики – Л. Кондрашова, В. Моляко, М. Сметанський, Т. Сущенко, Г. Тарасенко та інші. Неоцінений вклад у розробку теорії та структури педагогічної готовності до діяльності внесли Ф. Гоноболін, Н. Кузьміна, А. Щербаков та інші.

Про готовність до педагогічної діяльності писали у своїх дослідженнях такі психологи: Г. Костюк, Н. Левітов, С. Рубінштейн, Л. Уманський та інші.

Особливої актуальності проблема готовності набула в 70-ті роки ХХ століття, коли її почали аналізувати як педагогічну. Одним із перших, хто почав аналіз педагогічної готовності, вважає А. Ліненко, є В. Щербина, який розглядав шляхи формування готовності педагогів до творчого розв'язання виховних завдань. Згодом, вказує дослідник, з'явилося дослідження І. Хромової, яке стосувалося готовності вчителів до творчої діяльності. Л. Нікітенкова дослідила готовність педагога до осмислення педагогічних явищ. У наукових працях К. Дурай-Новакової, В. Сластьоніна було ґрунтовно подано такі аспекти: сутність готовності, основні її ознаки, структура. Ними ж були детально розроблені методичні та теоретичні питання.

Метою статті (Постановка завдання) є аналіз окремих підходів до феномену готовності взагалі, та готовності до педагогічної діяльності зокрема.

Результати та їх обговорення. У 80-х роках ХХ століття готовність почали розглядати в педагогіці ще активніше. У цей час виділяються такі напрямки: вивчення готовності старшокласників до вибору педагогічної професії, готовність студентів до різних видів діяльності тощо.

На сучасному етапі вивчення готовності вихователя до професійної діяльності здійснюється за такими напрямками:

- створення професіограми вихователя;
- розробка змісту, форм і методів формування педагогічних умінь та навичок;
- конкретні напрямки діяльності вихователя;
- вивчення педагогічних умінь, необхідних для виконання різноманітних функцій вихователя.

У науково-методичній літературі зустрічається особливо багато робіт, присвячених проблемі готовності майбутніх вихователів до професійної діяльності – А. Абдуліна, Г. Бокаєва, Ф. Гоноболін, Л. Кондрашова, Н. Кузьміна, О. Мороз, Б. Паригін, В. Сластьонін, А. Щербаков та інші. Післявузівську готовність досліджували В. Вітюк, Б. Дьяченко, О. Козлова, Я. Кравченко, О. Мороз, Т. Полякова та інших.

О. Мороз, досліджуючи післявузівську готовність вихователя, під педагогічною діяльністю розуміє «сукупність усвідомлених дій вихователя, спрямованих на задоволення своїх педагогічних потреб та інтересів». Він переконаний, що результат професійної діяльності вихователя більшою мірою залежить від його готовності. Учений зміст даного поняття пов'язує з низкою морально-психологічних рис вихователя, із розумовими та педагогічними здібностями, із комплексом суспільно-політичних, спеціальних та психолого-

педагогічних знань, із наявністю методичних умінь та навичок, які необхідні вихователю в його діяльності [4].

На думку науковця, готовність до педагогічної діяльності можна подати у вигляді такої системи:

а) психологічна готовність (потреба в педагогічній діяльності, внутрішнє прийняття вимог діяльності, усвідомлення відповідності особистих якостей вимогам діяльності, усвідомлена мотивація особистого прагнення до даної спеціальності, морально-психологічна готовність до праці вихователя);

б) теоретична підготовленість до педагогічної діяльності (наявність глибоких знань основ наук, певний рівень розвитку, підготовка в певній галузі знань, знання вимог спеціальності до особистих рис та здібностей, володіння знаннями та методами постійного поповнення знань);

в) практична готовність до професії вихователя (уміння планувати та організовувати виховну роботу з дітьми, уміння застосовувати раніше набуті знання, уміння та навички на практиці, формування нових умінь та навичок);

г) ідейно-політична підготовка, світогляд та загальна культура вихователя;

д) необхідний рівень розвитку педагогічних здібностей, які містять такі компоненти як, педагогічна спостережливість, педагогічна увага, вимогливість, педагогічний такт, розподіл уваги, організаторські здібності.

е) професійно-педагогічна спрямованість особистості вихователя.

У даній структурі не вистачає емоційного та оцінного компонентів. А. Кондрашова вважає емоційний фактор дуже важливим, оскільки він є зв'язком у системі взаємодії вихователя та вихованця.

М. Вієвська, зазначає, «Важливу роль у змісті готовності відіграє оцінний компонент. Він допомагає вихователю коригувати своє професійне ставлення, самооцінка допомагає вибрати оптимальні методи вдосконалення своєї професійної підготовки». А щодо емоційного компоненту, то дослідниця переконана, що часто молоді вихователі страждають від емоційної невідповідності, не вміють управляти своїми емоціями. Тому необхідно розвивати емоційну сферу, навчати вмінню керувати нею.

Л. Кондрашова готовність до педагогічної діяльності подає як «складне особистісне утворення, що містить ідейно-моральні та професійно-педагогічні погляди та переконання, професійну спрямованість психічних процесів, самовладання, педагогічний оптимізм, налаштованість на педагогічну працю, здатність до подолання труднощів, до самооцінки результатів даної праці, потребу в професійному самовихованні, що забезпечить високі результати педагогічної праці» [3].

На її переконання, головним у готовності вихователя є морально-психологічний аспект, який сам по собі є «складним особистісним утворенням, що зумовлює стійке бажання займатися педагогічною працею, готовністю діяти в педагогічних ситуаціях відповідно до ідейно-моральних та професійних принципів, ініціативно, самостійно й наполегливо підходити до вирішення виховних завдань, творчо використовувати професійні знання, уміння, установки як регулятор професійної поведінки». Також у своїх працях дослідниця звертає увагу на те, що варто закладати ще в студентів морально-психологічну готовність до професійної діяльності, яку вона розглядає з позиції особистісно діяльнісного підходу, де важливими складовими вважає: високий рівень педагогічного мислення; педагогічні, комунікативні та організаційні здібності.

У змісті готовності дослідниця виділяє такі компоненти: мотиваційний; морально-орієнтаційний; пізнавально-операційний; емоційно-вольовий; оцінний, психофізіологічний.

Кожну з вищеподаних структурних одиниць аналізує у своїй праці М. Вієвська: «Мотиваційний (професійні установки, інтереси, прагнення займатися педагогічною

працею); морально-орієнтаційний (професійний обов'язок та відповідальність, інтерес та любов до дітей, педагогічний такт, педагогічна вимогливість, комунікабельність, об'єктивність та принциповість); пізнавально-операційний (педагогічний кругозір, професійна спрямованість, сприйняття, пам'ять, увага, мислення, уява, педагогічні здібності, дії, операції, прийоми, необхідні вихователю для успішного виконання професійної діяльності); емоційно-вольовий (емоційна сприйнятливість у вирішенні навчально-виховних завдань, здатність управляти своїм настроєм та настроєм інших...); психофізіологічний (професійна діловитість, працездатність, прагнення до кінця доводити розпочату справу, активність та саморегуляція, урівноваженість та витримка); оцінний (самооцінка своєї професійної підготовки та відповідність процесу вирішення професійних завдань оптимальним педагогічним способам)».

Подані А. Кондрашовою складові поняття готовності, на нашу думку, відбивають усі аспекти, необхідні вихователю для професійної діяльності.

Вважаємо за необхідне зазначити, що більшість науковців мотиваційний компонент визначають як системоутворюючий у структурі готовності. Ми підтримуємо таку точку зору, оскільки без зацікавленості певним видом діяльності, без бажання ним займатися, неможливо набути необхідного рівня професіоналізму.

Підсумовуючи вищевказане, можна зробити висновок, що змістовий і структурний аспекти проблеми, яку ми розглядаємо, вивчало багато науковців. Усі вони одностайні в тому, що готовність до професійної педагогічної діяльності – це цілісне утворення, яке містить взаємопов'язані й взаємозалежні компоненти, що водночас можуть виступати і як самостійні частини із власною структурою.

В науковій літературі ХХ століття вченими було глибоко проаналізовано готовність до професійної діяльності, ґрунтовно розкрито її зміст та структуру. На сучасному етапі (кінець ХХ - початок ХХІ століття), керуючись попередніми наробками, найефективніше розробляється такий аспект готовності як її формування. Звичайно, розкриття даного аспекту пов'язане з видом діяльності, яку виконує людина. Найбільше наукових досліджень у галузі освіти присвячено формуванню готовності майбутніх учителів та вихователів до різних видів педагогічної діяльності.

Отже, під готовністю вихователя до професійної діяльності ми розуміємо багатоконпонентне утворення, складові якого взаємопов'язані та взаємозалежні.

Висновки. Таким чином, проблема готовності до професійної діяльності вихователів є психолого-педагогічною; до змісту й структури готовності науковці, як педагоги, так і психологи, мають власні концептуальні підходи, при цьому всі вони одностайні в тому, що готовність є складною системою. Готовність до діяльності тісно пов'язана з компетентністю, оскільки остання більшістю науковців розуміється як здатність діяти. Тож, сучасна людина має бути компетентною, тобто готовою реалізувати себе в певному виді діяльності.

Аналіз проблеми готовності вихователів до професійної діяльності надає можливість усвідомити різні підходи науковців до даного питання, обрати з поміж низки, запропонованих ученими класифікацій таку, яка була б прийнятною для формування готовності вихователів до професійної діяльності в полікультурному середовищі. Також розгляд даної проблеми показав, що в науковій літературі готовність є певною мірою розробленою, особливо в процесі підготовки майбутніх вихователів, при цьому такий аспект як формування готовності педагога до професійної діяльності в умовах полікультурного середовища в системі післядипломної освіти є мало дослідженим.

Перспективою дослідження вбачаємо в експериментальному вивченні психологічної готовності та її компонентів до педагогічної діяльності, а також розробленні шляхів її розвитку.

ЛІТЕРАТУРА:

1. Бех І.Д. Виховання особистості: / І.Д. Бех. – У 2 кн. – Кн.1. Особистісно орієнтований підхід: теоретико-технологічні засади: Навч.-метод. видання. – К.: Либідь, 2003.
2. Жаровцева Т.Г. Теоретико-методологічні засади підготовки майбутніх фахівців дошкільної освіти до роботи з неблагополучними сім'ями : автореф. дис. на здобуття наук. ст. д. пед. наук / Т.Г. Жаровцева. – ПДПУ імені К.Д.Ушинського. – Одеса, 2007. – 44 с
3. Кондрашова Л.В. Моральна психологічна готовність студента до вчительської діяльності. / Л.В. Кондрашова. – Київ, "Вища школа", 1987
4. Навчальний процес у вищій педагогічній школі (за загальною редакцією ак. О.Г.Мороза), Київ, 2001
5. Сухойваненко О.М. Професійна компетентність вчителя трудового навчання як складова його фахової підготовки / О.М. Сухойваненко, С.С. Медведь. // Педагогіка, психологія та медико-біологічні проблеми фізичного виховання і спорту. – Харків, 2006. – Вип. 12. – С. 143-147.

АННОТАЦИЯ**ГОТОВНОСТЬ К ПЕДАГОГИЧЕСКОЙ ДЕЯТЕЛЬНОСТИ КАК ПСИХОЛОГО-ПЕДАГОГИЧЕСКАЯ ПРОБЛЕМА**

Статья посвящена изучению отдельных подходов к феномену готовности вообще и готовности к педагогической деятельности в частности. Рассмотрены исследования готовности к педагогической деятельности с позиций отечественной психологической науки. В статье охарактеризованы основные структурные компоненты исследуемого понятия, представлена их обобщенная характеристика. Отмечено, что как педагоги, так и психологи, к содержанию, и структуры готовности имеют собственные концептуальные подходы, при этом все они единодушны в том, что готовность является сложной системой. Охарактеризованы основные компоненты готовности к педагогической деятельности, а именно: мотивационный; морально-ориентационный; познавательно-операционный; эмоционально-волевой; психофизиологический; оценочный.

Отмечено, что содержательный и структурный аспекты проблемы, которую мы рассматриваем, изучало много ученых. Все они единодушны в том, что готовность к профессиональной педагогической деятельности - это целостное образование, которое содержит взаимосвязанные и взаимозависимые компоненты, которые одновременно могут выступать и как самостоятельные части с собственной структурой.

Общество двадцать первого века ждет воспитателя, который обладает системой профессиональных знаний и умений, умеет поддерживать уровень психолого-педагогической и профессиональной подготовки, знакомый с новейшими достижениями и научно-педагогическими дискуссиями на национальном и мировом уровнях, стремится к постоянному саморазвитию и самосовершенствованию, то есть готовым к педагогической деятельности.

Перспективу исследования видим в экспериментальном изучении психологической готовности и ее компонентов к педагогической деятельности, а также разработке путей ее развития.

Ключевые слова: *готовность, педагогическая готовность, компоненты готовности, структура готовности.*

SUMMARY**MATURITY TO PEDAGOGICAL ACTIVITY AS PSYCHOLOGICAL-PEDAGOGICAL PROBLEM**

The article is devoted to the study of individual approaches to the phenomenon of maturity in general, and maturity for pedagogical activity in particular. The study of maturity to pedagogical activity from the standpoint of national psychology has been considered. The main structural components of the studied concept has been characterised in the article as well as their generalized description has been given. It has been noted that both pedagogues and psychologists have their own conceptual approaches to the content and structure of maturity, while they are unanimous that maturity is a complex system.

The main components of maturity for pedagogical activity have been characterized, in particular: motivational; moral-orientational; cognitive-operational; emotional and volitional; psychophysiological; evaluative.

It has been noted that many scientists studied the contentual and structural aspects of the issue under consideration. They are unanimous that the maturity to professional pedagogical activity - a holistic unity, including the interconnected and interdependent components that can simultaneously act as independent parts with their own structure.

The twenty-first century society is waiting for the educator, who has a system of professional knowledge and skills, is able to maintain the level of psychological and educational and professional training, is familiar with the latest achievements and scientific and pedagogical discussions on national and international levels, is aspired to constant self-development and self-improvement, that is prepared for pedagogical activity.

The perspectives of further investigation we see in the experimental study of psychological maturity and its components to pedagogical activity, as well as in the further working out the ways of its development.

Key words: *maturity, pedagogical maturity, maturity components, maturity structure.*

УДК 658:331-024.84

ОСНОВИ ФОРМУВАННЯ І СТРУКТУРИЗАЦІЇ СИСТЕМИ УПРАВЛІННЯ ПЕРСОНАЛОМ ПІДПРИЄМСТВА

ЛИЗАНЕЦЬ А.Г., КАДАЧІГОВ О.С.
Мукачівський державний університет

Кадрова підсистема є ключовою складовою системи управління підприємством, яка багато в чому визначає ефективність його функціонування. Необхідність постійного пошуку резервів нарощування продуктивності господарської діяльності актуалізує потребу розробки цілісної концепції побудови системи управління персоналом, яка б виконувала своє функціональне призначення на належному рівні.

У статті здійснено аналіз, систематизацію та узагальнення теоретичного досвіду щодо визначення поняття «системи управління персоналом», досліджено варіанти її структуризації. Виділено інституційний, змістовний, організаційний та процесний підходи до розуміння кадрової системи. Обґрунтовано пріоритетність формування системи управління персоналом за функціональною ознакою.

Наголошено на тому факті, що успішність системи управління персоналом є результатом співвідношення суб'єктивно сформульованої мети управління кадрами та реально здійснюваних функцій. Кадрові функції виступають системоутворюючими складовими кадрової підсистеми. З цієї точки зору правильне визначення складу кадрових функцій, порядку їх реалізації, запобігання перетворення у дисфункції та закріплення за конкретними суб'єктами виступає передумовою досягнення мети управління персоналом.

Підкреслено важливість розмежування принципів формування і принципи функціонування системи управління персоналом підприємства. Окреслено зовнішні та внутрішні чинники впливу на параметри даної системи. Подальші дослідження спрямовані на функціональну структуризацію системи управління персоналом з огляду на внутрішні характеристики підприємства і зовнішні чинники впливу.

***Ключові слова:** персонал, управління персоналом, система управління персоналом підприємства, керуюча та керована підсистеми.*

Вирішальним фактором формування, функціонування і розвитку підприємства як складної соціально-економічної системи в сучасних умовах виступає персонал. Обрані підходи та методи управління кадровою підсистемою багато в чому визначають результативність господарської діяльності підприємства в цілому. Саме цей факт актуалізує потребу створення дієвої системи управління персоналом, яка б відповідала вимогам часу і забезпечувала необхідний економічний і соціальний ефект.

Об'єкти та методи дослідження. Проблеми теорії, методології та практики формування, структуризації і функціонування системи управління персоналом підприємства висвітлювались у працях В.В. Апопія [1], А.П.Єгоршина [2], П.В.Журавльова, С.А.Карташова, Н.К.Маусова, Ю.Г.Одегова [3], Л.Б. Пошеложної [6], Ф.І.Хміль та Л.М.Хміль [12], С.В. Шекшні [13], а також багатьох інших вітчизняних та зарубіжних науковців.

Оцінюючи наукові праці з досліджуваної проблеми, варто відзначити відсутність цілісної концепції розуміння змісту і складу системи управління персоналом. Відсутнє комплексне дослідження, яке б стало практичною опорою для сучасних вітчизняних підприємств у формуванні власної моделі управління персоналом.

Постановка задачі. Метою статті є аналіз, систематизація та узагальнення теоретичного досвіду щодо визначення поняття «системи управління персоналом», дослідження підходів до структуризації системи управління персоналом підприємства незалежно від здійснюваного виду діяльності, визначення принципів її формування та функціонування.

Результати та їх обговорення. В умовах інтенсифікації економічних процесів та з огляду на важливість пристосування до динамічних змін у ринковому середовищі доцільним є сприйняття підприємства як цілісної, складної багатовекторної системи, що зумовлює необхідність застосування системного підходу до його управління та використання

системних методів для аналізу процесів, що відбуваються в його межах. Такий підхід викликає, насамперед потребу в чіткому окресленні поняття і структури системи, розробці нової парадигми дослідження підсистем, чинників і закономірностей їх формування та розвитку.

Системний підхід в управлінні персоналом відбиває взаємозв'язки між окремими аспектами даного виду діяльності і виражається в розробці кінцевої мети, визначенні шляхів її досягнення, створення відповідного механізму управління, який забезпечує комплексне планування, організацію та стимулювання роботи з персоналом на підприємстві [10, с.17]. Актуальним і винятково важливим завданням його реалізації є забезпечення цілісності системи управління персоналом, сукупної дії всіх її елементів, що дасть можливість отримати бажаний економічний та соціальний ефект.

Підприємство незалежно від здійснюваного виду діяльності є складною динамічною соціально-економічною системою відкритого типу, призначеною для задоволення потреб і запитів потенційних споживачів за допомогою виготовлення товарів або надання послуг. Обґрунтуванням її економічності виступає створення матеріальних благ та суспільного продукту, а соціальності - розгляд людини як основного елемента системи, суб'єкта та об'єкта управління [8, с.27].

За ознакою функціонального змісту елементів на підприємстві вирізняють технічну, технологічну, організаційну, економічну та соціальну (кадрову) підсистеми [8]. При цьому соціальна підсистема є рушійною силою організації – живою працею, що забезпечує взаємодію факторів виробництва.

Існують й інші варіанти структурування соціально-економічної системи, однак звертає на себе увагу та обставина, що в якості невід'ємної частини завжди виступає кадрова складова.

Управління кадровою складовою організаційної системи, тобто персоналом, слід розглядати з двох точок зору.

З одного боку, — це процес функціонування і взаємодії менеджерів підприємства, а також між ними та їхніми підлеглими. Він характеризується системністю, безперервністю, динамічністю, достатньою складністю, комплексністю, багатofункціональністю. З іншого боку, управління персоналом є системою відносин між різними економічними суб'єктами на організаційному рівні і в цьому сенсі воно представляє собою сукупність об'єктів і суб'єктів управління, що діє на основі певних принципів і методів та забезпечує реалізацію управлінських впливів. Дана система відносин може мати вигляд, представлений на рис. 1.



Рис. 1 Загальна схема функціонування системи управління персоналом підприємства

Згідно з рис. 1 управління персоналом забезпечується взаємодією керуючої та керованої підсистем. Керуюча підсистема (суб'єкт) – це сукупність органів управління й управлінських працівників за певними масштабами своєї діяльності, компетенцією та специфікою виконуючих функцій. Вона може змінюватись під впливом організуючих і дезорганізуючих чинників. Керуюча підсистема представлена лінійними керівниками, які розробляють комплекс економічних й організаційних заходів щодо відтворення і використання персоналу, а також кадровою службою. Керована підсистема (об'єкт) – це

система соціально-економічних відносин з приводу процесу відтворення й використання персоналу. У процесі управління колективом людина (персонал) одночасно може бути суб'єктом управління (коли приймає рішення) і об'єктом управління (коли виконує рішення вищого керівництва).

Система управління персоналом розглядається як одна з підсистем менеджменту будь-якого підприємства. Вона створюється з метою забезпечення ефективної роботи підприємства, раціонального використання його ресурсів. Тому на вході даної системи генеральним менеджментом підприємства визначаються основні вимоги до управління персоналом та очікуваний результат. На виході виходить реальний результат. У разі явної невідповідності планованого і реального результатів виникає необхідність в коректуванні діяльності суб'єкта управління, уточнення функціональних обов'язків відповідних посадових осіб, повторної оцінки їх роботи і т.п.

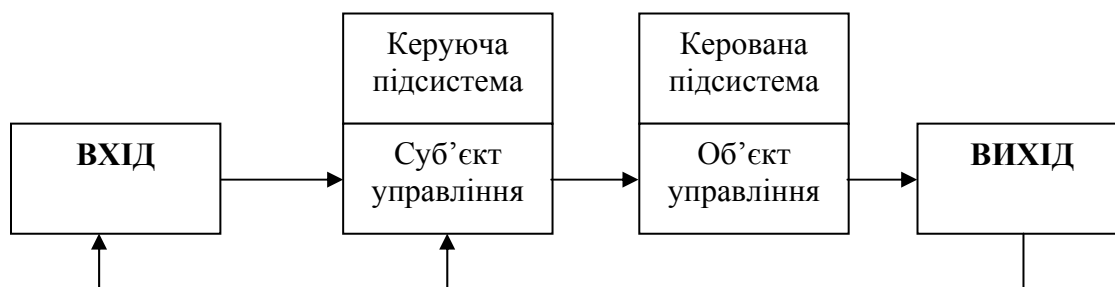
Сутність системи управління персоналом та її структура трактуються різними науковцями по-різному. Журавльов П.В., Карташов С.А., Маусов Н.К., Одегов Ю.Г. розглядають систему управління персоналом як інструмент забезпечення максимального використання потенціалу співробітників для досягнення організаційних цілей [3, с.89]. Продіус І.П., Владімірова Т.А., Запорожак Д.В., Продіус Ю.І. представляють кадрову складову як центральну і найбільш складно організовану підсистему всієї організації, яка включає її трудовий потенціал, взаємодію кадрів, цілі, норми та механізм їх функціонування і розвитку [7, с.17]. Г.В.Щокін ототожнює управління кадрами з комплексною системою, елементами якої є основні напрямки, етапи принципи, види і форми кадрової роботи [9, с.92].

На думку Лапіна А., методологічною основою побудови системи управління персоналом повинен виступати системний підхід до використання людського фактора, а механізмом запуску – програмна реалізація окремих складових (профпідготовки, атестації персоналу і робочих місць, оплати праці та ін.) [4, с.83-87].

С.В.Шекшня розглядає систему управління персоналом як сукупність методів, процедур, прийомів впливу організації на співробітників з метою максимального використання їх потенціалу для досягнення організаційних цілей [13, с.48]. Автором виділено 4 підсистеми, які відповідають основним функціям управління персоналом - підбір персоналу, навчання і розвиток, оцінка та винагорода персоналу. Іноді дві останні підсистеми об'єднуються через їх тісну взаємозалежність.

Кібанов А.Я. до складу кадрової підсистеми включає функціональні підсистеми умов праці, трудових відносин, обліку та розвитку кадрів, планування, прогнозування і маркетингу персоналу, аналізу і розвитку засобів стимулювання праці, юридичних послуг, розвитку соціальної інфраструктури, розробки оргструктур управління. Саме проектування даної підсистеми розглядається як невід'ємне від проектування системи управління організацією. Система управління кадрами вважається «кістяком» організаційної структури управління організацією [11, с.64].

Єгоршин А.П. до складу системи роботи з персоналом включає кадрову політику, підбір персоналу, оцінку персоналу, розстановку та навчання персоналу [2, с.20-21]. Особлива увага акцентована автором на взаємозв'язок окремих підсистем кадрової системи з нормативними документами (статутом підприємства, правилами внутрішнього трудового розпорядку, колективним договором, положенням про оплату праці тощо). У складі ефективних систем управління персоналом він виділяє три взаємопов'язані підсистеми — виконавці, види робіт та інформаційне забезпечення управління [2].

Таким чином, аналіз наукових джерел показує, що єдине визначення системи управління персоналом відсутнє. Кожен з дослідників пропонує власне бачення цього поняття, зосереджуючи увагу або на технологічних та методологічних аспектах управління кадрами, або на реалізації окремих функцій його суб'єктами.

Погоджуємось з тим фактом, що аналіз та систематизація існуючих визначень системи управління персоналом дає можливість об'єднати їх у декілька підходів:

— інституційний підхід, який розглядає управління персоналом як різноманітну діяльність різних суб'єктів (спеціалізовані служби управління персоналом, лінійних і вищих керівників, які виконують функцію управління щодо своїх підлеглих), спрямовану на реалізацію цілей стратегічного розвитку організації і виконання тактичних завдань щодо найбільш ефективного використання зайнятих на підприємстві працівників;

— змістовний (функціональний) підхід, який «ґрунтується на виділенні функцій управління персоналом, його цілей і завдань функціонування в межах організації». Він показує «які дії, процеси повинні бути здійсненні для того, щоб досягти цих цілей», на відміну від інституційного підходу, який акцентує увагу на «тому, що повинно дати управління персоналом для організації». Це дає змогу говорити про управління персоналом як про особливий вид діяльності, як про цілісну систему, яка має свій специфічний зміст;

— організаційний підхід, який розглядає управління персоналом як комплекс взаємопов'язаних економічних, організаційних і соціально-психологічних методів, які забезпечують ефективність трудової діяльності. Мова йде про взаємодію об'єкта і суб'єкта, розглядаються механізми, технології, інструменти і процедури реалізації функцій управління персоналом;

— відповідно до процесного підходу, об'єктом системи управління персоналом є процес цілеспрямованої взаємодії і взаємовпливу в спільній продуктивній діяльності управлінців і персоналу. Даний підхід визначає систему управління як єдність суб'єкта і об'єкта управління, яка досягається за рахунок не тільки саморегулювання у складних соціальних системах, але й цілеспрямованого впливу об'єкта управління на суб'єкт. При цьому об'єктом управління є соціальні відносини, процеси, групи, а також соціальні ресурси і сама людина, яка вступає в соціальні відносини, бере участь у соціальних процесах і групах, у реалізації ресурсів[1].

Інтегрування існуючих підходів до розуміння системи управління персоналом дає можливість розглядати її як комплекс цілей, задач і основних напрямків діяльності, а також різних видів, методів і відповідного механізму управління, спрямованих на підвищення продуктивності і якості праці осіб, які знаходяться у трудових відносинах з даним підприємством.

Оскільки в більшості визначень наголос робиться на кадрових функціях, доцільним є моделювання системи управління персоналом саме з використанням функціонального підходу.

Під функцією, як правило, розуміють конкретний спосіб чи напрямок діяльності того або іншого суб'єкту управління, а функціонування ототожнюється з їхньою діяльністю взагалі. Проте діяльність одного і того ж суб'єкту управління персоналом може сприяти досягненню визначеного результату кадровою підсистемою, але може й протидіяти або бути нейтральною. У першому випадку відношення суб'єкту до об'єкту управління (в даному випадку до персоналу) – його функція, а у другому – дисфункція.

Організаційна успішність системи управління персоналом є результатом співвідношення суб'єктивно сформульованої мети управління кадрами та реально здійснюваних функцій. Кадрові функції виступають системоутворюючими складовими кадрової підсистеми. З цієї точки зору правильне визначення складу кадрових функцій, порядку їх реалізації, запобігання перетворення у дисфункції та закріплення за конкретними суб'єктами виступає передумовою досягнення мети системи управління персоналом.

Мету системи управління персоналом формують сукупність завдань, які вона виконує у складі системи управління підприємством: забезпечення необхідним персоналом, досягнення високого рівня ефективності його праці, реалізація та розвиток трудового потенціалу

працівників підприємства підвищення ефективності діяльності підприємства, забезпечення високої соціальної ефективності функціонування трудового колективу; формування позитивного іміджу підприємства на ринку праці і ринку товарів та послуг тощо.

Таким чином, функціональний підхід до формування системи управління персоналом передбачає:

— трактування даної підсистеми як складного утворення, яке об'єднує декілька виділених за функціональною ознакою підсистем з досить високим ступенем автономності та взаємовпливів, має розгалужену структуру і базується на визначених методах і принципах формування і управління;

— залежно від рівня сформованості та потреб розвитку домінуючими у складі системи управління персоналом в той чи інший період часу стають різні функціональні підсистеми, які зумовлюють специфіку її загальної спрямованості, умови функціонування, динамізм розвитку;

— сприйняття кадрових функцій як системоутворюючих складових;

— наявність системообмежуючих та системозабезпечуючих складових в системі управління персоналом.

Безпосередньо функції управління персоналом можуть бути згруповані у дві групи: основні і забезпечуючі.

Основні функції спрямовані на реалізацію конкретних завдань щодо найбільш ефективного відтворення людських ресурсів в організації, а щоб забезпечити функції спрямовані на забезпечення умов для функціонування системи (реалізації кадрових задач).

Забезпечуючі функції управління персоналом включають функції кадрового, науково-методичного, правового, фінансового та інформаційного забезпечення.

У свою чергу, основні функції можуть бути розділені на загальні (тобто характерні для будь-якого виду управлінської діяльності) і спеціальні (тобто відображають особливості конкретного виду управління).

Загальні функції управління персоналом – це планування, організування, мотивування, контролювання, регулювання, а також кадровий облік.

При всьому різноманітті організацій, які існують в сучасному суспільстві, і видів діяльності, якими вони зайняті, в управлінні персоналом реалізуються одні і ті ж спеціальні функції незалежно від специфіки діяльності.

До спеціальних функцій управління персоналом належать:

— найм та відбір персоналу. Кожна організація залучає необхідних для досягнення її цілей співробітників. Способи підбору можуть бути різними в залежності від характеру і умов діяльності організації (наприклад, призов до армії, конкурсні іспити у вузі, вербування членів політичних організацій);

— оцінка виконання, атестація. Організація здійснює оцінку участі кожного із співробітників у досягненні поставлених перед організацією цілей. Форми також різноманітні як типи організацій; присвоєння чергового розряду, підвищення на посаді, пониження в посаді, підвищення і пониження зарплати і т.п.;

— винагорода. Кожна організація в тій чи іншій формі винагороджує своїх співробітників, тобто якимось чином компенсує витрати часу, енергії, інтелекту, які вони несуть, працюючи над досягненням організаційних цілей;

— розвиток персоналу. Всі без винятку організації проводять розвиток своїх співробітників, щоб пояснити що стоять перед ними завдання і привести навички та вміння у відповідність з цими завданнями.

Функції управління персоналом дуже тісно пов'язані між собою і утворюють в сукупності певну систему роботи з персоналом, де зміни, що відбуваються в складі кожної з

функцій, викликають необхідність коригування всіх інших пов'язаних функціональних завдань і обов'язків.

Конкретні форми прояву та реалізації найму і відбору персоналу, організація роботи, виконання, техніка безпеки, оцінка виконання, атестація, а також винагорода і розвиток персоналу в кожній організації мають свою специфіку в залежності від прийнятих управлінських традицій і культури організації.

На процес формування та функціонування системи управління персоналом впливають ряд зовнішніх та внутрішніх чинників, які відображені на рис. 2.



Рис. 2 Чинники, які впливають на формування системи управління персоналом підприємства

Для обґрунтування розміру, складу та технології побудови системи управління персоналом розроблено ряд принципів та методів.

Принципи системи управління персоналом - це сукупність обов'язкових або бажаних передумов та характеристик, які визначають вимоги до формування і напрямки розвитку управлінської системи. Засобами реалізації принципів виступають методи управління.

Принципи, які покладені в основу ефективного управління персоналом, мають багаторівневий характер (загальні, часткові, спеціальні, окремі) [8, с.50-54], і поширюються на різні сфери діяльності (управління працею в рамках регіону, галузі, підприємства, окремого працівника). В числі загальних принципів як інструментів управління персоналом виділяють науковість, плановість, комплексність, неперервність, нормативність, економічність, відповідальність та ін. До часткових принципів відносять індивідуалізацію та демократизацію роботи з кадрами, відповідність кадрових функцій цілям виробництва, інформатизацію кадрової роботи тощо [5, с.52].

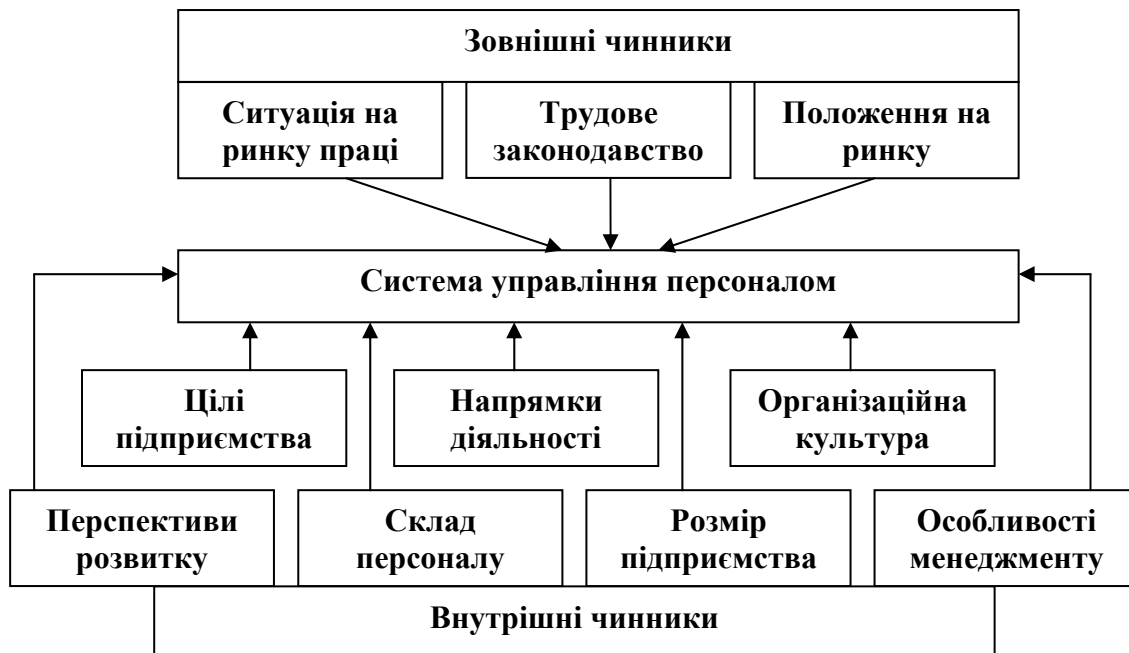
Всі принципи системи управління персоналом реалізуються у взаємозв'язку. Їх конкретне поєднання та пріоритетність визначаються специфікою середовища, в якому функціонує підприємство.

Ми вважаємо за необхідне розмежувати принципи побудови та принципи функціонування, проте даний розподіл можна вважати досить умовним, оскільки окремі принципи є актуальними як на стадії формування, так і на стадії функціонування системи управління персоналом. Зважаючи на це, певний набір принципів є спільним для обох груп (див. рис. 3).



Рис. 3 Принципи побудови та функціонування системи управління персоналом

До основних принципів побудови системи управління персоналом відносять [11]:

- підпорядкованість кадрових функцій стратегічним цілям підприємства;
- первинність функцій управління персоналом (склад системи, її організаційна структура, вимоги до працівників залежать від змісту, кількості та трудомісткості кадрових функцій);
 - оптимальне співвідношення інтра- та інфрафункцій управління персоналом – визначає пропорції між функціями, спрямованими на організацію системи управління персоналом (інтрафункції), та кадровими функціями (інфрафункції);
 - прогресивність (відповідність системи передовим аналогам);
 - ієрархічність, принциповою характеристикою якої є несиметрична передача інформації «вниз» і «вгору» по системі управління.

Принципи функціонування системи управління персоналом тісно переплітаються з принципами раціональної організації виробничих процесів і включають:

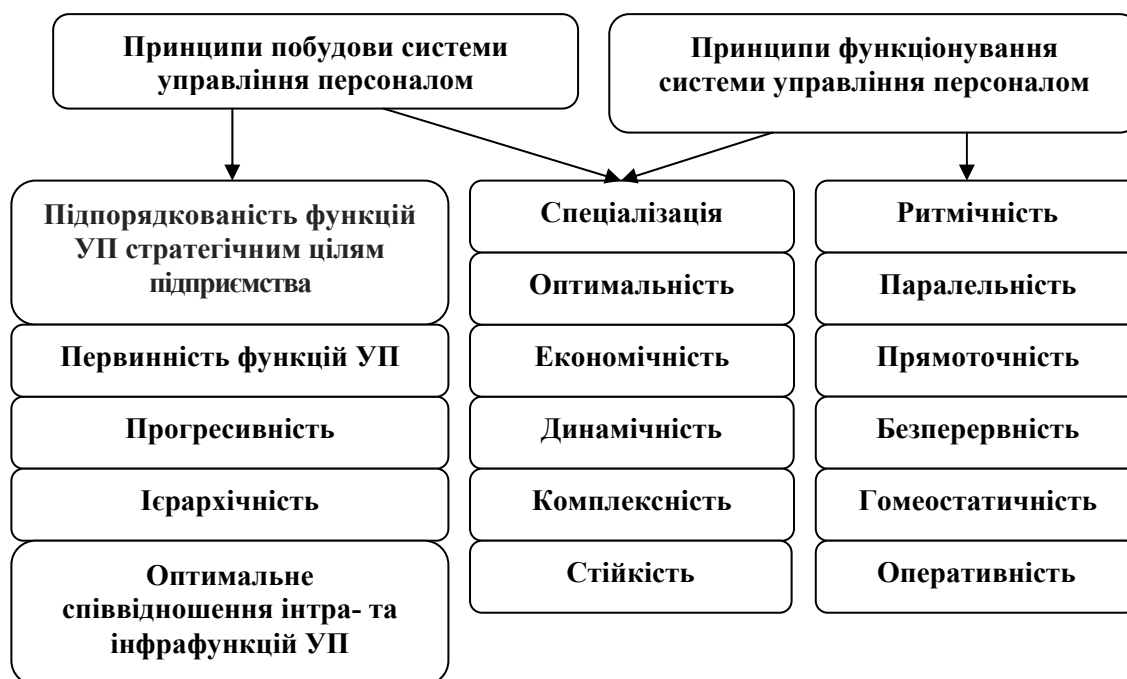
- ритмічність: нормування окремих видів або робіт, виконуваних фахівцями кадрової служби;
- паралельність: одночасна розробка та виконання різних управлінських рішень, пов'язаних з кадрами;
- прямоточність: даний принцип в основному стосується інформаційного обміну в рамках системи управління персоналом і передбачає своєчасність та злагодженість отримання інформації, відсутність ланок, дублюючих обробку одних і тих же інформаційних даних по управлінню персоналом;
- безперервність: безперервний процес виконання кадрових функцій;
- автоматизованість: максимальне та економічно доцільне звільнення людини від виконання функцій по управлінню персоналом шляхом використання засобів комп'ютерної, обчислювальної та організаційної техніки;
- оперативність: здатність реагувати на потреби виробництва в робочій силі в найкоротший проміжок часу;
- гомеостатичність: здатність протистояти порушенням у функціонуванні системи управління персоналом, здатність до саморегуляції.

До принципів, які вважають і принципами побудови, і принципами функціонування системи управління персоналом, належать:

- економічність (забезпечення мінімальної питомої ваги затрат на управління кадрами в складі загальних затрат підприємства);
- динамічність (здатність включати додаткові підсистеми чи виключати зайві при виникненні необхідності, зумовленої різними факторами);
- комплексність (забезпечення тісного взаємозв'язку між окремими елементами та підсистемами системи управління персоналом);
- стійкість (можливість залишатись працездатною і саморегулюватись під тиском зовнішніх впливів).
- спеціалізація: по-перше, формування окремих структурних ланок кадрової служби, відповідальних за виконання визначених функцій управління; по-друге, поділ праці в рамках структурних ланок;
- оптимальність: забезпечення виконання необхідних кадрових функцій при мінімумі затрат і застосуванні передових методів та прийомів.

Висновки. Аналіз різних варіантів розуміння поняття системи управління персоналом дозволяє виділити у їх складі інституційний, функціональний, організаційний та процесний підходи, серед яких пріоритетним вважаємо функціональний. Відповідно до даного підходу організаційна успішність кадрової підсистеми є результатом співвідношення суб'єктивно сформульованої мети управління кадрами та реально здійснюваних функцій. З огляду на це правильне визначення складу кадрових функцій, порядку їх реалізації, запобігання перетворення у дисфункції та закріплення за конкретними суб'єктами виступає передумовою досягнення мети системи управління персоналом.

Подальші дослідження повинні бути спрямовані на функціональну структурування системи управління персоналом з урахуванням зовнішніх і внутрішніх чинників впливу на її параметри і функціонування.

ЛІТЕРАТУРА:

1. Алопій В.В. Інноваційні аспекти управління персоналом торговельних підприємств / В.В. Алопій // Науковий вісник Полтавського університету економіки і торгівлі. – № 5 (50). – 2011. – с. 247-254.
2. Егоршин А. П. Управление персоналом / А.П. Егоршин. – Н. Новгород: НИМБ, 2001. – 702 с.
3. Журавлев П.В. Технология управления персоналом. Настольная книга менеджера / П.В.Журавлев, С.А.Карташов, Н.К.Маусов, Ю.Г.Одегов – М.: «Экзамен», 1999. – 576 с.
4. Лапин А. Формирование системы управления персоналом (региональный и микроэкономический аспекты) / А.Лапин // Проблемы теории и практики управления. - 2000. –№5. - С.83-87.
5. Маслов Е. В. Управление персоналом предприятия : [учеб. пособие] ; под ред. П. В. Шеметова / Е. В. Маслов. – М. : ИНФРА-М ; Новосибирск ; НГАЭиУ, 2001. – 312 с.
6. Пошелюжна, Л. Б. Особливості сучасного управління персоналом на вітчизняних підприємствах [Електронний ресурс] / Л. Б. Пошелюжна. – Режим доступу – http://www.nbuv.gov.ua /portal /Soc_Gum /inek /2010_1/163.pdf
7. Продиус И.П. Управление персоналом / И.П. Продиус., Т.А. Владимирова, Д.В. Запорожак, Ю.И. Продиус.– Одесса: Одес. гос. мед. ун-т, 2001. – 251с.
8. Сухарський В.С. Менеджмент: теорія, методологія, практика. Монографія. / В.С.Сухарський – Тернопіль: Астон, 2002. – 416с.
9. Теорія і практика управління персоналом: Навч.-метод. посібник / Авт.-уклад. Г.В.Щокін. – К.: МАУП, 1998. – 256 с.
10. Управление персоналом в условиях социальной рыночной экономики / Под научн. ред. проф. д-ра Райнера Марра, д-ра Герберта Шмидта. – М.: Изд-во МГУ, 1997. – 480 с.
11. Управление персоналом организации : [учебник] / под ред. А. Я. Кибанова. – 2-е изд., доп. и перераб. – М. : ИНФРА-М, 2001. – 638 с.
12. Хміль Ф.І., Хміль Л.М. Управління персоналом комерційного банку: Навч. посібник / Ф.І.Хміль, Л.М.Хміль / Під заг. ред. Ф.І. Хміля. – Рівне: РДГУ, 2001. – 245 с.
13. Шекшня С.В. Управление персоналом современной организации / Учебно-практическое пособие./ С.В.Шекшня. – М.:ЗАО «Бизнес-школа»Интел-Синтез», 1997. – 336 с.

АННОТАЦІЯ

ОСНОВЫ ФОРМИРОВАНИЯ И СТРУКТУРИРОВАНИЯ СИСТЕМЫ УПРАВЛЕНИЯ ПЕРСОНАЛОМ ПРЕДПРИЯТИЯ

Кадровая подсистема является ключевой составляющей системы управления предприятием, которая во многом определяет эффективность его функционирования. Необходимость постоянного поиска резервов наращивания производительности хозяйственной деятельности актуализирует необходимость разработки целостной концепции построения системы управления персоналом, которая выполняла бы свое функциональное назначение на должном уровне.

В статье проведен анализ, систематизация и обобщение теоретического опыта по определению понятия «системы управления персоналом», исследованы варианты ее структуризации. Выделены институциональный, содержательный, организационный и процессный подходы к пониманию кадровой системы. Обоснованно приоритетность формирования системы управления персоналом по функциональному признаку. Отмечен тот факт, что успешность системы управления персоналом является результатом соотношения субъективно сформулированной цели управления кадрами и реально осуществляемых функций. Кадровые функции выступают системообразующими составляющими кадровой подсистемы. С этой точки зрения правильное определение состава кадровых функций, порядка их реализации, предотвращения превращения в дисфункции и закрепление за конкретными субъектами выступает предпосылкой достижения цели управления персоналом.

Подчеркнута важность разграничения принципов формирования и принципов функционирования системы управления персоналом предприятия. Определены внешние и внутренние факторы влияния на параметры данной системы. Дальнейшие исследования направлены на функциональную структуризацию системы управления персоналом с учетом внутренних характеристик предприятия и внешних факторов влияния.

***Ключевые слова:** персонал, управление персоналом, система управления персоналом, управляющая и управляемая подсистемы.*

SUMMARY

BACKGROUNDS FOR THE FORMATION AND STRUCTURING OF ENTERPRISE PERSONNEL MANAGEMENT SYSTEM

Human resources subsystem is the key component of the enterprise management system, which largely determines the efficiency of its functioning. The necessity of constant search for reserves to increase economic activities productivity actualizes the demand to develop the concept of personnel management system construction, that would perform its functionality at the appropriate level. The analysis and systematization of theoretical experience concerning the definition of «Human resource management system» have been conducted in the article, as well as the variants of its structuring have been analysed.

Institutional, informative, organizational and process approaches to understanding the human resources system have been pointed out.

The priority human resources management system formation due to its functional characteristics has been substantiated. It has been emphasized on the fact, that the success of the human resources management system is the result of interrelation of subjectively formed human resources management aim and actually implemented functions. Human resources functions are the system-forming components of human resources subsystems.

From this viewpoint, the proper determination of human resources functions content, procedures of their implementation, prevention of their conversion into disfunction and assigning them to peculiar subjects are the pre condition for achieving the human resources management aim.

The differentiation of human resources subsystem formation and functioning principles have been pointed out. The external and internal factors influencing the parameters of the system have been outlined. Further research will be focused on functional structuring of human resource management system due to internal enterprise characteristics and external influencing factors.

***Key words:** human resource, human resource management, human resource management system of the enterprise, managerial and managed subsystems.*

УДК 657.47:67/68

ЛЕГКА ПРОМИСЛОВІСТЬ, МЕТОДИКА ОБЛІКУ ВИТРАТ

Головачко В. М., Шулевка О. Ю.
Мукачівський державний університет

У статті проаналізовано легку промисловість та її облік, вплив легкої промисловості на зайнятість населення, на прикладі швейної промисловості розглянуто теоретичні основи бухгалтерського та управлінського обліку в легкій промисловості, облік витрат на виробництві продукції та визначення її собівартості, висвітлені питання удосконалення обліку і контролю витрат виробництва та реалізації продукції швейної промисловості.

Зміна економічної системи, що призвела до нових умов господарювання, вимагає переосмислення теоретичних і методичних підходів до управління підприємством, зокрема до бухгалтерського обліку і, передусім, обліку витрат. Необхідність адаптації обліку витрат виробництва до сучасних умов господарської діяльності зумовила потребу в уточненні економічної сутності основних категорій.

Із введенням Положень (стандартів) бухгалтерського обліку, Плану рахунків докорінно змінилися підходи до визнання витрат, розрахунку собівартості, які необхідно врахувати при побудові методика обліку в легкій промисловості, оскільки діюча методика бухгалтерського обліку витрат і калькулювання собівартості продукції не в повній мірі відповідає вимогам ринкової економіки. Недостатньо уваги в ній приділяється питанням автоматизації внутрішньогосподарського обліку, вибору оптимальних баз розподілу непрямих витрат, визначення і застосування методів обліку витрат, тощо. Вирішення зазначеного дасть змогу перейти на новий рівень побудови бухгалтерського обліку, підвищити його аналітичність та ефективність в управлінні діяльністю швейних підприємств.

Важливість і недостатнє вивчення вищевикладених проблем, необхідність їх глибокого теоретичного дослідження і практичного обґрунтування для підприємств легкої промисловості України, визначили вибір теми даної роботи.

Ключові слова: легка промисловість, підприємство, облік, методи обліку, витрати, зайнятість.

Постановка проблеми. Економіка країни в ринкових відносинах вимагає ефективного ведення господарства, активного й послідовного впровадження досягнень інформаційних технологій, всього нового і прогресивного. У цих умовах зростає роль бухгалтерського обліку, оскільки потрібно не тільки порівнювати здійснені витрати з отриманими доходами, але і вести активний пошук ефективного використання кожної вкладеної гривні у виробничу комерційну та фінансову діяльність підприємств і організацій. Сучасний бухгалтерський облік займає одне з головних місць в системі управління підприємством, в тому числі й легкою промисловістю. Він повинен відповідати вимогам міжнародних стандартів, задовольняти потреби зовнішніх і внутрішніх користувачів інформації, виявляти резерви підвищення ефективності виробництва.

Сучасний стан економіки нашої країни потребує докорінної зміни господарського механізму та створення якісно нової системи управління. Вирішити проблему ефективного розвитку та економічного росту підприємств України, зокрема у швейній галузі легкої промисловості, неможливо без удосконалення, насамперед, системи управління витратами та собівартістю продукції. В управлінні виробництвом важлива роль належить бухгалтерському обліку, значне місце в якому займає облік витрат та калькулювання собівартості продукції.

Аналіз останніх досліджень. Даною темою досліджень займалися в основному зарубіжні науковці, але й доробок вітчизняних вчених є значущий. Дослідженню теорії та практики обліку присвячені роботивчених-економістів: Бороненковой С.А., Горелік О.М., Івашкевича В.Б., Кондракова Н. П., Маркар'ян Е. А., Полозова А. М., та інші. Проблеми вдосконалення обліку та аналізу витрат постійно знаходяться в центрі уваги вчених і отримали досить повне відображення в спеціальній літературі. Серед зарубіжних відомі такі економісти, як: Алан Апчерч, Чарльз Хорнгрен, Джордж Фостер, ДатарШрикант та інші. Вони в своїх працях акцентують увагу на необхідності провадження управлінського обліку за принципом постійних і змінних витрат з метою отримання точних результатів.

Методологія досліджень. Методологічною інформаційною основою роботи є наукові праці, матеріали відкритих періодичних видань, ресурси Internet, законодавчі та нормативно-правові акти.

Мета статті. Метою дослідження є визначення тенденцій розвитку легкої промисловості, виявлення основних причин розглянутої динаміки, пошук шляхів покращення фінансового стану підприємств галузі та їх облік, розглянути наявні підходи в організації обліку.

Виклад основного матеріалу. Легка промисловість є однією з найважливіших серед галузей виробництва непродовольчих товарів. Продукція легкої промисловості йде на задоволення потреб населення, забезпечуючи його тканинами, одягом, взуттям та іншими предметами споживання, а також використовується в інших галузях промисловості у вигляді сировини і допоміжних матеріалів (у харчовій, машинобудуванні та ін.). Найбільш тісні зв'язки вона має із сільським господарством і хімічною промисловістю – основними постачальниками сировини для галузі, а також машинобудуванням.

Легка промисловість – це комплексна галузь, що включає майже 20 підгалузей, які можуть бути об'єднані в три групи:

1) текстильна, в тому числі, бавовняна, лляна, вовняна, шовкова, трикотажна. Сюди входить: первинна обробка льону, шерсті та ін., виробництво нетканих матеріалів, в'язання сіток, виробництво текстильної галантереї та ін.;

2) швейна;

3) шкіряно-взуттєва і хутрова.

Ефективність галузі залежить від багатьох економічних факторів та раціонального розміщення її підприємств. Для легкої промисловості характерна менш виражена, порівняно з іншими галузями, територіальна спеціалізація, бо практично в кожній області є ті чи інші її підприємства.

Фактори розміщення підприємств даного комплексу різноманітні, проте можна виділити головні:

– сировинний – той, що впливає на розміщення підприємств з первинної переробки сировини: наприклад, льонопереробні фабрики розміщені в районах вирощування льону, вовнянооміючі підприємства – в районах вівчарства, підприємства з первинної обробки шкіри – біля м'ясокомбінатів;

– споживчий. Оскільки готова продукція деяких підгалузей легкої промисловості менш транспортабельна порівняно з напівфабрикатами. Наприклад, дешевше постачати пресований бавовник-сирець, ніж бавовняні тканини;

– трудоворесурсного забезпечення – такий, що передбачає наявність професійно підготовлених трудових ресурсів, бо всі галузі легкої промисловості працездатні.

Історично склалось так, що в її галузях використовується переважно жіноча праця (до 90%). Причому більшість з них – це молоді жінки, яким рано чи пізно потрібно буде надавати декретні відпустки і виплачувати допомогу по догляду за дитиною. До 40% працівниць підприємств легкої промисловості перебувають у відпустці у зв'язку з вагітністю і пологами та по догляду за дитиною. Проте в регіонах необхідно враховувати можливість використання і жіночої, і чоловічої праці (тобто, розвивати легку промисловість у районах зосередження важкої індустрії і навпаки).

Нині на розміщення легкої промисловості великий вплив має науково-технічний процес. Це відбивається, перш за все, на концентрації текстильного виробництва, зміні його сировинної бази. Натуральні волокна поступово витісняються хімічними. Велика кількість тканин виробляється із сумішей натуральних і хімічних волокон.

Вовняне, бавовняне, шовкове, трикотажне виробництво орієнтується на сировину і споживача, взуттєве і швейне – на споживача, лляне – на сировину.

Легка промисловість -одна з провідних галузей у промисловості Закарпаття. В області зареєстровано понад 60 підприємств, які займаються виробництвом товарів легкої промисловості. За територіальним поділом вони в основному розташовані у містах Ужгороді, Мукачеві, Хусті та Виноградівському районі.

Галузь легкої промисловості є однією з найбільш трудомістких, оскільки виробництво швейної, трикотажної, взуттєвої продукції- не автоматизується в значній мірі, тому потребує залучення великої кількості трудових ресурсів. Про це також свідчать статистичні дані: якщо в обсязі реалізованої промислової продукції на легку промисловість припадає лише 4%, то за кількістю найманого персоналу ця галузь займає значно більшу частку – 19%.

У той час, як в економіці Закарпатської області та в промисловості зокрема спостерігається загальна тенденція до зниження чисельності зайнятого населення у легкій промисловості регіону, середня чисельність найманих працівників стабілізувалася за останні три роки. Це незначна частка по відношенню до економіки області (4-5%) , проте в промисловості вона тримається на високому рівні – 19- 20%.

Таблиця 1

Динаміка зайнятості у легкій промисловості Закарпатської області (2012- 2016 рр.)

Показник	2012	2013	2014	2015	2016
Зайнято у всіх галузях економіки, тис.осіб	204,9	211,5	202,6	201,1	194,7
Зайнято у промисловості, тис.осіб	50,8	49,7	43,5	44,5	44,4
Зайнято у легкій промисловості, тис.осіб	12,2	10,1	8,67	8,5	8,5
у % до загальної кількості зайнятого населення	5,95	4,78	4,28	4,23	4,37
у % до кількості зайнятого у промисловості населення	24,02	20,32	19,93	19,1	19,14

Важливим аспектом залучення персоналу підприємствами легкої промисловості є те, що на роботу приймаються особи без вищої освіти. Такі працівники в галузі становлять понад 70%. Як правило, для них проводиться навчання для підготовки до виконання необхідних робіт на виробництві. Це позитивно впливає на зайнятість населення.

Закарпатська область відома багатонаціональністю. Поряд з українцями на території області проживають угорці, румуни, словаки, цигани та ін., значна частина яких, живучи на прикордонних територіях, не володіє українською мовою. Легка промисловість забезпечує зайнятість серед людей різних національностей, незважаючи на мовні бар'єри, оскільки робітничі професії не потребують знання мов. Зазвичай керівництво цих підприємств залучає до підбору кадрів менеджерів, які володіють мовою національних меншин, тим самим усуваючи будь-які мовні бар'єри.

Проблема зайнятості сільського населення для Закарпаття залишається такою ж актуальною, як і для всієї України. Понад 20 підприємств галузі легкої промисловості розміщені в селах та селах міського типу (в основному, в Ужгородському, Берегівському, Іршавському, Тячівському та Хуському районах), забезпечуючи їх населення роботою. Також найбільші швейні підприємства області розміщені в Ужгороді та районних центрах, які забезпечують доставку працівників на роботу з найближчих сіл, що особливо позитивно впливає на мотивацію зайнятості.

Таким чином, позитивний вплив легкої промисловості на зайнятість населення проявляється через:

1. Залучення працівників без вищої освіти та проведення їх навчання.

2. Залучення представників національних меншин з усуненням мовних бар'єрів.

3. Забезпечення зайнятості сільського населення.

У зв'язку з цим виникає необхідність формування сприятливих умов для розвитку галузі в регіоні, адже легка промисловість має значний потенціал для формування стабільного попиту на робочу силу [2].

На прикладі швейної промисловості розглянемо теоретичні основи бухгалтерського та управлінського обліку в легкій промисловості.

Швейна промисловість - галузь легкої промисловості, що виробляє одяг та інші швейні вироби побутового та технічного призначення з тканин, трикотажних полотен, штучної та натуральної шкіри та хутра, нових конструкційних матеріалів, а також різноманітних оздоблювальних матеріалів і фурнітури [3].

Структура швейного підприємства включає в себе:

- матеріальний склад;
- виробничий цех;
- склад готових виробів;
- адміністративний офіс.

У виготовленні продукції виробництво поділяється на основне і допоміжне.

Основне виробництво призначене для виготовлення тієї продукції, для випуску якої створено підприємство. Ця продукція реалізується відповідно до укладених договорів.

Допоміжні виробництва створюються для обслуговування основного виробництва з метою безперебійного випуску готової продукції. До них відносяться: котельні, ремонтно-механічний цехи та ін.

Залежно від технології та організації виробництва на швейних підприємствах можуть застосовуватися попроцесний і позамовний методи обліку витрат на виробництво і калькулювання собівартості продукції.

Попроцесний метод передбачає облік витрат на виробництво не тільки за видами продукції та статтями калькуляції, а й етапами. Під «етапом» розуміють сукупність технологічних операцій з вироблення проміжного продукту (напівфабрикату) або готової продукції (на останньому етапі).

Розрізняють безнапівфабрикатний і напівфабрикатний варіанти попроцесного методу обліку витрат на виробництво і калькулювання собівартості продукції.

При першому варіанті обмежуються урахування витрат по кожному етапу. У бухгалтерських записах рух напівфабрикатів не відображається. Їхній рух від одного етапу до іншого бухгалтерія контролює за даними оперативного обліку руху напівфабрикатів у натуральному вираженні, який ведуть в цехах. Згідно з таким порядком обліку витрат собівартість напівфабрикатів після кожного етапу не визначають, а обчислюють лише собівартість готового продукту.

При другому варіанті рух напівфабрикатів із цеху в цех оформляють бухгалтерськими записами та калькулюють собівартість напівфабрикатів після кожного етапу, що дозволяє визначати собівартість напівфабрикатів на різних стадіях їх обробки і тим самим забезпечувати більш дієвий контроль над собівартістю продукції.

При попроцесному методі використовують найважливіші елементи нормативного методу – систематичне виявлення відхилень фактичних витрат від поточних норм (планової собівартості) та облік змін цих норм. У первинній документації і оперативній звітності фактичні витрати сировини, матеріалів, напівфабрикатів, енергії та ін. необхідно зіставляти з нормативними витратами. Використання елементів нормативного методу дозволяє щодня здійснювати контроль над витратами на виробництві, розкривати причини відхилень від норм, виявляти резерви зниження собівартості продукції [4].

Одним з важливих ділянок бухгалтерського обліку на швейних підприємствах є облік витрат на виробництві продукції та визначення її собівартості. Для правильної організації обліку витрат і калькулювання собівартості продукції необхідно застосовувати економічно обґрунтовану класифікацію витрат за певними ознаками.

Найважливішими з них є: склад і вид витрат, місця їх виникнення і носії; роль і призначення в технологічному процесі виготовлення продукції; спосіб включення в собівартість продукції; ставлення до обсягу виробництва та ін.

За складом витрати поділяються на одноелементні та комплексні.

Одноелементні називаються витрати, що складаються з одного елемента:

- матеріали,
- заробітна плата,
- амортизація та ін.

Ці витрати незалежно від місця їх виникнення та цільового призначення не діляться на різні компоненти.

Комплексними називаються витрати, що складаються з декількох елементів, наприклад, загальновиробничі і загальногосподарські витрати, до складу яких входить заробітна плата відповідного персоналу, амортизація будівель та інші одноелементні витрати.

Облік за видами витрат класифікує і відображає ресурси, використані в процесі виробництва і реалізації продукції. За цією ознакою витрати класифікують за статтями калькуляції та економічними елементами.

Економічним елементом прийнято називати первинний однорідний вид витрат на виробництво і реалізацію продукції, який на рівні підприємства неможливо розкласти на складові частини:

- матеріальні витрати;
- витрати на оплату праці;
- відрахування на соціальні потреби;
- амортизація;
- інші витрати.

Проте класифікація витрат за економічними елементами не дозволяє обчислити собівартість окремих видів продукції, встановити обсяг витрат конкретних структурних підрозділів підприємства.

Наприклад, електроенергія на підприємствах може бути використана як в технологічному процесі виробництва продукції, так і для освітлення офісу підприємства, приміщення цехів і т. д. У свою чергу, в технологічному процесі електроенергія може витрачатися на виготовлення різноманітних виробів у різних кількостях: на один виріб - більше, на інше менше. Для вирішення цих завдань застосовують класифікацію витрат за статтями калькуляції [5].

Особливістю технологічного процесу швейного виробництва, як і більшості інших виробництв, є те, що значну частину витрат неможливо прямо ідентифікувати з конкретною продукцією. Для ефективного управління витратами та достовірного формування собівартості швейної продукції в ринкових умовах господарювання необхідне планування, облік, контроль та регулювання комплексних витрат виробництва, до яких відносяться загальновиробничі, адміністративні та витрати на маркетинг і збут.

Проведені дослідження показали, що на швейних підприємствах загальновиробничі витрати становлять до 8%, адміністративні – до 6%, витрати на збут – до 5% від повної собівартості продукції. Значна частка цих комплексних витрат потребує ефективного контролю за виконанням їх кошторисів шляхом достовірного аналітичного обліку за відповідними статтями витрат.

Організація синтетичного обліку загальновиробничих витрат відповідно до національних П(С)БО не відповідає вимогам загальної концепції обліку витрат, які формують виробничу собівартість продукції. Так, відповідно до Плану рахунків та Інструкції про його застосування, облік наявності та руху предметів праці, які призначені для обробки, переробки та використання у виробництві, тобто які складають виробничу собівартість продукції, здійснюється на рахунках класу 2 «Запаси». Проте, загальновиробничі витрати, які також складаються з предметів праці та включаються у виробничу собівартість продукції, передбачено обліковувати на рахунку 91 «Загальновиробничі витрати» класу 9 «Витрати діяльності».

Враховуючи те, що загальновиробничі витрати беруть безпосередню участь у формуванні собівартості готової продукції, тобто у формуванні запасів, автор вважає за доцільне обліковувати їх на рахунках класу 2 «Запаси». З цією метою для швейних підприємств можна використовувати рахунок 27, який пропонується назвати «Загальновиробничі витрати» і на якому буде вестися облік загальновиробничих та інших прямих витрат, що формують виробничу собівартість швейної продукції.

Після набуття чинності національних П(С)БО більшість підприємств відмовились від розрахунку повної собівартості продукції, що не дозволяє ефективно керувати витратами. Обґрунтовано необхідність обчислення повної собівартості продукції швейного виробництва для здійснення внутрішньогосподарського контролю, застосування демпінгових чи монополізованих цін на продукцію галузі на внутрішньому та міжнародному ринках, запропоновано алгоритм її розрахунку та форму звітної калькуляції (табл. 2).

Таблиця 2

**Звітна калькуляція виробництва костюмів чоловічих фасону № М-32
за нормативним методом**

Статті калькуляції	Затрати за нормою		Фактичні затрати		Відхилення фактичних затрат від нормативних			
	на одиницю	на всю кількість	на одиницю	на всю кількість	1	2	3	4
Матеріальні витрати	198	39600	246	49200	+9600	+9600	-	-
Заробітна плата	117	23400	145	29000	+5606	+2300	+2900	+400
Відрахування від заробітної плати на соціальні потреби	36	7200	45	9000	+1800	+736	+936	+128
Загальновиробничі витрати	54	10800	85	17000	+6200	-	-	+6200
Загальногосподарські витрати	18	3600	22	4400	+800	-	-	+800
Маркетингово-збутові витрати	27	5400	17	3400	-2000	-	-	-2000
Повна собівартість	450	90000	560	112000	-22000	+12636	+3836	+5528

Із наведеної звітної калькуляції, складеної за нормативним методом, видно, що матеріальні витрати собівартості 200 костюмів чоловічих становлять 54,6% проти передбачених за нормою 44,0%, зміни сталися у зв'язку із заміною шерстяної тканини найдорожчу. Відповідно, зросла питома вага заробітної плати у структурі собівартості костюмів до 32,2% проти 26,0% нормативної. Враховуючи домінуючу частку матеріальних витрат у структурі собівартості костюмів чоловічих, вони взяті за базу для розподілення комплексних непрямих загальновиробничих, загальногосподарських і маркетингово-збутових витрат як економічно обґрунтованих методологічно.

Оскільки національні стандарти бухгалтерського обліку не регламентують порядок обчислення виробничої собівартості продукції при використанні нормативного методу

обліку витрат і нормативного калькулювання, розроблена методика розрахунку фактичної виробничої собівартості на основі нормативної [6].

Висновки. Становлення та подальший розвиток ринкових відносин в економіці України, застосування національних Положень (стандартів) бухгалтерського обліку вимагають переосмислення теоретичних і методичних підходів до управління швейними підприємствами. При цьому ефективність системи управління цілком залежить від рівня досконалості однієї з її складових – бухгалтерського обліку, де значне місце займають облік витрат виробництва та калькулювання собівартості продукції.

Залежно від технології та організації виробництва на швейних підприємствах можуть застосовуватися попроцесний і позамовний методи обліку витрат на виробництво і калькулювання собівартості продукції.

Одним з важливих ділянок бухгалтерського обліку на швейних підприємствах є облік витрат на виробництві продукції та визначення її собівартості. Для правильної організації обліку витрат і калькулювання собівартості продукції необхідно застосовувати економічно обґрунтовану класифікацію витрат за певними ознаками.

Облік за видами витрат класифікує і відображає ресурси, використані в процесі виробництва і реалізації продукції. За цією ознакою витрати класифікують за статтями калькуляції та економічними елементами.

ЛІТЕРАТУРА:

- 1) Левчак І.І. Зайнятість та мотивація праці в легкій промисловості регіону. // І.І. Левчак [Електронний ресурс] – Режим доступу: http://www.nbu.gov.ua/old_jrn/natural/Nvuu/Ekon/2012_36/statti/2_13.htm
- 2) Швейна промисловість. [Електронний ресурс] – Режим доступу: <https://uk.wikipedia.org/wiki>
- 3) Кондраков Н.П. Бухгалтерський управлінський облік: Навчальний посібник. / Н.П. Кондраков, М.А. Іванова - М.: ИНФРА-М, 2008. с. 205-207.
- 4) Новиченко П. П. Облік витрат і калькулювання собівартості в промисловості: Підручник. / П.П. Новиченко, І.М. Рендухов– М.: «Фінанси та статистика»2011. – с. 245—291.
- 5) Грінчук М.С. Облік і контроль витрат виробництва і реалізації продукції швейної промисловості: дис. на здобуття наук. ступеня канд. економічних наук: спец. 08.06.04 «Бухгалтерський облік, аналіз і аудит» / М.С. Грінчук. – Київ.2004 – 194 с

АННОТАЦІЯ

ЛЕГКАЯ ПРОМЫШЛЕННОСТЬ, МЕТОДИКИ УЧЕТА ЗАТРАТ

В статье проанализирована легкая промышленность и ее учет; влияние легкой промышленности на занятость населения. На примере швейной промышленности рассмотрены теоретические основы бухгалтерского и управленческого учета. Определен учет затрат на производстве продукции и определение ее себестоимости; освещены вопросы совершенствования учета и контроля издержек производства, реализации продукции швейной промышленности.

Изменение экономической системы, которая привела к новым условиям хозяйствования, требует переосмысления теоретических и методических подходов к управлению предприятием, в частности, к бухгалтерскому учету и, прежде всего, учета затрат. Необходимость адаптации учета издержек производства в современных условиях хозяйственной деятельности обусловила потребность в уточнении экономической сущности основных категорий.

С введением Положений (стандартов) бухгалтерского учета, Плана счетов коренным образом изменились подходы к признанию расходов, расчета себестоимости, которые необходимо учесть при построении методики учета в легкой промышленности, поскольку действующая методика бухгалтерского учета затрат и калькулирования себестоимости продукции не в полной мере отвечает требованиям рыночной экономики. Недостаточно внимания в ней уделяется вопросам автоматизации внутрихозяйственного учета, выбора оптимальных баз распределения косвенных расходов, определение и применение методов учета затрат и тому подобное. Решение указанного позволит перейти на новый уровень построения бухгалтерского учета, повысит его аналитичность и эффективность в управлении деятельностью швейных предприятий.

Важность и недостаточное изучение вышеизложенных проблем, необходимость их глубокого теоретического исследования и практического обоснования для предприятий легкой промышленности Украины, определили выбор темы данной работы.

Ключевые слова: легкая промышленность, предприятие, учет, методы учета, расходы, занятость.

SUMMARY

LIGHT INDUSTRY. METHODOLOGY OF COST ACCOUNTING

The light industry and its accounting has been analyzed in the article, the impact of light industry on employment, on the example of the garment industry the theoretical basis of accountancy in light industry, the production costs accounting and determination of its cost, the issues of costs accounting improvement and control of production costs as well as realization of wearing-apparel industry production have been highlighted.

The economic system change that led to new economic conditions, requires rethinking theoretical and methodological approaches to management, including accounting and, above all, cost accounting. The necessity of production cost accounting adaptation to modern business environment caused the need to clarify the economic essence of the main categories.

The introduction of Regulations (standards) of accounting, Plan of Accounts have radically changed the approaches to the recognition of costs, that should be taken into account while constructing the accounting methodology in light industry, since the current accounting methodology of costs and calculation of production costs do not fully meet the requirements of the market economy.

There is not enough attention paid to the issues of internal accounting automatization, to the selection of optimal allocation of indirect costs bases, definition and application of cost accounting methods, etc. The solution of the abovementioned will enable to move to the next level of accounting construction, to increase its analyticity and efficiency in the management of wearing-apparel industry enterprises.

The importance of the abovementioned issues as well as their insufficient stud, the necessity of their deep theoretical study and practical substantiation for Ukrainian light industry have determined the topic of the work.

Keywords: *light industry, enterprise, accounting, accounting methods, costs, employment.*

УДК 657.37:311.42:631.11

**ПОНЯТТЯ ТА ФОРМИ СТАТИСТИЧНОЇ ЗВІТНОСТІ
СІЛЬСЬКОГОСПОДАРСЬКИХ ПІДПРИЄМСТВ**

ГОЛОВАЧКО В. М., ПЕРЕВУЗНИК Т. М.

Мукачівський державний університет

Агропромисловий комплекс як основна складова національної економіки відіграє провідну роль у соціально-економічному розвитку України. Наявність ефективної системи інформаційного забезпечення органів управління про фінансово-майновий стан, умови і результати діяльності сільськогосподарських підприємств як первинної ланки аграрного виробництва має велике значення для супроводження процесу реалізації загальнодержавної та регіональної аграрної політики, підтримання продовольчої безпеки, ефективного виконання функцій управління у сфері сільського господарства. Показники, які характеризують господарські процеси та їх зміни в сільськогосподарських підприємствах, відображуються у звітності суб'єктів господарювання. На сьогодні вона є основним джерелом відомостей про найважливіші явища і процеси, що відбуваються в агропромисловому комплексі країни, його стан і розвиток.

Наявність у сільському господарстві України різних організаційно-правових форм виробництва і реалізації сільськогосподарської продукції зумовлює потребу у застосуванні різних організаційних форм статистичного спостереження.

У сільськогосподарських підприємствах з чисельністю працюючих понад 50 осіб основним джерелом статистичної інформації є статистична звітність і бухгалтерські річні звіти цих господарств, які складаються на підставі первісних даних бухгалтерського обліку у вигляді документів (звітів) спеціально затвердженій формі. Інформація про діяльність державних, колективних, міжгосподарських, приватних та інших великих сільськогосподарських підприємств збирається зараз на основі суцільної статистичної звітності з різною періодичністю; невеликі підприємства звітуються один раз на рік, а протягом року по них проводяться розрахунки на базі періодичних вибіркового обстежень і переписів. У статті розкривається сутність і значення статистичної звітності сільськогосподарського підприємства, визначення місця і ролі звітності в системі управління сільськогосподарським підприємством. Розглянуто структуру і зміст основних форм статистичної звітності: річних, місячних, кварталних. Наведені приклади використання різних форм звітності та проаналізовані типові помилки при складанні деяких форм статистичної звітності.

Ключові слова: *статистична звітність, сільськогосподарське підприємство, форми статистичної звітності, помилки у статистичних звітах, Держкомстат.*

Постановка проблеми. На сьогодні для здійснення комплексних досліджень стану аграрного сектора економіки одним з головних джерел інформації є статистична звітність, невід'ємна складова інформаційної системи Агропромислового комплексу, що використовується на всіх рівнях державного управління. Оскільки на законодавчому рівні сільськогосподарське підприємство визнане галуззю, яка потребує державної підтримки та регулювання, органам державного управління необхідна всебічна інформація за різними напрямками фінансово-господарської діяльності та майнового стану сільськогосподарських підприємств. Крім органів державного управління, потребу в якісній статистичній інформації про діяльність та майновий стан сільськогосподарських підприємств відчуває також аграрна наука. Тому форми статистичних спостережень, їх перелік та інформаційне наповнення показниками постійно перебувають у полі зору як фахівців органів державного управління, так і науковців.

Наукове і практичне значення статистики сільського господарства дедалі зростає сьогодні, коли в сільському господарстві України відбуваються докорінні зміни в економічних відносинах, триває аграрна реформа, з'являються нові організаційно-правові форми виробництва і реалізації продукції.

Аналіз досліджень і публікацій. Протягом останніх років дослідженнями якісної сторони статистичної звітності, вдосконаленням основних положень її побудови, взаємозв'язку показників із даними бухгалтерського обліку, особливостей їх заповнення займаються науковці «Інституту аграрної економіки», Українська академія аграрних наук у співпраці з фахівцями Держкомстату та Міністерства аграрної політики України. Зокрема, проблемам методології та організації статистичної звітності багато уваги приділяли М. Я. Дем'яненко, В. Ф. Мервенецька, А.М. Малахова; методиці формування звітних показників на основі даних бухгалтерського обліку присвячували свої роботи К. П. Дудка, Н. Л. Жук, Л. І. Лавриненко та інші. Теоретико-прикладні розробки питань формування звітності й методичних підходів до її складання досліджувалися у працях відомих вітчизняних вчених-економістів М. Т. Білухи, Ф. Ф. Бутинця, Б. І. Валуєва, К. П. Дудки, П. Я. Хомина, Л. С. Шатковської та інших. Але у зв'язку зі зростаючими потребами в інформації на різних рівнях управління та реформуванням державної статистики залишаються невирішеними чимало організаційних проблем, а також проблем інформаційного та змістовного наповнення звітних показників.

Постановка задачі. Метою даної статті є розгляд поняття та форм статистичної звітності сільськогосподарських підприємств.

Виклад основного матеріалу. Вже в стародавньому світі виникла необхідність підрахунку чисельності мешканців міст та країн, необхідність враховувати кількість людей, придатних до виконання певної справи. Статистика покликана забезпечити збирання, обробку і надання інформації про реалії суспільного життя та рівень розвитку країни. Статистична інформація є однією з головних складових економічної політики, сприяє розробці об'єктивного науково обґрунтованого курсу економічного розвитку суспільства [1].

Статистична звітність охоплює всі галузі економіки країни. Усі суб'єкти підприємницької діяльності подають звітність про ресурсний потенціал та свою виробничо-фінансову діяльність.

Звітністю називають форму спостереження, за якої статистичні дані надходять до статистичних органів від підприємств, фірм та інших суб'єктів підприємницької діяльності, у вигляді обов'язкових звітів про їх роботу за установленими формами та у відповідні строки.

Статистична звітність – офіційний документ, в якому міститься статистична інформація про роботу суб'єкта підприємницької діяльності у вигляді заповненого формуляра, що подається в установлені строки районним (міським) управлінням статистики за вказаними адресами [3].

Сільське господарство – окрема галузь промислової діяльності, яка займає одну із головних галузей в економіці більшості держав світу. Як і в кожній галузі економіки, в сільському господарстві також складається підсумовуюча звітність.

Звітність сільськогосподарських підприємств – це система показників, що охоплює і характеризує результати їхньої виробничо-фінансової діяльності за певний період. У ній знаходять відображення дані оперативного, статистичного і бухгалтерського обліку. Сільськогосподарські підприємства складають і подають фінансову, статистичну і податкову звітність та про відрахування до фондів на соціальні заходи, що зумовлює пристосування до їх вимог облікової політики підприємства [2].

Система статистичної звітності в сільському господарстві визначається табелем звітності (списком діючих форм звітності, що затверджується Держкомстатом України), в якому зазначаються номер форми звіту, його найменування, періодичність і термін подання, кому і ким подається звіт, спосіб його подання. За термінами подання розрізняють звітність поточну, що подається протягом року, і річну, що подається за підсумками року. Терміни подання звітності та її періодичність визначаються відповідно до особливостей конкретних сільськогосподарських явищ і процесів. Так, звітність про хід сівби і збирання врожаю надається тільки в періоди виконання цих робіт, тобто навесні і восени, а звітність про стан тваринництва – впродовж усього року. Поточна звітність може бути також місячною, кварталною і піврічною [6].

Державне статистичне спостереження сільського господарства здійснюється за 23 формами звітності, з яких 18 складають юридичні особи, їхні виділені на самостійний баланс підрозділи, які здійснюють сільськогосподарську діяльність (у тому числі 10 форм звітності – річних, 2 – кварталні, 4 форми складають щомісяця).

Підприємства, які займаються виробництвом сільськогосподарської продукції, подають різні форми річної статистичної звітності з питань сільського господарства: (рис.1) [7].



Рис. 1. Форми річної статистичної звітності

Основною статистичною формою сільськогосподарських підприємств є «Основні економічні показники роботи сільськогосподарських підприємств за рік» (форма 50-сг) [2]. Її подають юридичні особи, їх відокремлені підрозділи, які здійснюють сільськогосподарську діяльність, а саме сільськогосподарські підприємства усіх форм власності та організаційно-правової форми господарювання – районному відділу статистики за місцем знаходження землі.

Ця форма звіту сільськогосподарським підприємствам потрібна для того, щоб заносити основні економічні показники діяльності їх підприємства за рік, де зокрема вказують інформацію про виробництво та реалізацію продукції рослинництва, тваринництва, рибництва, а також послуг в рослинництві та тваринництві, витрати на виробництво вказаної продукції та послуг, купівлю техніки для потреб виробництва та баланс продукції підприємств. Використання сільськогосподарськими підприємствами продукції власного виробництва становить проміжне споживання і має враховуватися при розрахунку макроекономічних індикаторів розвитку аграрної галузі економіки. Діюча форма Звіту про основні економічні показники діяльності сільськогосподарських підприємств (ф. № 50-сг) не містить даних про такі витрати. Удосконалений розділ «Витрати на основне виробництво» форми № 50-сг, доповнений інформацією про витрати сировини і матеріалів власного виробництва, витрачені на створення нової вартості, та витрати на службові відрядження, забезпечить інтегрування інформації фінансової та статистичної звітності сільськогосподарського підприємства з метою визначення вкладу діяльності суб'єкта господарювання у створення суспільних благ. [5]

Форму №4- с. г. «Посівні площі сільськогосподарських культур під урожай 201_ року» подають юридичні особи, їх відокремлені підрозділи, які здійснюють сільськогосподарську діяльність, незалежно від підпорядкування на 5 день після закінчення сівби ярових культур, але не пізніше 1 червня. Заповнення форми проводиться на підставі первинних облікових документів та реєстрів журнально-ордерної форми бухгалтерського обліку. У формі враховуються фактичні розміри посівів сільськогосподарських культур на землях, що перебувають у власності та користуванні господарства, включаючи взяті в оренду землі. Звіт складається з 4 розділів: зернові культури, технічні культури, картопля та овоче-баштанні культури, кормові культури. Ця форма звітності використовується для обліку весняної продуктивної площі, яка фактично зайнята під посівами до часу закінчення сівби ярових культур, і з якої передбачається отримати врожай поточного року.

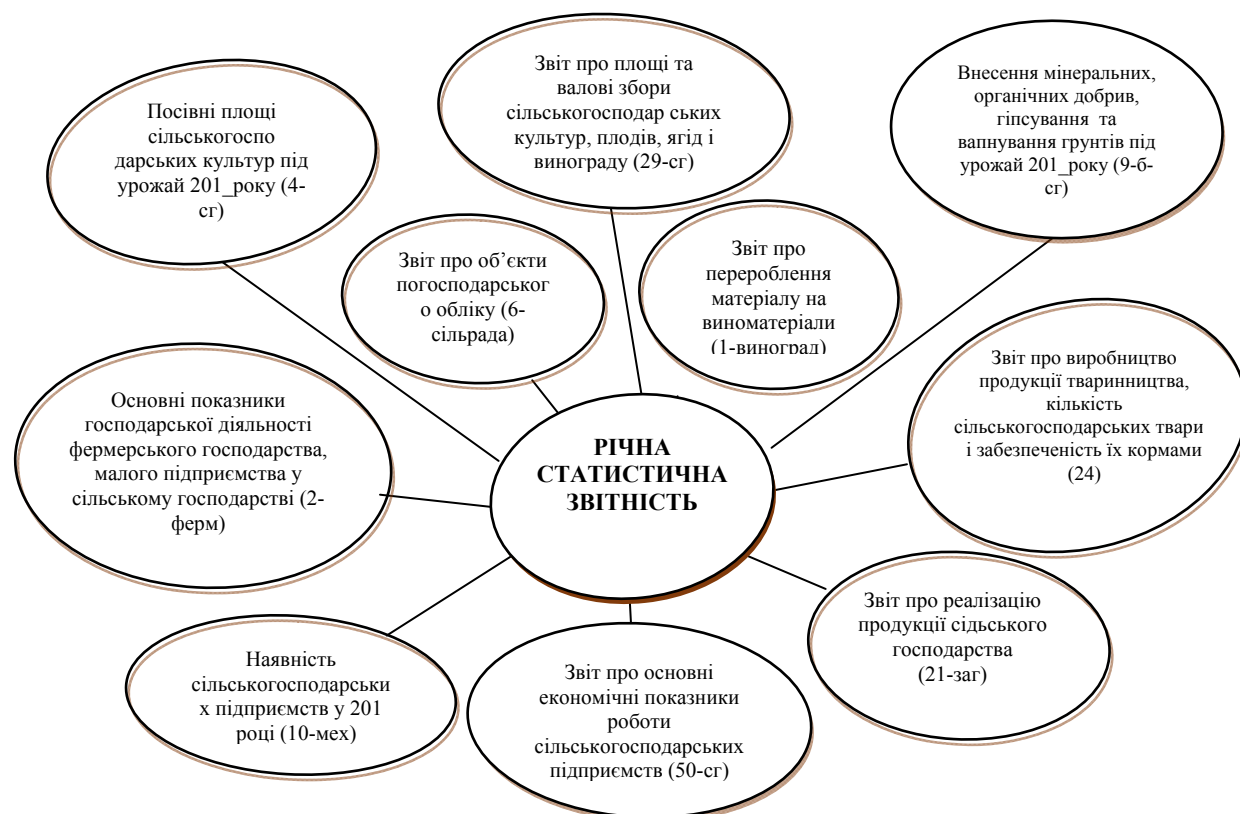
Форму № 9-б-с. г. «Звіт про внесення мінеральних, органічних добрив, гіпсування та вапнування ґрунтів під урожай» подають юридичні особи, їх відокремлені підрозділи, які здійснюють сільськогосподарську діяльність, незалежно від підпорядкування, форм власності та господарювання та подається до 2 грудня органу державної статистики за місцезнаходженням землі. Дані звіту дозволяють обчислити такі показники, що характеризують використання добрив:

1. Загальна кількість внесених органічних добрив у натуральному вимірюванні (тонн) і мінеральних добрив у перерахунку на 100% поживних речовин у центнерах за видами: азотних, фосфорних, включаючи фосфорне борошно, калійних.

2. Кількість внесених органічних і мінеральних добрив під сівбу різних сільськогосподарських культур всього, в тому числі зернових (без кукурудзи), з них пшеницю, рис, кукурудзу на зерно; технічних – всього, з них цукрові буряки (фабричні), льон-довгунець, соняшник, соя; картоплі; овочів; баштанних; кормових – всього, з них кукурудзу на силос, зелений корм; сіяні трави (однорічні і багаторічні); під багаторічні насадження та природні сінокоси і пасовища на всіх та окремо на зрошуваних землях.

Форму №10-мех «Наявність сільськогосподарської техніки в сільськогосподарських підприємствах на 1 січня 201_ р» подають юридичні особи, їх відокремлені підрозділи, які

здійснюють сільськогосподарську діяльність, незалежно від форм власності та підпорядкування, включаючи фермерські господарства. Звіт складається на підставі первинних документів бухгалтерського обліку: інвентаризаційних відомостей або описів, книг, або карток основних засобів, актів на приймання сільськогосподарської техніки з ремонту та інших документів обліку сільськогосподарських машин. Звіт складається з 6 розділів: трактори та зернозбиральні комбайни, енергетичні потужності, сільськогосподарські машини, машини та обладнання для приготування кормів та інших потреб тваринництва, рух основних сільськогосподарських машин та устаткування, обсяги споживання електроенергії. Дана звітність дає нам можливість проаналізувати наявність в сільськогосподарських підприємствах певних видів сільськогосподарської техніки. Орієнтація на сталий розвиток сільського господарства визначає необхідність систематизованого обліку наявності та використання енергетичних і технічних ресурсів, повного й достовірного забезпечення звітними показниками відповідних органів управління.

Однак на сучасному етапі статистична звітність сільськогосподарських підприємств не містить вичерпної інформації для управління енергетичними та технічними ресурсами галузі. Виходячи з цього, доречно було б дану статистичну звітність доповнити показниками про наявність і використання тракторів, зернозбиральних комбайнів, сільськогосподарських машин і знарядь, землерийної та меліоративної техніки, а також витрат на експлуатацію сільськогосподарської техніки і її ремонт. Запровадження даної пропозиції підвищить ефективність управлінських рішень, забезпечить інформацією про склад, динаміку й використання енергетичного і виробничого устаткування, механізацію та електрифікації сільськогосподарських підприємств

Форму №29-с-г. «Звіт про збір урожаю сільськогосподарських культур на 1 грудня 201_ року» подають юридичні особи, їх відокремлені підрозділи, які здійснюють сільськогосподарську діяльність, незалежно від підпорядкування, форм власності та господарювання, які мають посівну площу, сінокоси або багаторічні насадження, визначені бланком. Мета складання – облік фактичних розмірів площ сільськогосподарських культур на землях, що перебувають у власності, включаючи взяті в оренду землі, що оформлені актами згідно з чинним законодавством. Звіт складається з 3 розділів: сільськогосподарські культури; сади, ягідники і виноградники; вирощування посадкового матеріалу.

Форму №24 «Звітність про стан тваринництва за 201_р» подають юридичні особи, їх відокремлені підрозділи, які здійснюють сільськогосподарську діяльність, незалежно від підпорядкування, форм власності та господарювання, мають худобу та птицю на початок року або мали її протягом року. Підставою для заповнення форми є первинні документи бухгалтерського та зоотехнічного обліку про одержання продукції, рух поголів'я худоби та птиці, а також про наявність, надходження та витрати кормів. Мета складання звіту – отримання даних щодо чисельності та руху поголів'я худоби та птиці, виробництва продукції тваринництва, продуктивності худоби та птиці, балансу кормів

Звіт складається з 7 розділів: вироблено продукції тваринництва; вирощено худоби та птиці; рух поголів'я худоби та птиці; чисельність худоби, птиці, кролів, бджіл на кінець звітнього року; чисельність птиці на кінець звітнього року; стан звірівництва; баланс кормів [1].

Форму № 6-сільрада «Звіт про об'єкти по господарського обліку» подають сільські, селищні, міські ради, на території яких розташовані сільські населені пункти не пізніше 15 березня. Мета проведення – отримання даних щодо кількості домогосподарств на території сільських, селищних, міських рад, у т.ч. особистих селянських господарств, і площі землі в їхньому користуванні. Основні економічні показники, які отримуються в результаті проведення звіту: кількість домогосподарств, у т.ч. домогосподарств, членам яких надано

земельні ділянки для ведення особистого селянського господарства; площа земельних ділянок в користуванні домогосподарств.

Форму № 2-ферм «Основні показники господарської діяльності фермерського господарства, малого підприємства у сільському господарстві» подають фермерські господарства, малі підприємства, які здійснюють сільськогосподарську діяльність, за переліком, визначеним органом державної статистики до 28 лютого.

Мета проведення – отримання даних щодо витрат на виробництво, реалізації продукції сільського господарства і послуг фермерським господарством, малим підприємством, інформації щодо іншої діяльності, якою займається фермерське господарство, мале підприємство (крім сільськогосподарської).

Форму № 1-виноград «Звіт про перероблення винограду на виноматеріали» подають юридичні особи, відокремлені підрозділи юридичних осіб, які мають власні або орендовані переробні потужності та здійснюють перероблення винограду на виноматеріали, за переліком, визначеним органом державної статистики не пізніше 4 грудня.

Форму № 21-заг «Звіт про реалізацію продукції сільського господарства» подають юридичні особи, які здійснюють сільськогосподарську діяльність, за переліком, визначеним органом державної статистики, не пізніше 5 числа місяця, наступного за звітним періодом. У сільському господарстві основна інформація про вироблену і реалізовану продукцію фіксується у формі державного статистичного спостереження за формою № 21-заг «Звіт про реалізацію сільськогосподарської продукції». Тут вказуються: кількість і вартість реалізованої продукції рослинництва і тваринництва за видами з виділенням основних каналів реалізації (заготівельно-збутові організації, споживча кооперація, колгоспні ринки, власні магазини, підприємства громадського харчування, біржі, аукціони, бартер). Ця форма складається помісячно і за рік.

Крім річної державної статистичної звітності сільськогосподарські підприємства подають квартальну звітність, яка розкриває стан відповідальних виробничих процесів в аграрних формуваннях: (рис.2)



Рис. 2. Форми квартальної статистичної звітності

- №11-заг «Звіт про надходження худоби та птиці на переробні підприємства за січень 201_ року». Мета складання – отримання даних щодо обсягів надходження сільськогосподарських тварин на переробні підприємства, вартості купівлі та середньої ваги куплених сільськогосподарських тварин. У 1 розділі звіту подається інформація щодо живої маси худоби та птиці, худобі худоби, нестандартних свиней та птиць, нестандартного м'яса.

- № 13-заг «Звіт про надходження молока сирого на переробні підприємства». Мета проведення даного звіту – отримання даних щодо обсягів надходження молока на переробні

підприємства, вартості та якості купленого молока. Цей звіт є одним з обов'язкових документів, що подається до державних органів, які ведуть статистичні дані [1].

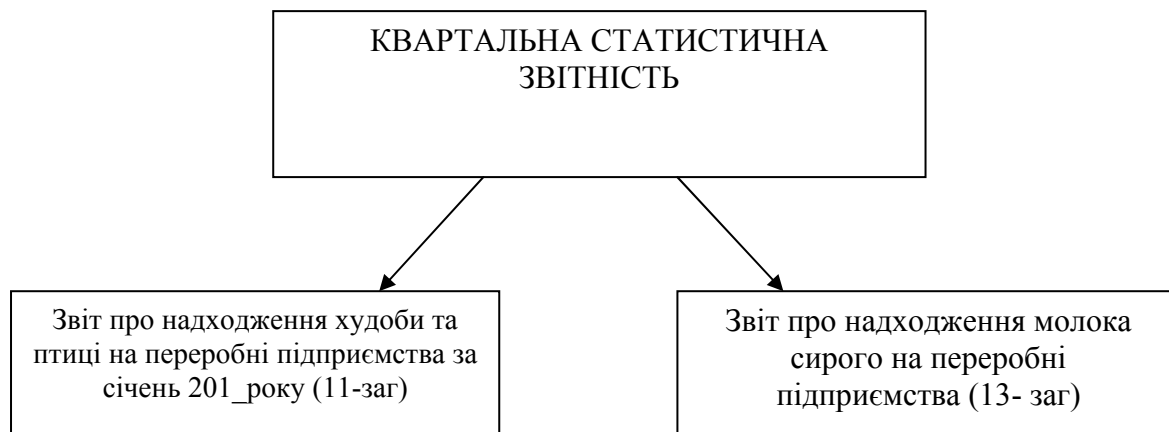
Крім того, сільськогосподарське підприємство повинно подавати щомісячно наступні форми звітності: (рис.3)



Рис. 3. Форми місячної статистичної звітності

- № 37-сг «Звіт про збирання врожаю сільськогосподарських культур». Мета проведення даного звіту полягає в отриманні даних щодо розмірів посівних та зібраних площ, обсягів виробництва, урожайності сільськогосподарських культур, на всіх землях/на политах землях; площ посіву озимих культур під урожай наступного року.

- № 24-сг «Звіт про виробництво продукції тваринництва та кількість сільськогосподарських тварин». Мета проведення - отримання даних щодо кількості основних видів сільськогосподарських тварин, обсягів виробництва основних видів продукції тваринництва, продуктивності сільськогосподарських тварин, витрат кормів на годівлю сільськогосподарських тварин.

- № 21-заг «Звіт про реалізацію продукції сільського господарства». Ця звітність використовується з метою проведення статистичних спостережень щодо реалізації сільськогосподарської продукції та одержання відповідної інформації від юридичних осіб, їх відокремлених підрозділів, котрі здійснюють сільськогосподарську діяльність.

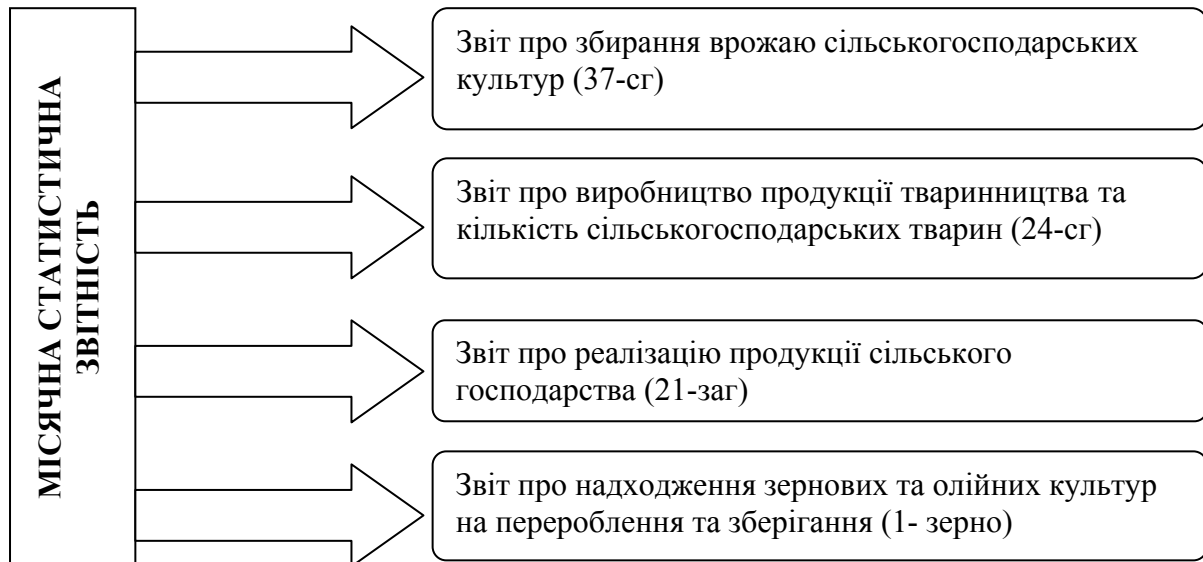
- № 1-зерно «Звіт про надходження зернових та олійних культур на перероблення та зберігання». Мета використання даного звіту полягає в отриманні даних щодо обсягів наявності, надходження, переробки, вартості закупівлі зернових та олійних культур підприємствами, що займалися їхнім зберіганням та переробленням [2].

Те, що сучасна система звітності не відповідає вимогам щодо забезпечення інформацією управлінської діяльності в аграрному секторі економіки, очевидне. І при цьому мається на увазі не тільки зміст фінансової звітності, який надто уніфіковано та узагальнено і з неї вилучено таку інформацію, до якої управлінці всіх рівнів звертались найчастіше: собівартість та реалізація продукції, продуктивність праці тощо. При потребі такі дані можна отримати зі статистичної звітності, оскільки більшість форм колишнього річного звіту сільськогосподарських підприємств перенесено у цей її вид.

Мова йде про неспівставність показників звітності за всією сукупністю господарюючих суб'єктів, що не дозволяє сформуванню достовірних макроекономічних показників про ефективність рослинництва й тваринництва. Тобто багато форм статистичної звітності потребують удосконалення, оскільки є такі форми звітності, які не повністю розкривають

зміст інформації, яку потрібно отримати від даного звіту, тобто містять ряд недоліків, які наведені в табл.1 [3].

Таблиця 1

Перелік типових помилок , що мають місце при складанні звітності сільського господарства

Форма ДСС	Недоліки
№ 29-сг (річна) «Звіт про збір урожаю сільськогосподарських культур на 1 грудня 201 року»	Дані щодо валового збору зернових культур та соняшнику на зерно у вазі після доробки та в початково оприбуткованій вазі однакова.
№ 9-б-сг (річна) «Внесення мінеральних, органічних добрив, гіпсування та вапнування ґрунтів під урожай 201 року»	Не проведено звірку відповідних показників щодо посівних площ між ф.№9-б-сг та ф.№29-сг (річна). Дані гр.6 ф.№9-б-сг мають дорівнювати відповідним показникам гр.1 розділу 1 ф.№29-сг (з точністю до двох знаків після коми).
№ 50-сг (річна) «Звіт про основні економічні показники роботи сільськогосподарських підприємств за 201 рік»	Не проводиться звірка відповідних показників ф.№50-сг (річна) та ф.№29-сг (річна) щодо обсягів виробництва сільськогосподарських культур. Дані гр.1 та гр.2 розділу 1 ф.№50-сг повинні дорівнювати даним відповідно по гр.2 «Площа зібрана» та гр.4 «Обсяг виробництва у вазі після доробки» розділу 1.1 ф.№29-сг.
№ 2-ферм (річна) «Основні показники господарської діяльності фермерського господарства, малого підприємства у сільському господарстві за 20 рік».	Не проводиться звірка відповідних показників щодо обсягів реалізації сільськогосподарської продукції між ф.№2-ферм (річна) та ф.№21-заг (річна)
№ 21-заг (річна, місячна) «Звіт про реалізацію продукції сільського господарства»	У вартість реалізації сільськогосподарської продукції включено податок на додану вартість.

Сільськогосподарські підприємства інформацію про обсяги такої продукції та витрати на її виробництво наводять в «Основних економічних показниках роботи сільгосппідприємств за 201 рік» ф. № 50-сг, а фермерські господарства – «Основних показниках господарської і фінансової діяльності фермерського господарства» ф. №2 (ферм).

Якщо у формі № 50-сг наводяться дані, сформовані в управлінському обліку про витрати виробництва у розрізі сільськогосподарських культур та видів продукції рослинництва і тваринництва, то у формі № 2 (ферм) такі дані відсутні, що не дає можливості узагальнити дані про собівартість продукції за галуззю в цілому. Ці форми звітності суттєво відрізняються за складом та економічним змістом показників. Однак в останній є інформація про реалізацію сільськогосподарської продукції та отриману виручку (дохід) за її видами, подібно до того, як це наведено у формі № 50-сг [3].

Проаналізувавши всі форми статистичної звітності сільськогосподарських підприємств можна побачити, що дане підприємство подає дуже багато різних видів статистичної звітності порівняно з іншими галузями, наприклад з промисловим підприємством, хоча

промисловість є провідною ланкою господарства України і визначає рівень її економічного розвитку, спеціалізацію економіки та масштаби участі в територіальному поділі праці. Якщо добре дослідити дані форми, то можна дійти висновку, що половину з форм статистичної звітності можна забрати і об'єднати декілька в одну. Вважаючи що звітність № 50-сг «Звіт про основні економічні показники сільськогосподарських підприємств» є однією з основних форм, то до цієї звітності можна включити також дані, які наведені в звітності де міститься інформація про виробництво продукції тваринництва, про продукції сільського господарства та дані про площі та валові збори сільськогосподарських культур, плодів, ягід і винограду а також інформацію про збирання врожаю сільськогосподарських культур.

Висновки. Проаналізувавши дану статтю можна сказати, що визначена змістом процесу відтворення й особливостями сільського господарства статистична звітність має надавати інформацію про масштаби сільськогосподарського виробництва, його галузеву структуру, темпи зростання, досягнуті результати та умови, в яких воно функціонує, економічну ефективність використання факторів виробництва, результати виробничої діяльності сільськогосподарських підприємств зокрема й аграрної галузі в цілому. У результаті проведеного дослідження, можна зробити висновок, що діючі форми статистичної звітності не повною мірою забезпечують потребу в даних для розрахунку індикаторів соціально-економічного розвитку галузі в системі національних рахунків та чинників, що впливають на них. Напрямок удосконалення статистичної звітності сільськогосподарських підприємств повинні бути спрямовані на отримання детальної та об'єктивної інформації щодо економічних, соціальних, екологічних явищ в сільському господарстві та процесів, які відбуваються в аграрній галузі економіки, і забезпечення цією інформацією органів влади, наукових установ, громадських організацій та суспільство.

ЛІТЕРАТУРА:

1. Алексеева А. В. Звітність підприємств: [Навч. посіб.] / А. В. Алексеева, А. П. Шаповалова, Г. В. Уманців, О. Г. Веренеч - К.: КНТЕУ, 2008. - 323 с.
2. Кучеренко, Т. Є. Звітність підприємств: підручник / Т. Є. Кучеренко, В. С. Уланчук, О. Г. Шайко; ред. В. С. Уланчук. - К.: Знання, 2008. - 492 с
3. Лаврінченко Л. І. Звітність сільського сільськогосподарських підприємств треба удосконалювати / Л. І. Лаврінченко, П. Я. Хомин // Облік і фінанси АПК. – 2006. - №4. - с. 108-112.
4. Малахова А. М. Вплив особливостей галузі сільського господарства на формування інформації в обліку та звітності для прийняття управлінських рішень / А. В. Малахова. – Вісник Хмельницького національного університету. – 2010. - № 1. – Т.1. – С.91-94
5. Мервенецька В. Ф. Статистична звітність в управлінні технічними та енергетичними ресурсами сільськогосподарських підприємств / В. Ф. Мервенецька // Збірник наук. праць Луцького національного технічного університету. Економічні науки. Серія «Облік і фінанси». – 2010. – Вип. 7, Ч. 2. – С. 283 – 289
6. Про затвердження Загального таблиця (переліку) форм державних статистичних спостережень на 2017 рік. Наказ Державної служби статистики України від 2 березня 2017 року N 54 // [Електронний ресурс] – Режим доступу: <http://www.profiwins.com.ua/uk/forms-and-blanks/statistic/3555.html>
7. Про затвердження інструкцій щодо заповнення форм державних статистичних спостережень № 50-сг «Основні економічні показники роботи сільськогосподарських підприємств»: наказ Державного комітету статистики України 06.11.2007 № 403 / сторінка «Законодавство України» сайта Верховної Ради. – [Електронний ресурс] – Режим доступу: <http://www.zakon.rada.gov.ua>
8. Хомин П. Я. Формування звітності в підсистемах фінансового, управлінського й податкового обліку [Текст] / П. Я. Хомин. – Т. 1: Економічна думка, 2004. – 288 с.

АННОТАЦІЯ

ПОНЯТИЕ И ФОРМЫ СТАТИСТИЧЕСКОЙ ОТЧЕТНОСТИ СЕЛЬСКОХОЗЯЙСТВЕННЫХ ПРЕДПРИЯТИЙ

Агрпромышленный комплекс как основная составляющая национальной экономики играет ведущую роль в социально-экономическом развитии Украины. Наличие эффективной системы информационного обеспечения органов управления о финансово-имущественном состоянии, условия и результаты деятельности сельскохозяйственных предприятий как первичного звена аграрного производства имеет большое значение для

сопровождения процесса реализации общегосударственной и региональной аграрной политики, поддержания продовольственной безопасности, эффективного выполнения функций управления в сфере сельского хозяйства. Показатели, характеризующие хозяйственные процессы и их изменения в сельскохозяйственных предприятиях, отображаются в отчетности субъектов хозяйствования. На сегодняшний день она является основным источником сведений о важнейших явлениях и процессах, происходящих в агропромышленном комплексе страны, его состоянии и развитии.

Наличие в сельском хозяйстве Украины различных организационно-правовых форм производства и реализации сельскохозяйственной продукции обуславливает необходимость в применении различных организационных форм статистического наблюдения.

По сельскохозяйственным предприятиям с численностью работающих более 50 человек основным источником статистической информации является статистическая отчетность и бухгалтерские годовые отчеты этих хозяйств, которые составляются на основании первичных данных бухгалтерского учета в виде документов (отчетов) специально утвержденной формы. Информация о деятельности государственных, коллективных, межхозяйственных, частных и других крупных сельскохозяйственных предприятий собирается сейчас на основе сплошной статистической отчетности с различной периодичностью; небольшие предприятия отчитываются один раз в год, а в течение года по ним проводятся расчеты на базе периодических выборочных обследований и переписей. В статье раскрывается сущность и значение статистической отчетности сельскохозяйственного предприятия, определение места и роли отчетности в системе управления сельскохозяйственным предприятием. Рассмотрена структура и содержание основных форм статистической отчетности: годовых, месячных, квартальных. Приведенные примеры использования различных форм отчетности и проанализированы типичные ошибки при составлении некоторых форм статистической отчетности.

Ключевые слова: статистическая отчетность, сельскохозяйственное предприятие, формы статистической отчетности, ошибки в статистических отчетах, Госкомстат.

SUMMARY

CONCEPT AND FORMS OF STATISTICAL REPORTING OF AGRICULTURAL ENTERPRISES

Agricultural sector as a major component of the national economy plays a leading role in the socio-economic development of Ukraine. The presence of an effective information system about financial management and property status, conditions and results of agricultural enterprises as primary agricultural production stage is important to support the process of implementation of national and regional agricultural policy, food security maintaining, efficient management functions in agricultural sector. The indicators that characterize economic processes and their changes in agricultural enterprises, are displayed in reporting entities. At present it is the main source of information about critical events and processes in the agricultural sector of the country, its status and development.

The presence of different legal forms of production and sale of agricultural products in agricultural sector of Ukraine necessitates the use of different organizational forms of statistical observation.

For agricultural enterprises employing more than 50 people the main source of statistical information is statistical reporting and annual accounting reports of these farms, which consist of based on primary data in the form of accounting documents (reports) of specifically approved form. Information about the state, collective, inter-farm, private and other large farm is going through continuous statistical reports at different intervals; small businesses are reported once a year, and during the year for which calculations based on periodic sample surveys and censuses. The article reveals the essence and importance of statistical reports of agricultural enterprises, determination of the place and role of accounting in the management of agricultural enterprise. The structure and content of the main forms of statistical reporting, annual, monthly, quarterly have been examined. The examples of different forms of reports usage have been exemplified and typical mistakes in the preparation of some forms of statistical reporting have been analyzed.

Key words: *statistical reports, agricultural enterprise, forms of statistical reporting, errors in statistical reports, State Statistics Committee.*

УДК 911.3

ПРОБЛЕМИ СТАНОВЛЕННЯ ТА РОЗВИТКУ МАЛОГО ПІДПРИЄМНИЦТВА В ТУРИЗМІ

ПАПІ В.В., ГОБРЕЙ М.В., РЕПЯНЧИН О.Л.

Мукачівський державний університет

Актуальність. Тема дослідження обумовлена необхідністю оцінки питань становлення, організації та розвитку малого підприємництва в сфері туристичної діяльності, формування його інноваційного потенціалу в умовах поглиблення ринкових відносин. Актуальним завданням сьогодення є окреслення сутності та значення малого підприємництва в регіональній політиці, визначення моделей підприємництва, оцінка ефективного розвитку сфери малого підприємництва при дослідженні конкурентного середовища, розробка теоретико-методологічних засад щодо розвитку сфери малого підприємництва в туризмі.

Мета. Метою статті є оцінка сучасних підходів до проблеми становлення та розвитку малого підприємництва в сфері туристичної діяльності; аналіз соціально-економічних функцій малого підприємництва; основних напрямів підтримки малого підприємництва, сприятливих матеріальних умов та інноваційного клімату для розвитку малих підприємств; створення розвинутої системи інформаційного обслуговування малого підприємництва; оцінка управління підприємствами малого бізнесу в індустрії туризму.

Методологія. Теоретико-методологічною основою дослідження виступають положення вчень щодо становлення та розвитку сфери малого підприємництва, наукові праці учених у даній сфері дослідження. У процесі дослідження використано: діалектичний метод і загальнонаукові методи пізнання: метод теоретичного узагальнення, системного аналізу та синтезу, порівняльного аналізу, структурний метод, метод статистичного аналізу. Інформаційною базою дослідження є матеріали Держкомстату України; періодичні видання; монографії та наукові публікації зарубіжних і вітчизняних учених; інформація мережі Інтернет; результати власних досліджень.

Результати. На основі системного дослідження акцентується увага на процесах становлення та розвитку сфери малого підприємництва в туризмі. Проаналізовано питання значення малого підприємництва в регіональній політиці, оцінка моделей підприємництва, питань ефективного розвитку малого підприємництва в конкурентному середовищі, основних напрямів підтримки малого підприємництва.

Наукова новизна. Заключається в тому, що на основі узагальнення багаточисельних матеріалів дається оцінка проблемним питанням розвитку сфери малого підприємництва в туризмі, необхідності удосконалення системи управління підприємствами малого бізнесу на регіональному рівні.

Практична значимість. Полягає в тому, що проаналізовано заходи підтримки розвитку сфери малого підприємництва в регіоні, необхідності інноваційних аспектів та інформаційного забезпечення розвитку малих підприємств сфери туристичної діяльності.

Ключові слова: мале підприємництво, підприємницька діяльність, функції підприємництва, моделі підприємництва, інформаційне обслуговування малого підприємництва, управління підприємствами малого бізнесу; регіональні програми розвитку малого підприємництва

У розвитку національної та регіональної економіки на сучасному етапі господарювання відбуваються процеси активізації діяльності у сфері підприємництва. Нині підприємництво набуває нового інноваційного характеру, що окреслює його важливу роль в економічному зростанні країни, соціальному забезпеченні населення. Тому сфера підприємництва, підприємницька діяльність в умовах поглиблення ринкових відносин потребує уваги і теоретиків і практиків, які можуть привнести інноваційні підходи до розуміння сутності досліджуваної категорії.

Суть та значення малого підприємництва полягають у тому, що він є провідним сектором ринкової економіки; становить основу дрібнотоварного виробництва; визначає темпи економічного розвитку, структуру та якісну характеристику ВВП; здійснює структурну перебудову економіки, швидку окупність витрат, свободу ринкового вибору; забезпечує насичення ринку споживчими товарами та послугами повсякденного попиту, реалізацію інновацій, додаткові робочі місця; має високу мобільність, раціональні форми управління; формує новий соціальний прошарок підприємців-власників; сприяє послабленню монополізму, розвитку конкуренції. При цьому особливої уваги заслуговує підприємництво у туризмі, адже туристична діяльність в економічній системі України

виступає мультиплікатором росту національного доходу, валового внутрішнього (національного) продукту, зайнятості населення, розвитку місцевої інфраструктури і підвищення рівня життя населення.

Об'єкти та методи дослідження. Питання розвитку малого підприємництва були завжди в центрі уваги досліджень науковців. На сьогодні розвиток підприємництва віднесено до пріоритетних завдань регіональної політики, при цьому мале підприємництво визначено як один із вагомих чинників забезпечення економічного зростання. Позитивні результати розвитку малого підприємництва в країнах, які пройшли етап реформування економічних систем, показують, що воно є одним із засобів усунення диспропорцій на окремих товарних ринках, створення додаткових робочих місць і скорочення безробіття, активізації інноваційних процесів, розвитку конкуренції, швидкого насичення ринку товарами та послугами.

На сьогодні можна констатувати про різноманітність методології та інструментарію наукових досліджень сутності підприємництва; неоднозначність самого явища підприємництва на протязі всього процесу історичного розвитку; змінність мотивації діяльності підприємця; нечіткість функціональних меж між підприємцем і власником, підприємцем і менеджером; невизначеність соціального про шарку підприємців. Тому сьогодні в країнах з найбільш розвинутою ринковою економікою, універсальне чи найбільш вичерпне визначення підприємництва знайти досить складно.

У працях сучасних науковців обґрунтовано сутність підприємництва, наголошено на доцільності пошуку новаторських ідей, реалізації розробок і нових проектів виробництва, реалізації високоякісних товарів, надання послуг, запровадження нових технологій та прогресивних способів обслуговування споживачів.

Комплексному дослідженню питань становлення, функціонування і розвитку сфери малого підприємництва, формування його інноваційного потенціалу в умовах поглиблення ринкових відносин присвятили свої праці вчені - О.Амоша, В.Геєць, В.Бондаренко, М.Бутко, З.Варналій, В.Василенко, З.Герасимчук, Б.Данилишин, С.Дорогунцов, В.Захарченко, В.Збарський, М.Козоріз, І.Комарницький, В.Кредісов, М.Лендел, М.Малік, А.Мельник, Т.Пепа, В.Удовиченко та інші.

Постановка завдання. Метою статті є оцінка сучасних підходів до проблем становлення малого підприємництва в сфері туристичної діяльності. Виходячи із поставленої мети основними завданнями дослідження є: оцінка значення підприємницької діяльності в умовах конкурентної боротьби; аналіз соціально-економічних функцій малого підприємництва; оцінка моделей підприємницької діяльності; вплив ефективного розвитку сфери малого підприємництва на розвиток регіональної економіки; актуалізації розвитку малого підприємництва в умовах децентралізації владних повноважень; оцінка основних напрямів підтримки малого підприємництва.

Результати та їх обговорення. В Україні термін "підприємництво" офіційно визнано прийнятим 7 лютого 1991 року Законом України "Про підприємництво". Підприємництво визнається як самостійна ініціатива, систематична на власний ризик діяльність з виробництва продукції, виконання робіт, надання послуг та зайняття торгівлею з метою одержання прибутку. У свою чергу підприємництво як економічна категорія є певним типом господарювання, де головним суб'єктом господарювання є підприємець, який раціонально комбінує чинники виробництва, на інноваційній основі та на власний ризик організовує й управляє виробництвом з метою отримання підприємницького доходу.

Значення підприємницької діяльності полягає насамперед у тому, що підприємництво:

- 1) сприяє структурним змінам у системі господарювання;

2) сприяє регіональному й ефективному використанню інвестиційних матеріальних і нематеріальних ресурсів;

3) забезпечує зайнятість трудових ресурсів і належну мотивацію до високопродуктивної праці;

4) створює умови для розвитку новаторства, ініціативи, творчості і розвитку інтелектуальної особистості підприємця;

5) створює сприятливе середовище для здорової конкуренції і завдяки цьому стає своєрідним каталізатором соціально-економічного розвитку країни.

Взаємозв'язок держави і малого бізнесу здійснюється на взаємовигідній основі та має довгостроковий характер. При цьому роль держави полягає у забезпеченні високого рівня конкурентоспроможності національної економіки, проведенні прозорої, стабільної, ефективної податкової та регуляторної політики, створенні рівних сприятливих умов для розвитку різних форм бізнесу, включаючи малий, а також всебічний підтримці підприємництва та приватної ініціативи.

Малий бізнес виконує низку специфічних соціально-економічних функцій:

1. Сприяння процесам демонополізації, приватизації та роздержавлення економіки, стимулювання розвитку економічної конкуренції, формування численних суб'єктів ринкового господарства, орієнтованих на попит, конкуренцію тощо.

2. Залучення до економічного обігу матеріальних, природних, фінансових, людських та інформаційних ресурсів, які "випадають" з поля зору великих компаній.

3. Поліпшення становища на ринках шляхом забезпечення еластичності їх структури, врегулювання попиту, пропозиції і цін, індивідуалізації пропозиції та диференціації попиту, насичення ринків, задоволення специфічних місцевих потреб.

4. Вивільнення великих підприємств від виробництва нерентабельної для них дрібносерійної та штучної продукції, яка задовольняє індивідуальний попит, підвищення тим самим ефективності їхньої діяльності. Великим компаніям укладення коопераційних угод з малими підприємствами дозволяє підвищити гнучкість виробництва, зменшити комерційний ризик.

5. Забезпечення додаткових робочих місць, подолання прихованого безробіття, надання роботи працівникам, вивільненим в ході реструктуризації великих підприємств.

6. Стимулювання підвищення ділової активності населення та розвитку середнього класу, який становить соціальну базу економічних реформ, забезпечує стабільність суспільства.

7. Протидія люмпенізації та поширенню утримувальницької психології, всебічне сприяння розвитку людського капіталу.

8. Пом'якшення соціальної напруженості завдяки ослабленню майнової диференціації та підвищенню рівня доходів населення.

9. Збільшення гнучкості національної економіки та ринкової пропозиції відповідно до сучасних умов відкритої економіки.

10. Сприяння процесу демократизації суспільства, раціоналізації системи економічної організації та управління [4].

Класична модель підприємництва включає оцінювання наявних ресурсів з їх подальшим раціональним використанням, спрямована на "старі" ринки і супроводжується невисоким ризиком і такими ж прибутками, тобто характеризується тривалістю процесу і консервативним підходом.

Інноваційна модель підприємництва базується на оцінюванні як наявних, так і нових ресурсів, а також залученні останніх. При цьому спрямовується як на "старі", так і "нові" ринки та товари. Обумовлюється середнім ризиком і середніми прибутками на основі тривалості і стабільності.

Венчурна модель підприємництва має за основу оцінювання потенціалу в цілому, базується на аналізі досягнень науки і новітніх технологій, спрямована на "нові" і майбутні ринки та товари, супроводжується високим ризиком, передбачає високі прибутки і характеризується динамізмом і новелізацією.

Розвиток малого підприємництва, як специфічної сфери ринкових відносин відіграє важливу роль у забезпеченні сталого розвитку регіонів України. Результативність його функціонування пов'язують із інноваційними змінами у структурній модернізації регіональної економіки, вирішенні соціальних проблем у процесі життєзабезпечення населення та раціонального природокористування і охорони довкілля.

Ефективний розвиток сфери малого підприємництва формує конкурентне середовище для суб'єктів господарювання різних видів економічної діяльності в системі регіональної економіки, для розвитку яких є сприятливі умови і ресурсний потенціал, зацікавленість іноземних і вітчизняних інвесторів. При цьому успішна діяльність сфери малого підприємництва вирішує ряд важливих завдань у забезпеченні регіонального розвитку, зокрема сприяє поповненню бюджетів різних рівнів, насиченню споживчого ринку товарами та послугами, формуючи нові робочі місця, підвищуючи зайнятість населення і знижуючи при цьому рівень безробіття.

У суспільстві сформувалися певні принципи щодо становлення і розвитку суб'єктів малого підприємництва. Цей вид господарювання за роки незалежності України пройшов складний організаційний шлях становлення і розвитку з утвердженням певних тенденцій підприємницької діяльності. Визначилися напрями господарювання малих підприємницьких структур, окреслилися першочергові завдання їх подальшого функціонування і розвитку, сформувалася суспільна думка щодо їх діяльності.

Актуалізація розвитку малого підприємництва в умовах децентралізації владних повноважень потребує особливої уваги з боку держави, оскільки утвердження позитивних тенденцій і реалізація заходів щодо удосконалення підприємницької діяльності в регіоні перебувають у прямій залежності від формування цілеспрямованої, послідовної та прогнозованої державної регуляторної політики та дій місцевої влади і управлінських органів у сфері господарської діяльності. Активізація його зростання базуватиметься на дієвому інституційному забезпеченні, усуненні адміністративних бар'єрів та зменшенні регуляторних факторів функціонування суб'єктів підприємництва, формуванні механізму фінансової підтримки та заохоченні інвестування у сферу малого бізнесу, підвищенні ефективної співпраці у форматі держава - бізнес- соціум.

Малі підприємства в Україні функціонують у складному макро- та мікро- середовищі, мають багато проблем, які необхідно вирішувати на різних рівнях. Проведені дослідження показали, що значна кількість новостворених малих підприємств не можуть розпочати свою діяльність через обмеженість фінансових ресурсів, сировини та матеріалів, виробничих площ та обладнання, практичних навичок працівників, "менеджерського таланту" у здійсненні бізнесу. Вони мають проблеми виробничо-технологічного характеру, труднощі у пошуку інвесторів та одержанні кредитів, реалізації продукції, формуванні відповідної клієнтури.

Основними напрямками підтримки малого підприємництва є фінансово-кредитна підтримка інноваційної діяльності, кадрове та інформаційне забезпечення, податкова політика, створення ефективної законодавчої бази тощо.

Фінансово-кредитна підтримка. Надання цільових субсидій, прямих і гарантованих позик, дотацій, податкових пільг і кредитів, амортизаційних пільг тощо. Фінансово-кредитна підтримка малого підприємництва здійснюється у розвинутих країнах з боку центральних та місцевих органів влади, позабюджетних фондів, приватних, іноземних та змішаних інвесторів та спонсорів. В Україні для цієї мети залучають кошти Європейського банку реконструкції та розвитку, Світового банку.

В Україні з цією метою доцільно надавати податкові пільги в разі впровадження малими підприємствами нових техніки та технології, проведення ними наукових досліджень; розробити ефективний механізм передання частини виробничих площ, техніки збанкрутілих підприємств, надавати частину державних замовлень малим підприємствам тощо.

Фінансово-кредитну підтримку малого підприємництва доцільно здійснювати за такими напрямками:

- створення розвинутої мережі фінансово-кредитних установ, інвестиційних та інноваційних фондів, страхових компаній;
- розвиток товариств взаємного кредитування та страхування;
- спрямування певної частини коштів від приватизації державного майна на підтримку малих підприємств;
- активізація діяльності Українського фонду підтримки підприємництва та його регіональних структур;
- використання можливостей фінансового забезпечення малих підприємств, що здійснюють інноваційну діяльність, впроваджують нові технології та перспективні бізнес-проекти за рахунок коштів Державного інноваційного фонду;
- законодавчо-нормативне забезпечення розвитку франчайзингу, що дасть можливість малим підприємствам одержати фінансову, інноваційну та організаційну підтримку з боку крупних фірм-франчайзерів, а також підвищити ступінь їх життєздатності на товарному ринку в умовах конкуренції;
- розробка і впровадження чіткого механізму заохочення комерційних банків до роботи з малими підприємствами.

З метою послаблення податкового тиску, заохочення суб'єктів малого підприємництва до діяльності у виробничій сфері, укріплення їх позицій на товарному ринку необхідна відповідна податкова система. Загальний рівень оподаткування, система оподаткування повинні бути стабільними протягом періоду реформування економіки.

Поряд зі створенням більш сприятливого режиму оподаткування суб'єктів малого підприємництва стимулювання їх розвитку може також забезпечуватись шляхом застосування прискорених норм амортизації активної частини основних виробничих фондів.

Проблема фінансування суб'єктів малого підприємництва полягає в обмеженні доступу до таких традиційних для ринкової економіки джерел фінансових ресурсів, як кошти банківської системи та ринку цінних паперів.

Як правило, фінансування малих підприємницьких фірм банками здійснюється у формі овердрафту. Плата за кредит при цьому варіюється залежно від ризикової премії підприємців і перевищує зазвичай основну ставку процента на 1-5%. Переваги цієї форми фінансування пов'язані насамперед із гнучкістю банківської політики.

У розвинутих країнах фінансова допомога малому бізнесу надається через механізми прямого, пайового та гарантійного кредитування, а також через пільги в оподаткуванні. В Україні державна фінансова допомога малим підприємствам проводиться в рамках державних цільових програм підтримки малого підприємництва за рахунок коштів бюджетної системи та державних цільових фондів.

Специфіка забезпечення малих підприємств фінансовими ресурсами полягає у використанні неординарних методів фінансування. До них слід віднести:

- мікрокредитування;
- лізинг;
- венчурне фінансування.

Мікрокредитування, що використовується як стратегія економічного розвитку (до нього належать позики на суму менш як 25 000 доларів США), спрямоване на фінансування і надання допомоги найменшим підприємствам. Становлення і розвиток фінансової допомоги

малому бізнесу на базі програм мікрокредиту (з використанням програм кредитних спілок) дасть альтернативне потужне джерело коштів для розвитку цілого сектора, який утворює економічне відродження країни.

Лізинг не є специфічним методом залучення матеріально-технічних і фінансових ресурсів для малого підприємства, оскільки його широко використовують і великі компанії. Але лізинг для суб'єктів малого підприємництва забезпечує такі переваги:

- стовідсоткове кредитування, яке не потребує негайного початку платежів. Договір укладається на повну вартість, а лізингові платежі є поточними і, як правило, починаються після постачання майна або пізніше;

- набагато простіше отримання контракту за лізингом, ніж позики. Лізинг передбачає цільове використання коштів, а саме на придбання устаткування, та забезпечення позики у вигляді цього ж обладнання;

- можливість через лізинг сучасних і високопродуктивних технічних засобів не тільки оперативно реконструювати виробництво, а й спрямовувати зекономлені кошти на інші потреби.

Венчурне фінансування стосується малих підприємств у наукомістких галузях економіки, де вони спеціалізуються на проведенні наукових досліджень та інженерних розробках. Воно має такі характеристики:

- фінансові засоби вкладаються у венчурний бізнес без матеріального забезпечення і без гарантій, при цьому інвестори ідуть на великий ризик;

- передбачається обов'язкова пайова участь інвестора у статутному капіталі фірми в прямій чи опосередкованій формі (як правило, пай не перевищує 50%);

- засоби надаються на довготривалій термін і на безповоротній основі, тому в більшості випадків інвестори чекають 3-5 років, щоб упевнитися в перспективності вкладень;

- передбачається активна участь інвестора в управлінні підприємством, яке фінансується. Інвестори часто не обмежуються наданням коштів, а й здійснюють різноманітні управлінські, консультативні та інші ділові послуги венчурній фірмі, не втручаючись при цьому в оперативне управління її діяльністю [5].

Основними напрямками дальшого розвитку малого підприємництва в Україні у найближчій перспективі є: формування належної законодавчої бази, сприятливої для розвитку малого бізнесу; вдосконалення фінансово-кредитної підтримки; забезпечення матеріально-технічних та інноваційних умов розвитку малих підприємств; інформаційне та кадрове забезпечення бізнесу; стимулювання зовнішньоекономічної діяльності суб'єктів малого підприємництва.

Формування відповідної законодавчої бази розвитку малого підприємництва передбачає, насамперед, встановлення правових гарантій для забезпечення свободи і захисту приватної власності; розробку дійових законодавчо-нормативних актів, спрямованих на стимулювання малого бізнесу; усунення правових суперечностей і скасування положень, що гальмують розвиток приватної ініціативи.

Сьогодні найактуальнішими проблемами є розробка нових та вдосконалення діючих законодавчо-нормативних документів з питань визначення чітких підходів до власності та форм її захисту; створення сприятливішого податкового, інвестиційного, інноваційного та цінового режимів для суб'єктів малого підприємництва; упорядкування механізму державного регулювання та контролю підприємницької діяльності.

Одним із значущих напрямів розвитку малого підприємництва є матеріально-технічна та інноваційна підтримка. Забезпечення сприятливих матеріальних умов та інноваційного клімату для розвитку малих підприємств передбачає: розробку та впровадження механізму передачі малим підприємствам виробничих площ і виробничих потужностей, у тому числі

тих, що вивільняються у процесі ліквідації або реорганізації підприємств-банкрутів; формування розвинутого ринку нерухомості; розробку механізму передачі малим підприємствам нових технологій, а також обладнання, необхідного для здійснення бізнесу, на пільгових умовах; розширення сфери надання робіт і поставок для державних потреб сприяння забезпеченню їх матеріально-технічними й іншими ресурсами з боку державних структур. Необхідними також є: використання можливостей фінансового забезпечення малих підприємств, що здійснюють інноваційну діяльність, впроваджують нові технології та інноваційні проекти за рахунок Державного інноваційного фонду; сприяння створенню регіональних інноваційних фондів; надання допомоги у проведенні наукових досліджень та впровадженні прогресивних технологій; сприяння у пошуку замовників та виконавців інноваційних проектів для суб'єктів малого підприємництва; надання консультативних послуг у сфері інноваційних технологій.

Мале підприємництво не може успішно розвиватися без створення розвинутої **системи інформаційного обслуговування**. Державну підтримку суб'єктів малого підприємництва щодо цього доцільно здійснювати шляхом створення розвинутої мережі консультативних, юридичних, бухгалтерських фірм, підприємств з проведення маркетингових досліджень, бізнес-інкубаторів, технопарків, регіональних інформаційно-аналітичних центрів. Головними завданнями регіональних інформаційно-аналітичних центрів мають бути: забезпечення доступу підприємців до інформації (правової, нормативно-довідкової, маркетингової, науково-технологічної, комерційної) як у процесі створення, так і функціонування підприємств; надання консультативних послуг з питань стану товарного ринку, кон'юктурного аналізу, управління підприємством, підготовки кадрів; складання інформації для органів державної влади про стан справ у сфері малого підприємництва та тенденції його розвитку.

Такі регіональні інформаційно-аналітичні центри надалі інтегруються в єдину, інформаційну систему. При використанні зазначених організаційних структур має бути диференційований підхід в інформаційному обслуговуванні суб'єктів малого підприємництва залежно від їх фінансових можливостей, технічного забезпечення тощо.

Державна політика щодо кадрового забезпечення розвитку малого підприємництва передбачає: організацію підготовки кадрів через мережу центрів перепідготовки, курсів підвищення кваліфікації, стажування, організацію навчання основам підприємництва у сфері державної освіти, сприяння розробленню навчальних планів, програм, методичних посібників з підприємницької діяльності, диференційованих за рівнем підготовки та термінами навчання, стимулювання організації проведення наукових досліджень, пов'язаних з проблемами розвитку малого підприємництва; розширення можливостей використання державних телерадіоканалів для навчання широких верств населення з питань теорії та практики підприємництва, системи оподаткування; формування культури підприємництва.

У сфері зовнішньоекономічної діяльності малих форм господарювання державна політика спрямовується на підвищення їх експортних можливостей, розвиток торговельних, науково-технічних, виробничо-технологічних, інформаційних відносин з іноземними партнерами по бізнесу, створення сприятливих умов для залучення іноземних інвестицій у вітчизняний бізнес.

Туристичні підприємства, які успішно конкурують на ринку, в своїй діяльності керуються такими стратегічними методами, як розвиток туризму на основі стабільного ринку, розширення географії подорожей, впровадження суміжних сфер туристичної діяльності шляхом створення нових підприємств. Малі підприємства туристичного бізнесу реалізують ряд важливих завдань, що сприяє подальшому сталому розвитку галузі: формування ринку туристичних послуг різного рівня комплексності; удосконалення інфраструктури туризму; швидка адаптація до нових туристичних технологій, що

ґрунтуються на комп'ютерній техніці, та гнучке просування до інтеграційних та інших процесів у світовому просторі. Саме мале підприємництво в туризмі є сферою, у якій створюються дешеві робочі місця і забезпечується високий рівень ефективності й швидка окупність інвестицій. Крім того, діяльність малих підприємств у туристичному бізнесі сприяє пріоритетному розвитку внутрішнього та в'їзного туризму.

У сучасних умовах господарювання малі підприємства в туристичній сфері мають ряд проблем. У першу чергу, — це нестабільність доходів й обмежені фінансові можливості: фінансова діяльність будується з урахуванням постійного фактора недостатності ресурсів з огляду на незначний загальний обсяг господарського обороту та неможливість залучення коштів інвесторів, які не є власниками підприємства. Необхідність самофінансування за рахунок власного прибутку в умовах обмеженості зовнішнього фінансування обумовлює стратегію постійного підвищення рентабельності бізнесу. При цьому головною метою фінансової діяльності малого підприємства має бути дотримання фінансової рівноваги. Крім того, мають місце такі проблеми, як висока чутливість до ринкової кон'юнктури, обмежена частка ринку, висока вразливість до несприятливих економічних факторів тощо.

Ринкова економіка вимагає необхідність переорієнтації малих туристичних підприємств на діяльність у сучасних умовах. Це, насамперед, вивчення ринкової кон'юнктури, систематичне удосконалення організаційно-технічного рівня підприємств, забезпечення високого ступеня соціального розвитку, перебудова організаційних структур управління. Це дасть змогу мінімізувати вплив на діяльність підприємств несприятливих факторів, подолати обмеженість зростання, підвищити рівень надання послуг до міжнародних стандартів якості.

Управління підприємствами малого бізнесу в індустрії туризму - це самостійний вид професійно здійснюваної діяльності в ринкових умовах, направленої на досягнення в ході господарської діяльності малого туристичного підприємства певної поставленої мети шляхом раціонального використання матеріальних і трудових ресурсів із застосуванням принципів, функцій і методів управління.

Управління підприємством малого бізнесу в індустрії туризму - це управління, яке передбачає:

- орієнтацію підприємства на попит і потреби ринку, на запити конкретних споживачів й організацію пропозиції тих видів послуг, які мають попит і можуть принести туристичному підприємству планований прибуток;
- підвищення ефективності надання послуг, зменшення витрат, отримання оптимальних результатів;
- господарську самостійність, що забезпечує свободу прийняття рішень;
- постійне коригування цілей і програм залежно від ситуації на ринку;
- необхідність застосування сучасної інформаційної бази з комп'ютерною технікою для багатоваріантних розрахунків при прийнятті оптимальних і обґрунтованих рішень.

У зв'язку з цим до завдань управління підприємств малого бізнесу в індустрії туризму входить:

- забезпечення автоматизації діяльності туристичного комплексу;
- прийняття на роботу і підготовка висококваліфікованого обслуговуючого персоналу;
- стимулювання роботи співробітників шляхом поліпшення умов праці та встановлення вищої заробітної плати;
- постійний контроль за ефективністю діяльності туристичного комплексу, координація роботи всіх його підрозділів;
- постійний пошук і освоєння нових ринків;
- визначення конкретних цілей розвитку туристичного комплексу;
- виявлення пріоритетності цілей, їх черговості та послідовності рішень;

- розробка стратегії розвитку і системи заходів щодо її реалізації;
- пошук джерел ресурсів, необхідних для забезпечення реалізації стратегії розвитку;
- контроль за виконанням поставлених завдань.

Сприятлива зовнішня територіальна кон'юнктура, невичерпні рекреаційні можливості дають підстави говорити про подальший розвиток сільського зеленого туризму в Україні у формі малого підприємництва, що стане вагомим джерелом поповнення місцевих бюджетів, розвитку соціальної інфраструктури сільської місцевості.

Подальший розвиток сільського зеленого туризму має передбачати створення мережі установ та організацій, здатних об'єднати та підтримати подібний різновид підприємницької діяльності у межах певного регіону: це можуть бути агенції сільського зеленого туризму, асоціації сприяння розвитку туризму, організаційні центри, спілки тощо. У планах соціально-економічного розвитку регіонів (областей, районних центрів) слід визначити населені пункти, на території яких розвиток сільського зеленого туризму є найбільш перспективним. Створення тут відповідної інфраструктури дозволить додатково залучити кошти під інвестиційні проекти, ефективність яких значною мірою залежатиме від досконалості проведення маркетингових досліджень із розвитку сільського зеленого туризму, створення у регіоні показових садиб з елементами етнографії, формування екскурсійних маршрутів та програм. Важливим слід вважати проведення засідань робочих комісій (груп), де мають узгоджуватися питання економічного співробітництва між різними формами малого підприємництва у регіоні, зокрема, можливості координованого управління потоками товарів та послуг [2].

З метою фінансування заходів регіональних програм розвитку сільського зеленого туризму місцеві органи виконавчої влади можуть використовувати традиційно два механізми освоєння бюджетних коштів: перший – передбачає спрямування коштів через регіональні фонди підтримки підприємництва, другий – безпосереднє фінансування програмних заходів головним розпорядником таких коштів – державною адміністрацією. Щодо цільового спрямування бюджетних коштів у межах виконання регіональних програм розвитку сільського зеленого туризму, то їх за чинним законодавством варто витратити на фінансування інвестиційних проектів у цій сфері; на створення об'єктів інфраструктури підтримки малого підприємництва тощо.

У регіональних програмах розвитку малого підприємництва у сфері сільського зеленого туризму важливе місце має відводитися заходам, спрямованим на створення та розбудову мережі установ, орієнтованих на підтримку цієї сфери. Так, може надаватися широкий спектр послуг щодо консультативно-методичної, фінансово-кредитної, юридичної, маркетингової, кадрової та інформаційно-рекламної допомоги. Зазначена підтримка є особливо необхідною для початківців у сфері сільського зеленого туризму.

Відкритість та оперативність інформації про розвиток сільського зеленого туризму можливо забезпечити шляхом запровадження офіційних web-сайтів обласних, міських чи районних державних адміністрацій, де варто розміщувати інформаційні блоки стосовно розвитку зазначеної сфери у відповідному регіоні, нормативно-правового та законодавчого забезпечення, інвестиційних пропозицій, рекламних сюжетів тощо.

Висновки. Виконання заходів регіональних програм розвитку малого підприємництва є продовженням діяльності місцевих органів державної влади, громадськості, наукових кіл щодо послідовного впровадження регіональної політики з метою системної підтримки у регіоні розвитку різних форм малого та середнього бізнесу, де не останнє місце належить і сільському зеленому туризму. Успішність та результативність програмних заходів веде до зміцнення соціально-економічної бази регіонів, сприяє формуванню середнього класу громадян, гарантує зміцнення демократичних цінностей та політичну стабільність країни.

Суб'єкти малого бізнесу можуть залучатися до рекреаційно-туристського підприємництва та підсобної діяльності шляхом створення підприємств національної кухні, виробництва та збуту виробів народних художніх промислів, продажу туристичного спорядження. Таким проектам має передувати проведення семінарів-тренінгів з питань розвитку зеленого туризму, підготовка інформаційних буклетів, започаткування тематичних освітніх програм на радіо та телебаченні. Результати впровадження малого підприємництва у сфері зеленого туризму у регіоні, набутий досвід мають знайти висвітлення та оприлюднення на семінарах, засіданнях "круглого столу", проведенні тематичних науково-практичних конференцій та виставок.

ЛІТЕРАТУРА:

1. Закон України "Про туризм" №1282/4 від 18.11.2003 р. // Відомості Верховної Ради України. - 2003. - №29.
2. Березін О.В. Мале підприємництво та зелений туризм: перспективи розвитку // Вісник ДІТБ. Серія: Економіка, організація і управління підприємствами (в туристичній сфері).- 2007.- № 11.- С.93-97.
3. Біркович В.І. Модернізація туристичного та рекреаційного потенціалу регіонів України //Статистика України. - 2006. - № 3. - С. 83-86.
4. Бурнашов І. Проблеми та перспективи розвитку туризму в Україні //Диференційне забезпечення керівництва. - 2005. - Вип. 12/7, 4782. - С. 1-35
5. Виноградська А. Розвиток українського туристичного бізнесу//Економіка. Фінанси. Право. - 2005. - № 5. - С. 13-18
6. Стеченко Д. М. Передумови і напрями формування туристичного ринку в Україні. - Туризм: Теорія і практика.-2005.-№ 1.-С 5-11.

АННОТАЦІЯ**ПРОБЛЕМЫ СТАНОВЛЕНИЯ И РАЗВИТИЯ МАЛОГО ПРЕДПРИНИМАТЕЛЬСТВА В ТУРИЗМЕ**

Тема исследования обусловлена необходимостью оценки вопросов становления, организации и развития малого предпринимательства в сфере туристической деятельности, формирования его инновационного потенциала в условиях углубления рыночных отношений. Актуальным заданием нынешнего времени является очерчивание сущности и значение малого предпринимательства в региональной политике, определение моделей предпринимательства, оценка эффективного развития сферы малого предпринимательства при исследовании конкурентной среды, разработка теоретико-методологических принципов относительно развития сферы малого предпринимательства в туризме.

Целью статьи является оценка современных подходов к проблеме становления и развития малого предпринимательства в сфере туристической деятельности; анализ социально-экономических функций малого предпринимательства; основных направлений поддержки малого предпринимательства, благоприятных материальных условий и инновационного климата для развития малых предприятий; создание развитой системы информационного обслуживания малого предпринимательства; оценка управления предприятиями малого бизнеса в индустрии туризма.

В качестве теоретико-методологической основы исследования выступают положения ученых относительно становления и развития сферы малого предпринимательства, научные труды ученых в сфере данного исследования. В процессе исследования использовано: диалектический метод и общенаучные методы познания: метод теоретического обобщения, системного анализа и синтеза, сравнительного анализа, структурный метод, метод статистического анализа. Информационной базой исследования являются материалы Госкомстата Украины; периодические издания; монографии и научные публикации зарубежных и отечественных ученых; информация сети Интернет; результаты собственных исследований.

На основе системного исследования акцентируется внимание на процессах становления и развития сферы малого предпринимательства в туризме. Проанализирован вопрос значения малого предпринимательства в региональной политике, оценка моделей предпринимательства, вопросов эффективного развития малого предпринимательства в конкурентной среде, основных направлений поддержки малого предпринимательства.

Заключается в том, что на основе обобщения многочисленных материалов дается оценка проблемным вопросам развития сферы малого предпринимательства в туризме, необходимости усовершенствования системы управления предприятиями малого бизнеса на региональном уровне.

Заключается в том, что проанализированы мероприятия поддержки развития сферы малого предпринимательства в регионе, необходимости инновационных аспектов и информационного обеспечения развития малых предприятий сферы туристической деятельности.

Ключевые слова: малое предпринимательство, предпринимательская деятельность, функции предпринимательства, модели предпринимательства, информационное обслуживание малого предпринимательства, управления предприятиями малого бизнеса; региональные программы развития малого предпринимательства

SUMMARY

PROBLEMS OF SMALL ENTERPRISE FORMATION AND DEVELOPMENT IN TOURISM

The topic of the article is preconditioned by the necessity of evaluation of the issues of small enterprise formation, organization and development in the sphere of tourism activity, the formation of its innovative potential in the conditions of deepening of market relations. To outline the essence and meaning of small enterprise in regional politics is a pressing issue, as well as the determination of enterprise models, the estimation of effective development of small enterprise sphere during the investigation of competitive environment, to develop the theoretical and methodological backgrounds concerning the evolution of small enterprise sphere in tourism.

The aim of the article is an estimation of modern approaches to the issue of the small enterprise formation and development in the sphere of tourism activity; the analysis of small enterprise socio-economic functions; the main directions of small enterprise support, favourable material conditions and innovative climate for small enterprises development; the creation of the developed system of small enterprise informative maintenance; the estimation of small business enterprises management in tourism industry.

The theoretical and methodological backgrounds for investigation are the concepts of doctrines concerning the small enterprise formation and development scientific investigations in the field of this sphere of research. The following general scientific methods of cognition have been used during the process of investigation: method of theoretical generalization, the systemic analysis and synthesis, comparative analysis, structural method, method of statistical analysis. The informational basis of investigation are materials of State Statistics Committee of Ukraine, periodicals, monographs and scientific publications of foreign and national scientists; information from the Web; results of own investigations.

On the basis of complex investigation the attention is emphasized on the small enterprise formation and development processes in tourism. The issue of the meaning of small enterprise in regional politics has been analysed, as well as the estimation of enterprise models, issues of small enterprise effective development in a competitive environment, main directions of small enterprise support.

It lies in the fact, that on the basis of generalization of numerous materials, the estimation of problematic issues concerning the small enterprise development in tourism has been given, as well as the necessity of improvement of small business enterprises managerial system at regional level.

It lies in that the supporting measures for the sphere of small enterprises development in region, the necessities of innovative aspects and informational provision for small enterprises development in the sphere of tourism activity have been analyzed.

Keywords: *small enterprise, entrepreneurial activity, functions of entrepreneurship, models of entrepreneurship, informative maintenance of small entrepreneurship, small business enterprises management; regional programs of small entrepreneurship development.*

УДК 657:005.742

ОРГАНІЗАЦІЯ УПРАВЛІНСЬКОЇ РОБОТИ НА ПІДПРИЄМСТВІ

МАКСИМЕНКО Д. В., ШУЛЕВКА О. Ю.

Мукачівський державний університет

У статті проаналізовано організацію управлінської праці, досліджено способи, критерії і показники для підвищення організації праці на підприємстві. Розглянуто напрями поділу управлінської праці, вимоги до організації робочих місць, механізація й автоматизація управлінської праці.

Управлінський вплив на об'єкт здійснює не тільки менеджер як керівник і лідер трудового колективу, а й група людей, яка виконує разом з менеджером управлінські функції, тобто сферою професійної діяльності якої є процеси управління. Цих людей прийнято називати управлінським персоналом, працівниками апарату управління, кадрами управління.

Для ефективного впливу на об'єкт потрібна належна організація праці цієї специфічної частини трудового колективу організації чи підприємства, її обґрунтований поділ та кооперація.

Організація праці в апараті управління ґрунтується на розробці комплексу регламентів, які визначають місце і роль кожного структурного підрозділу апарату управління і кожного працівника в системі управління, порядок взаємозв'язків між ними, норми взаємовідносин усередині апарату управління, форми впливу на діяльність об'єкта управління, способи контактів з навколишнім середовищем.

Ключові слова: *управління, управлінська робота, організація праці, поділ праці.*

Постановка проблеми. Першочерговою проблемою створення організаційної системи для будь-якого виду діяльності є поділ праці, об'єктивно необхідний у будь-якому трудовому процесі, що здійснюється колективом. Це зумовлено масштабами роботи, труднощами при виконанні окремих її частин та етапів, різною кваліфікацією та досвідом працівників. Поділ праці є також передумовою підвищення її ефективності і продуктивності.

Останніми роками організація та обладнання робочих місць працівників апарату управління, створення відповідальних умов для їх праці набувають дедалі більшого значення. З кожним роком збільшується обсяг оброблюваної в процесі управління інформації, дедалі ширше застосовуються засоби механізації та автоматизації робіт – від простої оргтехніки до складних ЕОМ, виникають нові професії, поглиблюється поділ, кооперація та спеціалізація праці. Все це потребує певної організації робочих місць, їх планування, устаткування, створення оптимальних умов для праці.

Аналіз останніх досліджень. Аспекти теорії та вчення щодо організації управлінської праці досліджували безліч науковців, але найбільш повну їх характеристику запропонував Г.Мінцберг. Він виділяє й класифікує десять ролей, поєднавши їх у три блоки. Також це питання вивчали такі вчені як О.С. Бородкін, С.Ф. Голов, А. В. Калмикова, Т. В. Шрам, Л.В. Нападовська, Хорнгрен Ч., Дж. Фостер, М.Г. Чумаченко та багато інших.

Мета статті. Метою дослідження є визначення особливостей організації управлінської роботи, організація та обладнання робочих місць, чинники підвищення ефективності праці управлінських працівників.

Виклад основного матеріалу. З давніх давен і досі люди займаються працею, але на початковій стадії розвитку ринку праці, люди навіть не замислювалися над тим, що будь-яку працю треба організовувати, оскільки неорганізованість не є перспективою для покращення та підвищення рівня продуктивності виробництва.

Вже сьогодні можна сказати, що саме процес організації управлінської праці став, насамперед, найважливішою початковою ланкою кожного підприємства, фірми, організації, тощо.

Управлінська праця – це особливий вид людської діяльності, в якій відображується реальна взаємодія об'єктивних і суб'єктивних факторів суспільної діяльності людей.

Управлінська праця безпосередньо не створює певних споживчих вартостей, а здійснює регульований вплив на процес виробництва і цим забезпечує необхідні умови для його розвитку.

Продуктом діяльності управлінської праці є рішення. Ефективність цієї праці може визначатися виробничими результатами. Управлінська праця здійснюється в широкому діапазоні умов, не має прямих вимірників, і це ускладнює оцінку її ефективності. При оцінці її якості не можна випускати з виду ту обставину, що результати цієї праці у великій мірі опосередковуються її колективною діяльністю.

Сфера впливу на виробництво управлінської праці значно ширша, ніж праця робітників, безпосередньо зайнятих у сфері виробництва. Тому не випадково недоліки й упущення менеджерів більше позначаються на результатах виробництва, ніж недоліки в роботі безпосередніх виконавців.

Істотна особливість управлінської праці полягає в тому, що вона пов'язана з перетворенням інформації як специфічного предмета праці, тоді як діяльність працівників виробничих спеціальностей спрямована на численні предмети праці і пов'язана з перетворенням предметів праці у продукти споживання.

Праця в сфері менеджменту потребує спеціалістів більш високої кваліфікації і характеризується більшою складністю. Потрібно раціонально розподіляти управлінські

роботи за складністю відповідно до кваліфікації виконавців, щоб одна людина не займалася справою, яку може виконувати інший, менш кваліфікований працівник, що займає менш оплачувану посаду.

Управлінська праця як різновид розумової праці характеризується слабкою фізичною енергоємністю і водночас високим рівнем використання енергії блоків пам'яті людини і психічною напруженістю. Тому слід більше приділяти уваги умовам, за яких відбувається процес управлінської праці, механізувати й автоматизувати її процеси.

До особливостей управлінської праці треба віднести опосередкування і дистанційність менеджменту об'єктами і процесами, необхідність одночасного керівництва відношеннями людей до засобів виробництва, і управління засобами виробництва.

Під організацією управлінської праці розуміють порядок, правила службової поведінки в апараті управління, які спрямовані на використання поточних та перспективних завдань керівниками, фахівцями та іншими працівниками управління відповідно до діючих посадових інструкцій та положень про структурні підрозділи [1].

Організація праці в апараті управління ґрунтується на розробці комплексу регламентів, які визначають місце і роль кожного структурного підрозділу апарату управління в системі управління, порядок взаємозв'язків між ними, норми взаємовідносин усередині апарату управління, форми впливу на діяльність об'єкта управління, способи контактів з навколишнім середовищем.

Організація управлінської праці, як система, є результатом упорядкованої діяльності і невід'ємною складовою частиною управління.

Застосовують три напрями поділу управлінської праці: функціональний, технологічний та кваліфікаційний.

Функціональний поділ праці полягає в закріпленні конкретних функцій управління за підрозділами чи окремими працівниками. Так, у будь-якому апараті управління повинні бути працівники, зайняті встановленням мети, плануванням, розробкою рішень, організацією їх виконання, мотивацією, контролем.

Технологічний поділ праці являє собою спеціалізацію працівників відповідно за трьома великими групами робіт: керівництво структурним підрозділом, прийняття рішень на основі інформації про здійснення робіт згідно з певною функцією; обробка інформації, яка надходить як від об'єкта управління, так і з інших джерел, та створення комплексу документації, необхідної для здійснення функції; оформлення документації, її пересилання, зберігання, облік, сортування та ін.

Кваліфікаційний поділ праці - це ознака поділу праці, за якою співробітники виконують різну роботу, що відповідає їх кваліфікації та досвіду.

Під кооперацією праці розуміють об'єднання поділених видів праці для виконання спільних завдань. В управлінні застосовують паралельну і послідовну, постійну й епізодичну кооперацію праці управлінського апарату.

Поділ і кооперація управлінської праці є передумовою раціональної організації робочих місць в апараті управління.

Останніми роками організація та обладнання робочих місць працівників апарату управління, створення відповідних умов для їх праці набувають дедалі більшого значення.

Вимоги до організації робочих місць можна згрупувати таким чином: інформаційні, економічні, ергономічні, гігієнічні, естетичні, технічні, організаційні.

Інформаційні вимоги охоплюють комплекс заходів з інформаційного забезпечення робочого місця. До них відносять: визначення обсягів і структури інформації, яка надходить на робоче місце, обробляється на ньому і передається на інші робочі місця; проектування інформаційних потоків, у систему яких включене робоче місце та ін.

Економічні вимоги передбачають таку організацію робочого місця в апараті управління, при якій витрати на утримання робочого місця мінімальні, проте достатні для його функціонування. Доцільно також перевірити робоче місце за критерієм оптимальності: ефект від діяльності працівника на робочому місці повинен перевищувати витрати на утримання робочого місця і працівника.

Ергономічні вимоги вивчаються та формулюються новою галуззю науки, яка з'явилась порівняно недавно у зв'язку з новими вимогами виробництва та управління, - ергономікою.

Ергономіка - галузь науки, яка вивчає функціональні можливості людини в трудових процесах з метою створення для неї оптимальних умов праці, які, роблячи її високопродуктивною і надійною, разом з тим забезпечують людині необхідні зручності та зберігають її сили, здоров'я, працездатність.

Гігієнічні вимоги - це вимоги до освітлення робочих місць, повітрообміну, температурного режиму, вологості, шуму та інших факторів середовища, які впливають на здоров'я і працездатність людини.

Продуктивність праці людини значною мірою залежить від елементів зовнішнього оформлення середовища, в якому вона працює. Отже, такі елементи естетичного оформлення виробничого середовища як зовнішній вигляд приміщення і знарядь праці, їх кольорова гама, наявність квітів в інтер'єрі також необхідно враховувати при організації робочого місця.

Для будь-якої праці, у тому числі для праці службовця, насамперед, необхідний певний простір. Це площа, на якій встановлюють необхідні меблі та устаткування, яку займає працівник, а також площа проходів до столу, устаткування, іншого робочого місця та ін. [2].

Дедалі зростаючі масштаби суспільного виробництва, наявність підприємств різноманітних форм власності, поглиблення спеціалізації та розширення кооперації виробництва різко збільшують обсяг управлінської інформації, ускладнюють функції управління та збільшують обсяги управлінських робіт. Для виконання дедалі зростаючих обсягів цих робіт без збільшення чисельності працівників апарату управління необхідне значне підвищення ефективності праці цієї категорії працівників. Вирішити проблему можна лише впровадженням методів наукової організації праці, широкою механізацією і автоматизацією робіт, виконуваних управлінським персоналом. Причому останній фактор відіграє вирішальну роль у підвищенні ефективності праці управлінських працівників.

Механізація і автоматизація управлінської праці здійснюється у двох напрямках. Перший — впровадження сучасної обчислювальної техніки, другий – впровадження засобів оргтехніки та оперативної поліграфії. Найбільший ефект досягається при спільному застосуванні засобів обчислювальної техніки та оргтехніки.

Потреба в механізації виконання різноманітних робіт, процесів, операцій управлінської праці, зумовила створення різноманітних засобів оргтехніки. Широка номенклатура сучасних засобів оргтехніки, що відрізняються між собою виконуваними функціями, застосовуваними технологічними процесами, експлуатаційними можливостями, конструктивними процесами, експлуатаційними можливостями, конструктивними особливостями та іншими ознаками, викликає потребу їх класифікації.

Класифікація дає змогу систематизувати за певними ознаками всі засоби оргтехніки на групи, підгрупи, види, сприяє формуванню єдиної термінології та кращій орієнтації споживачів при виборі засобів оргтехніки для конкретних умов.

Побудова сучасних класифікацій ґрунтується на використанні такої класифікаційної ознаки, основою якої є інформаційний характер процесу управління. Відповідно до цього засоби оргтехніки класифікують за функціями, виконуваними ними щодо інформації або до її носія – документа.

Згідно з цією класифікаційною ознакою всі засоби оргтехніки можна поділити на такі класи: складання документів; копіювання та оперативного розмноження документів; обробки документів; зберігання, пошуку та транспортування документів; технічні засоби зв'язку.

Сучасним напрямом автоматизації підготовки документів є використання сучасних комп'ютерів, обладнаних відео термінальними пристроями, призначеними для показу на екрані текстів, що вводяться з клавіатури або спеціальних магнітних носіїв інформації.

Спеціальні програми дають змогу здійснювати редагування тексту: виправити помилку, замінити те чи інше слово, виключити непотрібні частини тексту, змінити розміщення речень, абзаців, графічно вирівняти текст. Складений документ зберігається у пам'яті комп'ютера, може буди у будь-який час роздрукований у необхідній кількості копій чи перенесений на магнітну дискету. Магнітна дискета може бути введена в іншу ЕОМ.

Широке комплексне впровадження засобів механізації і автоматизації дає змогу значно підвищити ефективність управлінської праці [3].

У сучасних умовах економічний аналіз займає важливе місце серед економічних наук. Його розглядають як одну з функцій управління виробництвом. Наукова теорія управління відрізняється складністю функцій і елементів. У якості складових системи управління виступають: планування, облік (контроль і аудит), економічний аналіз, прийняття управлінських рішень.

Головним завданням планування є забезпечення планомірності розвитку економіки підприємства і діяльності кожного його підрозділу, визначення шляхів досягнення кращих кінцевих результатів діяльності.

Для управління діяльністю потрібно мати повну і достовірну інформацію про стан справ, порядок виконання планів. Це забезпечується завдяки обліку.

Для управління потрібно мати уявлення не тільки про хід виконання планів, але і про тенденції і характер здійснюваних змін в економіці підприємства. Аналіз господарської діяльності є важливим елементом в системі управління підприємством, діючим засобом виявлення внутрішньогосподарських резервів, основою розробки науково-обґрунтованих планів і управлінських рішень. Тобто економічний аналіз - функція управління, яка забезпечує наукове прийняття рішень [4].

Найважливіша особливість аналізу, без якої практично не можна про нього говорити, - це теоретична концепція, стиль мислення, запланований підхід до прийняття науково-технічних (конструктивних) і виробничих рішень із позицій найповнішого задоволення вимог споживача, ринкового попиту. Філософія аналізу проста: виробник повинен випускати таку продукцію, що має збут і може досягти запланованого рівня рентабельності та за яку можна отримати певну суму прибутку. Враховуючи це, виробник цілеспрямовано ставить завдання в галузі науково-технічних розробок, висуває вимоги до них, орієнтовно розраховуючи витрати виробництва, рівень ціни та прибуток. Виробник визначає найефективнішу технологію виробництва, включаючи міжвиробничі та внутрішньовиробничі кооперування.

На реалізацію принципів аналізу зорієнтовані його функції, а саме:

- найповніший облік вимог ринкового попиту і запитів споживачів, їх вимог до якості, техніко-економічних параметрів, новизни, дизайну та іншого на основі комплексного дослідження ринків, розробки технічної політики і проведення науково-дослідних робіт;

- визначення оптимального асортименту продукції та структури виробництва на основі економічного розрахунку: витрат виробництва (собівартості) продукції, ефективності капітальних вкладень, можливості забезпечення виробництва матеріалами, фінансовими та трудовими ресурсами, рівня прибутку;

- прийняття обґрунтованих рішень, ефективність яких визначаються за кінцевим результатом діяльності підприємства;

- розробка збутової політики на основі визначення максимально вигідних каналів збуту, системи руху товарів, організації технічного обслуговування, системи стимулювання збуту та формування потреб споживачів.

Реалізація цих чинників передбачає встановлення зворотного зв'язку з ринком для коригування розрахунків у рамках аналітичних програм, на основі яких приймають рішення на відповідних рівнях управління.

Особливо гостро в аналізі як у системі внутрішньовиробничого управління ставиться завдання забезпечення високоефективної взаємодії на різних рівнях управління таких його функцій, як планування, контроль, організація, керівництво. У сучасній системі внутрішньовиробничого управління усі його функції тісно пов'язані між собою, й аналіз виступає як передумова планування, як передпланова діяльність. Забезпечуючи визначення кожного продукту мети та напрямків розвитку виробничо-збутової діяльності, аналіз стає вихідним пунктом планування, спрямованого на створення сприятливих умов для максимального використання виробничих ресурсів і випуск продукції з раніше заданими економічними та технічними параметрами. Отже, внутрішньовиробниче планування зорієнтоване на забезпечення відповідних умов для досягнення мети, яку задають ззовні шляхом реалізації функції аналізу.

Важлива особливість аналізу як системи внутрішньовиробничого управління полягає в тому, що вона заснована на прийнятті рішень на базі багатоваріантних економічних розрахунків і зорієнтована на створення організаційних, економічних та юридичних умов для високоефективного функціонування та розвитку фірми загалом [5].

Висновки. Отже, організація управлінської праці дуже важлива в наш час, оскільки більша частина успіху та продуктивності підприємства залежить від того, як організована сама праця. Сфера впливу управління значно більша за сферу виконання даної праці. Управління потребує високого творчого натхнення, тобто організація управління, — це перш за все, розумова і психологічна робота.

Для підвищення організаційного рівня функціонування персоналу потрібно здійснити вищий ступінь формалізації процесів управління, передбачити порядок, при якому роботи виконувались би за відповідними правилами. Ідею розробки відповідних правил функціонування апарату управління доцільно реалізувати на усіх рівнях управління. Насамперед слід встановити повноваження кожної організації у розв'язанні завдань менеджменту, розробити процедури вирішення найбільш важливих проблем підприємства.

ЛІТЕРАТУРА:

1. [Електронний ресурс] – Режим доступу: <http://osvita.ua>.
2. Інноваційний розвиток підприємства. Навчальний посібник / За ред. П. П. Микитюка. – Тернопіль: ПП «Принтер Інформ», 2015. – 224 с.
3. Кириченко О., Квас І., Ятченко А. Менеджмент зовнішньоекономічної діяльності/Кириченко О. – К.: Видавничий дім “Фінансист”, 2010р. – 324с.
4. [Електронний ресурс] – Режим доступу: <http://um.co.ua>.
5. Телор Фредерік Уінслоу. Менеджмент/ Телор Фредерік Уінслоу - М., 2000 р. – С.67.

АННОТАЦІЯ

ОРГАНИЗАЦИЯ УПРАВЛЕНЧЕСКОГО ТРУДА НА ПРЕДПРИЯТИИ

В статье проанализирована организация управленческого труда, исследованы способы, критерии и показатели для повышения организации труда на предприятии. Рассмотрены направления разделения управленческого труда, требования к организации рабочих мест, механизация и автоматизация управленческого труда.

Управляющее воздействие на объект осуществляет не только менеджер как руководитель и лидер трудового коллектива, но и группа людей, которая выполняет вместе с менеджером управленческие функции, то есть сферой профессиональной деятельности, которой являются процессы управления. Этих людей

прийнято називають управленческим персоналом, работниками аппарата управления, кадрами управления. Для эффективного воздействия на объект требуется надлежащая организация труда этой специфической части трудового коллектива организации или предприятия, ее обоснованное разделение и кооперация. Организация труда в аппарате управления основывается на разработке комплекса регламентов, которые определяют место и роль каждого структурного подразделения аппарата управления и каждого работника в системе управления, порядок взаимосвязей между ними, нормы взаимоотношений внутри аппарата управления, формы влияния на деятельность объекта управления, способы контактов с окружающей средой.

Ключевые слова: управление, управленческая работа, организация труда, разделение труда.

SUMMARY

THE ORGANIZATION OF ADMINISTRATIVE WORK AT THE ENTERPRISE

The organization of administrative work has been analyzed in the article, as well as the methods, criteria and indices for improvement of enterprise work organization have been studied. The directions of administrative work separation, requirements for workplaces, mechanization and automatization of administrative work have been considered.

Administrative impact on the object is executed not only by manager as the head and leader of the labor collective, but also a group of people performing the administrative functions alongside with manager, that is whose sphere of professional activity is managerial processes.

These people are usually called executive staff, management staff, human resources management. For the effective influence of the object there is a proper need to work organization of this specific part of the labour collective organization or enterprise its reasonable division and cooperation.

The organization of management staff work is based on the complex of regulations, defining the place and role of each structural unit of the management staff and each employee in the management system, the order of relationships between them, the norms of relationships within the managerial apparatus, the forms of influence on the object management activity, ways of contacts with the environment.

Key words: management, administrative work, labour organisation, division of labour.

УДК 657+332.1.025.12:630(477)

МЕТОДИКА ОБЛІКУ ЛІСОВОГО ГОСПОДАРСТВА УКРАЇНИ

МАКСИМЕНКО Д.В., ДАНИШ Н. І.

Мукачівський державний університет

Особливостями лісового господарства є: середовище, утворювальна роль лісу як компоненту біосфери, здатність його до природного відновлення, велика тривалість виробничого циклу господарства, зональні відмінності лісів, складність і динамічність взаємозв'язків між компонентами лісових екосистем, нерівномірне розміщення лісів на території, комплексне й екологічне використання лісових ресурсів у народному господарстві.

Організація лісового господарства має своїм завданням забезпечувати його ведення на засадах сталого розвитку з урахуванням природних та економічних умов, цільового призначення, лісорослинних умов, породного складу лісів, а також функцій, які вони виконують.

Основними напрямками розвитку лісового господарства є:

- захисний;
- захисно-експлуатаційний;
- експлуатаційно-промисловий;
- промисловий.

Стаття присвячена розгляду особливостей лісового господарства в Україні. У ній визначено, як здійснюється автоматизований облік лісового господарства, показано, як ведеться організація лісового господарства в цілому та яким міністерствам підпорядковуються окремі частини лісових земель. Розглянуто основні напрямки розвитку лісового господарства, та як здійснюється облік лісопродукції від початку її приймання на підприємство до її реалізації. Крім того розглянуто, як здійснюється облік готової продукції. Визначено, як ведеться аналітичний облік та облік витрат на лісогосподарське виробництво.

Ключові слова: лісове господарство; Лісовий кодекс України; оперативний, бухгалтерський та податковий облік; амортизація; лісопродукція.

Проблема вдосконалення системи обліку є важливою для кожної галузі економіки, у тому числі й для лісового господарства. Стан і розвиток лісового господарства пов'язаний з природно-екологічними й економічними факторами, зокрема із симбіозним зв'язком рослинних та тваринних елементів, тривалим періодом відтворення лісових масивів, що становить 80 – 120 років, виробничо-технологічною специфікою, яка зумовлює значні витрати на заготівлю, доставку і складування лісоматеріалів, комплексного використання ресурсів лісу, що передбачає збір та переробку недеревинних ресурсів (гриби, ягоди, лікарські рослини). Це все зумовлює необхідність розгляду методики обліку лісового господарства України.

Аналіз досліджень і публікацій. Вивченням теоретичних і практичних аспектів обліку й аналізу та з'ясуванням їхньої ролі у комплексному використанні продуктів лісового господарства займалися такі вітчизняні і зарубіжні економісти, як: П. В. Васильєв, І. В. Воронін, Ф. Гунтер, Ф. Т. Костюкевич, І. М. Синякевич, Ю. Ю. Туниця, І. В. Туркевич, М. В. Чернявський, А. Й. Швиденко та ін. Проблемам вдосконалення методологічних і методичних засад формування витрат присвячені праці таких вітчизняних вчених, як: М. Т. Білухи, Ф. Ф. Бутинця, Б. І. Валуєва, З. В. Гуцайлюка, В. О. Ластовецького, І. Д. Лазаришиної, Є. В. Мниха, Л. В. Нападовської, В. Ф. Палія, М. С. Пушкаря, В. В. Сопка, І. Д. Фаріона, Ю. С. Цал-Цалка, П. Я. Хомина, Р. Л. Хом'яка, М. Г. Чумаченка, С. І. Шкарабана та ін. Питання обліку й аналізу витрат на виробництво досліджували зарубіжні науковці, зокрема: І. А. Басманов, Я. В. Соколов, С. О. Стуков, А. Д. Шеремет та ін.

Постановка задачі. Метою даної статті є розгляд методики обліку лісового господарства України.

Виклад основного матеріалу. Головна функція лісового господарства полягає у найбільш повному задоволенні потреб народного господарства і населення у деревині та інших продуктах лісу за умови одночасного використання лісу як природного фактору.

Лісове господарство – галузь матеріального виробництва, що вивчає, веде облік і відтворення, охорону і захист лісів, а також регулювання їх використання в цілях задоволення потреб в лісових ресурсах.

До земель лісогосподарського призначення належать лісові землі, на яких розташовані лісові ділянки, та нелісові землі, зайняті сільськогосподарськими угіддями, водами й болотами, спорудами, комунікаціями, малопродуктивними землями тощо, які надані в установленому порядку та використовуються для потреб лісового господарства.

Станом на 2016 рік, щорічно в Україні приростає 35 мільйонів кубометрів деревини. Вирубується 19 мільйонів кубометрів [2].

У системі лісового господарства розрізняють оперативний (внутрішньогосподарський) та бухгалтерський облік. Виділяють також податковий облік, але, в цілому, він координується з бухгалтерським, тому окремо розглядати його недоцільно. Внутрішньогосподарський облік лісу має практичне навантаження, за його допомогою планують і узгоджують заготівельні та лісовідновлювальні роботи.

Сукупність таксаційних параметрів повинна визначатися такими показниками: густина насаджень, шт/га; вік насаджень; середня висота деревостану, м; середній діаметр стовбура, см; число дерев оптимальної висоти і об'єму, шт; загальний запас деревини, куб. м; поточний і загальний приріст деревини, куб. м; смолопродуктивність (для хвойних порід), кг/га.

Вищенаведені показники характеризують конкретні ділянки лісу, крім того, вони дають можливість порівняти продуктивність окремих лісових масивів з наступним стратегічним плануванням управлінських рішень в галузі комплексного використання лісового ресурсного потенціалу.

Щодо бухгалтерського обліку, то методологічно й організаційно він поділяється на фінансовий та управлінський. Фінансовий облік включає комплекс правил та процедур, що забезпечують підготовлення і оприлюднення інформації про результати фінансово-господарської діяльності підприємства відповідно до вимог чинних законодавчих актів.

Управлінський облік здійснюється суб'єктами підприємницької діяльності з метою забезпечення внутрішніх інформаційних потреб для своєчасного прийняття та реалізації управлінських рішень. При цьому головним є своєчасне одержання достовірної інформації про доходи і витрати як на підприємстві в цілому, так і в окремих його структурних підрозділах.

На сьогоднішній день, сучасні комп'ютерні технології дозволяють вести автоматизований облік в системі господарювання на всіх виробничих ділянках і по всіх ланках обліку, автоматизувати підприємство, в цілому, в режимі реального часу. Це надзвичайно прискорює процес обліку, і дозволяє щоденно володіти інформацією, щодо поставок, реалізації, та руху лісопродукції, починаючи з відділу кадрів, економічного відділу, бухгалтерії, виробничого відділу, відділу лісового господарства та лісових культур і закінчуючи відділом реалізації та збуту.

Конфігурація «Управління лісогосподарським підприємством для України» розроблена на основі типової «1С: Підприємство 8 – Бухгалтерія для України» відповідно до Закону України «Про бухгалтерський облік та фінансову звітність в Україні», Положень (стандартів) бухгалтерського обліку, затверджених відповідними наказами Міністерства фінансів України, Податкового Кодексу України, Положення про документальне забезпечення записів у бухгалтерському обліку, затвердженого наказом Міністерства фінансів України від 24.05.1995 р. № 88, Державних стандартів України, нормативно-правових актів з ведення лісового господарства. Підставою для бухгалтерського обліку є первинні документи в електронному вигляді, які фіксують факти здійснення господарських операцій.

Конфігурація вміщує повний набір засобів для автоматизації бухгалтерського і податкового обліку в лісових господарствах. У ній передбачено облік бюджетного фінансування і фінансування за рахунок власних коштів господарської діяльності підприємства. Значно розширений і повністю відповідає особливостям лісового господарства України облік заготівлі лісопродукції та виробництва продукції переробки. Специфічні звіти дають можливість швидко отримувати необхідну інформацію в автоматичному режимі й економити час бухгалтерів. Конфігурація дозволяє налагоджувати інтерфейси роботи користувачів відповідно до переліку груп користувачів, управляти доступом користувачів до інформації, складати перелік відповідальних осіб, котрий використовується для підписів відповідних документів. У конфігурації використовується довідник затрат і довідник сортиментів лісопродукції по категоріях лісопродукції відповідно до стандартів ведення обліку в лісовому господарстві.

У загальному вигляді проблема полягає у тому, що сучасний облік лісових насаджень (кількісний і вартісний) повністю відокремлений від їх бухгалтерського обліку, від стратегічних цілей і проблемних питань розвитку загальної системи управління біологічними активами. Оскільки лісові насадження не відображаються на балансі підприємства, тому про об'єктивний і достовірний бухгалтерський облік в лісовому господарстві, мова йти не може. У свою чергу, це призводить до зловживань та перекручування показників фінансової звітності, що створює умови для переходу галузі «в тінь».

Специфіка ведення лісового господарства та її вплив на організацію бухгалтерського обліку:

1. Земля - основний і незамінний засіб виробництва, єдине біологічне тіло здатне до біологічних трансформацій, бухгалтерський облік земель лісового фонду повинен вестися відповідно до умов П(с)БО № 30 «Біологічні активи».

2. Тривалий період формування готової продукції – лісосировини від моменту її створення до кінцевої реалізації, бухгалтерському обліку підлягає не тільки лісосировина – як готова продукція, але і лісонасадження – як лісові біологічні активи. Акцент повинен робитися на методичних підходах до оцінки активів і продукції.

3. Сезонність, нерівномірність у використанні техніки і робочого капіталу протягом операційного циклу. Визначення фактичної собівартості проводиться щомісяця, шляхом нагромадження в обліку витрат виробництва.

4. Невідповідність у часі процесів витрат матеріальних ресурсів і одержання готової продукції. Щоквартальна переоцінка біологічних активів та розподіл витрат, пов'язаних із біологічними трансформаціями.

5. Процес доведення лісонасаджень до стану біологічної стиглості (придатного для одержання лісопродукції визначеної якості) відбувається під дією біологічних законів відтворення. Господарське управління цими процесами зводиться до оптимізації умов реалізації біологічних трансформацій. Тривалість виробничого циклу визначає необхідність ведення обліку витрат не лише за групами біологічних активів чи видами лісопродукції, але і за окремими технологічними процесами.

6. Лісогосподарські підприємства відтворюють власними можливостями провідну частку засобів виробництва. Витрати основної діяльності обліковуються як капітальні інвестиції, оскільки вони відносяться на вартість довгострокових біологічних активів.

7. Розгалуженість організаційної структури лісогосподарських підприємств. Первинний облік витрат і виходу продукції ведеться за центрами відповідальності (цехи, дільниці, склади) з наступною акумуляцією та відображенням у звітних формах центральної бухгалтерії підприємства.

8. Наявність різних форм фінансування витрат. Необхідність паралельного відображення в обліку витрат, що фінансуються за рахунок бюджетних надходжень та витрат, які погашаються за рахунок власних обігових коштів [8].

Основною проблемою в бухгалтерському обліку лісу є адекватне і достовірне оцінювання насаджень для формування ввідного балансу. Облік лісових біологічних активів потрібно вести не в розрізі спілості насаджень (яка для різних цілей використання деревини є різною), а по класам віку. Це дозволить пов'язати бухгалтерський та управлінський облік через облік щорічних витрат на конкретну групу дерев певного віку, а також впорядкувати лісові насадження за принципом «безперервно продукуючого лісу». Іншими словами, безперервно продукуючий ліс - це нормальний ліс сформований таким чином, що на зміну насадженням, які пройдені рубками головного користування, паралельно переводять насадження, придатні для такого вилучення деревини та створюють нові лісонасадження в кількості, яка забезпечить оптимальне відтворення. Такий лісооборот дозволить оптимізувати повноту насаджень та структуру лісу, а також забезпечить підвищення продуктивності та його біологічної стійкості.

У зв'язку із розгалуженою організаційною структурою держлісгоспу, для спрощення процедури оцінки лісових насаджень при формуванні ввідного балансу, ми пропонуємо організувати облік із залученням спеціалістів кожного із виробничих підрозділів і вести оцінку в розрізі кварталів (територіальних одиниць, на які поділені лісництва). Отримані в результаті цього дані по кожному лісництву, необхідно централізувати та консолідувати в один зведений баланс.

Контроль за достовірністю облікових даних повинен здійснюватися за центрами відповідальності, це зумовлює потребу у веденні повноцінного бухгалтерського обліку всіма лісництвами, які входять до складу держлісгоспу. Така організація обліку дозволить:

- об'єктивно оцінювати лісові біологічні активи та лісопродукцію;

- достовірно розподіляти та відображати витрати на оптимізацію умов, в яких відбуваються біологічні трансформації активів;
- правомірно списувати витрати на одержану в процесі головного користування, лісопродукцію;
- контролювати витрати державних коштів на здійснення заходів з ведення лісового і мисливського господарства та на створення захисних лісосмуг;
- оцінювати і відображати втрати лісових насаджень та збитки, пов'язані із несприятливими погодними умовами;
- контролювати біологічні зміни лісових активів з наступним відображенням їх в обліку;
- оцінювати доцільність та якість проведених лісогосподарських заходів, а також їх відповідність отриманим результатам;
- виявляти резерви підвищення біологічної продуктивності деревостанів [1].

Для організації синтетичного обліку біологічних активів колективом авторів, у складі Жука В. М., Саблука Р.П., Сука Л.К., Огійчука М.Ф. та інших науковців, було запропоновано виділити в плані рахунків два синтетичних рахунки: рах. 16 «Довгострокові біологічні активи» та рах. 21 «Поточні біологічні активи», які призначені для узагальнення інформації відповідно про довгострокові та поточні біологічні активи. Для системи лісового господарства рах. 21 буде затребуваним в частині інкубованого молодняку пернатих та молодняку звірів, розведених у штучних умовах в лісомисливських формуваннях. Ось чому облік зрілих та незрілих довгострокових біологічних активів буде вестися в розрізі таких субрахунків:

- 161 «Зрілі довгострокові біологічні активи рослинництва, оцінені за справедливою вартістю»;
- 162 «Зрілі довгострокові біологічні активи рослинництва, оцінені за первісною вартістю»;
- 163 «Зрілі довгострокові біологічні активи тваринництва, оцінені за справедливою вартістю»;
- 164 «Зрілі довгострокові біологічні активи тваринництва, оцінені за первісною вартістю»;
- 165 «Незрілі довгострокові біологічні активи рослинництва, оцінені за справедливою вартістю»;
- 166 «Незрілі довгострокові біологічні активи рослинництва, оцінені за первісною вартістю». [4]

Відокремлення облікових даних про біологічні активи, оцінені за справедливою вартістю, зменшеною на очікувані витрати на місці продажу та за первісною вартістю забезпечить належне узагальнення та розкриття інформації у фінансовій звітності.

У зв'язку з відсутністю в лісовому господарстві власне поточних біологічних активів, маточні плантації, лісорозсадники, школки тощо, пропонується оцінювати в складі капітальних інвестицій за первісною вартістю (за витратами виробництва або відновлювальною собівартістю).

Визначивши вартість насаджень різних вікових груп деревних порід в розрізі кварталів на звітну дату, кожному лісництву необхідно сформувати ввідний баланс, в якому:

- інформація по насадженням, які придатні для вилучення деревини, відобразатиметься на рахунку 161 - довгострокові активи, оцінені за справедливою вартістю (на цьому рахунку фактично вестиметься облік пристигаючих та стиглих насаджень);
- інформація по насадженням, вилучення запасу деревини яких з господарсько-економічних причин є недоцільним, розкриватиметься на рахунку 165-незрілі довгострокові

біологічні активи рослинництва, оцінені за справедливою вартістю (по віковим групам дерев);

- витрати на закладення, вирощування і догляд за незрілими лісовими насадженнями акумулюються на рахунку 155-в контексті вікових груп дерев, лісорозсадників, маточних плантацій, школок (при умові їх подальшого переведення в основні культури) тощо, які в кінці звітної періоду коригуються сумами витрат по рахунку 23 і переносяться на рахунок 166-незрілі довгострокові біологічні активи рослинництва, оцінені за первісною вартістю. Така схема відображення витрат є правомірною до введення насаджень в експлуатацію (для вилучення деревини) в тому періоді, в якому можливим є визначення їх справедливої вартості.

Щодо амортизаційних сум, то їх не обчислюють для довгострокових біологічних активів, оцінених за справедливою вартістю, оскільки така оцінка уточнюється на кожному наступну звітну дату.

Для незрілих біологічних активів доцільним є нарахування амортизації в періоді, наступному за періодом змикання крони дерев. Вона визначається до того часу, коли вартість насадження можна справедливо оцінити і відповідно перенести на рахунок 161. Об'єктом амортизації є вартість, яка амортизується, тобто їх первісна вартість за вирахуванням ліквідаційної вартості, зменшеної на величину витрат, пов'язаних із ліквідацією (продажем). Ліквідаційною вартістю довгострокових біологічних активів у лісовому господарстві виступатиме вартість деревини, яку отримають в результаті раціональної розробки сортиментів з метою їх наступної реалізації на ринку (за мінусом витрат пов'язаних з продажем). Інформація про нараховані амортизаційні суми акумулюється на рахунку 134 «Накопичена амортизація довгострокових біологічних активів», за кредитом якого відображається нарахування, а за дебетом списання сум зносу при вибутті активу або його переведенні до групи активів, що оцінені за справедливою вартістю. Амортизація припиняється нараховуватися в періоді, наступному за періодом вибуття (ліквідації) біологічного активу.

До складу витрат, пов'язаних із формуванням незрілих довгострокових біологічних активів (створенням (закладенням) маточних плантацій, розсадників, школок тощо) належать такі статті витрат:

- витрати на посадковий матеріал (вартість посадкового матеріалу власного виробництва і придбаного на стороні);

- витрати на пально-мастильні матеріали, що виникають при доставці матеріалів та обробці посадкових площ;

- витрати на засоби захисту рослин та добрива (при необхідності);

- витрати на оплату праці та соціальні відрахування-основна і додаткова заробітна плата працівників, зайнятих безпосередньо у технологічному процесі відтворення лісових насаджень;

- витрати на оплату робіт і послуг, що надаються організаціями у зв'язку із виконанням окремих технологічних операцій, пов'язаних із закладенням і доглядом за лісовими насадженнями;

- витрати на ремонт лісових насаджень (включаючи вартість запасних частин, ремонтних та пально-мастильних матеріалів, заробітна плата працівників, зайнятих ремонтом (обслуговуванням) машин, оплата послуг сторонніх організацій по ремонту та обслуговуванню технологічного обладнання, інші витрати на утримання основних засобів та лісових насаджень).

Ці витрати формують первісну вартість об'єкта обліку і виступають базою для оцінювання незрілих довгострокових біологічних активів. Суми даних витрат можуть

покриватися за рахунок різних джерел фінансування: або за рахунок власних оборотних коштів, або за рахунок цільових надходжень коштів з державного бюджету.

Витрати бюджетних коштів відображаються на рахунку 23 (субрахунок 231). Згідно з п. 16-17 П(С)БО № 15 «Дохід» цільове фінансування визнається доходом за умови підтвердження їх використання за призначенням, у тому періоді, в якому такі витрати були реалізовані. Таким чином державні кошти, отримані для проведення лісовідновних робіт визнаються валовим доходом для підприємства, а витрати, здійснені за їх рахунок відносяться до складу валових у тому періоді, в якому вони були понесені. Відповідно до цього, у квартальній податковій звітності суми грошових коштів відображаються одночасно в частині доходів і витрат платника податків і в принципі не впливають на формування фінансового стану підприємства. Крім того вони збільшують балансову вартість групи біологічних активів, і підлягають амортизації. [7]

Облік витрат на закладення і утримання лісорозсадників та маточних плантацій ведеться на рахунку 23. Якщо лісорозсадники та маточні плантації організують для отримання саджанців з метою їх наступного продажу, то такі витрати в кінці звітної періоду переносяться на вартість готової продукції. Якщо головною метою є їх подальше переведення в основні культури, то ці витрати вважаються капітальними інвестиціями і відображаються на рахунку 155. Для лісогосподарських підприємств характерним є вирощування біологічних активів. При цьому можливі також і інші джерела їх надходження, наприклад, придбання у третіх осіб або безоплатне отримання. Облік витрат на закладку, вирощування, переведення до складу основних культур, придбання - відображаються у складі капітальних інвестицій у тому періоді, в якому ці витрати були понесені. Безоплатно отримані лісові біологічні активи оцінюються за справедливою вартістю і їх облік ведеться на рахунках 161 або 165 (залежно від рівня біологічної довершеності). Процедура оформлення факту придбання біологічних активів стандартна-за наявності первинних документів, що служать підставою для оприбуткування активу, необхідно зробити такі бухгалтерські проведення(табл.1.).

Таблиця 1

Кореспонденція рахунків бухгалтерського обліку операції з придбання лісових біологічних активів

Зміст господарської операції	Кореспонденція рахунків	
	Дебет	Кредит
1. Придбано посадковий матеріал/незрілий довгостроковий біологічний актив	631 «Розрахунки з вітчизняними постачальниками»	311 «Поточні рахунки в національній валюті»
	155 «Придбання (вирощування) довгострокових біологічних активів»	631 «Розрахунки з вітчизняними постачальниками»
2.ПДВ	641 «Розрахунки за податками»	631 «Розрахунки з вітчизняними постачальниками»
3. Відображено транспортні послуги	685 «Розрахунки з іншими кредиторами»	311 «Поточні рахунки в національній валюті»
	155 «Придбання (вирощування) довгострокових біологічних активів»	685 «Розрахунки з іншими кредиторами»
4.ПДВ	641 «Розрахунки за податками»	685 «Розрахунки з іншими кредиторами»
5.Оприбутковано придбаний біологічний актив	166 «Незрілі довгострокові активи, які оцінюються за первісною вартістю»	155 «Придбання (вирощування) довгострокових біологічних активів»

У лісовому господарстві оприбуткування придбаних лісорослинних біологічних активів не можливе без здійснення додаткових витрат на їх посадку та догляд. Момент

оприбуткування біологічних активів підтверджується складанням акту (письмового документу, в якому зазначаються реквізити підприємства, кількість та група біологічних активів, їх місцезнаходження після посадки, первісна вартість та вартість доглядових заходів тощо). Даний акт закріплюється підписами відповідальних осіб, визнається бухгалтерською справою і зберігається в архіві підприємства.[5]

Біологічні активи можуть надходити на підприємства в якості безоплатних передач. В умовах ведення лісового господарства це можуть бути різні державні акції чи програми, реалізуючи які органи місцевої влади передають у власність лісгосподарських підприємств саджанці особливо цінних деревних порід, землі, непридатні для ведення сільського господарства і призначені для заліснення, полезахисні лісосмуги тощо. Первісна вартість таких довгострокових активів дорівнює їх справедливій вартості, в якій також враховані витрати на доведення активів до стану, в якому вони придатні для експлуатації. В обліку операція з безоплатної передачі активів відобразатиметься наступними проведеннями (табл.2).

Таблиця 2

Кореспонденція рахунків бухгалтерського обліку операцій, пов'язаних із безоплатним надходженням лісових біологічних активів на підприємство

Зміст господарської операції	Кореспонденція рахунків	
	Дебет	Кредит
1. Оприбутковано безоплатно отримані довгострокові лісові біологічні активи	165 «Незрілі довгострокові біологічні активи, які оцінюються за справедливою вартістю»	424 «Безоплатно одержані активи»
2. Відображено витрати по доставці активу на підприємство транспортом сторонньої організації	685 «Розрахунки з іншими кредиторами»	311 «Поточні рахунки в національній валюті»
	155 «Придбання (вирощування) довгострокових біологічних активів»	685 «Розрахунки з іншими кредиторами»
3.ПДВ	641 «Розрахунки за податками»	685 «Розрахунки з іншими кредиторами»
4. Відображено витрати по доставці активу на підприємство власним транспортом	155 «Придбання (вирощування) довгострокових біологічних активів»	23 «Виробництво»
5. Списано транспортні витрати на вартість безоплатно отриманих біологічних активів	165 «Незрілі довгострокові біологічні активи, які оцінюються за справедливою вартістю»	155 «Придбання (вирощування) довгострокових біологічних активів»

Закономірно, що протягом періоду господарського використання біологічних активів їх вартість може змінюватись під впливом сукупності об'єктивних факторів. Збільшення вартості насаджень відбувається за рахунок, по-перше, проведення агро- та лісотехнічних заходів для поліпшення якості деревостанів (невід'ємні поліпшення, які оптимізують процеси біологічних трансформацій біологічних активів), по-друге, необхідністю періодичної переоцінки лісових біологічних активів, що зумовлена вимогами П(с)БО № 30.[6]

В умовах ведення лісового господарства переоцінку проводять у зв'язку із особливостями біологічних перетворень лісових активів, виходячи з того, що цінність деревостану з часом тільки зростає. Зменшення вартості насаджень відбувається під впливом несприятливих природних і антропогенних чинників (буреломи, засухи, лісові пожежі, шкідники і хвороби, несанкціоноване вилучення деревини, мимовільні підпали тощо). Для реалізації принципу достовірності облікової інформації, всі ці зміни необхідно відобразити в бухгалтерському обліку.

Довгострокові лісові біологічні активи повинні списуватися з балансу підприємства у разі їх вибуття. Вибуття активів може бути викликане наступними умовами:

- вилучення деревини з метою її наступного продажу на активному ринку;
- передачі для експлуатації іншими лісокористувачами (платне або безоплатне);
- списання активів, у зв'язку з проведенням невід'ємних поліпшень (рубок догляду-освітлення, прочищення, проріджування, прохідні, лісовідновні рубки, суцільні та вибіркові санітарні рубки, інші види рубок);
- вибуття активів, пов'язане з ліквідацією стихійного лиха (пошкодження насаджень буреломами, лісовими пожежами тощо) та наданими умисними пошкодженнями;
- передачі для ведення діяльності, іншої ніж лісогосподарська (для ведення сільського господарства, будівництва тощо).

Підставою для списання біологічних активів з балансу підприємства є складений Акт на списання насаджень, в якому вказані реквізити підприємства, місцезнаходження групи активів (квартал, лісництво), причина списання, ліквідаційна вартість об'єкта та інші обов'язкові реквізити. В обліку кожна умова списання біологічних активів відображається системою відповідних бухгалтерських проведення.

У процесі здійснення господарської діяльності між фактичною наявністю ресурсів і даними бухгалтерського обліку можуть виникнути розходження, які не піддаються повсякденному обліку, зокрема, в результаті об'єктивних (пересортиці) та суб'єктивних (помилкових записів, втрати документів, зловживань матеріально відповідальних осіб) причин. У зв'язку з цим виникає необхідність проведення процедури, яка дозволить обліковувати можливі розходження між даними обліку і фактичною наявністю господарських засобів. Це досягається за допомогою інвентаризації як способу виявлення господарських засобів, не відтворених у поточній документації, для забезпечення достовірності показників обліку і звітності підприємства. Інвентаризація здійснюється шляхом перевірки в натурі (зважуванням, переліком, обміром тощо) і порівняння одержаних результатів з даними бухгалтерського обліку. Це дає змогу встановити розходження між даними обліку і фактичною наявністю засобів, тобто лишки або нестачі (якщо вони мали місце), і оформити відповідними документами для наступного відображення їх в обліку. Періодичне проведення інвентаризації дозволяє не лише уточнити показники обліку, але й виявити та попередити зловживання матеріально відповідальних осіб, встановити правильність зберігання матеріальних цінностей тощо.

Фактична наявність лісопродукції перевіряється безпосередньо на місцях зберігання - у лісі, на верхніх, нижніх складах та місцях переробки за допомогою обмірювання, перерахунку чи визначення об'єму.

Щодо лісових біологічних активів, то перевірка їх збереженості та фіто-санітарного стану проводиться по кварталам кожного із лісництв. Інвентаризація довгострокових лісових біологічних активів здійснюється з метою:

- виявлення фактичної наявності лісонасаджень в розрізі придатних для вилучення деревини (складання розрахункової лісосіки), частково або повністю непридатних для експлуатації (у зв'язку із ураженням шкідниками та/або хворобами) та активів, які доцільно перевести із групи оцінюваних за первісною вартістю до групи, оцінених за справедливою вартістю;

- обчислення розмірів збитків, завданих пожежами та іншими природними катаклізмами, а також несанкціонованим та самовільним вилученням деревини;

- перевірка достовірності визначення кількості і вартості зарахованих на баланс підприємства біологічних активів.

Інвентаризацію проводять спеціально створені на підприємстві інвентаризаційні комісії (по кожному лісництву), до складу яких входять спеціалісти лісового та облікового

відділів, лісова охорона. Їх склад, обов'язки та повноваження повинні бути закріплені в обліковій політиці держлісгоспу.[3]

Висновки. Ліс - складний і добре організований біологічний комплекс, що утворює найближчі до природи екосистеми.

Підприємства лісового господарства використовують ліс, як відновлюваний природний ресурс, забезпечують виконання ними функцій відтворення, вирощування лісу відповідного цільового призначення.

Облік підприємств лісового господарства здійснюється на принципах національних Положень (стандартів) бухгалтерського обліку. Виробництво лісопродукції має свої особливості, які необхідно враховувати при організації та веденні бухгалтерського обліку на лісгосподарських підприємствах.

Ознайомилися з організацією бухгалтерського обліку, особливостями обліку основних засобів і нематеріальних активів, обліком запасів, обліком витрат на виробництво, грошових коштів і розрахункових операцій, власного капіталу, особливостями складання та подання фінансової звітності.

Завдяки сучасним комп'ютерним технологіям можна вести автоматизований облік в системі господарювання на всіх виробничих ділянках і по всіх ланках обліку. Це надзвичайно прискорює процес обліку, і дозволяє щоденно володіти інформацією, що до поставок, реалізації, та руху лісопродукції. Але цей облік не повністю виправдовує себе, оскільки може призвести до перекручування та недостовірності показників фінансової звітності, що може призвести до занепаду даної галузі. Щоб цього не сталося необхідно вдосконалити автоматизацію обліку та посилити контроль щодо правильності інформації, яка надходить.

ЛІТЕРАТУРА:

1. Бутинець Ф.Ф., Бухгалтерський управлінський облік : підручник для студентів ВНЗ /Ф.Ф.Бутинець / - Житомир : ПП «Рута», 2005.- 480с.
2. Генсірук І.П., Розвиток лісового господарства : підручник / І.П.Генсірук / - Львів: НЛТУ України. - 2006.-200с.
3. Лісовий кодекс України - Верховна Рада України; Кодекс України, Закон, Кодекс від 21.01.1994 № 3852-ХІІ [Електронний ресурс] - Режим доступу: <http://zakon.rada.gov.ua>
4. План рахунків бухгалтерського обліку активів, капіталу, зобов'язань і господарських операцій підприємств і організацій, затверджений наказом Міністерства України від 30.11.99 р. № 291, зареєстрований у Міністерстві України 21.12.99 р. № 892/4185 [Електронний ресурс] - Режим доступу: <http://zakon.rada.gov.ua>
5. Положення (стандарт) бухгалтерського обліку 16 «Витрати» - Наказ Міністерства України № 318 від 31.12.1999 – [Електронний ресурс] – Режим доступу: <http://www.zakon.rada.gov.ua>
6. Положення (стандарт) бухгалтерського обліку 30 «Біологічні активи» - Наказ Міністерства України № 790 від 18.11.2005 – [Електронний ресурс] – Режим доступу: <http://www.zakon.rada.gov.ua>
7. Положення (стандарт) бухгалтерського обліку 15 «Дохід»- Наказ Міністерства України № 290 від 29.11.1999 – [Електронний ресурс] – Режим доступу: <http://www.zakon.rada.gov.ua>
8. Швиденко А.Й., Ліси та лісівництво в Україні : підручник / А.Й.Швиденко / - Чернівці: Рута, -2002. - 28с.

АННОТАЦІЯ

МЕТОДИКА УЧЕТА ЛЕСНОГО ХОЗЯЙСТВА УКРАЇНИ

Особенностями лесного хозяйства являются: среда, образовательная роль леса как компонента биосферы, способность леса к естественному восстановлению, большая длительность производственного цикла хозяйства, зональные различия лесов, сложность и динамичность взаимосвязей между компонентами лесных экосистем, неравномерное размещение лесов на территории, комплексное и экологическое использование лесных ресурсов в народном хозяйстве.

Организация лесного хозяйства ставит своей задачей обеспечивать ведение лесного хозяйства на принципах устойчивого развития с учетом природных и экономических условий, целевого назначения, лесорастительных условий, породного состава лесов, а также функций, которые они выполняют.

Основными направлениями развития лесного хозяйства являются:
- защитный;

- защитно-эксплуатационный;
- эксплуатационно-промышленный;
- промышленный.

Статья посвящена рассмотрению особенностей лесного хозяйства в Украине. В статье определено, как осуществляется автоматизированный учет лесного хозяйства, показано, как ведется организация лесного хозяйства в целом и каким министерствам подчиняются отдельные части лесных земель. Рассмотрены основные направления развития лесного хозяйства, и как осуществляется учет лесопроизводства от начала ее приема на предприятие до ее реализации, а также рассмотрели, как осуществляется учет готовой продукции. Определили, как ведется аналитический учет и учет затрат на лесохозяйственное производство.

Ключевые слова: лесное хозяйство, Лесной кодекс Украины, оперативный, бухгалтерский и налоговый учет, амортизация, лесопроизводство.

ANNOTATION

THE ACCOUNTING METHODOLOGY OF FORESTRY IN UKRAINE

The peculiar features of forestry are: the environment, the forest-forming role as a component of the biosphere, the ability of the forest to natural regeneration, the long duration of the production cycle of forest growing, the zonal differences of forests, the complexity and dynamism in the relationships among the components of forest ecosystems, the spotty placement of forests on the territory, the complex and ecological usage of forest resources in the national economy.

The organization of forestry has as its objective to provide forest management on the principles of sustainable development, taking into account natural and economic conditions, intended usage, forest growth conditions, species composition of forests and the functions they perform.

The main directions of forestry development are:

- protective;
- protective-exploitable;
- exploitable -industrial;
- industrial.

The article deals with the peculiarities of forestry in Ukraine.

The way of automatical forestry accounting has been defined in the article, as well as the organization of forestry in general has been shown and to which ministries the separate parts of the forest lands are subordinated to. The main directions of forestry development, and forest products accounting from the beginning it enters the enterprise to its implementation have been analysed, as well as accounting for the finished goods. It has been defined in what way the analytical accounting and cost accounting in forestry production is carried out.

Keywords: Forestry, Forest Code of Ukraine, operational, accounting and tax accounting, depreciation, forest products..

УДК 657

ОСОБЛИВОСТІ ОБЛІКУ АКЦИЗНОГО ПОДАТКУ

КРАТКО І.Р., МАДЯР В.Ю.

Мукачівський державний університет

В умовах ринкової економіки податки, окрім фіскальної функції, є важливим економічним інструментом регулювання ринкових відносин.

На сьогодні в Україні застосовується велика кількість податків, серед них є й акцизний. Акцизний податок — непрямий податок, основою якого виступає диференційований підхід до оподаткування різних товарів та товарних груп. Тому його відносять до категорії специфічних акцизів. Цей вид податку дозволяє через цінові механізми непрямі впливати на обсяги виробництва та реалізації окремих підакцизних товарів як на митній території України, так і в сфері зовнішньоекономічної діяльності.

У системі оподаткування акцизний податок є досить значимий, але разом і з цим, він є ризиковим, з погляду на його вплив на формування доходної частини бюджету країни.

У статті розглянуто особливості акцизного податку, ставки, за якими стягується акцизний податок, а також операції з підакцизними товарами, які звільняються від оподаткування.

Ключові слова: акцизний податок, платники податку, специфічна та адвалорна ставки, форми заявок-розрахунків.

Сучасна податкова система України перебуває на етапі глибокого реформування, що виражається і в кодифікації національного податкового законодавства, і в перегляді взаємовідносин між двома сторонами податкового процесу - органами податкової та митної служб та безпосередньо суб'єктами господарювання-платниками податків. Акцизи в податковій системі містять певний прихований потенціал і за зваженого підходу до їх використання слугують суттєвим ресурсом для наповнення дохідної частини бюджету країни, характеризуються відносною рівномірністю надходжень в регіональному розрізі та швидко мобілізуються до бюджету.

Найбільш громіздкою проблемою є велика кількість незаконного виробництва алкогольних напоїв, тютюнових виробів, спирту. Адже виникає недостатня кількість надходжень коштів до бюджету від акцизного податку, а це є одним із каналів відтоку грошових коштів до тіньового сектора економіки. Але є й інші можливості від несплати акцизного податку такі, як ввезення підакцизних товарів поза митним контролем; здійснення псевдо експорту підакцизних товарів; декларування товарів на фіктивні фірми; заниження митної вартості імпортованих товарів; використання підроблених марок акцизного податку та ін.

Аналіз останніх досліджень і публікацій. У науковій літературі дослідження акцизного податку відображено у роботах таких вчених, як: В.М. Андрущенко, О.Д. Данілова, А.Б. Дрига, В.І. Коротун, І.О. Лютий, В.М. Опаріна, А.М. Соколовська, В.М. Федосов, С.І. Юрій. Зокрема, питанням підвищення ефективності застосування акцизів у національній податковій системі присвятили свої праці Є.С. Гордієнко, В.В. Буряковський, А.І. Луцик, В. В. Макаренко, Т. В. Мединська та ін. [2]

Серед науковців суттєві регулюючі властивості акцизного оподаткування відзначили П. Боровик, О. Покатаєва, О. Фрадинський, І. Хлебнікіна та безліч інших вітчизняних дослідників.

Проблеми акцизного податку в Україні досліджували такі вчені як Климець П.А., Хомутич В.Ю., Горіна І.А., Коновалюк В.І., Данілов О.Д., Загорський В.С. та ін. Однак окремі проблеми та питання щодо даного податку і досі залишаються маловивченими, а тому потрібна подальша робота над вивченням даного акцизного податку.

Метою статті є визначення особливостей ведення акцизного податку та його відображення в обліку.

Виклад основного матеріалу дослідження. Акциз (від латинського *accidere* - урізати) – один з видів непрямого податку переважно на товари масового вжитку. Виходячи із законодавчого трактування, "акцизний податок" -ценопрямий податок на споживання підакцизних товарів (продукції), що включається до ціни таких товарів (продукції) [1].

Статтею 215 Податкового кодексу України визначено наступний перелік підакцизних товарів:

- спирт етиловий та інші спиртові дистиляти, алкогольні напої, пиво;
- тютюнові вироби, тютюн та промислові заміники тютюну;
- нафтопродукти, скраплений газ;
- легкові автомобілі, кузови до них, причепа та напівпричепа, мотоцикли.

Із набуттям чинності Податкового кодексу України колоплатників акцизного податку розширено. Поряд із виробниками та імпортерами підакцизних товарів до його переліку віднесено:

- особу, яка реалізує підакцизні товари, які конфісковані, є безхазяйними, за якими не звернувся власник до кінця строку зберігання, та підакцизні товари (продукцію), що за правом успадкування чи на інших законних підставах переходять у власність держави;

- особу, яка не забезпечила цільове використання підакцизних товарів (продукції), на які встановлено нульову ставку податку (зокрема спирт для виробництва продукції,

визначеної у статті 229 Податкового кодексу України, легкі та важкі дистилати для виробництва етилену), або не підлягають, або звільнюються від оподаткування.

Крім того, при імпорті підакцизних товарів платниками є:

- фізична особа-резидент або нерезидент, яка ввозить підакцизні товари (продукцію) на митну територію України в обсягах, що підлягають оподаткуванню, відповідно до митного законодавства;

- особа, яка реалізує або передає у володіння, користування чи розпорядження підакцизні товари (продукцію), що були ввезені на митну територію України зі звільненням від оподаткування до закінчення строку, визначеного законом відповідно до пункту 213.3 статті 213 Податкового кодексу України;

- особа, на яку покладається дотримання вимог митних режимів, що передбачають звільнення від оподаткування у разі порушення таких вимог.

Замовники, за дорученням яких виробляються підакцизні товари (продукція) здавальницької сировини, сплачують податок виробнику [4].

Об'єктом оподаткування акцизним податком є реалізація підакцизних товарів (продукції). Тобто будь-які операції на митній території України, що передбачають відвантаження підакцизних товарів (продукції) згідно з договорами купівлі-продажу, міни, поставки та іншими господарськими, цивільно-правовими договорами з передачею прав власності або без такої, за плату (компенсацію) або без такої, незалежно від строків її надання, а також безоплатного відвантаження товарів, у тому числі з давальницької сировини. Також до об'єктів оподаткування акцизним податком відноситься: реалізація (передача) підакцизних товарів з метою власного споживання, промислової переробки, здійснення внесків достатнього капіталу, а також своїм працівникам; ввезення підакцизних товарів на митну територію України; реалізація конфіскованих підакцизних товарів, підакцизних товарів визнаних безхазяйними, чи за якими не звернувся власник до кінця строку зберігання, підакцизних товарів, що за правом успадкування чи на інших законних підставах переходять у власність держави та ін. До об'єктів оподаткування віднесено також обсяги та вартість втрачених підакцизних товарів із вини платника податку.

Податковим кодексом України встановлений широкий перелік операцій, які не підлягають та звільнюються від акцизного оподаткування. Так, не підлягають оподаткуванню операції з вивезення (експорту) підакцизних товарів (продукції) платником податку за межі митної території України. До операцій, які звільнюються від оподаткування акцизним податком Податковий кодекс України відносить: придбання за кошти державного та місцевих бюджетів, фондів загально-обов'язкового державного страхування легкових автомобілів спеціального призначення для інвалідів, Міністерства охорони здоров'я, Міністерства надзвичайних ситуацій; ввезення підакцизних товарів для офіційного та особистого використання дипломатичними та консульськими представництвами іноземних держав.

База оподаткування залежить від виду застосовуваної ставки акцизного податку. Передбачено три види податкових ставок: адвалорні, специфічні, адвалорні та специфічні одночасно (змішані) [4].

Адвалорні ставки встановлюються у відсотках до вартості товару.

Специфічні ставки встановлюються у грошовому виразі на одиницю товару, представлену у фізичних одиницях виміру (кг, л, см³, штуки). Застосовуються до підакцизних товарів (продукції) таких як: спирт етиловий, алкогольні напої, нафтопродукти, скраплений газ, транспортні засоби.

Адвалорні та специфічні (змішані) встановлюються одночасно за ставками у відсотках до вартості товару та у твердих сумах з одиниці реалізованого товару (продукції). Застосовуються до тютюнових виробів, тютюну та промислових замінників тютюну.

Сума акцизного податку визначається платником податку самостійно, виходячи з об'єктів оподаткування, бази оподаткування та ставок цього податку. Якщо ставку податку встановлено не у гривнях, а в євро, то до бюджету акцизний податок все рівно сплачується у гривневому еквіваленті.

Строки сплати акцизного податку встановлюють:

- для виробників підакцизних товарів на митній території України - протягом 10 календарних днів, що настають за останнім днем граничного строку для подання податкової декларації за місяць;
- для алкогольних напоїв, при виробництві яких використовується спирт етиловий неденатурований, — при придбанні марок акцизного податку;
- для власників продукції, виробленої з давальницької сировини, — не пізніше дати відвантаження готової продукції;
- для імпортованих підакцизних товарів (крім маркованої продукції) — до або в день подання митної декларації;
- для імпортерів маркованої підакцизної продукції — при придбанні марок акцизного податку з доплатою (у разі потреби) на день подання митної декларації [4].

Декларація подається відповідному центральному органу виконавчої влади, що реалізує державну податкову політику, або центральному органу виконавчої влади, що реалізує державну політику у сфері митної справи, у формі, визначеній центральним органом виконавчої влади, що забезпечує формування державної фінансової політики.[6]

Суми податкових зобов'язань з акцизного податку відображаються по кредиту субрахунка 642 — Розрахунки з обов'язкових платежів. За цим субрахунком доцільно відкрити окремий субрахунок другого порядку, наприклад, 642/1 — Розрахунки з акцизного податку. За дебетом цього рахунку відображаються суми акцизного податку, перераховані до бюджету; за кредитом цього рахунку — суми акцизного податку по реалізованих товарах. У імпортера підакцизної продукції при придбанні марок суми сплаченого акцизного податку буде відображатися по дебету субрахунка 642/1. При ввезенні товару на митну територію України сума акцизного податку (разом з сумою мита та інших витрат) відповідно до Положення (стандарту) бухгалтерського обліку №9 «Запаси» включається до початкової вартості ввезених запасів.

Кореспонденцію рахунків із нарахування та сплати акцизного податку можна навести у вигляді таблиці 1.

Особливості справляння акцизного податку з товарів, що підлягають маркуванню марками акцизного податку: у разі ввезення маркованої підакцизної продукції на митну територію України податок сплачується під час придбання марок акцизного податку з доплатою (у разі потреби) на день подання митної декларації; у разі ввезення на митну територію України алкогольних напоїв і тютюнових виробів платники податку зобов'язані забезпечити їх маркування марками встановленого зразка; наявність наклеєної в установленому порядку марки акцизного податку встановленого зразка на пляшці (упаковці) алкогольного напою та пачці (упаковці) тютюнового виробу є однією з умов для ввезення на митну територію України і продажу таких товарів споживачам, а також підтвердженням сплати податку та легальності ввезення товарів [5].

Таблиця 1

Кореспонденція рахунків із нарахування та сплати акцизного податку

Зміст господарської операції	Дт	Кт
Якщо оплата здійснюється відвантаженням		
Відвантажено покупцю підакцизну продукцію виробником	361	701
Нараховано ПДВ	701	641
Нараховано податкові зобов'язання з акцизного податку	701	642 /1
Списано з балансу відвантажену продукцію	901	26
Списано на фінансовий результат собівартість реалізації	791	901
Отримано оплату за відвантажену продукцію	311	361
Якщо товар реалізується на умовах передоплати		
Отримано передоплату від покупця	311	681
Нараховано ПДВ	643	641
Нараховані податкові зобов'язання з акцизного податку	645	642 /1
Відвантажено продукцію	361	701
Списано податкові зобов'язання з ПДВ	701	643
Списано податкові зобов'язання з акцизного податку	701	645
Операції зі сплати акцизного податку		
Сплата акцизного податку з вітчизняних товарів виробником	642 /1	311
Сплата за марки акцизного податку	642 /1	311
Сплата акцизного податку з імпортних товарів	642 /1	311

Є такі форми заявок-розрахунків на виготовлення та придбання марок акцизного податку, звіти про використання марок акцизного податку та журнали для обліку марок акцизного податку:

1. Попередня заявка-розрахунок про потребу в марках акцизного податку.
2. Заявка-розрахунок на придбання марок акцизного податку для маркування алкогольних напоїв.
3. Заявка-розрахунок на придбання марок акцизного податку для маркування тютюнових виробів.
4. Звіт про використання марок акцизного податку.
5. Журнал реєстрації імпортера (замовника) алкогольних напоїв, тютюнових виробів.
6. Журнал обліку видачі марок акцизного податку для маркування алкогольних напоїв вітчизняного виробництва.
7. Журнал обліку видачі марок акцизного податку для маркування алкогольних напоїв імпортного виробництва.
8. Журнал обліку видачі марок акцизного податку для маркування тютюнових виробів вітчизняного виробництва.
9. Журнал обліку видачі марок акцизного податку для маркування тютюнових виробів імпортного виробництва.
10. Реєстр повернутих марок акцизного податку [5].

Головною особливістю обліку акцизного податку є облік операцій із придбання та списання марок акцизного податку.

Для придбання акцизної марки, підприємство подає заявку-розрахунок на придбання марок акцизного податку. У цій заявці фіксують кількість, тип і номеривиданих марок, а також підпис уповноваженої особи, яка одержала марки для підприємства. У той же час слід зазначити, що марки акцизного податку — бланки документів суворої звітності, тому їх облік ведуть на однойменному позабалансовому рахунку 08, окремо за місяцями зберігання акцизних марок. Щодо списання марок акцизного податку, то їх оформляють за допомогою

Акта на списання використаних бланків суворої звітності. Вартість марок списують із позабалансового обліку однібічним записом: Кт 08.

Кореспонденцію рахунків можна навести у вигляді таблиці 2.

Таблиця 2

Облік операцій із придбання і списання марок акцизного податку

Зміст господарської операції	Дт	Кт
Перераховано з поточного рахунка грошові кошти за марки акцизного податку	377	311
Отримано марки акцизного податку	209	377
	08	-
Списано марки акцизного податку	93	209
	-	08

Висновки. Акцизне законодавство - сфера делікатна. Попри існування універсальних економічних законів, єдиної формули стягнення акцизного податку в світі не вироблено. Дискусії тривають. І кожна країна обирає свою систему. Україна - не виняток.

Завдяки акцизному податку держава може контролювати виробництво і реалізацію підакцизних товарів, збільшуючи чи зменшуючи ставку податку на них, і цим самим впливати на попит і пропозицію, яка виникає на ринку

У сучасних умовах реформування акцизного податку чи не головним завданням є формування ефективної системи акцизного оподаткування, яка ґрунтувалася на використанні економічно обґрунтованого рівня і структури ставок податку, а також забезпечувала виконання ним функції, пов'язаної з обмеженням споживання окремих товарів, що досягається через поступове збільшення частки акцизу в ціні підакцизних товарів, що реалізуються, внаслідок підвищення ставок акцизного податку, а також встановлення і поступового збільшення мінімального податкового зобов'язання з одиниці підакцизної продукції.

ЛІТЕРАТУРА:

1. Данілов О.Д. Проблеми справляння акцизного збору та шляхи їх усенення / О.Д. Данілов, Т.В. Пасентко // Фінанси України. – 2011. – №5.
2. Мединська Т. В. Особливості застосування акцизу в Україні та деяких країнах світу / Т. В. Мединська, Слюсар Р. Ю. // Науковий вісник НЛТУ України. - 2012. - № 22
3. Омельченко А.Д. “Податкова політика в Україні: перспективи розвитку” //Юридичний вісник України - 2006 - №43.
4. Податковий кодекс України: [від 02.12.2010 р. № 2755-VI] // Офіційний вісник України. - 2010. - № 92. - Ст. 3248. - Режим доступу: <http://www.rada.gov.ua>.
5. Про затвердження Форм заявок–розрахунків на виготовлення та придбання марок акцизного податку, звіту про використання марок акцизного податку та журналів для обліку марок акцизного податку / Затверджено наказом ДПА України від 24.12.10 № 1021.[Електронний ресурс]. – Режим доступу: <http://minrd.gov.ua/zakonodavstvo/podatkove-zakonodavstvo/nakazi/53257.html>
6. Про затвердження Узагальнюючої податкової консультації про забезпечення правомірного декларування максимальних роздрібних цін на підакцизні товари (продукцію) та дотримання суб'єктами господарювання норм Податкового кодексу України / Затверджено наказом Державної податкової служби України від 30.11.12 р. N 1089

АННОТАЦИЯ

ОСОБЕННОСТИ УЧЕТА АКЦИЗНОГО НАЛОГА

В условиях рыночной экономики налоги, кроме фискальной функции, являются важным экономическим инструментом регулирования рыночных отношений.

На сегодня в Украине применяется большое количество налогов, среди них есть и акцизный. Акцизный налог — косвенный налог, основой которого выступает дифференцированный подход к налогообложению разных товаров и товарных групп. Поэтому его относят к категории специфических акцизов. Этот вид налога позволяет через ценовые механизмы косвенно влиять на объемы производства и реализации отдельных подакцизных товаров как на таможенной территории Украины, так и в сфере внешнеэкономической деятельности.

В системе налогообложения акцизный налог является достаточно значимый, но вместе с этим, он является рисковым с точки зрения его влияния на формирование доходной части бюджета страны. В статье рассмотрены особенности акцизного налога, ставки, по которым взимается акцизный налог, а также операции с подакцизными товарами, которые освобождаются от налогообложения.

Ключевые слова: акцизный налог, налогоплательщики, специфическая и адвалорная ставки, формы заявок-расчетов.

SUMMARY

PECULIAR FEATURES OF EXCISE TAX ACCOUNTING

In the market economy, taxes, in addition to their fiscal function, are an important economic tool of regulation of market relations.

Today, a large number of taxes, including the excise, are applied in Ukraine. The excise tax — an indirect tax, the basis of which is a differentiated approach to the taxation of different products and product groups. Therefore, it has been referred to the category of specific excise duties. This type of tax allows through price mechanisms influence indirectly the production and implementation of certain excisable goods on the customs territory of Ukraine, as well as in the sphere of foreign economic activity.

The excise tax is quite significant in the taxation system of, but at the same time, it is risky from the viewpoint of its influence on the formation of budget revenues of the country.

The article deals with the peculiar features of the excise tax, the interest rates according to which the excise rates is concluded, as well as the operations with excisable goods which are exempt from taxation.

Keywords: Excise tax, tax payers, specific and ad valorem rates, the application and calculations forms.

УДК 657

ОБЛІК ДОХОДІВ БУДІВЕЛЬНИХ ПІДПРИЄМСТВ

КРАТКО І.Р., ПЕРЕВУЗНИК Т. М.
Мукачівського державного університету

Системою бухгалтерського обліку створюється значний обсяг інформації, що стосується фінансових результатів діяльності будівельних підприємств, зростає значення контрольних процедур, які здійснюються на всіх етапах будівництва. Базовим формуючим елементом фінансових результатів виступає показник доходів будівельних підприємств. Актуальність обраної теми полягає в тому, що від доходу залежить величина прибутку підприємства – одного із найважливіших показників його діяльності. Тому дуже важливо правильно та своєчасно відобразити в бухгалтерському обліку доходи будівельних організацій. У статті розглядається характеристика фінансово-господарської діяльності та постановки обліку на будівельному підприємстві, економічну характеристику та класифікацію доходів будівельних підприємств, нормативно-правове регулювання доходів будівельних підприємств, визнання доходів за будівельними контрактами: міжнародний досвід та вітчизняна практика, облік доходів та взаєморозрахунків за виконані будівельні роботи, документальне оформлення та відображення інформації про доходи будівельних підприємств у фінансовій звітності.

Ключові слова: дохід, будівельний контракт, підрядники, замовники

Будівництво як вид підприємницької діяльності в сучасних умовах – одна з найпоширеніших та прибуткових галузей економіки. У той же час цедужеспецифічна галузь, яка працює на віддалену перспективу, потребує значних первинних інвестицій, пов'язана зі створенням нерухомості, яка тривалий час буде займати певну територію.

Системою бухгалтерського обліку створюється значний обсяг інформації, що стосується фінансових результатів діяльності будівельних підприємств, зростає значення контрольних процедур, які здійснюються на всіх етапах будівництва. Базовим формуючим елементом фінансових результатів виступає показник доходів будівельних підприємств.

Аналіз останніх досліджень і публікацій. Питання обліку доходів від виконання будівельних контрактів описані в роботах К. Друрі, Я. Д. Крупка, В. М. Костюченко, Т. Момот, В. М. Пархоменка, І. Чалого, Е. С. Хендріксена і М. Ф. ВанБреди, З. В. Задорожного, С. Ф. Голова, В. М. Костюченко, М. К. Сук.

Метою даної статті є розглянути облік доходів будівельних підприємств та запропонувати напрями та шляхи удосконалення. Мета дослідження розкривається у переліку завдань: вивчити основну характеристику фінансово-господарської діяльності та постановки обліку на будівельному підприємстві, проаналізувати економічну характеристику та класифікацію доходів будівельних підприємств, розглянути облік доходів та взаєморозрахунків за виконані будівельні роботи, визначити основні напрями удосконалення обліку доходів будівельних підприємств.

Будівельна діяльність – це сукупність організаційно-правових засобів, спрямованих на забезпечення і координацію роботи проектних, будівельних, контролюючих суб'єктів організаційно-правових повноважень з метою забезпечення будівництва.

Будівельна діяльність пов'язана з рядом специфічних понять і визначень, таких як:

- 1) об'єкт будівництва – будинки і споруди житлово-комунального, промислового та іншого виробничого і невиробничого призначення;
- 2) суб'єкти планування будівництва – органи державної влади та місцевого самоврядування, юридичні та фізичні особи;
- 3) суб'єкти будівництва – архітектори, розробники містобудівної та проектної документації, замовники, підрядчики, виробники будівельних матеріалів, власники і користувачі об'єктів будівництва, органи влади [1].

До підгалузей будівництва відносять житлове, промислове, транспортне, сільськогосподарське, культурно-побутове та ін.

Одне з основних завдань бухгалтерського обліку будівельних організацій полягає в забезпеченні контролю за виконанням договорів замовників по зведенню, реконструкції будинків і споруджень, робіт з ремонту і експлуатації будівельної техніки, монтажу встаткування, мереж каналізації, газифікації, енергозабезпечення, мостів і т.д. [8].

За сучасних умов господарювання при формуванні економічної системи, яка базується на ринкових відносинах і направлена на адаптацію будівельних підприємств до змін зовнішнього середовища, виникає потреба уникнення ризику у прийнятті оптимальних управлінських рішень щодо нарощування обсягів виконання будівельних робіт, зменшення їх собівартості. Успішність функціонування будь-якого господарюючого суб'єкта залежить від правильної побудови системи обліку та контролю доходів.

Дохід – це надходження економічних вигод під час здійснення господарської діяльності за визначений період часу на встановленому сегменті ринку у вигляді виручки від реалізації продукції.

Основною діяльністю будівельних підприємств є виконання будівельних робіт, під якими відповідно до наказу Міністерства регіонального розвитку та будівництва України від 04.12.2009 р. №554 «Про затвердження типових форм первинних документів з обліку в будівництві» слід розуміти будівельні, монтажні, пусконаладжувальні та інші роботи, які виконуються під час нового будівництва, реконструкції, реставрації, капітального та поточного ремонту будівель, споруд.

Зважаючи на це, під доходами основної діяльності будівельних підприємств розуміють надходження економічних вигод, які одержані внаслідок виконання будівельних робіт за

визначений період часу задіяними структурними підрозділами в результаті використання існуючого підприємницького потенціалу з урахуванням ризиків та конкурентних переваг. Дане визначення підтверджує усі характеристики доходу будівельного підприємства: дохід відображається у надходженні економічних вигод, вигоди одержуються за певний проміжок часу відповідними підрозділами, дохід отримується за умови існування ризиків та конкурентних переваг [4].

Досить детально умови визнання доходів відвиконаних будівельних контрактів описані П. Кричуном. Так, зокрема згідно із 3 П(с)БО 18 «Будівельні контракти» доходи і витрати протягом виконання будівельного контракту визнаються в обліку з урахуванням ступеня завершеності робіт на дату балансу, якщо кінцевий результат цього контракту може бути достовірно оцінений.

В. Качалін дає таке пояснення МСБО 11 «Будівельні контракти», що дохід визнається, коли товари або послуги, або інші види активів продані за грошові кошти, або в обмін на не грошові ресурси, або відповідних товарів і послуг, такіщо мають юридичну силу. Р. Ентоні та Дж. Ріс рекомендують визнавати дохід в момент здійснення запису на рахунках бухгалтерського обліку [3].

Інформацію про дохід підрядника, отриманий від виконання будівельних контрактів, наведено у п. 10-п. 11 П(С)БО 18 «Будівельні контракти». Дохід за будівельним контрактом включає передбачену будівельним контрактом ціну, а також суму відхилень, претензій та заохочувальних виплат, якщо існує ймовірність отримання економічних вигод і можливою є їх достовірна оцінка.

За умови будівельного контракту відповідно до норм п. 2 П(С)БО 18 «Будівельні контракти» можуть формуватися додаткові джерела збільшення або зменшення доходу: відхилення від ціни за будівельним контрактом - зміна ціни будівельного контракту, внаслідок змін попередньо погодженого обсягу робіт, конструктивно якісних характеристик і термінів виконання будівельного контракту; заохочувальні виплати за будівельним контрактом - додаткові суми, які сплачуються підрядникові за виконання умов контракту; претензія за будівельним контрактом - сума майнової відповідальності замовника або іншої сторони, яку вимагає відшкодувати підрядник понад ціну контракту [1].

Кошти, отримані внаслідок застосування майнової відповідальності за порушення замовниками умов будівельного контракту, підрядник відображає у складі доходу від будівельного контракту. Суми сплаченої неустойки й відшкодування збитків, зумовлених неналежним виконанням підрядником умов будівельного контракту відносяться до зменшення доходу від контракту. Сума заохочувальних виплат за виконання і перевиконання будівельного контракту, наприклад премія за введення в експлуатацію вважається доходом підрядника від будівельного контракту.

До доходу від будівельного контракту генеральний підрядник включає сукупну вартість виконаних за будівельним контрактом робіт. Вартість робіт, виконаних субпідрядниками, генпідрядниками обліковують як інші прямі витрати, пов'язані з виконанням будівельного контракту [4].

Окрім будівельних контрактів, у будівництві укладаються договори підряду (ст. 837 Цивільного кодексу України) та договори підряду на капітальне будівництво (ст. 33 Господарського кодексу України). Вартість робіт за договорами підряду визначається шляхом складання кошторису. Кошторисні розрахунки, розроблені у складі проектно-кошторисної документації, а також кошторисні норми на конструктивні елементи і види робіт, вартісні показники продукції і послуг для будівництва є основою для складання договірних цін, встановлення яких здійснюється відповідно до ДБН 1.1.1-2000 «Правила визначення вартості будівництва», затверджених наказом Держбуду України від 05.07.2013 р. № 174.

Основним нормативно-правовим документом, який регулює облік в Україні, а зокрема й облік доходів, є Закон України «Про бухгалтерський облік та фінансову звітність в Україні» [7]. Цим Законом встановлено основний принцип формування облікової інформації щодо доходів – нарахування та відповідність доходів з витратами.

Доходи і витрати протягом виконання будівельного контракту визнаються з урахуванням ступеня завершеності робіт на дату балансу, якщо кінцевий фінансовий результат цього контракту може бути достовірно оцінений [5].

Ступінь завершеності робіт за будівельним контрактом може визначатися за одним з наведених методів:

- вимірювання та оцінка виконаної роботи;

- співвідношення обсягу заведеної частини робіт та їх загального обсягу за будівельним контрактом у натуральному вимірі;

- співвідношення фактичних витрат з початку виконання будівельного контракту до дати балансу та очікуваної (кошторисної) суми загальних витрат за контрактом.

Кінцевий фінансовий результат за будівельним контрактом з фіксованою ціною може бути достовірно оцінений за наявності одночасно таких умов:

- можливості достовірного визначення суми загального доходу від виконання будівельного контракту;

- імовірного отримання підрядником економічних вигод від виконання будівельного контракту;

- можливості достовірного визначення суми витрат, необхідних для завершення будівельного контракту, і ступеня завершеності робіт за будівельним контрактом на дату балансу;

- можливості достовірного визначення та оцінки витрат, пов'язаних з виконанням будівельного контракту для порівняння фактичних витрат за цим будівельним контрактом, з попередньою оцінкою таких витрат [2].

Якщо кінцевий фінансовий результат за будівельним контрактом не може бути оцінений достовірно, то:

- дохід визнається в сумі фактичних витрат від початку виконання будівельного контракту, щодо яких існує імовірність їх відшкодування;

- витрати за будівельним контрактом визнаються витратами того періоду, протягом якого вони були зазначені.

У разі відсутності імовірності відшкодування витрат дохід не визнається. Суми відхилень, претензій та заохочувальних виплат за будівельним контрактом визнаються доходом, якщо:

- існує імовірність отримання економічних вигод;

- можлива їх достовірна оцінка [5].

Дохід за будівельним контрактом включає передбачену будівельним контрактом ціну, а також суму відхилень, претензій та заохочувальних виплат за будівельним контрактом.

Дохід за будівельним контрактом оцінюється за справедливою вартістю активів, які вже отримані або підлягають отриманню. Оцінка доходу протягом виконання будівельного контракту переглядається у разі:

- погодження із замовником відхилень та/або претензій, які змінюють ціну будівельного контракту в період після його укладання;

- зміни узгодженої ціни будівельного контракту з фіксованою ціною за наявності умов, що передбачають її зміни.

Зміни оцінки доходу та витрат за будівельним контрактом, або зміни оцінки кінцевого фінансового результату виконання контракту відображаються як зміна облікової оцінки згідно з Положенням (стандартом) 6 «Виправлення помилок і зміни у фінансових звітах» [5].

Сума визнаних доходу і витрат за будівельним контрактом відображається відповідно до Інструкції про застосування Плану рахунків бухгалтерського обліку активів, капіталу, зобов'язань і господарських операцій підприємств і організацій. Одночасно визнаний дохід за будівельним контрактом без суми непрямих податків відображається за дебетом субрахунку 238 «Завершені етапи по незакінчених будівельних контрактах» і кредитом субрахунку 239 «Проміжні рахунки» рахунку 23 «Виробництво». Будівельні контракти - особлива категорія й саме тому для них передбачений окремий стандарт. Тут загальне правило не діє, і з рахунком 36 «Розрахунки з покупцями й замовниками» повинен кредитуватися саме проміжний рахунок 239, який відображає суму всіх рахунків, виставлених замовнику (відповідно до актів виконаних робіт), аж поки не завершиться контракт. Проміжний рахунок 239 за своєю природою аналогічний незаробленому доходу в тому значенні, що доти, доки контракт не завершений, дохід за ним не вважається визнаним. Наприкінці кожного звітнього періоду залишок рахунка 238 дорівнює залишку за рахунком 70 «Дохід». Один до одного. У зв'язку з цим виникає запитання: навіщо тоді рахунок 238 потрібен взагалі? Рахунок 238 «Незавершені будівельні контракти» відображає повну суму контракту, включаючи розрахунковий прибуток і ПДВ, що є особливістю обліку будівельних контрактів. Для зручності до цього рахунку можна відкрити аналітичні рахунки:

- 2381 «Витрати за будівельним контрактом»;
- 2382 «Прибуток і непрямі податки за будівельним контрактом».

Отже, рахунок 238 «Незавершенебудівництво» нам потрібний для того щоб акумулювати витрати, що прямо відносяться до будівельного контракту (включаючи накладні витрати й ПДВ), а також розрахункового прибутку. Контрпартнером рахунка 238 «Незавершенебудівництво» є проміжний рахунок 239, на якому збираються всі рахунки, виставлені замовнику згідно з первинними документами. Обороти на обох рахунках повинні бути в результаті однакові, але під час виконання будівельного контракту обов'язково матимуть місце відхилення в залишках цих рахунків через те, що рахунки виставляються замовнику не відповідно до бухгалтерських розрахунків, а відповідно до умов будівельного контракту.

Дохід за будівельним контрактом = Передбачена будівельним контрактом ціна (Фіксована ціна або ціна «витрати плюс») + сума відхилень від ціни за будівельним контрактом (мінімальна ціна будівельного контракту внаслідок змін попередньо погодженого обсягу робіт, конструктивно-якісних характеристик і строків виконання будівельного контракту) + претензія за будівельним контрактом (Сума майнової відповідальності замовника чи іншої сторони, яку вимагає відшкодувати підрядник понад ціну контракту) + заохочувальні виплати за будівельним контрактом (Додаткові суми, що сплачуються підряднику за виконання (перевиконання) умов контракту) [6].

На оцінку доходу від будівельного контракту протягом періоду його виконання впливає ряд обставин, які можуть призвести як до збільшення суми доходу, так і до його зменшення.

Прикладами обставин, які призводять до зміни суми доходу від контракту, є:

- виникнення необхідності в процесі будівництва внести зміни до проекту або переглянути строки будівництва;
- узгодження підрядником та замовником додаткових виплат підряднику відповідно до контракту як компенсацію за:
 - затримку, що виникла з вини замовника;
 - помилки у специфікаціях, проекті тощо;
 - сплата штрафу підрядником за затримку завершення виконання контракту.

Оцінка доходу протягом виконання будівельного контракту переглядається, якщо:

- 1) після укладення будівельного контракту підрядник та замовник погодять між собою суму відхилень та/або претензій, які змінюють ціну будівельного контракту;

2) змінюється узгоджена ціна будівельного контракту з фіксованою ціною за наявності умов, що передбачають її зміни [5].

Для обліку доходів за будівельним контрактом застосовується субрахунок 703 «Дохід від реалізації робіт і послуг». За кредитом цього субрахунку в кореспонденції з рахунком 36 «Розрахунки з покупцями та замовниками» відображається сума визнаного доходу від виконання будівельних робіт. За дебетом відображається вирахування суми ПДВ та списання у порядку закриття на рахунок 79 «Фінансові результати».

Дослідження алгоритму визнання доходу та витрат згідно з П(С)БО 18 «Будівельні контракти» [5] дозволяє стверджувати, що до тих пір поки у будівельного підприємства немає достовірної оцінки кінцевого фінансового результату, дохід має вимірюватись величиною понесених фактичних витрат, що унеможливує отримання позитивного фінансового результату за звітний період.

Відповідно до П(С)БО 18 «Будівельні контракти» дохід не визнається, якщо відсутня ймовірність відшкодування витрат. Дохід будівельної організації при виконанні будівельних робіт включає: [5].

- ціну будівельного контракту;
- суму відхилень від ціни за будівельним контрактом;
- суму претензій, яку підрядник може вимагати від замовника;
- суму заохочувальних виплат на користь підрядника понад ціну контракту.

Здебільшого будівельні підприємства при визнанні доходів використовують метод вимірювання і оцінки виконаних робіт, що покладений в основу ведення Журналу за типовою формою № КБ-6, який, у свою чергу, служить підставою для складання «Акту приймання виконаних будівельних робіт» (форм № КБ-2в) та «Довідки про вартість виконаних будівельних робіт та витрати» (форма № КБ-3). Сума доходу, що розраховується згідно з даним методом, відображається в «Акті приймання виконаних будівельних робіт» та співпадає із сумою рахунків, які виставляються замовникам. Незважаючи на те, що розрахунок валових заборгованостей регламентовано нормами П(С)БО 18 «Будівельні контракти», деякі будівельні підприємства у цьому не мають потреби. Достовірна інформація про усі незавершені на дату балансу будівельні контракти з початку їх виконання обов'язково міститься в аналітичному обліку підприємств. [3].

Основним документом, що регулює взаємовідносини між замовником і підрядником на виконання підрядних робіт та здійснення між ними розрахунків є будівельний контракт (договір про будівництво), який може бути складений у вигляді контракту звичайного підряду і контракту підряду на капітальне будівництво. Як правило, звичайним контрактом підряду оформляється виконання різного роду ремонтних, монтажних та інших подібних робіт, переважно за рахунок матеріалів замовника. За цим контрактом замовник зобов'язується прийняти та оплатити виконану підрядником роботу.

Згідно з суттєвими умовами договору підряду є: договірна ціна, строки виконання робіт, умови розрахунків, порядок контролю за якістю робіт, матеріально-технічне забезпечення, порядок здавання та приймання робіт, гарантійні строки експлуатації об'єкта, страхування ризиків, розв'язання суперечностей тощо. Оплата робіт замовником може здійснюватись за етапи робіт, за окремі комплекси та види робіт, окремі конструктивні елементи.

За контрактом підряду на капітальне будівництво оформляється, як правило, виконання всього комплексу будівельно-монтажних робіт «під ключ». За цим договором підрядник повинен в установлений термін виконати весь обсяг робіт відповідно до затвердженої проектно-кошторисної документації, а замовник прийняти закінчені будівництвом об'єкти і провести кінцеві розрахунки згідно з умовами контракту [4].

У Примітках до фінансової звітності наводиться така інформація:

1. Сума доходу за будівельними контрактами, визнана у складі доходу звітного періоду.
2. Методи визначення доходу за будівельними контрактами у звітному періоді.
3. Щодо незавершених будівельних контрактів:
 - методи визначення ступеня завершеності робіт;
 - загальна сума зазначених витрат і визнаних прибутків (за вирахуванням визнаних збитків) на дату балансу;
 - вартість виконаних субпідрядниками робіт;
 - сума валової заборгованості замовників на дату балансу;
 - сума валової заборгованості замовникам на дату балансу;
 - сума отриманих авансів на дату балансу;
 - сума проміжних рахунків, яка не сплачується підряднику до виконання передбачених будівельним контрактом умов для виплати таких сум або до усунення дефектів (сума затриманих коштів).

Висновки. Перспективи розвитку будівельного підприємства залежать від формування і успішного розвитку його економічного потенціалу. Аби досягти успіху у сьогодишніх умовах господарювання будівельне підприємство повинно постійно підтримувати високий рівень свого економічного потенціалу, який забезпечується ефективною виробничо-господарською діяльністю, стійким фінансовим станом, випередженням конкурентів, підтримкою високого рівня конкурентоспроможності продукції.

Хоча дослідження сутності визнання доходу, в тому числі за будівельним контрактом як специфічного облікового явища майже не провадять, можна припустити, що існування економічної категорії «дохід» часто відірване від його визнання в бухгалтерському обліку. Особливо чітко ця відмінність проявляється в галузі будівництва. Дохід тут визнається у разі збігу низки обставин, за яких допускається здійснення відповідного запису на бухгалтерських рахунках.

Отже, у плані поліпшення нормативно-правових актів України щодо обліку доходів підприємств, вважаємо, необхідно зробити наступні кроки:

- провести повну інвентаризацію всіх нормативно-правових актів України, пов'язаних з обліком доходів з метою виявлення дублювання й неузгодження положень цих актів та неврегульованих ситуацій;
- організувати та щомісячно (щоквартально) оновлювати довідково-інформаційну базу підприємств з питань обліку, контролю, оподаткування, в тому числі щодо витрат і доходів;
- головним бухгалтерам, науковцям, що постійно працюють з нормативно-правовими актами України, які стосуються обліку та аудиту, проводити робочі нотатки виявлених ними суперечностей, невідповідність згаданих вище актів та висловлювати свої висновки і пропозиції у фахових бухгалтерських виданнях.

ЛІТЕРАТУРА:

1. Дерій В. А. Контроль за доходами щодо видів діяльності підприємств: завдання, послідовність, результати / В. Дерій // Вісник Тернопільського національного економічного університету. – Тернопіль, 2011. – Вип. 2. – С. 151-160.
2. Задорожний З.В. Внутрішньогосподарський облік у виробництві: моногр./ З.В. Задорожний – Тернопіль : Економічна думка, 2006.-336 с.
3. Кратко І. Р. Облік доходів від основної діяльності шляхо-будівельних підприємств / І. Р. Кратко // Науковий вісник Мукачівського державного університету. Сер. : Економіка. - 2014. - Вип. 2. - С. 112-116. - Режим доступу: http://nbuv.gov.ua/UJRN/nvmdue_2014_2_22.
4. Крупка Я.Д. Облік у будівництві : підруч. / Я. Д. Крупка , З. В. Задорожний, Р.О. Мельник. - К. : Каравела, 2004. - 568 с
5. Положення (стандарт) бухгалтерського обліку 18 «Будівельні контракти», затверджене наказом Міністерства фінансів України від 28.04.2001 р. № 205.
6. Положення (стандарт) бухгалтерського обліку 15 «Доходи», затверджене приказом Міністерства фінансів України від 31.12.1999р. №318 (зі змінами та доп.).

7. Про бухгалтерський облік та фінансову звітність в Україні – Закон України від 16.07.1999 р. № 996-ХІV [Електронний ресурс] / Офіційний веб-сайт Верховної Ради України. – Режим доступу: <http://zakon1.rada.gov.ua>

8. Чалий І. Будівельний облік для профі: секрети майстерності. – Харків: Фактор, 2006. – 424 с

АННОТАЦІЯ

УЧЕТ ДОХОДОВ СТРОИТЕЛЬНЫХ ПРЕДПРИЯТИЙ

Системой бухгалтерского учета создается значительный объем информации, касающейся финансовых результатов деятельности строительных предприятий, возрастает значение контрольных процедур, которые осуществляются на всех этапах строительства. Базовым формирующим элементом финансовых результатов выступает показатель доходов строительных предприятий. Актуальность выбранной темы заключается в том, что от дохода зависит величина прибыли предприятия – одного из важнейших показателей его деятельности. Поэтому очень важно правильно и своевременно отражать в бухгалтерском учете доходы строительных организаций. В статье рассмотрено характеристику финансово-хозяйственной деятельности и постановки учета на строительном предприятии, экономическую характеристику и классификацию доходов строительных предприятий, нормативно-правовое регулирование доходов строительных предприятий, признание доходов по строительным контрактам: международный опыт и отечественная практика, учет доходов и взаиморасчетов за выполненные строительные работы, документальное оформление и отражение информации о доходах строительных предприятий в финансовой отчетности.

Ключевые слова: доход, строительный контракт, подрядчики, заказчики

SUMMARY

INCOME ACCOUNTING OF CONSTRUCTION ENTERPRISES

The considerable amount of information concerning the financial performance of construction companies, accounting system creates a importance of control procedures, which are carried out at all stages of the construction. The basic forming element of the financial results is the income of construction enterprises. The relevance of the chosen topic lies in the fact that the income depends on the amount of the enterprise profit – one of the most important indicators of its activity. Therefore, the correct and timely reflection of incomes in the construction enterprises accounting is of great importance. The characteristics of the financial and economic activities as well as organisation of the construction enterprise accounting, the economic characteristics and the classification of construction enterprises incomes, the normative and legal regulation of the construction enterprises incomes, the recognition of incomes from the construction contracts: international experience and homeland practice, the accounting of income and mutual settlements for completed construction work, the documentation and information reflection on the construction enterprises incomes in the financial reports have been under consideration in the article.

Key words: income, construction contract, contractors, customers

УДК 339. 92:330.05(045)

ЗОВНІШНЬОТОРГОВЕЛЬНА ДІЯЛЬНІСТЬ УКРАЇНИ В КОНТЕКСТІ ПОСИЛЕННЯ ЄВРОІНТЕГРАЦІЙНИХ ПРОЦЕСІВ

ОСПИВА ЛАРИСА ВАСИЛІВНА

Вінницький торговельно-економічний інститут КНТЕУ

Високий рівень експорторієнтованості та експортозалежності ВВП України суттєво актуалізують необхідність наявності всіх складових зовнішньоекономічної діяльності країни, у тому числі розширення євроінтеграційних процесів.

В умовах інтенсифікації процесів євроінтеграції важливо оцінити сучасний стан зовнішньоторговельних відносин України в тому числі з країнами Європейського Союзу та вплив їх динаміки на економіку країни.

Методологічною та теоретичною базою дослідження є основні положення економічної теорії, роботи вчених в галузі зовнішньоекономічних відносин та євроінтеграції. Було використано метод статистичного аналізу (дослідження євроінтеграції України); метод порівняння (визначення динаміки зовнішньоторговельних відносин України, в тому числі ЄС); методи теоретичного узагальнення, аналізу і синтезу (визначення першочергових кроків на шляху європейської інтеграції).

В результаті дослідження показано важливу роль зовнішньої торгівлі у формуванні ВВП, стимулюванні розвитку економіки України. Доведено, що заходи щодо її розвитку посідають важливе місце у системі заходів щодо подолання кризових явищ та посткризового відновлення економіки. Дослідження підтвердили сформовану протягом останніх років тенденцію виходу двосторонньої торгівлі між Україною та ЄС на перше місце в загальному міжнародному товарообігу України. Водночас, позитивний ефект переорієнтації української економіки на європейський ринок був нівельований різкими темпами падіння обсягів двосторонньої торгівлі, які є відображенням домінантної негативної тенденції скорочення глобальної зовнішньої торгівлі України. Аналіз свідчить про негативне сальдо, яке не перекривається експортом. За групами товарної структури спостерігається позитивне сальдо лише за продовольчими товарами та сировиною для їх виробництва і чорних та кольорових металів та їх виробництва. Усі ж інші товарні групи за останні роки переважно перебивають експорт імпортом. Таке становище на ВВП країни має негативний вплив.

Вказано на необхідність адаптації національної економіки до умов світового ринку та оптимізації зовнішньоекономічної діяльності.

Ключові слова: євроінтеграція, зовнішньоторговельний оборот, зовнішня торгівля, експорт, імпорт.

В сучасному світі розвиток України визначається в контексті європейської інтеграції. В Україні зовнішньоторговельні операції завжди були та залишаються пріоритетним напрямом політики держави, що у свою чергу, створює підґрунтя для розвитку вигідної торгівлі і формування сприятливого інвестиційного клімату в країні [1, с. 27]. Провідну роль в зовнішньоекономічній політиці України відіграє зовнішньоторговельна політика. Експортна спрямованість української економіки (за останні десять років частка експорту у ВВП нашої країни коливалась від 40 до 60%) обумовлює можливості її розвитку. Перспективи економічного зростання української економіки прямо залежать від перспектив нарощування експортного потенціалу нашої країни. Враховуючи широкий спектр перспектив зовнішньоторговельного співробітництва з країнами ЄС, що відкрились перед нашою країною в результаті прискореного темпу євроінтеграційних процесів виникла необхідність у даному дослідженні.

Об'єкти та методи дослідження. Проблеми та особливості європейської економічної інтеграції та перспективи інтеграції України до ЄС досліджуються в роботах багатьох вітчизняних вчених, зокрема: В. Копійки, Т. Шинкаренка [1], Я. Жаліла, К. Кононенка, В. Яблонського [4] та ін. Незважаючи на значну кількість доробок в цій галузі, малодослідженим є аналіз впливу євроінтеграційних процесів на економічний розвиток України.

Постановка завдання. Дослідження, аналіз та оцінка сучасного стану зовнішньоторговельних відносин України в тому числі з країнами Європейського Союзу та їх впливу на економічний розвиток країни.

Результати та їх обговорення. Для України зовнішньоекономічна діяльність виступає не лише джерелом валютних надходжень до бюджету та формування більш ніж 50% ВВП, вона дає можливість зарекомендувати себе на зовнішній арені а також визначити напрямки інтеграції, бо дотепер зовнішня торгівля, як основа зовнішньоекономічної діяльності, є основою інтеграції у світове товариство. Динаміка ВВП України та її зовнішньоторговельний баланс України, в тому числі і з ЄС, за останні десять років рр. відображено в табл. 1.

Таблиця 1

**Динаміка ВВП та зовнішньоторговельний баланс України, в тому числі і з ЄС,
за 2006-2015 рр. (млн. грн.)**

Рік	ВВП за рік у фактичних цінах	Експорт товарів і послуг	Імпорт товарів і послуг	Сальдо (експорт-імпорт)	Експорт до країн ЄС		Імпорт з країн ЄС		Сальдо (експорт-імпорт) ЄС
2006	565018	45873.2	48754.0	-2880.8	31.3%	14363.0	36.9%	17985.0	-3622.0
2007	751106	58335.0	65598.7	-7263.7	29.0%	16896.1	37.8%	24815.2	-7919.1
2008	990819	78743.8	92002.5	-13258.7	28.2%	22194.8	35.5%	32704.1	-10509.3
2009	947042	49294.0	50606.6	-1312.6	25.4%	12519.8	36.4%	18434.7	-5914.9
2010	1120585	63189.9	66187.7	-2997.8	25.7%	16250.3	33.4%	22123.0	-5872.7
2011	1349178	82202.1	88842.1	-6640.0	26.3%	21579.7	32.8%	29146.7	-7567.0
2012	1459096	82337.4	91364.3	-9026.9	25.4%	20876.0	32.6%	29827.9	-8951.9
2013	1522657	76126.5	84602.3	-8475.8	26.7%	20361.2	36.9%	31198.8	-10837.6
2014	1586915	64106.8	60750.6	3356.2	31.8%	20383.1	39.8%	24207.6	-3824.5
2015	1979458	46647.9	42583.4	4064.5	32.8%	15287.0	42.2%	17956.0	-2669.0

Розроблено на основі [2; 3]

Динаміка ВВП значною мірою залежить від чистого експорту, на який, у свою чергу, впливають доходи й обсяги виробництва іноземних торгових партнерів. У 2006 році макроекономічний розвиток України після значного сповільнення характеризувався суттєвим підйомом. Висхідну динаміку розвитку економіки у 2006 році визначали внутрішній попит, що забезпечувався високими темпами зростання реальних наявних доходів населення та інвестицій в основний капітал, а також поліпшення кон'юнктури на зовнішніх ринках. Найменший внесок у приріст ВВП здійснив чистий експорт насамперед через погіршення умов торгівлі на світовому ринку чорних металів на початку року. Протягом 2007 року динаміка ВВП уповільнювалася і, за підсумками року, темпи ВВП становили 107.6 %, та перевищили результат попереднього року. У 2007 році обсяги імпорту товарів та послуг значно перевищували обсяги експорту, що відповідним чином вплинуло на збільшення від'ємного сальдо товарами та послугами. У 2008 році обсяги імпорту товарів та послуг продовжували перевищувати обсяги експорту, що відповідним чином вплинуло на збільшення від'ємного сальдо торгівлі товарами та послугами. Звуження внутрішнього попиту спричинило суттєве уповільнення імпорту товарів та послуг. У 2009 році відбулося суттєве падіння реального ВВП України, що було зумовлено зменшенням інвестиційної активності, низьким рівнем зовнішнього попиту і різким скороченням внутрішнього попиту через падіння реальних доходів і реальної заробітної плати населення. Скорочення обсягів імпорту в 2009 році становило 45.0 %. Перевищення темпів падіння імпорту над темпами падіння експорту спричинило збільшення внеску чистого експорту у ВВП України. Приріст ВВП України у 2010 році становив 18.3 % після його падіння на 4.4 % у 2009 році. З боку попиту зростання ВВП більшою мірою забезпечувалося зростанням імпорту товарів та послуг (на 30.8 %) через суттєве зростання внутрішнього споживчого попиту 2011 рік для України був роком закріплення позитивних економічних зрушень, започаткованих у попередньому році, приріст ВВП становив 20.4 %. Гальмування економічного зростання в країнах – основних торговельних партнерах України, зокрема Єврозони, зумовило помірні темпи зростання ВВП України. У 2012 та 2013 роках можна спостерігати незначне зростання ВВП та суттєве зменшення чистого експорту. У наступні роки, а саме у 2014 та 2015, за статистичними даними ми отримали додатні показники чистого експорту, що позитивно вплинуло на ВВП України. Але ця статистика не відображає інфляційної складової і

девальвації національної валюти. Тому реальна картина динаміки ВВП і зовнішньоторговельного обороту, нажаль, дещо інша.

Більшу частину зовнішньоторговельного обороту України з країнами ЄС займають послуги (табл. 2).

Таблиця 2

**Зовнішня торгівля товарами та послугами України, в тому числі з ЄС, за 2011-2015 рр.
(млн. грн.)**

Роки	Товари			Послуги		
	ЗТО всього по Україні	у т.ч. ЗТО з ЄС	Питома вага ЄС	ЗТО всього по Україні	у т.ч. ЗТО з ЄС	Питома вага ЄС
2011	151016.8	43721.7	29.0%	20027.4	7004.7	35.0%
2012	153467.9	43237.7	28.2%	20233.8	7466.2	36.9%
2013	140276.0	43796.6	31.2%	22158.5	8373.6	37.8%
2014	108330.4	38072.0	35.1%	17 893.9	7140.4	39.9%
2015	75637.1	28361.2	37.5%	14695.5	5475.7	37.3%

Розроблено на основі [2; 3]

Дослідження показників зовнішньої торгівлі товарами та послугами України показало стійке падіння зовнішньоторговельних операцій (ЗТО), які здійснювалися в період з 2011-2015 рр. (табл. 2). Окрім 2012 року, де спостерігалось незначне зростання показника за останні 5 років (за рахунок незначного зростання послуг на 462, 2 млн. грн.). Питома вага Європейського Союзу у зовнішній торгівлі товарами та послугами України відіграє важливу роль, адже за останні роки показники країн ЄС в загальному обсязі торгівлі товарами та послугами з Україною стрімко зростали. Причому питома вага зовнішньої торгівлі з ЄС товарами у ЗТО України демонструвала зростання на протязі усього досліджуваного періоду. Питома вага зовнішньої торгівлі з ЄС послугами у ЗТО України зростала за винятком 2015 р. Обсяги торгівлі послугами у 2015 р. у грошовому виразі скоротилися на 23.3% (або на 1664.7 млн. дол. США) та склалися в обсязі 5475.7 млн. дол. США. Питома вага торгівлі послугами між Україною та ЄС зменшилася на 2.6 в.п. та склала 37.3% від загального обсягу торгівлі послугами України.

У 2015 році Європейський Союз був одним із основних торговельних партнерів України з питомою вагою торгівлі товарами та послугами 37.3% від загального обсягу торгівлі України (у порівнянні з аналогічним періодом 2014 року збільшилася на 1.6 відсоткові пункти). Також нажаль констатувалось зниження обсягів торгівлі з державами-членами ЄС. Водночас, на фоні загального скорочення обсягів торгівлі України (на 28.5%), скорочення торгівлі з державами-членами ЄС відбулося на 25.4% (або на 11347.7 млн. дол. США).

Імпорт в Україну в останні роки хронічно випереджав експорт, а їх різниця досягала часом 8% ВВП. Крім того, у структурі внутрішнього товарообігу, починаючи з 2012 року, частка українських товарів скоротилася до 59-55% порівняно з 70% у 2005 році. Це означає, що українські споживачі все більше і більше підтримують своїми доходами економіку інших країн, що внутрішніх доходів в країні стає все менше, а значення зовнішніх кредитів та рівень заборгованості стрімко зростають.

Ця закономірність стосується і зовнішньоторговельного обороту з країн ЄС (Рис 1.).



Рис.1. Динаміка обсягів зовнішньої торгівлі товарами та послугами України за 2005-2015рр. ЄС млн. дол. США. Складено на матеріалах [3]

Протягом 2015 року спостерігалася тенденція загального падіння обсягів експорту України до країн світу (на 27.2% або на 17458.9 млн. дол. США). В свою чергу, обсяги експорту до ЄС зменшилися на 25.0% (або на 5096.1 млн. дол. США) та склалися в обсязі 15287.0 млн. дол. США. При цьому, питома вага експорту товарів та послуг до країн ЄС у 2015 році збільшилася на 1,0 в. п. та склала 32.8% від загального обсягу експорту товарів та послуг України. Також відбулося значне скорочення обсягів імпорту з ЄС у грошовому вимірі (на 25.8% або на 6251.6 млн. дол. США). Водночас, питома вага імпорту з країн ЄС за згаданий період збільшилася на 2.4 в. п. та склала 42.2% від загального обсягу імпорту в Україну. У двосторонній торгівлі між Україною та ЄС у 2015 році сальдо склалося негативним (- 2669.0 млн. дол. США) та зменшилося у порівнянні з 2014 роком на 1155.6 млн. дол. США [3].

Аналіз товарної структури експорту за останні 5 років до країн ЄС, показав, що протягом цього періоду ситуація для України була досить несприятливою через пасивний торговельний баланс та політичну ситуацію всередині країни (табл. 3).

Таблиця 3

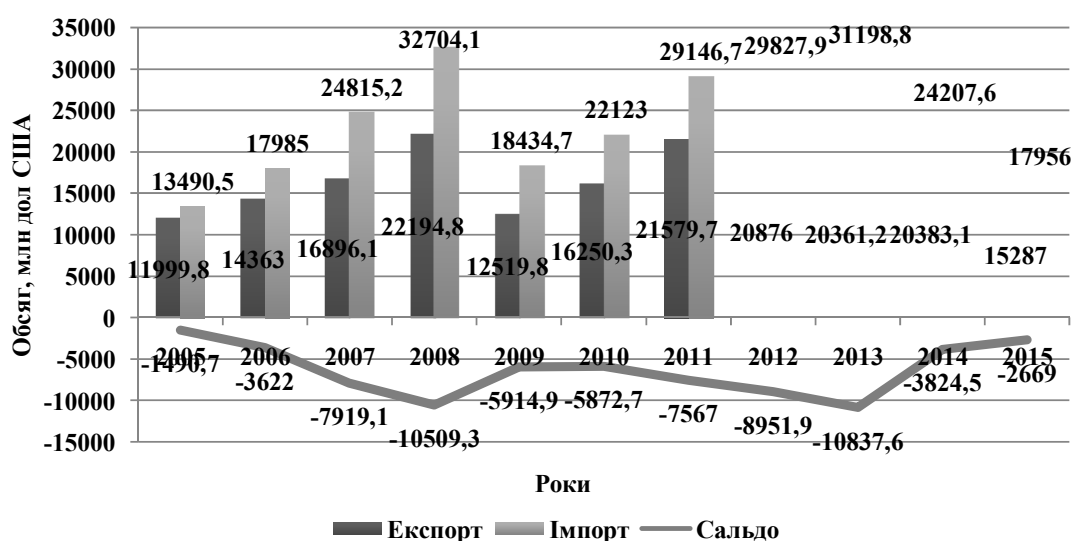
Основні товарні групи українського експорту до країн ЄС за 2011-2015 рр

Назва (товарна група УКТЗЕД)	Обсяги експорту (млн. дол. США)					Частка у торгівлі з ЄС, %				
	2011	2012	2013	2014	2015	2011	2012	2013	2014	2015
Чорні метали (72)	5304.2	3564.3	4061.0	3890.2	2623.4	29.5	20.9	24.2	22.9	20.2
Зернові культури (10)	1031.6	1981.0	1722.6	1805.4	1625.9	5.7	11.6	10.3	10.6	12.5
Руди, шлаки та зола (26)	1873.4	1615.7	1759.0	1582.1	962.5	10.4	9.5	10.5	9.3	7.4
Електричні машини і устаткування (85)	1553.8	1496.6	1501.6	1649.5	1434.1	8.6	8.8	9	9.7	11
Насіння і плоди олійних рослин (12)	919.6	1227.6	1248.4	919.0	645.3	5.1	7.2	7.4	5.4	5

Розроблено на основі [2; 3]

Найбільшу питому вагу в товарному експорті з країнами ЄС на кінець 2015 року займали чорні та кольорові метали та вироби з них і становили 20.2%. При цьому у 2011 році

ця група становила 29.5% експорту товарів. На другому місці за даними 2015 року знаходились зернові культури і займали 12.5%, за ними ідуть електричні машини та устаткування з питомою вагою 11%.

Як видно, деякі групи товарів мають тенденцію до зменшення обсягів за останні 5 років. Це пояснюється несприятливою ціновою кон'юнктурою на світових ринках і проблемами у торговельних відносинах з Росією. У результаті зниження цін на нафту в світі знизилися на 22% ціни на метал та на 20% на зерно і продовжують знижуватися. Падіння цін на нафту, веде до падіння цін на зерно та метал – головний експортний потенціал України. Експерти прогнозують подальше зниження експорту металопродукції. Зазначимо, що одним з напрямків збільшення експорту в металургії залишається модернізація виробництва, скорочення собівартості та виробництво продукції більш високого переділу.

Аналіз даних імпорту товарів протягом 2011–2015 років свідчить про значну зміну структури імпортованих товарів (табл. 4).

Таблиця 4

Основні товарні групи українського імпорту з країн ЄС за 2011–2015рр.

Назва (товарна група УКТЗЕД)	Обсяги імпорту (млн. дол. США)					Частка у торгівлі з ЄС, %				
	2011	2012	2013	2014	2015	2011	2012	2013	2014	2015
Котли, машини, апарати і механічні пристрої (84)	3819.9	3642.3	3412.9	2277.9	1570.9	14.8	13.9	12.6	10.8	10.2
Наземні транспортні засоби, крім залізничних (87)	2490.1	2989.2	2756.5	1198.8	833.5	9.7	11.4	10.2	5.7	5.4
Фармацевтична продукція (30)	1978.5	2165.5	2318.7	1826.8	988.9	7.7	8.3	8.6	8.7	6.4
Енергетичні матеріали; нафта та продукти її перегонки (27)	1747.4	1955.2	3015.0	3793.0	3416.6	6.8	7.5	11.2	18	22.3
Електричні машини і устаткування (85)	2378.4	1912.1	1874.2	1403.5	1093.2	9.2	7.3	6.9	6.7	7.1
Полімерні матеріали, пластмаси (39)	1787.2	1772.1	1786.1	1470.4	1086.1	6.9	6.8	6.6	7	7.1

Розроблено на основі [2; 3]

Основну частку товарного імпорту з ЄС становлять енергетичні матеріали, нафта та продукти її перегонки, а також котли, машини, апарати та механічні пристрої. У відсотковому вимірі ці групи товарів становлять 22.3 та 10.2% на кінець 2015 року. У порівнянні з 2011 роком такі групи становили 6.8 та 14.8% відповідно. Значну частку, а це 27% у 2015 році, займають інші групи товарів. До неї увійшли: текстильні матеріали та текстильні вироби; вироби з каменю, гіпсу, цементу; прилади та апарати оптичні, фотографічні та інші.

Отже, у структурі українського експорту значна частка належить товарам з низьким рівнем переробки (на продукцію чорної металургії, хімічну, мінеральну сировину та сільгоспсировину припадає близько 70% експорту), що виснажує ресурсну базу країни та робить експорт вразливим до змін у зовнішній кон'юктурі. У структурі імпорту понад 40 % припадає на енергоносії, що відбиває значну залежність української економіки, у тому числі й експортних галузей – хімічної та металургійної, від зовнішніх джерел постачання енергоносіїв.

Дослідження ще раз підкреслює значну експортоорієнтованість нашої економіки і пряму залежність динаміки ВВП країни від динаміки чистого експорту. Але все ж таки

стратегічна мета України полягає не стільки у нарощуванні обсягів експорту, скільки у підвищенні якості та конкурентоспроможності продукції українських виробників переважно високотехнологічних галузей та зростання в імпорті частки інвестиційних товарів, що дозволить країні знайти свою нішу на закордонних ринках та закріпитися на ній [4].

Обсяг експорту товарів та послуг України у I півріччі 2016 р. становив 20609,8 млн. дол. США, імпорту — 19590,3 млн. дол. Порівняно з I півріччям 2015 р. експорт скоротився на 9,2%, імпорт — на 5,8%. Позитивне сальдо зовнішньоторговельного балансу становило 1019,5 млн. дол. (у I півріччі 2015 р. позитивне — 1904,7 млн. дол.). У I півріччі 2016 р. експорт товарів становив 16623,3 млн. дол. США, імпорт — 17305,9 млн. дол. Порівняно з I півріччям 2015 р. експорт скоротився на 10,7% (на 1998,4 млн. дол.), імпорт — на 5,3% (на 964,7 млн. дол.). Негативне сальдо становило 682,6 млн. дол. (у I півріччі 2015 р. позитивне — 351,1 млн. дол.) [5].

Набула змін структура українського експорту. У I півріччі 2016 р. року найбільшу частку експортованих товарів зайняли продукти АПК та харчової промисловості (41%). Продукти з металу увійшли до загального експорту на 23%. Продаж машинобудівних продуктів — 12,31%. Не зважаючи на загальне зниження експорту, деякі товари значно збільшили свій фізичний обсяг продаж. А саме це продукти хімічного виробництва, різноманітні промислові товари та продукція легкої промисловості. Також не зважаючи на негативну динаміку продукції АПК та продуктів харчової промисловості, коливання цінової політики на світовому аграрному ринку дало значний приріст українським аграрним продуктам — понад 29 мільйонів доларів США (2,7%). Обсяг експорту товарів до країн Європейського Союзу становив 6516,9 млн. дол., або 39,2% від загального обсягу експорту (у I півріччі 2015 р. — 6104,8 млн. дол., або 32,8%), та збільшився порівняно з I півріччям 2015 р. на 412,1 млн. дол., або на 6,7% [5]. Слід зауважити, що Європа купує переважно українську сировину — товари з низькою часткою доданої вартості.

У 2016 році збільшився товарообігу сільськогосподарської продукції між Україною і країнами Європейського Союзу на 10,7% або на 163 млн. доларів до 1,7 млрд. доларів за підсумками I кварталу (січень-березень) 2016 року порівняно з аналогічним періодом 2015 року. Близько 11% всього експорту України за перше півріччя 2016 року склали соняшникова олія, близько 10% - експорт кукурудзи і 7% - експорт напівфабрикатів зі сталі. Для наочності: експорт соняшникової олії за перше півріччя 2016 року зріс на 21,9% у порівнянні з аналогічним періодом минулого року, зерна - на 1,4%, а от експорт чорних металів впав на 22%. Якщо порівняти з 2013 роком, картина виходить ще більш наочна. Експорт зерна за перше півріччя 2016 року порівняно з аналогічним періодом 2013 року виріс на 9,8%, а експорт чорних металів впав на 54%.

Частка металу падає і буде падати, а частка зерна і соняшникової олії буде зростати. Україна перетворюється на аграрного експортера, який годує світове співтовариство. Тому, зараз інвестори більш націлені на інвестиції в аграрний бізнес, ніж металургію, а тим більше машинобудування чи інші сфери бізнесу. І, швидше за все, вже через десять років частка експорту продуктів харчування буде близько 75% всього експорту країни. Зараз вже близько 35% [6].

Експорту України до країн ЄС за перше півріччя 2016 року зріс на 7,5% порівняно з аналогічним періодом минулого року, але, на жаль, впав на 22% порівняно з аналогічним періодом 2013 року. Зараз ЄС купує в Україні кукурудзу, залізну руду, ліс-кругляк і напівфабрикати з чорних металів. Це те, що реально Україна може і поставляє до ЄС. Трохи зростають поставки продукції легкої промисловості та машинобудування за давальницькими схемами.

Експорт України до країн СНД впав за перше півріччя 2016 року на 30% порівняно з аналогічним періодом минулого року і на 75% у порівнянні з аналогічним періодом 2013

року. Імпорт товарів із країн Європейського Союзу у 2016 р. становив 7671,6 млн. дол., або 44,3% загального обсягу (у I півріччі 2015 р. — відповідно 7464,8 млн. дол. та 40,9%) та збільшився проти I півріччя 2015 р. на 206,8 млн. дол., або на 2,8% [5].

У 2017 році прогнозується поступове відновлення експорту товарів та послуг на 3,6%, імпорту товарів та послуг – на 2,8%. Зростання експорту товарів очікується за рахунок збільшення фізичних обсягів поставок при збереженні низьких цін. Імпорт товарів відновлюватиметься за рахунок зростання неенергетичного імпорту (на 3,8%) унаслідок збільшення купівельної спроможності населення та поліпшення фінансових результатів підприємств [7].

Аналіз тенденцій та закономірностей розвитку зовнішньої торгівлі України та чинників, що їх спонукали, дає змогу визначити і подальші перспективи її розвитку. Зокрема, можна стверджувати що у наступні роки суттєво не зміниться структура експорту вітчизняних товарів. Зміна структури експорту в бік зростання частки товарів із більшою питомою вагою доданої вартості можливе за створення якісних конкурентоспроможних товарів та формування іміджу країни на світових ринках. У структурі імпорту також не очікується суттєвих змін. Залежність від імпорту енергоносіїв наразі стимулюватиме ріст імпорту випереджаючими темпами порівняно з розвитком експорту. Вирішення цієї проблеми лежить у модернізації ЖК комплексу України, пошуку альтернативних джерел енергії для української економіки. Крім того, постійне знецінення гривні, зниження реальних доходів стимулює перехід багатьох імпортерів товарів повсякденного вжитку в тінь. І це може стати тенденцією наступних років. Таким чином, розвиток зовнішньої торгівлі України та з її допомогою економіки країни в найближчій перспективі буде залежати від виваженої політики уряду щодо стимулювання власного виробництва, зниження кризових явищ, подолання безробіття, сприяння зміцненню національної валюти.

Сьогодні важливим завданням державної зовнішньоторговельної політики є допомога національному виробнику вийти на європейський ринок з продукцією яка буде відповідати всім вимогам і європейським стандартам, сприяти усуненню існуючих бар'єрів. Ці дії мають бути швидкими і зваженими які не будуть суперечити Угоді про асоціацію в межах розробленої довгострокової стратегії зовнішньоекономічної політики. Серед пріоритетних завдань сучасної економічної політики України – розробка комплексної національної стратегії, яка забезпечить збалансований розвиток виробництва, насамперед, наукомісткого, використання сучасних технологій, що дозволить створити експортоорієнтовані та якісні продукти які спроможні конкурувати на світових ринках, стимулювати виробників, які працюють у цих. Також одним з механізмів збалансованості внутрішнього ринку є ефективне використання ставок ввізного мита на імпортні товари для захисту вітчизняного товаровиробника, також посилення контролю за якістю товарів, що возяться до України.

Перспективами подальших досліджень є визначення пріоритетних форм і способів стимулювання суб'єктів господарювання та стратегічних галузей промисловості до запровадження інноваційних проектів щодо розвитку виробництва товарів та послуг, запровадження нових механізмів виходу українських товарів не тільки на європейські, але й світові ринки тощо.

Висновки. Зовнішня торгівля товарами і послугами відіграє важливу роль у формуванні ВВП країни, стимулюванні розвитку економіки України. Відтак, заходи щодо її розвитку посідають важливе місце у системі заходів щодо подолання кризових явищ та посткризового відновлення економіки. Місце експорту у формуванні економічної динаміки є значним, а отже, він має перетворитися на чинник структурної перебудови вже у коротко - та середньостроковій перспективах. Аналіз тенденцій розвитку зовнішньої торгівлі відображає

переважно негативне зростання дефіциту зовнішньоторговельного балансу, зниження експорту та погіршення його структури, зростання імпортозалежності країни.

Дослідження підсумків зовнішньоторговельної діяльності України останніх років підтвердили сформовану протягом останніх років тенденцію виходу двосторонньої торгівлі між Україною та ЄС на перше місце в загальному міжнародному товарообігу України. Водночас, позитивний ефект переорієнтації української економіки на європейський ринок був нівельований різкими темпами падіння обсягів двосторонньої торгівлі, які є відображенням домінантної негативної тенденції скорочення глобальної зовнішньої торгівлі України. Проведений аналіз свідчить про негативне сальдо, яке не перекидається експортом. За групами товарної структури спостерігається позитивне сальдо лише за продовольчими товарами та сировиною для їх виробництва і чорних та кольорових металів та їх виробництва. Усі ж інші товарні групи за останні роки переважно перекидають експорт імпортом. Таке становище на ВВП країни має негативний вплив [3].

Економічне зростання України залишається дуже вразливим до зовнішньоекономічних чинників. Україні потрібно адаптуватися до умов світового ринку та оптимізувати зовнішньоекономічну діяльність, змінивши структуру експорту та імпорту, розширивши географічну структуру міжнародних операцій та вирішити проблеми вітчизняних підприємств, що впливають на стан їх технологій та матеріального забезпечення у порівнянні з суб'єктами міжнародного ринку.

ЛІТЕРАТУРА:

1. Копійка В. В. Європейський Союз: історія і засади функціонування : навч. посібник / В. В. Копійка, Т. І. Шинкаренко; за ред. акад. НАН України, Надзв. і Повнов. Посла України Л. В. Губерського. – К. : Знання, 2012. – 760 с.
2. Державна служба статистики України. [Електронний ресурс]. – Режим доступу : <http://www.ukrstat.gov.ua>
3. Міністерство економічного розвитку і торгівлі України [Електронний ресурс]. – Режим доступу : <http://www.me.gov.ua>
4. Жаліло Я. А. Системна криза в Україні: передумови, ризики, шляхи подолання : аналіт. доп. / Я. А. Жаліло, К. А. Кононенко, В. М. Яблонський [та ін.]; за заг. ред. Я. А. Жаліло. – К. : НІСД, 2014. – 132 с.
5. Економіка України за січень—липень 2016 року. Урядовий кур'єр. [Електронний ресурс]. – Режим доступу : <http://ukurier.gov.ua/uk/articles/ekonomika-ukrayini-za-sichenlipen-2016-roku/>
6. Міністерство аграрної політики та продовольства. [Електронний ресурс]. – Режим доступу: <http://minagro.gov.ua>.
7. Інфляційний звіт [Електронний ресурс] / Національний банк України. – 2016. – Режим доступу : <http://www.bank.gov.ua>
8. За даними Eurostat. [Електронний ресурс]. - Режим доступу: <http://ec.europa.eu/eurostat/web/international-trade/data/database>.

АННОТАЦІЯ

ВНЕШНЕТОРГОВАЯ ДЕЯТЕЛЬНОСТЬ УКРАИНЫ В КОНТЕКСТЕ УСИЛЕНИЯ ИНТЕГРАЦИОННЫХ ПРОЦЕССОВ

Высокий уровень экспортоориентированности и экспортозависимости ВВП Украины существенно актуализируют необходимость наличия всех составляющих внешнеэкономической деятельности страны, в том числе расширение евроинтеграционных процессов.

В условиях интенсификации процессов евроинтеграции важно оценить современное состояние внешнеторговых отношений Украины, в том числе со странами Европейского Союза, и влияние их динамики на экономику страны.

Методологической и теоретической базой исследования являются основные положения экономической теории, работы ученых в области внешнеэкономических отношений и евроинтеграции. Был использован метод статистического анализа (исследование евроинтеграции Украины) метод сравнения (определения динамики внешнеторговых отношений Украины, в том числе ЕС) методы теоретического обобщения, анализа и синтеза (определение первоочередных шагов на пути европейской интеграции).

В результате исследования показано важную роль внешней торговли в формировании ВВП, стимулировании развития экономики Украины. Доказано, что меры по ее развитию занимают важное место

в системе мер по преодолению кризисных явлений и посткризисного восстановления экономики. Исследования подтвердили сложившуюся в последние годы тенденцию выхода двусторонней торговли между Украиной и ЕС на первое место в общем международном товарообороте Украины. В то же время, положительный эффект переориентации украинской экономики на европейский рынок был нивелирован резкими темпами падения объемов двусторонней торговли, которые являются отражением доминантной негативной тенденции сокращения глобальной внешней торговли Украины. Анализ свидетельствует об отрицательном сальдо, которое не перекрывается экспортом. По группам товарной структуры наблюдается положительное сальдо только за продовольственными товарами и сырьем для их производства черных и цветных металлов и их производства. Все остальные товарные группы за последние годы преимущественно перекрывают экспорт импортом. Такое положение на ВВП страны оказывает негативное влияние.

Указано на необходимость адаптации национальной экономики к условиям мирового рынка и оптимизации внешнеэкономической деятельности.

Ключевые слова: евроинтеграция, внешнеторговый оборот, внешняя торговля, экспорт, импорт.

SUMMARY

THE FOREIGN TRADE ACTIVITY OF UKRAINE IN THE CONTEXT OF EUROPEAN INTEGRATION PROCESSES STRENGTHENING

The high level of export-orientedness and export-dependence of Ukrainian GDP actualize significantly the necessity of all components of the foreign economic activity of the country, including the expansion of European integration processes.

It is important to evaluate the state of current trade relations between Ukraine and European Union, in terms of European integration intensification, as well as the influence of their dynamics on the economy of the country.

The main provisions of the economic theory, the scientific investigation in the field of foreign relations and European integration are the methodological and theoretical basis of research.

The method of statistical analysis (investigation of European integration of Ukraine), method of comparison (determination of Ukrainian foreign trade relations dynamics, including the EU), methods of theoretical generalization, analysis and synthesis (the definition of the first priority steps towards European integration) have been used.

As a result, the important role of foreign trade in the GDP formation as well as in the stimulation of development economy of Ukraine has been shown. It has been proved that the activities for its development occupy an important place in the system of measures for the crisis prevention and post-crisis recovery. It has also been confirmed by the investigation that, the trend of bilateral trade between Ukraine and the EU, formed in recent years, come to the fore in the volume of international trade of Ukraine. At the same time, the positive effects of reorientation of Ukrainian economy into the European market was neutralized by sharp decline of bilateral trade, which is the reflection of dominant negative trend of global Ukrainian foreign trade reduction.

The credit balance deficit is not covered by the export, as it has been shown by the analysis. According to the commodity groups structure there is a foreign trade surplus only for food, ferrous and non-ferrous metals as well as raw materials for their production.

All the other commodity groups, in recent years, mainly cover export by import. This situation has a negative influence on GDP of the country.

The necessity of adapting the national economy to global market conditions and optimization of foreign trade has been pointed out.

Key words: European integration, foreign trade turnover, foreign trade, export, import.

УДК 911.3

ІНФОРМАЦІЙНЕ ЗАБЕЗПЕЧЕННЯ СФЕРИ ПІДПРИЄМНИЦТВА В ТУРИЗМІ

МАТВІЙЧУК Л.Ю., ЛЕПКИЙ М.І., П'ЯТКА Н.С.

Луцький національний технічний університет
Мукачівський державний університет

Тема дослідження обумовлена необхідністю оцінки питань інформаційного забезпечення сфери підприємництва в туризмі. Актуальним завданням є окреслення ролі інформації на сучасному етапі, розкриття основних аспектів інформаційного забезпечення, призначення інформаційних потоків в туризмі, розробка теоретико-методологічних засад щодо формування інформаційного забезпечення підприємництва у туристичній сфері діяльності.

Метою статті є оцінка сучасних підходів до інформаційного забезпечення сфери підприємництва в туризмі. Виходячи із поставленої мети ставляться такі завдання: оцінити кваліфікацію інформації за

різними напрямками; роль інформації як головної складової сфери управління; головних аспектів у вивченні інформації; проаналізувати призначення інформаційних потоків; репрезентативності інформації; оцінити зовнішню та внутрішню інформацію; основні вимоги до інформаційного забезпечення; створення нових інформаційних технологій; ефективно управління інформаційними потоками в туризмі; оцінити програмне забезпечення для підприємств туристичної сфери.

Методологія. Теоретико-методологічною основою дослідження виступають положення вчень щодо формування інформаційного забезпечення сфери підприємництва в туризмі, наукові праці учених у даній сфері дослідження. У процесі дослідження використано: загальнонаукові методи пізнання: метод теоретичного узагальнення, системного аналізу та синтезу, прогностно-аналітичний, структурний метод та інші. Інформаційною базою дослідження є монографії та наукові публікації зарубіжних та вітчизняних учених; інформація мережі Інтернет; результати власних досліджень.

Результати. На основі комплексного дослідження акцентується увага на кваліфікаційних ознаках виділення інформаційного забезпечення; головних аспектах у вивченні інформації. Проаналізовано інформацію в туризмі за різними напрямками; роль інформаційних потоків та їх призначення у сфері туристичної діяльності; основних вимог до інформаційного забезпечення та їх ефективного управління в туризмі.

Наукова новизна. Заключасться в тому, що на основі узагальнення різнопланових матеріалів дається оцінка процесам інформаційного забезпечення в туризмі, їх ефективного використанню.

Практична значимість. Полягає в тому, що проаналізовано призначення інформаційних потоків у сфері туристичної діяльності, оцінено їх програмне забезпечення для підприємств сфери туризму.

Ключові слова: інформація, інформаційний потік, оптимальна організація інформаційних потоків, репрезентативність інформації; зовнішня інформація, внутрішня інформація, інформаційне забезпечення, інформаційна система, вхідні інформаційні потоки, вихідні інформаційні потоки; ефективно управління інформаційними потоками, автоматизована інформаційна система, програмне забезпечення інформаційних систем.

Термін "інформація" (лат.) означає "пояснення", "викладення", "повідомлення". Початок вживання цього терміну припадає на кінець XIX ст., але спочатку це поняття використовувалось лише щодо засобів зв'язку. Розвиток науки та техніки привів до переосмислення змісту цього терміну з виокремленням особистих та специфічних видів інформації відносно до сфери застосування.

Глобалізація суспільних процесів, активна інтеграція України у світову економічну систему зумовлює появу потреби використання прогресивних інформаційних систем та телекомунікаційних технологій в її інноваційному розвитку. Внаслідок входження України до світової мережі інформаційних комунікацій поступово вдосконалюються умови функціонування інформаційних систем, зокрема, розроблена державна програма інформатизації, формується нормативно-правова база, збільшується кількість підприємств інформаційної інфраструктури, поліпшується якість каналів зв'язку, урізноманітнюються технічні засоби та інформаційні технології активізації інформаційних систем.

Об'єкти та методи дослідження.

Ще у середині XX ст. основоположник кібернетики Норберт Вінер звернув увагу на те, що інформація, на відміну, наприклад, від сировини і енергії, володіє унікальною властивістю: величина інформації під час використання не тільки не зменшується, навпаки, її якість і значущість підвищуються.

Ще однією властивістю інформації є суб'єктний характер її обігу. Обмін інформацією вимагає зусиль як суб'єкта, який передає інформацію, так і суб'єкта, що сприймає її. Саме тому ефективність використання інформації безпосередньо залежить від характеристик осіб, що формують і сприяють обміну інформацією.

У цілому інформацію слід розглядати як засіб зниження невизначеності, який сприяє досягненню конкретної мети того або іншого суб'єкта (у даному випадку в сфері малого підприємництва). Не всякі дані про досліджуваний об'єкт є інформацією, а лише ті, які допомагають усунути невизначеність щодо об'єкта дослідження.

Визначення поняття "інформаційне забезпечення", наведені в різних наукових джерелах, висвітлюють мету інформаційного забезпечення, його об'єкт, засоби здійснення -

процесуально-діяльнісну та інформаційно-ресурсну складові. Інформаційне забезпечення є базою, на якій ґрунтується управлінська діяльність. Інформацію тут слід розглядати як певну сукупність різних повідомлень, відомостей, даних про відповідні предмети, явища, процеси, відношення та ін. Ці відомості систематизовані і перетворені у придатну для використання форму, відіграють в управлінні надзвичайно важливу роль.

Питанням використання інформаційного забезпечення сфери підприємництва в туризмі присвячені праці таких вчених, як: Виноградської А., Забалдіна Ю., Мельниченко С., Скопень М. та інших.

Постановка задачі. Метою статті є оцінка основних підходів до інформаційного забезпечення сфери підприємництва в туризмі. Виходячи із поставленої мети ставляться такі завдання: оцінити кваліфікацію інформації; роль інформації як складової сфери управління; аспектів у вивченні інформації; проаналізувати призначення інформаційних потоків; репрезентативності інформації; оцінити зовнішню та внутрішню інформацію; основні вимоги до інформаційного забезпечення; ефективне управління інформаційними потоками в туризмі; оцінити програмне забезпечення для підприємств туристичної сфери.

Результати та їх обговорення.

Інформація на сучасному етапі затребувана і як ресурс, і як товар, що задовольняє інформаційні потреби. На всіх стадіях обігу інформації як економічного блага виявляються її унікальні властивості, які сприяють вдосконаленню організації бізнесу.

Сьогодні зміст поняття "інформація" трактується двояко:

1) відомості, дані, значення показників, що є об'єктом зберігання, обробки, передачі і використання в процесі аналізу та вироблення рішень в управлінні;

2) один з видів ресурсів, що використовується в процесах, отримання якого вимагає витрат часу й інших видів ресурсів, у зв'язку з чим ці витрати варто включати у витрати виробництва.

Інформації притаманні певні особливості:

- специфічність форми надання і відображення у вигляді первинних і зведених документів;

- об'ємність: вдосконалення управління супроводжується збільшенням супутніх потоків інформації;

- циклічність: для більшості виробничих процесів характерна повторюваність стадій обробки інформації;

- відображення результатів виробничо-господарської діяльності за допомогою системи натуральних і вартісних показників;

- специфічність за способом обробки: у процесі обробки переважно застосовуються арифметичні і логічні операції.

Сукупність інформації класифікується за різними напрямками.

Основними критеріями класифікації є:

1) *по фазах і процесах господарської діяльності* - інформація про виробництво, розподіл, обмін, споживання;

2) *по елементах (чинниках) відтворення* - інформація про населення і трудові ресурси, природні ресурси, продукцію і послуги, грошові кошти, тощо;

3) *по структурних одиницях* - галузям національної економіки, регіонам, підприємствам і організаціям;

4) *по приналежності до тієї або іншої функції управління виділяють:* планову, організаційну, облікову, аналітичну, контрольну та інші види інформації;

5) *по характеру дії на споживачів* розрізняють економічну інформацію щодо повідомлення і управління: перша містить відомості, які використовуються для

обґрунтування управлінських рішень, друга - результати ухвалення рішень, які доводяться до виконавців і підлягають реалізації;

б) *направлена і ненаправлена інформація* розрізняється залежно від способу її доведення до користувачів. У першому випадку інформація доводиться до одного або декількох конкретних адресатів, як правило, у формах уніфікованих документів і регламентованому часовому режимі. У другому випадку інформація має універсальний характер і припускає, як правило, активний її пошук з боку споживачів у момент виникнення інформаційної потреби.

Інформація - це головний елемент будь-якої з функцій управління. Процес управління взагалі та кожна його підсистема зокрема, в тому числі і підсистема економічного аналізу, являє собою інформаційну, тобто комунікативну, систему зі збору, передачі, обробки та зберігання інформації про об'єкт управління.

Інформація, яка надходить від окремих підсистем у систему управління, переробляється, і тут виробляються керуючі сигнали для окремих елементів. Обґрунтованість і своєчасність управлінських рішень значною мірою залежить від здатності та можливості управлінського персоналу суб'єкта господарювання в потрібний момент зібрати, проаналізувати та інтерпретувати інформацію. Прийняття управлінських рішень базується саме на постійному перетворенні інформації, а сам процес управління має інформаційний характер.

Украй важливим у вивченні інформації є розкриття **трьох основних її аспектів:**

- **синтаксичний** - характеризує структуру і форму надання інформації в рамках кількісної теорії інформації. Проте для вивчення інформації в економічній системі найбільш значущими є семантичний і прагматичний аспекти;

- **семантичний** - інформація повинна володіти певним сенсом;

- **прагматичний** - здатність інформації впливати на процеси управління, тобто цінність, корисність.

З урахуванням того факту, що інформація постійно "рухається": отримується, переробляється, передається; необхідно вести мову про інформаційні потоки, які надходять до системи економічного аналізу та забезпечують її функціонування. Інформація циркулює в рамках суб'єкта господарювання в горизонтальному і вертикальному напрямках. Вертикальні інформаційні потоки забезпечують, в основному, процеси управління, горизонтальні, - виробничу діяльність.

Головна **мета та призначення інформаційних потоків** - це оптимізація роботи підприємства. Її досягнення відбувається за рахунок вдосконалення інформаційних потоків за багатьма ознаками.

Серед них велике значення необхідно приділяти оптимальній організації інформаційних потоків.

Поняття "**оптимальна організація інформаційних потоків**" потребує дотримання цілого спектра умов:

- рух інформації повинен відбуватися в намічені терміни і в необхідному обсязі;

- інформаційний обмін між окремими структурними підрозділами підприємства і посадовими особами має бути суворо регламентований;

- необхідно врахування екстрених варіантів одержання, обробки, передачі і зберігання інформації;

- передбачення персональної відповідальності посадових осіб за порушення термінів, перекручування змісту і порядку надання інформації.

Дотримання вимог періодичності, строків та форми надання інформації - це питання якості організації роботи управлінського персоналу. Якість інформації можна визначити як

сукупність властивостей, які обумовлюють можливість її використання для задоволення певних потреб [4].

Інформаційний потік - це потік повідомлень у речовій і документальній формах, який генерується матеріальним і фінансовим потоками в логістичній системі. Інформаційний потік циркулює як у середині логістичної системи між її елементами, так і між логістичною системою і зовнішнім оточенням.

Інформаційний потік класифікують за такими ознаками:

а) **напрямок, де інформаційні потоки поділяються на:**

- *директивні* - надходять від вищих рівнів управління до нижчих;
- *інформаційно-довідкові* - надходять від нижчих рівнів управління до вищих, циркулюють між елементами однакових рівнів і надходять в логістичну систему із зовнішнього оточення.

б) **застосуванням, де інформаційні потоки поділяються на:**

- *формальні* - мають документальну форму існування і стосуються подій, які відбуваються в логістичній системі;
- *неформальні* - мають речову форму існування і не стосуються подій, які відбуваються в логістичній системі.

Репрезентативність інформації пов'язана з правильністю її відбору і формування з метою адекватного відображення заданих властивостей об'єкту.

1) *Повнота інформації* означає, що вона містить мінімальний, але достатній склад відомостей для рішення задач аналізу.

2) *Доступність інформації* забезпечується можливістю проведення відповідних процедур її отримання і переробки.

3) *Актуальність інформації* визначається ступенем зберігання її значущості для реалізації аналітичних функцій у момент її використання.

4) *Своєчасність інформації* характеризується можливістю її використання при рішенні задач аналізу без порушення встановлених процедур та термінів. Таким чином, своєчасною є інформація, що поступає не пізніше призначеного моменту часу.

5) *Точність інформації* характеризується ступенем близькості параметра аналітичної оцінки і його дійсного значення, що відображається інформацією.

6) *Стійкість* - це властивість інформації реагувати на зміну початкових даних, зберігаючи необхідну точність.

7) *Достовірність інформації* визначається її властивістю відображати реально існуючі об'єкти з необхідною точністю.

8) *Зрозумілість і сумісність* вказують на необхідність однозначного трактування і порівняльності даних різних звітних періодів і різних підприємств при проведенні порівняльного аналізу.

9) *Істотність інформації* має прямий взаємозв'язок з витратами, необхідними для її одержання: нема сенсу витрачати час, трудові і матеріальні ресурси на одержання й обробку несуттєвої інформації, тобто тієї, яка не вплине на думку користувачів результатів аналізу.

10) *Економічність інформації* обумовлена порівняльністю витрат на її одержання й ефекту від її використання.

11) *Цінність інформації* - це комплексний показник її якості, міра кількості інформації на прагматичному рівні.

Наведені якісні характеристики інформації зумовлюють її корисність для рішення задач економічного аналізу розвитку підприємництва.

Однак, потрібно враховувати, що наявність розглянутих властивостей не може повною мірою гарантувати існування раціонального інформаційного забезпечення - необхідне

комплексне оптимальне співвідношення інформаційної системи, комунікативного середовища та інформаційних технологій.

Сфера формування економічної інформації, яка використовується в процесі здійснення аналізу діяльності суб'єкта господарювання, поділяється на дві групи: внутрішня та зовнішня. Остання займає значно меншу питому вагу в сукупності інформаційного забезпечення економічного аналізу, але це не зменшує її значущість та необхідність застосування.

До головних джерел з яких надходить **зовнішня інформація належать:**

1. *Органи законодавчої і виконавчої влади:* Верховна Рада, Кабінет Міністрів України, Міністерство фінансів, Національний банк України, Державний комітет статистики, тощо. Ці органи державного регулювання формують основні законодавчі та нормативні положення щодо усіх напрямків діяльності підприємства;

2. *Контрагенти:* постачальники, покупці, фінансові установи. Вони надають інформацію, яка безпосередньо впливає або буде впливати на діяльність підприємства та може її суттєво змінити: ставки кредитування; тарифи на комунальні послуги; умови придбання або реалізації товарів, робіт, послуг тощо;

3. *Засоби масової інформації:* звіти державних агентств та акціонерних товариств, огляд експертів, наукові публікації тощо.

Завдяки **внутрішній інформації** реалізується аналітична функція системи управління. Саме внутрішня сфера формує майже 90% інформації, яка є необхідною для здійснення процесу управління. До джерел формування внутрішньої інформації належать структурні підрозділи підприємства.

Для досягнення мети застосовується і організаційна інформація. Облікове інформаційне забезпечення є головним джерелом при оцінці динаміки та визначенні впливу факторів на об'єкт дослідження. Застосування контрольного виду інформаційного забезпечення є обов'язковою умовою отримання об'єктивних результатів аналізу.

Враховуючи специфічність інформації у підприємстві, важливо визначити якісні вимоги до інформаційних потоків. На сьогодні виділено різні вимоги до якісних параметрів систем інформаційного забезпечення. Доцільно відокремити такі якісні вимоги:

- **забезпеченість повноти інформації.** Розрізняють три рівня сприйняття інформації: інформаційна надлишковість, необхідний рівень, недостатність інформації. Отже, важливою умовою для ефективного функціонування системи управління розвитком підприємства у регіоні, слід вважати забезпечення таких обсягів інформації, які є достатніми для прийняття управлінських рішень;

- **забезпеченість достовірності інформації.** Достовірність інформації має три рівні: абсолютний (100% є достовірною), довірча достовірність (80%), негативна достовірність (коли понад 20% інформації є недостовірною). Для успішного функціонування системи інформаційного забезпечення достатньо підтримувати рівень достовірної інформації.

- **насиченість інформації** характеризується відношенням обсягів корисної інформації до фонові. За рівнем насиченості розрізняють: високий (100-80%), нормальний (50-80%), низький (нижче ніж 50%). Для цілей забезпечення інформаційної підтримки розвитку підприємства насиченість повинна мати високий рівень.

- **відкритість інформації** характеризує можливість її представлення різним контингентам. За рівнем відкритості інформацію розрізняють: таємну, конфіденційну та відкриту. З огляду на те, що інформаційне забезпечення має задовольняти інтереси, як органів підтримки підприємства, так і самих суб'єктів підприємства, вона має відповідати вимогам відкритості [1].

Доцільно на перших етапах паралельно із створенням телекомунікаційної системи розпочати створення інтернет-сторінок установами, які здійснюють управління та підтримку

підприємництва. Це дозволило би певною мірою скоротили витрати на створення регіональної мережі інформаційного забезпечення суб'єктів підприємництва.

Інформаційне забезпечення - сукупність процесів з підготовки і надання спеціально підготовленої інформації для вирішення управлінських, наукових, технічних та інших завдань у відповідності з етапами, їх розв'язання. Інформаційне забезпечення - комплекс методів, засобів документаційного, фактографічного і концептографічного обслуговування, використовуваних для задоволення інформаційних потреб у конкретній науково-технічній ситуації або у вирішенні управлінських задач.

Під інформаційним забезпеченням розуміють сукупність форм документів різних видів призначення, нормативної бази та реалізованих рішень щодо обсягів розміщення і форм існування, інформації, яка використовується в інформаційній системі, під час її функціонування на об'єкті управління (згідно ГОСТ 34.003-90 "АС Термины и определения").

Основні вимоги до інформаційного забезпечення (ГОСТ 24.104-85 "Автоматизированные системы управления. Общие требования") такі:

1) Інформаційне забезпечення має бути достатнім для використання всіх функцій інформаційної системи, які автоматизуються.

2) Для кодування інформації, що використовується як на об'єкті управління, так і на вищому рівні, необхідно використовувати погоджені класифікатори, які в них є.

3) Інформаційне забезпечення даної інформаційної системи має бути поєднане з інформаційним забезпеченням інших систем з якими воно взаємодіє.

4) Форми документів і відеокадрів, які вводяться системою, мають відповідати вимогам стандартів, технічним характеристикам терміналів, а також погодженні з замовником.

5) Сукупність інформаційних масивів організується у вигляді бази даних на машинних носіях.

6) Інші вимоги.

Інформаційна система, що характеризує внутрішній стан і процеси, які відбуваються на об'єкті управління та його зовнішнє середовище, а також є моделлю цього об'єкта – це система автоматизованого збирання й обробки інформації. Вона є основою для організації системи об'єктивного інформаційного забезпечення організації [3].

Створення нових інформаційних технологій має велике значення для розвитку суспільства. Вони активно перетворюють інші технології матеріального і нематеріального виробництва, в кінцевому підсумку формуючи новий стиль роботи, спосіб життя в цілому. Суть інформаційних технологій становлять методи і засоби формування та підтримки інформаційних потоків у системах управління об'єктами, у тому числі, підприємствами сфери туризму.

Туристична діяльність і інформація нероздільні. Рішення про поїздку приймається, як правило, на основі інформації. Тур в момент купівлі - теж інформація. Для успішної діяльності туристичної фірми необхідно використовувати постійний потік правдивої і своєчасної інформації для прийняття важливих управлінських рішень з метою досягнення очікуваного кінцевого результату - отримання прибутку. У зв'язку з тим, що інформацією учасники туристського ринку обмінюються протягом дня, виникає необхідність у вмінні збирати, опрацьовувати її.

У життєдіяльність відкритої інформаційної системи важливими є вхідні та вихідні потоки. **Вхідні потоки інформаційної туристичної системи** забезпечують її постачання матеріальними (паливно-мастильні матеріали, електроенергія, вода, тепло, газ, харчові продукти, комплектуючі готельного бізнесу, матеріали для будівельно-ремонтних робіт та ін.), фінансовими (інвестиції) та інформаційними (характеристики зовнішнього оточення логістичної системи, до яких відносяться державні митні, законодавчі, податкові органи;

банківсько-кредитна система; транспортні і консалтингові компанії; конкуренти, природоохоронні організації та ін.) ресурсами із зовнішнього середовища.

Вихідні інформаційні потоки забезпечують вихід у зовнішнє середовище елементів, що є результатом процесу, який відбувається всередині системи. Наприклад, з матеріальних потоків це можуть бути туристи, котрі отримали заплановані і додаткові послуги. З фінансових - розрахунки за матеріальні ресурси та послуги інших фірм, що роблять свій внесок у формування турпродукту. З інформаційних - відомості про умови закупівлі, доставки елементів матеріального потоку в систему, відзиви туристів тощо.

Сумарний (вхідний, внутрішній та вихідний) інформаційний потік повинен забезпечувати системі безперебійне функціонування, а також фінансування, в разі необхідності, проектних робіт пов'язаних:

- з розширенням системи (збільшення кількості працюючих);
- зі збільшенням потоку туристів через систему за певний період;
- з відкриттям нових маршрутів;
- з наданням нових видів обслуговування;
- з підвищенням якості обслуговування;
- з переорієнтацією діяльності на нові напрямки (диверсифікація туристичної діяльності).

Ефективне управління інформаційними потоками передбачає дотримання основних принципів.

1. Інтеграції - передбачає об'єднання простих потоків у складні для зменшення витрат на управління потоком. Наприклад, автотранспортна фірма виконує перевезення туристів з аеропорту до курортного містечка, де функціонує декілька готелів. Готелі, розташовані в курортному містечку, не мають свого транспорту і користуються послугами перевізника. Транспортна фірма буде намагатись об'єднати прості потоки (з аеропорту до кожного готелю зокрема) в складний (інтегрований) з метою заповнення транспортного засобу до повної пасажиромісткості, що дозволить їй зекономити на витратах пального, і, в кінцевому результаті, встановити невисокі тарифи на перевезення.

2. Синхронізації - обумовлює упорядкування руху потоків у часі, наприклад, узгодження в розкладі часу прильоту літака та прибуття в аеропорт автобуса, який здійснить трансфер туристів до місця призначення.

3. Оптимізації - встановлює оптимальну кількість запасів у інформаційній системі.

4. Односпрямованості - визначає перевагу односпрямованого руху над багатовекторним.

Індустрія туризму ідеально пристосована для впровадження сучасних ІТ, тому за останні десятиліття зазнала значного впливу науково-технічного прогресу. Система ІТ у туризмі охоплює інформаційні системи менеджменту, глобальні системи бронювання, мультимедіа, інтегровані комунікаційні мережі.

Серед найважливіших досягнень сфери туризму стала її *комп'ютеризація*. Персональний комп'ютер та мережа Інтернет дали змогу створювати загальнодоступну, надзвичайно інформаційно містку, та, порівняно з іншими інформаційно-технологічними системами, дешеву й швидку інформаційну інфраструктуру, їх доступність та надійність сприяли входженню у всі сфери суспільства нових інформаційних технологій, які повною мірою забезпечили ріст продуктивності у сфері послуг.

Завдяки використанню ресурсів персонального комп'ютера та каналів зв'язку було дано перший поштовх до всесвітньої інтеграції баз даних та внутрішніх систем бронювання. На ринку туристичних послуг почали з'являтися глобальні дистриб'юторські системи - SABRE, GALILEO, GABRIEL, AMADEUS та інші, які пропонували турагентствам можливість бронювання та доступ до баз даних постачальників туристичних послуг по всьому світу. З

появою та поширенням Інтернету, підвищенням комп'ютерної грамотності необхідність в установці спеціального обладнання та навчання співробітників турагентств, що гальмувала розвиток даних систем, відпала, з'явилась можливість виходу на кінцевого споживача.

Удосконалювалося і програмне забезпечення взаємодії між туроператором та турагентом: від роботи в системі офф-лайн, в якій Інтернетом користуються лише для передачі заздалегідь заповнених заявок по електронній пошті, до роботи в режимі реального часу, коли заявки, оформлені та збережені в програмному забезпеченні турагента, автоматично потрапляють в базу даних туроператора. У випадках, коли використовується система он-лайн бронювання, після відправки заявки турагент може одразу прослідкувати її стан. Така система зручна для зв'язку туристичних підприємств, що знаходяться в різних часових поясах, економить час та ресурси турагента.

Крім глобальних дистриб'юторських систем, отримати інформацію про послуги готелів, забронювати номери можна за допомогою *публічних інформаційних порталів та власних сторінок* в Інтернеті. Інформаційні портали надають широкий спектр інформації про туристичні фірми, агентства, можливість вибору та замовлення туру, створюють належні умови для того, щоб ознайомитися з новинами туризму, описом курортів, країн, отримати значний обсяг корисної інформації про особливості подорожі та інше. Спеціалізовані web-сторінки містять інформацію про туристичні послуги, оформлення й відправлення замовлень, оформлення документів у режимі он-лайн для розрахунків традиційним шляхом з використанням стандартних засобів [4].

Однією з новітніх технологій є використання *електронного довідника-каталогу*, до функцій якого входить вибір туристичного продукту, автоматизованих агентств, оформлення замовлення. Висока ефективність каталогу зумовлена надзвичайно високим обсягом інформації на web-сторінках, яку презентують різними мультимедійними методами з використанням тексту, фото, звуку, відео та інших засобів. Реклама в Інтернеті доступна без обмеження в будь-який час доби широкому колу споживачів.

Інформаційно-технічна революція, яка відбулась в суспільстві, змінила характер та методи ведення бізнесу. Інформаційні системи розглядають як необхідний засіб забезпечення технологічного процесу, моделювання, моніторингу і прогнозування екологічних, економічних та інноваційних процесів на підприємствах туристичної галузі. Ефективне автоматизоване інформаційне і технологічне управління - це ключова ланка в підвищенні економічної ефективності і поліпшенні якості послуг. Тому для швидкого і безпомилкового контролю, повноцінного аналізу існуючої ситуації, швидкості і повноти обслуговування клієнта неминучим і незамінним стає *впровадження автоматизованих систем управління (АСУ)*.

В умовах жорсткої конкуренції і ринкової економіки жодна успішна туристична фірма не може повноцінно розвиватися й ефективно просуватися без сучасних АСУ. Їх цінність можна розглядати у двох площинах: у процесах, які автоматизуються; даних, які акумулюються під час роботи. Розглянемо значення кожної з них.

1. Автоматизація процесів функціонування систем дозволяє активувати виконання щоденних завдань персоналу і керівництва туристичної фірми. При цьому досягається взаємозв'язок між різними службами фірми, що значною мірою підвищує ефективність праці і дозволяє позбавитися значної кількості суттєвих помилок, отриманих під час створення продукту (послуги). Разом з тим, керівництво одержує потужний інструмент контролю розвитку туристичної фірми і фінансових потоків, а можливості зловживань персоналу скорочуються до мінімуму. В цілому, з використанням автоматизованих систем туристична фірма стає більш керованою. Керівництво, одержуючи адекватні дані щодо стану справ на даний момент і в перспективі на майбутнє, має можливість приймати коректні і своєчасні рішення.

2. Крім функцій управління, системи пропонують додаткові можливості підвищення рівня сервісу для клієнтів. Система дозволяє враховувати різноманітні побажання і переваги споживача послуг, зберігає дані по кожному клієнту, що коли-небудь користувався послугами туристичної фірми, а процес надання послуг стає безпроблемним для нього [3].

Загальними особливостями АСУ є автоматизація процесів планування, обліку і управління основними напрямками діяльності туристичної фірми. Тому загалом їх можна розглядати як інтегровану сукупність таких підсистем, як управління фінансами, матеріальними потоками, обслуговуванням, персоналом, збутом, маркетингом, аналізом фінансових потоків, оборотними коштами туристичної фірми і т.д.

Інформаційні технології управління з'явилися у світовій індустрії давно, на українському ринку - присутні відносно недавно. Для більшості фірм України, які займаються туристичною діяльністю (близько 60 %), впровадження АСУ є необхідним, критично важливим для успішного розвитку бізнесу. Як в усьому світі, так і в Україні їх використання стає засобом конкурентної боротьби туроператорів. Тому українська туристична індустрія сьогодні переживає етап масштабної переорієнтації з паперово-ручного методу роботи на застосування АСУ.

Існують такі рівні автоматизації:

- офісна оргтехніка (телефони, факси, ксерокси);
- комп'ютери із стандартним програмним забезпеченням типу Microsoft Office;
- спеціальне програмне забезпечення - BackOffice та його зв'язок з глобальними системами бронювання;
- наявність власних Інтернет-магазинів.

У наш час професійні офісні програми претендують на повну автоматизацію бізнес-процесів туристичних фірм. На жаль, використання широкого діапазону економічно перспективних комп'ютерних програм, доступних багатьом туристичним фірмам, обмежується недостатньою підготовкою кваліфікованого персоналу, ініціативністю менеджерів. У той же час, інформаційний технологічний прогрес випереджає очікування туристичних фірм у довгостроковій адекватності впроваджених АСУ. Якщо раніше такі фірми змінювали технологічне оснащення, в середньому, кожні 5-8 років, то сьогодні цикл скоротився до 3-4 років, і ця тенденція спостерігається в наш час. Потрібно відзначити, що сам по собі факт установки сучасної системи не означає безумовного отримання віддачі від здійснених витрат [5].

Ефективність автоматизації обумовлюється цілим комплексом скоординованих заходів щодо перегляду сформованих методів і порядку роботи, перепідготовки персоналу, розробки і перетворення інформаційно-технологічної стратегії підприємства. Тому, перш за все, керівники туристичних фірм мають усвідомити те, що для ширшого використання комп'ютерних технологій в майбутньому потрібно підвищувати рівень кваліфікації співробітників вже сьогодні. Це призведе до зростання якості обслуговування клієнтів, дозволить менеджерам швидше і точніше компонувати тур, надавати диверсифікований спектр туристичних послуг, покращити рівень розвитку маркетингового планування, підвищити конкурентоздатність послуг на ринку сьогодення.

Результатом впровадження будь-якої АСУ в туристичному комплексі є підвищення ефективності роботи, високий рівень сервісу для клієнтів і суворий фінансовий контроль. *Системи управління продаж послуг* споживачу - це сучасний підхід до управління відділом реалізації і вирішення питань з організації і проведення заходів, що ефективно контролює діяльність комерційного відділу фірми, здійснює групові продажі, аналізує прибутковість заявок, формує цінову політику, складає контракти і контролює їх виконання, здійснює бронювання, продаж і оренду конференц-приміщень, допомагає організувати банкети. Створення пакету необхідних послуг для клієнтів при організації заходів різного характеру

відбувається за лічені хвилини, при цьому користувач має доступ до необмеженої кількості категорій імен, описів, опцій.

Важливою тенденцією розвитку міжнародної туристичної індустрії останніх років стало активне використання систем оптимізації прибутку (систем управління тарифами). Підприємства, що активно застосовують такі системи, одержують істотну конкурентну перевагу і досягають суттєвого збільшення доходів. Ця система працює в реальному часі, аналізує отриману від системи управління туристичною фірмою інформацію (бронювання, сезонні коливання, динаміку попередніх періодів тощо), враховує специфіку сегментів ринку і проведені реконструкції по ціноутворенню та управлінню тарифами. Рекомендації стосуються як стратегії комерційної політики турфірми в середній і довгостроковій перспективі, так і щоденних дій її відділів замовлення, продажу і розміщення туристичних послуг.

АСУ туристичним комплексом функціонують як в окремих туристичних фірмах, так і в цілих мережах даної галузі, які оснащені могутнім інструментарієм по збереженню і управлінню кореспонденцією між відділом продажів туристичної фірми і клієнтами. Сучасні АСУ працюють не тільки в локальній мережі, але і мають можливість підключення до роботи в глобальній мережі Інтернет. Перевагами таких технологій є те, що даний процес дозволяє проводити гнучку маркетингову і цінову політику, досягаючи при цьому максимальної прибутковості від кожної отриманої заявки чи пропозиції. Завдяки цьому туристична фірма має можливість створювати високоефективну стратегію продажу, що базується на аналізі тенденцій і взаємодій на ринку, контролювати умови реалізації своїх пакетів послуг (мінімальний тариф і тривалість туру, обмеження на кількість продаваних путівок різних типів, вимоги, гарантії заявок, передоплату та ін.), приводячи їх у відповідність з кон'юнктурою ринку у будь-якому географічному регіоні. У такий спосіб туристична фірма одержує максимально можливу віддачу від кожного сегменту ринку.

Автоматизація управління діяльністю туристичної фірми тісно пов'язана із системою збору та аналізу зовнішньої поточної інформації. Ці процеси мають комплексний характер і охоплюють усі сторони функціонування туристичної фірми і взаємин з клієнтами. Система збору зовнішньої поточної інформації, під якою розуміється набір джерел і методичних прийомів, за допомогою яких управлінці отримують інформацію з комерційного середовища, забезпечує керівників даними про останні події на ринку надання туристичних послуг. Збір інформації відбувається з книг, газет, спеціалізованих видань, розмов з клієнтами, постачальниками послуг, турагентами. Одним із способів акумулювати потрібну інформацію по пропозиціям туроператорів є поява так званих Інтернет-пейджерів, що пропонують єдину базу даних з єдиним форматом. В залежності від бажань та можливостей турагента він за певну плату може регулярно користуватися послугами одного з таких пейджерів, що відрізняються кількістю представлених операторів, оперативністю роботи, якістю даних та зручністю інтерфейса [4].

Туристичні фірми з достатньо високим рівнем організації вживають додаткових заходів для підвищення якості і збільшення кількості зібраної зовнішньої поточної інформації (різноманітні рейтинги, статистичні дані, інформація про тенденції зміни туристського попиту) через заохочення турагентів, ділових партнерів та ін.

У наш час, за яскраво вираженої невизначеності, стохастичності зовнішнього середовища необхідною властивістю туристичної фірми виступає її здатність до адаптації. Висока надійність і забезпечення стійкості - один із фундаментальних принципів її функціонування. З урахуванням конкретних умов, необхідно розробляти і впроваджувати комплексні автоматизовані системи, що концентрують у собі сукупність організаційних, режимних, технічних та інших можливостей, спрямованих на досягнення достатнього рівня економічної ефективності і безпеки ведення бізнесу.

Впровадження сучасних інформаційних технологій в систему управління вимагає значних капіталовкладень. Оцінка економічної доцільності інвестицій - завдання складне, тому що метою придбання нових технологій є не лише скорочення витрат на робочу силу, але і підвищення якості і розширення асортименту послуг, скорочення термінів підготовки нових послуг і підвищення гнучкості процесу обслуговування. В силу того, що деякі з цих переваг не спричиняють прямого скорочення витрат на робочу силу, виправдати їх вибір досить складно. Крім того, стрімкий розвиток нових технологій приводить до того, що придбане устаткування внаслідок старіння втрачає функціональні якості протягом короткого проміжку часу, що робить оцінку витрат і вигод ще більш проблемним завданням.

Позитивними сторонами (перевагами) впровадження в практику роботи турфірми автоматизованої інформаційної системи з управління є:

- зниження тривалості операційного циклу;
- своєчасна корекція асортименту послуг, що надаються;
- скорочення витрат ресурсів та вирішення ряду інших завдань.

Зниження тривалості операційного циклу дозволяє туристичній фірмі скоротити терміни надання послуг і створює потребу швидкого реагування на зміни попиту. Причому, збільшується кількість послуг, що надаються туристичною фірмою, поліпшується їх якість. Однак, всі ці переваги складно оцінити, що значною мірою залежить від дій конкурентів, які практично непередбачувані. Все ж таки, незважаючи на це, їх не слід ігнорувати, бо за своєю природою такі переваги є стратегічними і надзвичайно важливими для довгострокового успіху будь-якої туристичної фірми [4].

Інформаційна система дозволяє у найкоротший термін виключити з асортименту послуги, які реалізуються невдало, і замінити їх новими, що дозволить отримати економічний ефект за рахунок більш точного визначення категорії клієнтів, часу і зміни смаків тощо.

Впровадження автоматизованої інформаційної системи дозволяє скоротити витрати на робочу силу приблизно на 30%, а отже, й підвищити продуктивність праці. Тобто робочий час і витрати на оплату праці з надання послуг будуть меншими за такі ж показники при використанні старого підходу. Це відкриває нові можливості для ефективного вирішення основних завдань туристичного бізнесу. Експлуатація системи дозволяє реалізувати програми ресурсозбереження шляхом зниження експлуатаційних витрат на утримання систем зв'язку, зниження енергоспоживання, уникнути пікових навантажень, збільшити продуктивність праці, поліпшити якість послуг, підвищити кваліфікацію працівників туристичної фірми. На макрорівні система інформаційних технологій дозволяє інтегрувати пропозиції туристичних продуктів та їх розподіл. На мікрорівні впровадження передових технологій призводить до більш ефективного і швидкого управління фірмою, яка надає послуги.

У роботі туристичних підприємств використовується різноманітне програмне забезпечення, що дозволяє автоматизувати роботу персоналу та керівництва турфірми. Як приклад можна навести програмне забезпечення для підприємств туристичної сфери, що розробляється компанією "Парус-Запад":

- **"Парус-Підприємство"** - проста та зручна, потужна повнофункціональна система, що дозволяє автоматизувати усі облікові та управлінські задачі, характерні для підприємств малого та середнього бізнесу;

- **"Парус-Консультант"** - система, в базі даних якої зібрано ряд нормативних документів, що регламентують порядок оподаткування фізичних та юридичних осіб, ведення бухгалтерського обліку, зовнішньоекономічної діяльності та стосуються інших аспектів діяльності турпідприємства;

- **"Парус-Турагентство"** - система, що дозволяє вести деталізований облік параметрів клієнта, вести облік особистих даних, враховувати параметри квитків на різні види транспорту, здійснювати візову підтримку, формувати рахунки, угоди та платіжні документи, вести облік розрахунків з клієнтами та здійснювати інші операції;

- **"Парус-Готель"** - система, що полегшує управління номерним фондом, автоматизує процеси бронювання, реєстрації та виїзду клієнтів, формує вартість наданих послуг, здійснює розрахунки з клієнтами, дозволяє формувати актуальну базу даних про номерний фонд, послуги, клієнтів, дозволяє роздрукувати основні форми документів, що використовуються в готельному бізнесі, а також звіти про основні аспекти діяльності готелю; а також системи **"Парус-Ресторан"**, **"Парус-Лікувальний заклад"**, **"Парус-Менеджмент і маркетинг"**[3].

В роботі турфірм також використовуються програмні комплекси:

- **"САМО-ТурАгент"** - програма, призначена для автоматизації турагентств. Дозволяє вести базу даних по заявкам клієнтів, взаєморозрахункам з туристами та туроператорами, оформляти друковані документи. Програма дозволяє підтримувати налаштування та поповнення систем звітів, вести облік телефонних дзвінків. Взаємодіє з програмними комплексами, що підтримують формат TravelXML. Дозволяє використовувати пропозиції різних систем пошуку та бронювання;

- **"САМО-Тур-автоматизація туроператора"** - призначений для автоматизації туроператорської діяльності. Дозволяє формувати турпакет з послуг постачальників, розраховувати прайс-листи і готувати електронний та паперовий каталоги цін. Робить можливим облік проданих турів, платежів за них, взаєморозрахунків з постачальниками. При цьому ведеться контроль обмежених послуг та готується повний пакет документів для туриста. Програма містить більше ніж 200 готових форм різноманітних документів. Здійснюється обмін даними з програмними комплексами САМО-ТурАгент та САМО-Incomming;

- **"Майстер-Тур"** - охоплює всі аспекти діяльності турфірми: від створення прайса і каталогів, до реалізації турпродукту, від розрахунку реальної собівартості до ведення взаєморозрахунків з постачальниками, від оперативного обліку до управлінського. Надає можливість доступу до інформації про кожен тур, про кожного клієнта, про кожного партнера і взаєморозрахунки; забезпечує точність у виконанні калькуляцій туру; дозволяє легко заповнювати стандартні форми документів. Використовується в роботі менеджерів при створенні та продажі туру, касирів, візового і чартерного відділів і відділу бронювання, економіста, бухгалтера, маркетолога, фінансового директора, генерального директора;

- **"Майстер-Агент"** - призначена для автоматизації діяльності туристичного агентства. Дозволяє завантажувати ціни операторів для подальшого пошуку по даті заїзду, країні, готелю і ціні. Допомогає швидко оформляти заявки, автоматично формувати і друкувати безліч документів - листи бронювання, путівки, договори та ін.;

- **"АероПринт Плюс"** - програмний комплекс, призначений для автоматизації друку авіаквитків на будь-яких бланках. Маска квитка автоматично заповнюється з систем бронювання GABRIEL, AMADEUS, СИРЕНА, WORLDSPAN, GALILEO. Дозволяє легко і наочно редагувати і додавати нові бланки, забезпечує друк різних платіжних документів, супроводжуючих продаж авіаквитків, формує базу даних по проданих квитках і інших послугах, що дозволяє отримувати будь-які види звітності [3].

Одним з останніх досягнень у запровадженні інформаційних технологій в сферу туризму стало намагання створити в мережі Інтернет **єдиний інформаційний простір**, доступний як туристичним підприємствам, так і іншим організаціям, що беруть участь в забезпеченні туристичного процесу, а також і самим туристам. У зв'язку з цим створюються туристичні інформаційні системи, які відкривають безмежні можливості для взаємодії та

ведення бізнесу в режимі реального часу. Так, останнім часом компанії-розробники програмного забезпечення для турфірм "Алеан", "Арімсофт", "Мегатек", "Туризм.ру", "UTS Group" зосередили свої зусилля на створенні єдиного стандарту і формату обміну та передачі даних між різними турпідприємствами. В Україні теж створено автоматизований інформаційно-рекламний центр "*Українська туристична інформаційна система*", що має вихід в Інтернет. Це - суттєвий крок у напрямку створення українського інформаційного туристичного простору та його інтеграції у світовий інформаційний туристичний простір.

Програмне забезпечення таких систем дозволяє туроператорам розміщувати свої пропозиції в єдиному інформаційному полі туристичної системи та оперативно управляти ними: виставляти нові пропозиції, змінювати ціну, призупиняти продажі. Турагентства мають можливість доступу до достовірної та актуальної інформації по турах, максимально швидко запропонувати клієнтам декілька варіантів турів на його запит, знайти найкращу для клієнта цінову пропозицію, швидко забронювати тур та отримати підтвердження, оформити туристу необхідні документи та налагодити з туроператорами зручний зв'язок з мінімальними витратами часу та грошей. Туристи теж можуть скористатися інформаційними ресурсами даних систем: отримати описову та картографічну інформацію по курортам та пам'яткам багатьох країн, переглянути фото та відео ролики, отримати зображення та опис потрібного готелю тощо [4].

Однією з таких інформаційних систем є туристична система ТУРИ.ру (www.profi.tury.ru), яка, окрім вищеперерахованих переваг, дає турагентам можливість раціонально організувати роботу із заявками туристів, отримувати інформацію про зміни, нововведення та події на туристичному ринку, вибрати для роботи надійного оператора, уникнути неприємностей з боку "туристів", що спеціалізуються на шахрайстві в туристичній сфері, розмістити рекламні матеріали тощо.

Професійна версія туристичної інформаційної системи використовує програмне забезпечення "Офіс он-лайн", пошукову систему, систему бронювання. Для підключення до професійної версії такої системи (послуги, як правило, платні) необхідно лише мати в офісі комп'ютер та доступ в Інтернет.

Висновки. Туристичний бізнес остаточно переходить на технологічні методи роботи, так як автоматизація дозволяє значно прискорити виконання багатьох завдань, що стоять перед турфірмою, економити грошові кошти, підвищити ефективність роботи як кожного туроператора окремо, так і усього туристичного бізнесу в цілому. Це прямо впливає на конкурентоздатність фірми на ринку послуг в наш час. Тому дані процеси є вкрай актуальними для українського туристичного бізнесу. Використання мережі Інтернет, Інтернет-технологій, програмних продуктів наскрізної автоматизації всіх бізнес-процесів туристичного бізнесу сьогодні не просто питання лідерства і створення конкурентних переваг, але і виживання на ринку послуг в найближчий час.

ЛІТЕРАТУРА:

1. Виноградська А. Інтернет у системі маркетингових комунікацій туристичних фірм // Маркетинг и реклама. - 2000. - № 7-8. - С.51-56.
2. Забалдіна Ю. Б. Маркетинг туристичного підприємства: Навч. посібник / Федерація профспілок України; Інститут туризму. - К., 2002. - 196с.
3. Мельниченко С. Інформаційні технології в туризмі: теорія, методологія, практика: монографія. - К. : Київський національний торговельно-економічний ун-т, 2008. - 493с.
4. Скопень М. Комп'ютерні інформаційні технології в туризмі: Навч. посібник для студ. вищих навч. закл. / Київський ун-т туризму, економіки і права. - К. : Кондор, 2005. - 308с.
5. Хлопак С.В. Управління туристичною галуззю: стан та перспективи // Регіональні перспективи. - 2000. - № 2-3. - С.345-346.

АННОТАЦИЯ

ИНФОРМАЦИОННОЕ ОБЕСПЕЧЕНИЕ СФЕРЫ ПРЕДПРИНИМАТЕЛЬСТВА В ТУРИЗМЕ

Тема исследования обусловлена необходимостью оценки вопросов информационного обеспечения сферы предпринимательства в туризме. Актуальным заданием является очерчивание роли информации на современном этапе, раскрытие основных аспектов информационного обеспечения, назначения информационных потоков в туризме, разработка теоретико-методологических принципов относительно формирования информационного обеспечения предпринимательства в сфере туристической деятельности.

Целью статьи является оценка современных подходов к информационному обеспечению сферы предпринимательства в туризме. Выходя из поставленной цели определяются такие задания: оценить квалификацию информации за разными направлениями; роль информации как главной составной сферы управления; главных аспектов в изучении информации; проанализировать назначение информационных потоков; репрезентативности информации; оценить внешнюю и внутреннюю информацию; основные требования к информационному обеспечению; создание новых информационных технологий; эффективное управление информационными потоками в туризме; оценить программное обеспечение для предприятий туристической сферы.

В качестве теоретико-методологической основы исследования выступают положение учений относительно формирования информационного обеспечения сферы предпринимательства в туризме, научные труды ученых в сфере данного исследования. В процессе исследования использованы общенаучные методы познания: метод теоретического обобщения, системного анализа и синтеза, прогнозно-аналитический, структурный метод и другой. Информационной базой исследования являются монографии и научные публикации зарубежных и отечественных ученых; информация сети Интернет; результаты собственных исследований.

На основе комплексного исследования акцентируется внимание на квалификационных признаках выделения информационного обеспечения; главных аспектах в изучении информации. Проанализирована информация в туризме за разными направлениями; роль информационных потоков и их назначения в сфере туристической деятельности; основных требований к информационному обеспечению и их эффективного управления в туризме.

Научная новизна. Заключается в том, что на основе обобщения разноплановых материалов дается оценка процессам информационного обеспечения в туризме, их эффективному использованию.

Практическая значимость. Заключается в том, что проанализировано назначение информационных потоков в сфере туристической деятельности, оценены они программное обеспечение для предприятий сферы туризма.

Ключевые слова: информация, информационный поток, оптимальная организация информационных потоков, репрезентативность информации; внешняя информация, внутренняя информация, информационное обеспечение, информационная система, входные информационные потоки, исходные информационные потоки; эффективное управление информационными потоками, автоматизирована информационная система, программное обеспечение информационных систем.

SUMMARY

INFORMATIONAL PROVISION OF THE SPHERE OF ENTERPRISE IS IN TOURISM

Topicality. The topic of the article is preconditioned by the necessity of evaluation of the issues of informational provision of the sphere of enterprise in tourism. To outline the role of information at present, to disclose the main aspects of informational provision, the reference of informational streams in tourism, the development of theoretical and methodological backgrounds concerning the formation of informational provision of entrepreneurship in touristic sphere of activity are the pressing issues.

Aim. The aim of the article is an estimation of modern approaches to informational provision of the sphere of enterprise in tourism. Based on this aim the following objectives have been raised: to evaluate the qualification of information according to different streams, the role of information as the main component of managerial sphere, the main aspects in studying the information; to analyse the reference of informational streams; the representativeness of information; to evaluate the internal and external information; the basic requirements to the informational provision; the creation of new informational technologies; the effective management of informational streams in tourism; to estimate the software for the tourist sphere enterprises.

Methodology. The theoretical and methodological backgrounds for investigation are the concepts concerning the formation of informational provision of the sphere of entrepreneurship in tourism, scientific investigations in the field of this sphere of research. The following general scientific methods of cognition have been used during the process of investigation: method of theoretical generalization, the systemic analysis and synthesis, predictive – analytics,

structural method, etc. The informational bases of investigation are monographs and scientific publications of foreign and national scientists; information from the Web; results of own investigations.

Results. On the basis of complex investigation the attention is emphasized on the qualification features of the informational provision pointing out, the main aspects in studying the information. The information in tourism according to different directions, the role of informational streams and their reference in the sphere of touristic activity; the main requirements to informational provision and its effective management in tourism have been analyzed.

Scientific novelty. It lies in the fact, that on the basis of generalization of multi-faceted materials the estimation of the processes of informational provision in tourism, as well as their effective usage has been given.

The practical significance. It lies in that the reference of informational streams reference in the sphere of touristic activity has been analyzed, as well as their software for the tourist sphere enterprises has been estimated.

Keywords: information, informational streams, optimal organization of informational streams, the representativeness of information, external information, internal information, informational provision, informational system, input informational streams, initial informative streams; effective management of informational streams, the automated informational system, software for the informational systems.

УДК 336.74: 336.717

ЗАРУБІЖНИЙ ДОСВІД ОБМЕЖЕННЯ ГОТІВКОВИХ РОЗРАХУНКІВ ЯК ПРИКЛАД УДОСКОНАЛЕННЯ ОРГАНІЗАЦІЇ ГОТІВКОВОГО ОБІГУ В УКРАЇНІ

ІГНАТИШИН М. В., КОВАЛЬЧУК І.Є.
Мукачівський державний університет

Метою даної роботи є аналіз міжнародної практики регулювання готівкового обігу та аналіз обмежень готівкових розрахунків в Україні.

Аналізуючи готівковий обіг у країнах Східної Європи та його обмеженн, можна констатувати, що Польща – одна з небагатьох країн ЄС, що демонструє стійке скорочення обсягів готівкових розрахунків в грошовому агрегаті М1. Під паливом постійного контролю та регулюючих важелів на кінець 2010 р. Польща зайняла одне з провідних місць у Східній Європі за рівнем безготівкових розрахунків та помітно наблизилася до середньоєвропейського показника частки готівки у грошовій масі за М1.

Готівковий обіг в Україні займає важливе місце у фінансовій системі держави, проте він є найбільш капіталоємним і трудомістким видом банківської діяльності і складовою частиною загального грошового обігу країни. На сьогодні близько третини грошової маси в Україні припадає на готівковий обіг, причому має місце тенденція його зростання.

Перехід грошей з безготівкового обігу в готівковий – результат жорсткої фінансової політики, яка призводить до розширення ухилень від сплати податків. Окрім того, скорочення безготівкового обігу свідчить про зниження здатності держави впливати на реальні господарські процеси. З огляду на зазначене відповідної аналітики потребують готівкові обмеження в Україні та вивчення зарубіжного досвіду з даного питання.

Результатом нашого дослідження стала розробка критеріїв впливу на високу частку готівки в загальному грошовому обігу, які пояснюють збільшення попиту на готівку і можуть бути використані для подальшого удосконалення інституту поточного фінансового контролю готівкових розрахункових операцій.

Дана тематика має перспективу розвідок у плані дослідження динаміки нарахувань штрафних санкцій за порушення обмежень готівкового обігу юридичними та фізичними особами.

Ключові слова: готівковий грошовий обіг, готівкові обмеження, грошовий потік, міжнародна практика регулювання.

Постановка проблеми. У сучасній світовій практиці основа організації та регулювання готівкового грошового обігу базується на єдиних принципах, які ґрунтуються на винятковій ролі центральних банків та реалізації через національне законодавство цілей і завдань політики держави у сферу грошового обігу.

Об'єкти та методи дослідження. Вагомий внесок у дослідження готівкового грошового обігу протягом останніх років зробили такі вчені, як Бублик Є.О.[2], Дашенко О.В.[3], Міщенко С.В.[4] та ін. Зважаючи на значну кількість публікацій з даної тематики необхідно виділити, що питання регулювання грошового обігу є завжди актуальне і потребує поглибленої аналітики шляхом порівняння його із зарубіжним досвідом.

Метою даної роботи є аналітика обмежень готівкових розрахунків в Україні та міжнародної практики регулювання готівкового обігу.

Результати та їх обговорення. Аналізуючи готівковий обіг у країнах Східної Європи та його обмеження можна констатувати, що Польща – одна з небагатьох країн ЄС, що демонструє стійке скорочення обсягів готівкових розрахунків в грошовому агрегаті М1. Під паливом постійного контролю та регулюючих важелів на кінець 2010 р. Польща зайняла одне з провідних місць у Східній Європі за рівнем безготівкових розрахунків та помітно наблизилася до середньоєвропейського показника частки готівки у грошовій масі за М1. І хоча ефекту було досягнуто протягом тривалого періоду, темпи скорочення готівки в грошовій масі суттєво випереджали середньоєвропейські, особливо починаючи з 2009 р. (див. рис. 1).

Слід зазначити, що такі негативні ефекти, як високі комісії за переказ коштів (у середньому 1,60–1,64%, що на 0,9% вищі за середньоєвропейські), а також плата за обслуговування терміналів відштовхують торговців від прийняття до оплат карток та до цього часу стають на заваді поширенню в Польщі мережі POS - терміналів [1].

В Польщі згідно з даними польського центробанку NBP, на початок 2011 р. було

6 595 POS - терміналів на один мільйон мешканців. Із країн Східної Європи, що входять до ЄС, тільки Румунія мала менше (4 995 POS - терміналів). В середньому по ЄС нараховується 17 561 POS - термінал на один мільйон мешканців, а у Єврозоні – 19 873 [5].

На кінець 2010 р. Польща зайняла одне з провідних місць у Східній Європі за рівнем безготівкових розрахунків та помітно наблизилася до середньоєвропейського показника частки готівки у грошовій масі за М1 (див. рис. 1).



Рис.1. Частка готівки у агрегаті М1 країн ЄС та середній показник по Єврозоні на початок 2011 р [1]

При цьому за результатами 2010 р. Польща залишалась єдиною країною ЄС, яка зберігала тенденцію до подальшого скорочення частки готівки в грошовому обігу. Як зазначається у дослідженні World Payments Report за 2011 р., значною мірою цьому посприяли державні ініціативи, зокрема, запропонований Мінфіном Польщі трирічний план збільшення частки електронних платежів з 9 до 50%, прийняття до виконання Payment Services Directive (PSD), затвердженої ЄС, та приєднання до European Payments Council (EPC) і досягнення вимог SEPA. Факторами зростання безготівкових платежів стало і реальне економічне зростання в країні, заходи ринкових посередників щодо розширення інфраструктури безготівкових розрахунків та збільшення частки населення, що користується банківськими послугами, з 66% у 2007 р. до 70% у 2010 р. У результаті рівень безготівкових розрахунків у Польщі наприкінці 2011 р. сягнув рівня Італії (55 операцій на особу) [1]. Сприяли також активні дії власників картокових систем. Так, з 2010 р. Visa поширила на Польщу свій проект Big Idea, спрямований на забезпечення розрахунків із використанням карток Visa будь-де, що передбачає пільгове розміщення POS-терміналів. Крім того, Visa планує залучити Польщу до участі у ряді своїх інноваційних пілотних проектів (мобільні

платежі, P2P платежі, Visa alerts, V.me by Visa та інші) одразу після їхнього початку у Великій Британії, Франції та Іспанії.

Порівнюючи готівковий обіг в Україні, можна стверджувати, що він займає важливе місце у фінансовій системі держави, проте є найбільш капіталоємним і трудомістким видом банківської діяльності.

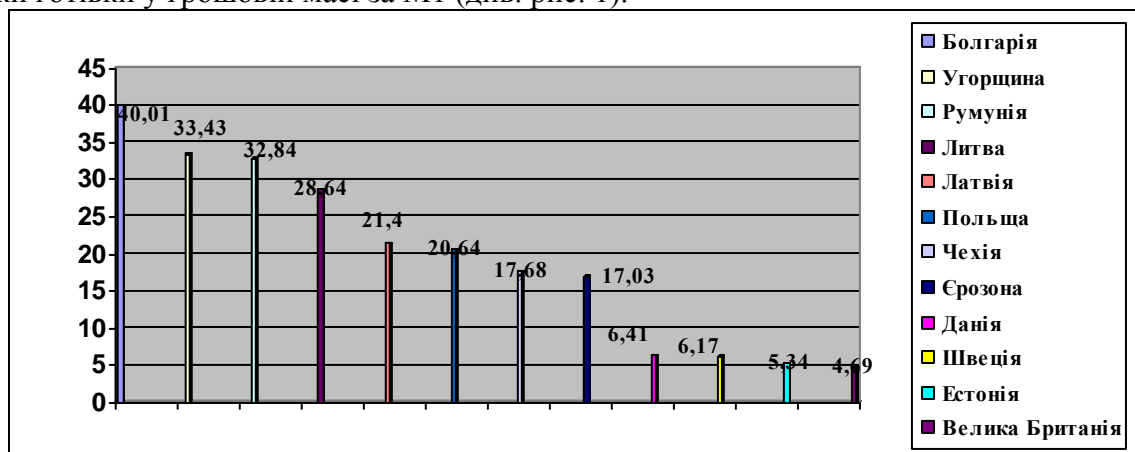
Особливістю грошового ринку України вважається грошова база та грошовий агрегат M0. Беручи до уваги світовий досвід, слід зазначити, що, наприклад у США немає поняття «грошова база» та такого грошового агрегату, як M0. Грошове агрегування починається з агрегату M1, до якого входить готівка, поточні депозити, зокрема чекові.

Готівковий обіг є складовою частиною загального грошового обігу країни. Економіку України характеризує висока питома вага готівки в загальній грошовій масі (таб.1).

Таблиця 1.

Динаміка грошової маси що обслуговує грошовий оборот в Україні (млрд.грн.)

Показники грошової маси	Роки				
	2010	2011	2012	2013	2014
Агрегат грошової маси M0	182,99	192,66	203,25	237,78	282,95
Частка в грошовій масі,%	30,61	28,10	26,29	26,16	29,57
Агрегат грошової маси M1	289,89	311,05	323,23	383,9	435,47
Частка в грошовій масі,%	48,49	45,37	41,80	42,23	45,52
Агрегат грошової маси M2	596,84	681,8	771,13	906,32	955,35
Частка в грошовій масі,%	99,83	99,46	99,73	99,70	99,86
Агрегат грошової маси M3	597,87	685,51	773,2	909,07	956,73
Частка в грошовій масі,%	100	100	100	100	100

Розраховано на основі джерела [5]

P



Рис.2 Динаміка грошової маси що обслуговує грошовий оборот в Україні (млрд.грн.) [5]

Як показують розрахунки, (таб. 1), що близько третини грошової маси в Україні припадає на готівкові гроші, причому має місце тенденція зростання цього грошового агрегату (M0). Наведені розрахунки в динаміці за 2010-2014 роки свідчать про те, що грошовий агрегат M0, має тенденцію до зростання. Питома вага готівкових коштів у структурі грошової маси в порівнянні з минулим 2013 роком збільшилася на 3,4 % і станом на 01.01.2015 становила – 29,6%. Порівнюючи частку готівкової грошової маси із зарубіжними країнами, то тут така частка коливається в межах 4 – 7%.

Разом з тим на сьогодні готівковий обіг спричиняє велику кількість порушень, пов'язаних з приховуванням доходів від оподаткування та обслуговуванням тіньового капіталу.

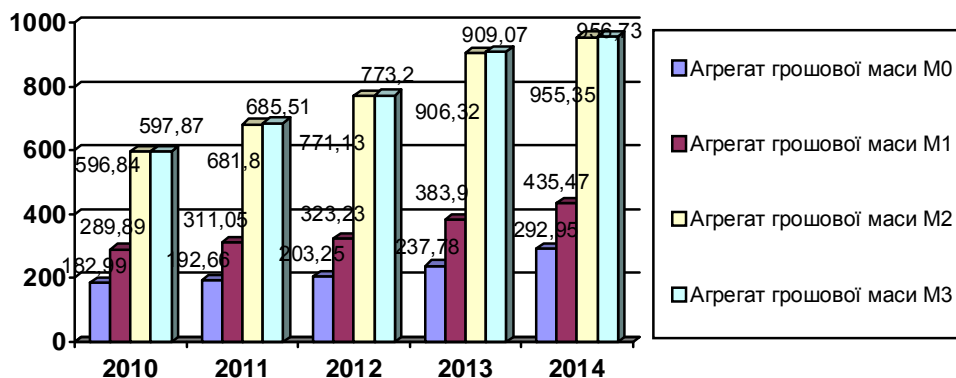

Рис.3 Частка агрегатів в грошовій масі %

З метою запобігання негативних ситуацій у фінансовій сфері останнім часом активно набувають поширення заходи зі встановлення обмежень на готівкові розрахунки в межах країни. Такі заходи сприяють протидії відмиванню доходів, отриманих незаконним шляхом, зменшенню витрат на підтримання обсягів готівки в обігу, підвищенню банківської ліквідності, покращенню контролю за податковими надходженнями та зниження ризиків розбійних нападів у регуляторній практиці України та розвинених зарубіжних країн [3].

Для удосконалення організації готівкового обігу в Україні починаючи з 1 вересня 2013 року, набрали чинності норми, запроваджені Постановою правління Національного банку України від 06.06.2013 р. № 210 «Про встановлення граничної суми розрахунків готівкою». Згідно з Постановою встановлена гранична сума розрахунків готівкою: підприємств (підприємців) між собою протягом одного дня в розмірі 10 000 гривень; фізичної особи з підприємством (підприємцем) протягом одного дня за товари (роботи, послуги) у розмірі 150 000 гривень; фізичних осіб між собою за договорами купівлі-продажу, які підлягають нотаріальному посвідченню, у розмірі 150 000 гривень [7]. Запровадження обмежень на розрахунки готівкових операцій має поліпшити ліквідність банківської системи, підвищить частку безготівкових розрахунків, оскільки покупці повинні будуть використовувати свої карткові рахунки або здійснювати розрахунки з поточних рахунків. Разом з тим останні заходи обмеження готівкового обігу у розвинених країнах застосовуються в умовах наявних широких можливостей забезпечення безготівкових торгово-платіжних розрахунків за допомогою спеціальних платіжних засобів, тобто здебільшого доповнюють їх.

Як показав аналіз дослідження, що в загальній масі грошей (M3) висока частка готівки (M0), то цьому на наш погляд сприяють такі визначені нами критерії впливу (рис.4):

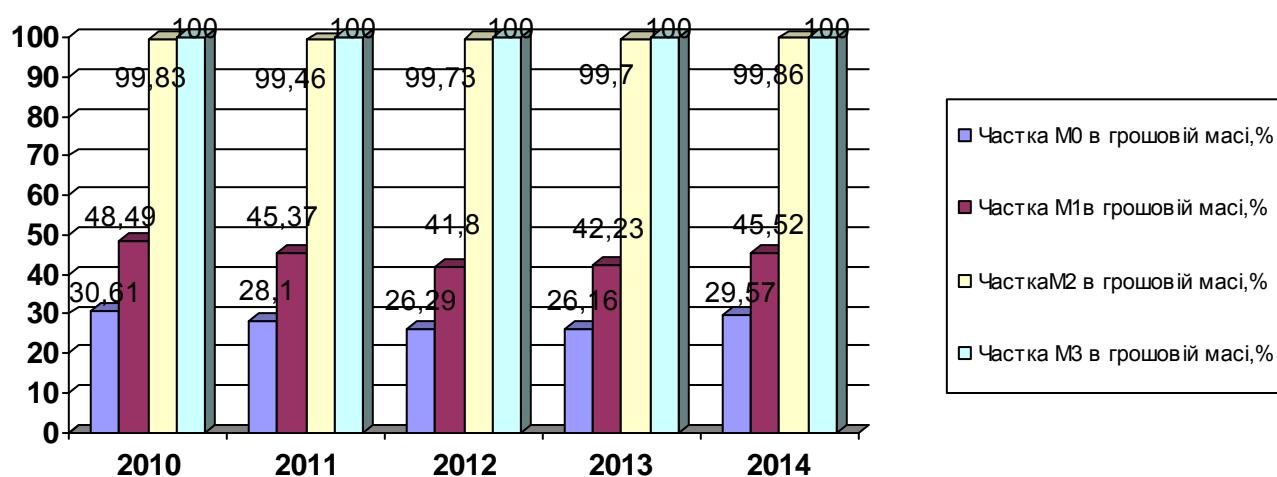

Рис.4. Критерії впливу на високу частку готівки в загальному грошовому обігу
[авторська розробка]

Висновки. На основі проведеного дослідження можна зробити висновки, що обсяги готівки за даними НБУ у 2013 р. поза банками становили 206,0 млрд грн. Переважно така тенденція спровокована, наслідками світової фінансово-економічної кризи, яка спостерігається і в ряді зарубіжних країн. Для її попередження, та з метою протидії відмиванню доходів, отриманих незаконним шляхом, останнім часом активно набувають поширення заходів зі встановлення обмежень на готівкові розрахунки в межах країни для фізичних і юридичних осіб. Це в свою чергу дає можливість підвищити банківську ліквідність та покращити контроль за податковими надходженнями.

Дана тематика має перспективу розвідок у плані дослідження динаміки нарахувань штрафних санкцій за порушення обмежень готівкового обігу юридичними та фізичними особами.

ЛІТЕРАТУРА:

1. European Payments Council [Електронний ресурс]. – Доступний з : <http://www.europeanpaymentscouncil.eu/knowledge_bank_list.cfm?documents_category=2>.
2. Бублик Є.О. Обмеження готівкових розрахунків в Україні / Є.О. Бублик // Економіка і прогнозування. – 2013. – № 2. – С. 34–42.
3. Дашенко О.В. Готівковий обіг в Україні: сучасний стан і перспективи розвитку / О.В. Дашенко // Проблеми і перспективи розвитку банківської системи України. – 2010. – Вип. 29. – С. 113–124.
4. Міщенко С.В. Економіко-статистичний аналіз факторів монетизації економіки / С.В. Міщенко // Вісник НБУ. – 2012. – № 1. – С. 31–33.
5. Офіційний сайт Національного банку України [Електронний ресурс]. – Режим доступу : <http://www.bank.gov.ua>.
6. Монетарний огляд за січень-вересень 2014 р. / Офіційний сайт Національного банку України [Електронний ресурс]. – Режим доступу : <http://www.bank.gov.ua>.

7. Про встановлення граничної суми розрахунків готівкою : Постанова Правління Національного банку України від 06.06.2013 р. № 210 [Електронний ресурс]. – Режим доступу : <http://zakon1.rada.gov.ua/laws/show/z1109-13>.

АННОТАЦІЯ

ЗАРУБЕЖНИЙ ОПИТ ОГРАНИЧЕННЯ НАЛИЧНИХ РАСЧЕТОВ КАК ПРИМЕР УСОВЕРШЕНСТВОВАНИЯ ОРГАНИЗАЦИИ НАЛИЧНОГО ОБРАЩЕНИЯ В УКРАИНЕ

Целью данной работы является анализ международной практики регулирования наличного обращения и анализ наличных расчетов в Украине. Анализируя наличное обращение в странах Восточной Европы и его ограничение, можно констатировать, что Польша одна из немногих стран ЕС, которая демонстрирует стойкое сокращение объемов наличных расчетов в денежном агрегате М1. Под влиянием постоянного контроля и регулирующих рычагов на 2010 год Польша заняла одно из ведущих мест Восточной Европы по уровню безналичных расчетов и заметно приблизилась к среднеевропейскому показателю части наличных денег в денежной массе М1.

Наличное обращение в Украине занимает важное место в финансовой системе государства, является затратным и трудоемким видом банковской деятельности и составной частью общего денежного оборота страны. На сегодня близко третья часть денежной массы в Украине приходится на наличное обращение, причем имеет место тенденция его роста.

Переход денег из безналичного обращения в наличный – результат жесткой финансовой политики, которая приводит к расширению уклонений уплаты налогов. Кроме того, сокращение безналичного обращения свидетельствует о снижении способности государства влиять на хозяйственные процессы. Учитывая отмеченное, в аналитике нуждаются наличные ограничения в Украине и изучение зарубежного опыта по данному вопросу.

Результатом нашего исследования стало разработка критериев влияния на высокую долю наличных денег в общем обороте, которые объясняют увеличение спроса на наличные деньги и могут быть использованы для общего усовершенствования института текущего финансирования наличных расчетных операций.

Данная тематика имеет перспективу исследования в плане начисления штрафных санкций за нарушение ограничения денежного оборота юридическими и физическими лицами.

Ключевые слова: *наличный денежный оборот, наличные ограничения, денежный поток, международная практика регулирования*

SUMMARY

FOREIGN EXPERIENCE OF RESTRICTION OF CASH PAYMENTS AS AN EXAMPLE OF IMPROVEMENT OF CASH CIRCULATION IN UKRAINE

The paper is aimed to analyze the international practice of regulating cash flow regulating and restrictions of cash payments in Ukraine.

Analyzing cash flow in Eastern Europe and its limitations one can say that Poland is one of the few EU countries demonstrating a steady decline in cash payments in M1 monetary aggregate. Under continuous monitoring and regulatory instruments Poland has taken a leading position in Eastern Europe in terms of non-cash payments and significantly approached the European average share of cash in money supply for M1 at the end of 2010.

Cash circulation in Ukraine plays an important role in the financial system, however it is the most capital-intensive and time-consuming type of banking activity and an integral part of the monetary circulation of the country. Today about a third of the money supply in Ukraine accounts for cash flow, and there is a tendency of growth.

The transition of money from non-cash money circulation to money in cash is the result of tight monetary policy, which leads to the increase of tax evasion. Besides, the reduction of non-cash circulation shows a decline in the state's ability to influence real economic processes. That is why cash restrictions in Ukraine and studying international experience of the given problem must be thoroughly analyzed.

The result of our investigation is working out the criteria of influence on the high share of cash in total money circulation which explain the increase in demand for cash and can be used for further improvement of the institution of financial control of cash transactions.

The given subject has the perspective of exploration in terms of study of the dynamics of charges of penal sanctions for violating the restrictions on cash flow by entities and individuals.

Key words: *cash currency, cash restrictions, cash flow, international practice regulation.*

УДК 657

МЕТОДИКА ПРОВЕДЕННЯ АУДИТУ ВЛАСНОГО КАПІТАЛУ НА ПІДПРИЄМСТВІ

РЕСЛЕР М.В., АРОВИЧ М.В.

Мукачівський державний університет

За умов нестабільної економічної ситуації в державі, постійних змін законодавства виникає нагальна потреба підвищення якості інформаційного забезпечення системи управління, що нерозривно пов'язано з удосконаленням функціонуванням підсистеми управління власним капіталом.

У статті проведено літературний огляд з питання аудиту власного капіталу, розглянута методика аудиту власного капіталу, визначено мету аудиту власного капіталу різними вченими, досліджено основні завдання та об'єкти аудиту власного капіталу.

Розглянуто основні складові аудиту власного капіталу та визначено етапи проведення аудиту власного капіталу.

Ключові слова: аудит, власний капітал, мета, завдання, об'єкт, етапи проведення.

Протягом приблизно сімдесятих років в Україні, тоді ще СРСР, не було іншої форми власності, крім державної. При цьому всі господарюючі суб'єкти вели свою виробничу і господарську діяльність на основі планів, кошторисів і бюджетів, що склалися як самим підприємством, так і вищестоящими керівними органами. Причому, затвердження планових показників проводилося в органах державної влади. Це привело до створення єдиної загальнодержавної мережі розподілу і перерозподіли фінансових ресурсів, вироблених товарів і послуг.

Але змінився час, змінилися і взаємини підприємств із державою. Немає більше тільки однієї форми власності. Поряд з державною утворилося досить багато приватних форм власності, що на даний момент не мають державної підтримки, крім окремих державних замовлень для державних потреб.

Одним із елементів ринкової економіки є система національного фінансово-економічного контролю, яка формується в Україні. Важливе місце у цій системі припадає незалежному аудиту та методиці його проведення.

Метою даної роботи є розкриття методики проведення аудиту власного капіталу.

Постановка задачі. Проведення аудиту власного капіталу є важливе як для підприємства так і для засновників, тому що власний капітал є основним початковим та умовно безстроковим джерелом фінансування господарської діяльності підприємства, а також джерелом погашення збитків підприємства, він є одним з найвагоміших показників, що використовуються при оцінці фінансового стану підприємства.

Аналіз останніх досліджень. Організація та методика аудиту власного капіталу розглянута у наукових працях багатьох вітчизняних вчених, серед яких такі, як: Ф.Ф. Бутинець, Л.П. Кулаковська, В.Я. Савченко, К.О. Утенкова та інші. Але єдиної точки зору щодо методології та процедур проведення якісного аудиту не знайдено.

Однією з основних ділянок аудиторської перевірки є аудит власного капіталу, оскільки від правильності ведення обліку власного капіталу залежить достовірність і правильність формування і використання власності підприємства.

При проведенні аудиту власного капіталу перевіряють процеси та господарські операції, пов'язані зі створенням зареєстрованого капіталу, пайового, додаткового і резервного капіталу, обліком нерозподілених прибутків (непокритих збитків), формуванням вилученого та неоплаченого капіталу, а також відносини, що виникають при цьому між підприємством та його власниками і працівниками, щодо прав власності на майно, нарахування і виплати дивідендів.

Перед здійсненням аудиту власного капіталу потрібно визначити мету перевірки. Серед науковців немає єдиної точки зору відносно мети аудиту власного капіталу. Тому вчені присвячують свої дослідження вивченню та розробці мети аудиту.

Таблиця 1

Визначення вчених про мету аудиту власного капіталу

Вчені	Мета аудиту власного капіталу
Ф.Ф. Бутинець, [1, с.485]	Встановлення достовірності первинних даних відносно формування та використання власного капіталу, повноти та своєчасності відображення інформації в зведених документах та облікових реєстрах, правильності ведення обліку власного капіталу відповідно до установчих документів та облікової політики, достовірності відображення стану власного капіталу
Л.П. Кулаковська, [4, с.225]	Аудит власного капіталу проводиться з метою підтвердження аудиторським висновком інформації про власний капітал, його структуру та зміни у власному капіталу, що сталися протягом звітного періоду.
Н.А.Іванова [3, с.132]	Установити достовірність первинних даних відносно формування та використання власного капіталу, повноти й своєчасності відображення інформації у зведених документах та облікових реєстрах, правильність ведення обліку власного капіталу відповідно до установчих документів та облікової політики, достовірність відображення стану власного капіталу у звітності підприємства.

Метою аудиту власного капіталу, на нашу думку, є встановлення достовірності та правильності відображення в обліку операцій з власним капіталом відповідно до чинного законодавства та висловлення аудитором незалежної думки щодо правильності відображення інформації у звітності підприємства.

На думку Ф.Ф. Бутинця та Іванової Н.А., предметом аудиту власного капіталу є процеси та господарські операції, пов'язані з формуванням статутного, пайового, додаткового і резервного капіталу, обліком нерозподілених прибутків (непокритих збитків), формування вилученого та неоплаченого капіталу, а також відносин, що виникають при цьому між підприємством та його власниками і працівниками [1, с.87].

Щодо завдань аудиту власного капіталу то можна виділити наступні завдання:

- 1) перевірка наявності і відповідності форм установчих документів;
- 2) встановлення дотримання норм чинного законодавства щодо формування власного капіталу та відповідності його даним установчих документів;
- 3) виявлення повноти і своєчасності внесків засновників підприємства та правильність відображення в обліку величини власного капіталу;
- 4) перевірка своєчасності сплати мінімального розміру зареєстрованого (пайового) капіталу підприємства під час його реєстрації;
- 5) встановлення правомірності і правильності відображення в обліку змін власного капіталу протягом звітного періоду;
- 7) встановлення дотримання чинного законодавства щодо оформлення первинних документів і ведення бухгалтерського обліку власного капіталу;
- 8) перевірка повноти і правильності відображення у звітності структури власного капіталу та змін, що відбулися протягом року [4, с.51].

Отже, головним завданням аудиту власного капіталу є перевірка правильності формування та відображення в обліку власного капіталу та перевірка правильності відображення власного капіталу у фінансовій звітності.

Розглянемо етапи аудиту власного капіталу. На початковій стадії аудиту на практиці часто проводиться тестування контролю щодо обліку капіталу.

Аудиту підлягає насамперед структура капіталу господарюючого суб'єкта за джерелами його утворення. Здійснюючи аудит власного капіталу, виходять із того, що він формується на основі внесків власників підприємства у вигляді грошових коштів, майна, нематеріальних активів у розмірах, визначених установчими документами. Надходження внесків засновників необхідно перевірити аудиторю на підставі даних первинних документів

і записів за кредитом рахунка 67 «Розрахунки з учасниками» в кореспонденції з дебетом рахунків основних засобів, грошових коштів, нематеріальних активів, виробничих запасів тощо [6, с.23].

Наступний етап аудиту – перевірка своєчасності внесків у зареєстрований капітал засновниками підприємства.

Моментом фактичного надходження внесків у зареєстрований капітал є:

- для грошей - дата зарахування їх на рахунок у банку чи внесення у касу підприємства;
- для основних засобів, матеріальних і нематеріальних активів - дата складання акта приймання передання основних засобів, матеріальних і нематеріальних активів або інших документів, що підтверджують надходження вказаних об'єктів на підприємство [8, с. 78].

Аудитору необхідно перевірити правильність розподілу прибутку між учасниками (власниками) підприємства або спрямування прибутку до зареєстрованого капіталу, резервного капіталу тощо [7, с. 209].

Завершальним етапом аудиту узагальнення виявлених відхилень в обліку власного капіталу і обґрунтування пропозицій щодо їх усунення [9, с. 21].

Виходячи з мети, завдань і предмету аудиту власного капіталу, можна виділити його основні об'єкти (рис. 1.)



Рис.1. Об'єкти аудиту власного капіталу

Висноки. Власний капітал є гарантією стабільної діяльності підприємства, а від правильності ведення його обліку значним чином залежить відображення майнових відносин між власниками. Тому і аудит власного капіталу є одним з найважливіших етапів аудиторської перевірки. Тільки при розробленні єдиних організаційних підходів до обліку та

аудиту власного капіталу та окремих його елементів можна буде детальніше відобразити та проаналізувати фінансово-господарську діяльність підприємства.

ЛІТЕРАТУРА:

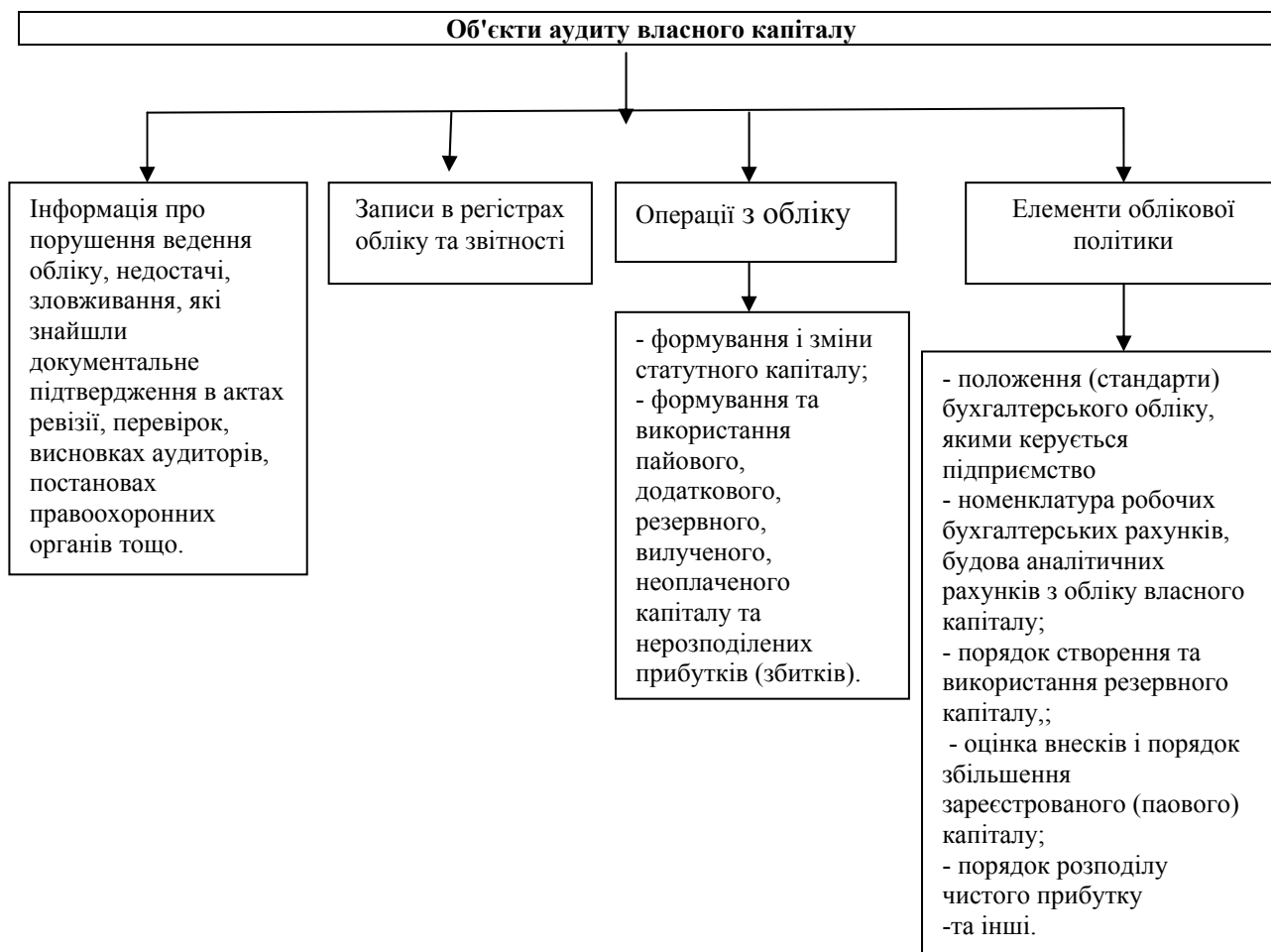
1. Бутинець Ф. Ф. Бухгалтерський фінансовий облік : підручник / за ред. проф. Ф.Ф. Бутинця. – Житомир: ЖІТІ, 2000. – 608 с.
2. Дорош Н.І. Аудит: методологія і організація / Н.І. Дорош. – К.: Т-во “Знання”, КОО, 2001. – 402 с.
3. Іванова Н.А. Організація і методика аудиту : навч. посіб. / Н.А. Іванова, О.В. Ролінський. – К. : Центр учбової літератури, 2008. – 216 с.
4. Кулаковська Л.П. Організація і методика аудиту : навч. посіб. / Л.П. Кулаковська, Ю.В. Піча. – К. : Каравела, 2004. – 568 с.
5. Рудницький В.С. Методологія і організація аудиту / Рудницький В.С. – Тернопіль: Економічна думка, 1998. – 192 с.
6. Савченко В. Я. Аудит: Навч. посібник./ В.Я. Савченко — К.: КНЕУ, 2009. — 322 с.
7. Сопко В. В. Організація бухгалтерського обліку, економічного контролю та аудиту. Підручник / В. В. Сопко. –К. : КНЕУ, 2000. –260 с.
8. Терещенко І. В. Власний капітал підприємства: Підручник/ І. В. Терещенко– К. : ЕКОБУД, 2004. – 367 с.
9. Утенкова К. О. Аудит: Навчальний посібник./ К.О. Утенкова – К.: Алерта, 2011. – 408 с.
10. Чернелевський Л.М. Аудит. навч. посібник / Л.М. Чернелевський, Н.І. Бренда. – К.: Міленіум, 2002. – 466 с.

АННОТАЦІЯ

МЕТОДИКА ПРОВЕДЕННЯ АУДИТА СОБСТВЕННОГО КАПИТАЛА НА ПРЕДПРИЯТИИ

В статье проведен литературный обзор по вопросу аудита собственного капитала, рассмотрена методика аудита собственного капитала, определены цели аудита собственного капитала различными учеными, исследованы основные задачи и объекты аудита собственного капитала.

Рассмотрены основе составляющие аудита собственного капитала и определены этапы проведения аудита собственного капитала.

Ключевые слова: аудит, собственный капитал, цель, задачи, объект, этапы проведения.

ANNOTATION

METHODS OF PERFORMING THE EQUITY AUDIT AT THE ENTERPRISE

This article presents the literature review on the issue of owners' equity audit. The owners' equity audit methodology has been reviewed.

The aim of owners' equity audit has been defined by various scientists, the main owners' equity audit objectives and objects have been studied.

The main components of the owners' equity audit have been defined as well as its stages have been considered.

Key words: audit, owners' equity, aim, objectives, object, stages.

УДК 339. 138 (073)

**ОСОБЛИВОСТІ ФОРМУВАННЯ ТА РОЗВИТКУ МАРКЕТИНГУ
ПОСЛУГ В УКРАЇНІ**

РЕГА М.Г., КАРПОВА Н.В.
Мукачівський державний університет

Стаття присвячена особливостям формування та розвитку маркетингу послуг в Україні. Проаналізовано становлення та структуру ринку послуг в сучасних умовах. Досліджено основні тенденції розвитку ринку. Визначено причини особливостей формування та розвитку маркетингу послуг в Україні, їх суперечності на сучасному етапі економічного розвитку. Розглянуто основні тенденції розвитку ринку послуг. Виділено основні напрями досліджень у сфері маркетингу послуг. Запропоновано пріоритетні напрямки та перспективи покращення ринку послуг, виявлено «слабкі місця» розвитку цього ринку в Україні. Виявлено мотиваційні чинники, що вплинули на розвиток ринку послуг. У результаті аналізу існуючого стану, оцінки

динаміки та структурних зрушень у цій сфері рекомендується активізувати потребу із залучення в цю сферу інвестицій. Це сприятиме впровадженню передових ефективних методів реалізації послуг, що забезпечить підвищення їхньої якості й доступності, культури обслуговування та в кінцевому рахунку – зростання конкурентоспроможності вітчизняних виробників послуг і значно зміцнить позиції України в міжнародному обміні послугами.

Ключові слова: маркетинг, маркетинг послуг, послуга, ринок послуг, сфера послуг.

Розвиток маркетингу послуг в Україні – це самостійний перспективний напрям розвитку. Збільшення ролі сектору послуг стало можливим завдяки серйозним структурним зрушенням, які відбулися в українській економіці з 1990 року. Головною передумовою розвитку на сучасному етапі маркетингу сфери послуг в Україні є його відокремлення із загального маркетингу, який використовується при просуванні на ринку товарів. В актуальних умовах динамічного розвитку сфери обслуговування українські сервісні компанії все гостріше відчують необхідність у ефективних маркетингових інструментах. Стає зрозумілим, що обов'язковим підґрунтям для успішної конкуренції в такій ситуації стає розробка грамотної стратегії саме маркетингу послуг та її ефективна реалізація – тобто завдання, у вирішенні яких підприємства сфери послуг України до цих пір помітно відставали. Маркетинг послуг все більше використовує нові підходи та концепції. Такі поняття як інтерактивне виробництво, інтерактивний маркетинг, маркетинг партнерських взаємовідносин мають на увазі участь споживача безпосередньо в процесі надання послуги [1, с. 46].

Сьогодні сфера послуг – найперспективніший напрям розвитку, який забезпечує більше половини темпів зростання ВВП, але наявним є існування ряду проблем, не досліджених напрямків та сфер. Дані проблеми необхідно вирішувати частково на державному рівні, частково на рівні підприємств окремих видів послуг. Використання маркетингового інструментарію послуг на підприємствах – основа успішного розвитку та забезпечення конкурентних переваг довготривалої перспективи лояльності споживачів. Попри підвищену увагу економічної науки до сфери послуг, досі немає одностайності щодо маркетингу послуг.

За визначенням, маркетинг - це концепція виробництва, в основі якої лежить орієнтація виробника товару під потребу користувача. Метою маркетингу є забезпечити стабільний прибуток та розвиток бізнесу. Маркетинг послуг - це спрямована на споживача та прибуток фірми діяльність, результатом якої є задоволення потреб у нематеріальних видах товарів або в корисному ефекті. Послуга - це будь-який захід або вигода, які може запропонувати одна сторона іншій, позбавлені товарної чутливості і привласнення.

Активний розвиток ринку послуг зумовлений дією чинників мікро- та макро середовища. Перші впливають на рівні окремої організації та безпосередньо визначають умови її функціонування. Сюди відносять різноманітні державні органи, ділові фірми та окремі особи, які забезпечують організацію сфери послуг необхідними трудовими, матеріальними та фінансовими ресурсами, а також посередницькі та державні структури, що сприяють ефективному просуванню на ринок і виконують інформаційну, консультативну, регулюючу й інші функції [2, с.89].

Об'єкти та методи дослідження. Чимало дослідників стверджують, що завершеної теорії маркетингу послуг наразі немає і, можливо, вона буде створена. В розвиток маркетингу послуг вклад внесли вчені та економісти багатьох країн. Вони представляють різні наукові школи, є прихильниками різних концепцій маркетингу послуг, але завдяки міжнародному співробітництву сьогодні можна розглядати маркетинг послуг як явище. Перші наукові розробки, де маркетинг послуг розглядається як окрема, самостійна область, датовані кінцем 1960-х рр. Батьківщиною цих досліджень є США. Саме там вперше послуга почала розглядатися як самостійна дисципліна. Дисертація за темою: «Чи

відрізняються товари речової форми і послуги», автора Ежена Джонсона з Вашингтонського університету по суті визначила зародження цілого напрямку в маркетинговій науці.

Вивченню проблем розвитку маркетингу послуг приділено велику увагу таких вчених: Ф. Котлера, Е. Гуммеса, К. Гренрооса, Е. Голубкова, Дж. Бейтсона, М. Кляйнальтенкампа, М. Бітнера та іншими.

До того ж питання динамічних змін у розвитку ринку послуг є завжди актуальними, оскільки сфера послуг є однією з пріоритетних напрямків розвитку економіки країни. Важливим є науково обгрунтоване розуміння основних причинно-наслідкових зв'язків і залежностей, комплексного, ширшого впливу сфери послуг та її структури, способу організації, управління, зокрема, маркетингового, та фінансування на процес суспільного розвитку [3].

Постановка задачі. Метою статті є дослідження причин, особливостей формування та розвитку маркетингу послуг в Україні, суперечностей їх розвитку на сучасному етапі економічного розвитку.

Проблема розвитку маркетингу у сфері послуг є актуальним питанням на українському ринку, спрямованим на подолання значної кількості існуючих недоліків в цій галузі, таких як:

- відсутність спланованих маркетингових стратегій продажу;
- недостатнє проведення аналітичних досліджень у сфері пропозицій послуг;
- перевага внутрішньої реклами, при відсутності реклами зовнішніх агенцій, що впливає негативно на потенційних споживачів, обмежуючи їх усвідомлення в необхідності послуги;
- нерозвинуті програми навчання в сфері продажу;
- відсутність спеціального фахового відділу в підприємствах цієї галузі;
- мала бюджетна підтримка підприємством власної маркетингової діяльності;
- відсутність розуміння необхідності використання консалтингових послуг.

Виклад основного матеріалу. Маркетинг послуг набагато складніший ніж маркетинг звичайних товарів через різницю в кінцевому продукті та одночасність процесів споживання та виробництва. Таким чином, маркетинг послуг вимагає нових інструментів, стратегій та організаційних структур для ефективного маркетингового процесу. Елемент процесу найбільшою мірою стосується того, як послуга доставляється до споживача. Існують дві важливі характеристики, на які повинен звернути увагу маркетолог. По-перше, невіддільність послуги має важливе значення для того, як компанія доставляє послугу до клієнта, крім того важливо те, яку участь бере споживач в цьому процесі. По-друге, допоміжний аспект послуги, наприклад додатковий обсяг послуги, який відрізняє компанію від конкурентів і впливає на майбутнє рішення споживача. Таким чином, загальна ефективність просування послуги залежить від того, як споживач використовує послугу. У силу своєї природи послуги не мають гарантованих стандартів якості. Інакше кажучи, послугам властивий високий ступінь невизначеності. Ця обставина ставить споживача послуг у невідповідне положення тому, що результат послуги, її корисний ефект він зможе оцінити лише після її надання, а виробникам у цих умовах складно здійснювати просування послуг [4, с.126].

Розробка маркетингової стратегії в сфері послуг - складний процес, що вимагає проведення глибоких досліджень стану та розвитку ринку послуг, а також оцінки позиції підприємства, яку воно займає на ринку. Вирішується питання про поведінку підприємства на ринку послуг і вибір тієї чи іншої стратегії.

Стратегія маркетингу - це комплекс базових рішень і принципів, що впливають з оцінки ринкової ситуації і власних можливостей і спрямованих на досягнення генеральної

мети підприємства, тобто домінуюча лінія поведінки підприємства. Вибір тієї чи іншої стратегії залежить від специфіки зовнішніх і внутрішніх умов, різних поглядів керівництва на шляху розвитку організації і інших причин.

Комплексний аналіз та дослідження ринку послуг з урахуванням специфіки розвитку окремого регіону й впливу маркетингових чинників дасть можливість виявити чинники впливу як на розвиток ринку послуг України загалом, так і на окремих вид послуги. На основі прогнозування у сфері послуг повинно здійснюватися передбачення тенденцій розвитку суспільного відтворення на різних його рівнях, виявлення і добір оптимального з альтернативних шляхів впливу на майбутній розвиток економічних відносин сфери послуг, прогнозна оцінка коливань ринкової кон'юнктури і соціально-економічних наслідків запропонованих рішень.

При розробленні стратегії в сфері послуг за умови розвитку ринку є необхідним дотримуватися певних правил маркетингу:

- концепція маркетингової стратегії має охоплювати всі етапи ринкового життя послуги – від виникнення ідеї про нову послугу або з моменту появи потреби в новій послугі до повного її задоволення;

- має бути забезпечена гнучкість при наданні послуги – під час здійснення прямих контактів із клієнтами, послуги необхідно пристосувати до потреб і бажань клієнтів;

- приймаючи до уваги, що людський фактор у сфері послуг є фактором диференціації однієї послуги від іншої, при наданні послуги необхідним стає використання тільки висококваліфікованого персоналу;

- першочергове прямування маркетингового впливу має йти на існуючих клієнтів;

- проблеми, що виникають, мають бути вирішені негайно, адже часовий аспект є одним з найважливіших у цій сфері;

- розробляти, залучати та використовувати передові технології, підвищуючи якість послуги і сприяючи зниженню ціни, одночасно зберігаючи при цьому можливості індивідуалізації послуги по відношенню до унікальних потреб споживачів;

- розробляти, затверджувати та просувати на ринку власну торгову марку або торговий знак, з метою персоніфікації ті ідентифікації своїх послуг від послуг конкурентів.

Таким чином, складність при формуванні маркетингової стратегії в українських компаніях, що в своїй комерційній діяльності орієнтуються в першу чергу на надання послуги, полягає у значній різниці в підходах до аналізу товару та послуги як об'єкту економічних відносин, що виникають між учасниками ринку.

Необхідно враховувати, що відмінність між товарами і послугами полягає в тому, що кінцеві споживачі, як правило, тільки користуються отриманою послугою, не отримуючи при цьому прав власності на певний матеріальний компонент послуги (виключенням є послуги сфери громадського харчування та встановлення запасних деталей при ремонті та технічному обслуговуванні матеріальних об'єктів). В більшості випадків сервісні компанії забезпечують споживачів можливістю орендувати та використати матеріальний об'єкт або використати на певний час роботу, спеціальні знання та здібності представників різних професій [5, ст.76].

Для підвищення якості послуг фірми виділяють відповідні кошти на навчання і перепідготовку своїх спеціалістів, а також постійно слідкують за ступенем задоволення клієнтів через систему скарг і пропозицій, опитування, а також проведення порівняльних закупівель, щоб виявити незадовільне обслуговування.

На відміну від товарів, послуги не можуть зберігатись і транспортуватись. Ремонтне обладнання та інструменти, зайняті в наданні послуг, працюють у відповідний робочий час, тоді як в час перерв і вихідних днів вони простоюють.

Маркетинг послуг відрізняється від маркетингу товарів ще і тим, що для узгодження попиту і пропозиції фірми повинні змінювати час попиту, і краще контролювати пропозиції та уникати надлишку попиту, який залишається незадоволеним, а також надлишку потужностей, які породжують непродуктивне використання ресурсів.

Висновок

Дослідження ринку послуг з позиції маркетингу повинно здійснюватися з позиції таких чинників, як: надійність, доступність, репутація та безпека. Дослідження якості процесу виробництва і надання послуг вимагає аналізу таких чинників, як: дієва система обслуговування, оперативність, співучасть, компетентність, комунікації. Дослідження якості джерела надання послуг повинно включати оцінювання таких чинників, як: культура й орієнтація менеджменту підприємства, бізнес - система підприємства, персонал, сприйняття складових, навколишнє середовище, асортимент послуг та надійність.

Отже, український ринок послуг ще не набув достатнього розвитку. А тому подальше функціонування сфери послуг в Україні потребує активізації залучення в цю сферу інвестицій, в т.ч. іноземних. Це сприятиме впровадженню передових ефективних методів реалізації послуг, що забезпечить підвищення їхньої якості й доступності, культури обслуговування та в кінцевому рахунку – зростання конкурентоспроможності вітчизняних виробників послуг і значно зміцнить позиції України в міжнародному обміні послугами.

ЛІТЕРАТУРА:

1. Дима О. О. Аналіз дисертаційних досліджень за проблематикою «Маркетинг послуг» / О.О. Дима // Маркетинг і менеджмент інновацій – 2012. – № 3. – С. 48–62.
2. Телетов О.С. Маркетингові дослідження : [навч. посіб.] / О.С. Телетов. – К. : Знання, 2010. – 299 с.
3. Іванечко Н.Р. Становлення ринку послуг дозволя в Україні: аналіз категорійного апарата. – [Електронний ресурс] / Н.Р. Іванечко. – Режим доступу: http://www.nbuv.gov.ua/ejournals/PSPE/2011_1/Ivanechko_111.htm.
4. Котлер Ф. Основы маркетинга. — М.: Прогресс, 1990.
5. 2. Євдокимова І.М. Сфера послуг за сучасних умов: аналіз і прогнозування: [монографія] / І.М. Євдокимова. – К.: Науково-дослідний економічний інститут, 2005. – 156 с.

АННОТАЦІЯ

ОСОБЕННОСТИ ФОРМИРОВАНИЯ И РАЗВИТИЯ МАРКЕТИНГА УСЛУГ В УКРАИНЕ

Статья посвящена особенностям формирования и развития маркетинга услуг в Украине. Проанализированы становление и структура рынка услуг в современных условиях. Исследованы основные тенденции развития рынка. Определены причины особенностей формирования и развития маркетинга услуг в Украине, их противоречия на современном этапе экономического развития. Рассмотрены основные тенденции развития рынка услуг. Выделены основные направления исследований в области маркетинга услуг. Предложены приоритетные направления и перспективы улучшения рынка услуг, выявлены «слабые места» развития этого рынка в Украине. Выявлено мотивационные факторы, повлиявшие на развитие рынка услуг. В результате анализа существующего состояния, оценки динамики и структурных сдвигов в этой сфере рекомендуется активизировать потребность по привлечению в эту сферу инвестиций. Это будет способствовать внедрению передовых эффективных методов реализации услуг, что обеспечит повышение их качества и доступности, культуры обслуживания и, в конечном счете, - рост конкурентоспособности отечественных производителей услуг и значительно укрепит позиции Украины в международном обмене услугами.

Ключевые слова: маркетинг, маркетинг услуг, услуга, рынок.

ANNOTATION

FORMATIVE AND DEVELOPMENTAL FEATURES OF MARKETING SERVICES IN UKRAINE

The article is devoted to the peculiar features of services marketing in Ukraine. The analysis of services in modern conditions has been fulfilled.

The causes, of the formation characteristics and development of marketing services in Ukraine have been studied, as well as the contradictions of their evolution at the present stage of economic development. The basic trends of the development of service market have been analyzed. The main research areas in the sphere of marketing services have been pointed out.

The priorities and perspectives of improving services market have been identified, revealing the "weak spots" of this market in Ukraine.

The analysis of current situation has been conducted, as well as the assessment of dynamics and structural changes in this area have been highlighted.

Keywords: marketing, services marketing, service, service market, service industries.

УДК 331.2

ПІДХОДИ ДО СУТНОСТІ ЗАРОБІТНОЇ ПЛАТИ

ЛБА Н.С., КОРОЛОВИЧ О.О., ГОЛУБКА Я.В., КІШ Б.К.

Мукачівський державний університет

Заробітна плата являє собою один з основних факторів соціально-економічного життя кожної країни, колективу, людини. Особлива, центральна роль у структурі доходів працівника належить заробітній платі. Вона, і в даний час, і в найближчі роки залишається для переважної більшості трудящих основним джерелом доходів, а значить, заробітна плата і в перспективі буде потужним стимулом підвищення результатів праці і виробництва в цілому.

У статті досліджено сутність економічної категорії «заробітна плата». Представлено та проаналізовано різні підходи до трактування поняття «заробітна плата», розглянуто зміст функцій оплати праці різних дослідників.

Ключові слова: заробітна плата, оплата праці, основна і додаткова зарплата.

Постановка проблеми. Заробітна плата займає одне з центральних місць системи функціонування підприємств з іншої сторони є основним джерелом доходів найманих працівників. Праця є складовою частиною процесу виробництва, споживання та розподілу створеного продукту. Від оптимального формування і використання фонду оплати праці залежить продуктивність праці і ефективність діяльності підприємства. Оплата праці – неоднозначна категорія в системі умов праці, оскільки саме в ній відображаються протилежні інтереси сторін суспільно-трудових відносин. Це один із найважливіших показників, що характеризує рівень економічного та соціального стану суспільства.

В Україні існує ряд проблем у системі організації заробітної плати: розміри зарплати практично відірвані від кінцевих результатів праці працівників і підприємств; недосконала диференціація оплати праці; не визначена роль мінімальної зарплати. Всі названі проблеми загострилися і призвели багатьох підприємств до заборгованості по зарплаті [11, с. 2].

Аналіз останніх досліджень і публікацій. Дослідженню питання сутності оплати праці приділяли увагу такі вітчизняні та зарубіжні науковці, як Буряк П.Ю. [1], Гадзевич О.І. [2], Головачко В.М., Маркевич А.Є. [11], Грیشнова О.А. [3], Завіновська Г.Т. [4], Калина А.В. [7], Колот А. [8], Крищенко К.І. [10], Мочерний С. [12], Тимош І.М. [13] та ін.

Відаючи належне науковому і практичному значенню розробок і пропозицій зазначених авторів, необхідно зауважити, що питання економічної сутності оплати праці потребує більш детального вивчення та доопрацювання.

Метою статті є дослідження заробітної плати, як економічної категорії, його сутності, обґрунтування функцій оплати праці.

Виклад основного матеріалу дослідження. Ефективність функціонування та соціальний розвиток суб'єктів господарювання (трудових колективів) забезпечується передусім формуванням належних індивідуальних і колективних матеріальних стимулів, провідною формою реалізації як: їх є оплата праці різних категорій персоналу.

Питання організації заробітної плати і формування її рівня становлять одну з основних складових соціально-трудових відносин у суспільстві, бо включають нагальні інтереси всіх учасників трудового процесу. Будь-які зміни, що стосуються системи оплати праці, прямо чи опосередковано мають вплив на доходи всіх членів суспільства, а також на найважливіші макроекономічні показники. В жодній країні світу питання регулювання оплати праці не залишені лише на розсуд ринкових сил, хоча методи, сфера, масштаби державного втручання в ці процеси в кожній країні різні.

Позиції дослідників щодо визначення поняття “винагорода за працю” принципово розходяться. Одні вважають заробітну плату формою винагороди за працю, інші, навпаки, визначають її як сукупність винагород, треті сприймають обидва поняття однозначно.

З позиції розподілу заробітна плата – це основна частина коштів, що направляються на споживання, що є часткою доходу (чиста продукція), що залежить від кінцевих результатів

роботи колективу і розподіляється між працівниками відповідно до кількості і якості праці, що затрачена та реального трудового внеску кожного і розміру вкладеного капіталу[10, с.7].

Наразі існує велика кількість трактувань сутності заробітної плати, що пояснюється різними науковими поглядами дослідників (табл.1.1).

Дослідження поняття «заробітна плата» у літературних джерелах [11, с. 2-3].

№ з/п	Автор	Визначення
1.	Закон «Про оплату праці»	Заробітна плата - це винагорода, обчислена, як правило, у грошовому виразі, яку за трудовим договором роботодавець виплачує працівникові за виконану ним роботу.
2.	Брезицька К.Ф.	Заробітна плата - це плата за працю, а її величина - це ціна праці, яка визначається на ринку праці в результаті взаємодії попиту на конкретні види праці і її пропозицію.
3.	Бутинець Ф.Ф.	Заробітна плата – оплата праці найманих працівників, яка виражає перетворену форму вартості і ціни робочої сили.
4.	Васильчак С.В.	Заробітна плата - це будь-який заробіток, обчислений у грошовому виразі, що його за трудовим договором власник, або уповноважений ним орган виплачує працівникові за виконану роботу або надані послуги.
5.	Дубовська О.В.	Заробітна плата - це грошовий вираз вартості і ціни робочої сили, який виплачується працівникові за виконану роботу або надані послуги і спрямований на мотивацію досягнення бажаного рівня продуктивності праці.
6.	Золотогоров В.Г.	Заробітна плата – сукупність виплат в грошовій (валютній) і (або) натуральній формі, отриманих робітником (нарахованих йому) за певний період часу (день, місяць, рік).
7.	Калина А.В.	Заробітна плата - це частина доданої вартості у грошовій формі, яка в результаті його розподілу надходить працівникам залежно від кількості і якості затраченої ними праці.
8.	Колот А.М.	Заробітна плата - це економічна категорія, що відображає відносини між власником підприємства і найманим працівником з приводу розподілу новоствореної вартості.
9.	Жидовська Н.М.	Заробітна плата - це будь-яка винагорода, або заробіток, що обчислюється в грошах, котрі підприємець виплачує за працю, яка або виконана, або має бути виконана, або за послуги, які або надані, або мають бути надані.
10.	Мочерний С.В.	Заробітна плата - це грошове вираження вартості і ціни товару робоча сила та частково результативності функціонування робочої сили.

На основі таблиці 1.1. можна побачити різні підходи авторів до визначення поняття «заробітна плата. Як видно з таблиці, підходи науковців щодо визначення дефініції «заробітна плата» неоднозначні. Вважаємо за доцільне розглядати її з декількох позицій, а саме: з позиції підприємця (по-перше, це стаття витрат, що знижує прибуток; по-друге, є мотиваційним чинником), і з позиції працівника (є основним джерелом доходу і, як наслідок, ознакою підвищення рівня життя); як елемент ринку праці (її рівень впливає на попит та пропозицію робочої сили); як «грошове вираження вартості та ціни товару «робоча сила» і частково результативності її функціонування» [12, с. 864]; а також - як економічну категорію, що відображає стосунки роботодавця і найманого працівника [13, с.347].

Згідно МСБО 19, який регламентує правила обліку та розкриття інформації про розрахунки з працівниками, компанії зобов'язані визнавати винагороду працівників у грошовій та негрошовій формах при наданні ними своїх послуг : заробітну плату, внески на соціальне страхування, щорічну оплачувану відпустку, допомогу по хворобі, участь у прибутках та премії, медичне обслуговування, забезпечення житлом тощо. Стандарт визначає заробітну плату як елемент винагороди зайнятих в даний час співробітників [11, с. 3].

Статтею 43 Конституції України гарантується право кожного на працю, що включає можливість заробляти собі на життя працюю, яку він добровільно обирає або на яку добровільно погоджується. Держава створює умови для здійснення громадянами права на працю, гарантує рівні можливості у виборі професії та роду трудової діяльності, реалізує програми професійно-трудового навчання, підготовки і перепідготовки кадрів відповідно до суспільних потреб. Використання примусової праці суворо забороняється [9, с.96].

Оплата праці як система відносин характеризується багатьма елементами. Перш за все це один з головних елементів трудових відносин, які виникають з угоди між працівником і роботодавцем щодо виконання працівником трудової функції (роботи) за плату. Не менш важливий аспект відносин у системі оплати праці – організаційний, що характеризує міру праці і міру її оплати в межах і понад норм праці, що визначає форми, умови винагороди, порядок нарахування та виплат різних видів винагороди. Правові відносини оплати праці гарантують отримання працівниками заробітної плати та інших виплат відповідно до державних гарантій, укладених трудових договорів і досягнутих результатів праці. Соціально-економічні відносини формують корпоративний інтерес, заснований на зацікавленості працівників у праці та оптимізації витрат на заробітну плату. Таким чином, система оплати праці – це сукупність зобов'язань і гарантій, трудових, організаційних, правових, фінансових, соціально-економічних, етичних відносин між працівниками і роботодавцем з приводу винагороди персоналу організації [7, с. 272].

Сутність заробітної плати розкривається у функціях, які вона повинна виконувати в процесі суспільного відтворення. У сучасній науковій літературі зустрічається достатня кількість тлумачень функцій оплати праці, при чому зміст однієї й тієї ж функції у різних дослідників трактується по-різному. Так, Мочерний С.В. у своїх працях серед основних функцій заробітної плати виділяє три: відтворювальну, стимулюючу та розподільчу [12, с. 864]. Гадзевич О.І. основною визначає стимулюючу, мотиваційну функцію трудових доходів працівників, але при цьому розглядає також такі функції заробітної плати, як відтворювальна та соціальна [2, с.400].

Такі науковці як Калина А.В. [7, с.272], Завіновська Г.Т. [4, с.300] та Петрова І.Л. розглядають чотири основні функції заробітної плати – стимулюючу, відтворювальну, соціальну та регулюючу. Окремі вчені виділяють п'ять функцій заробітної плати, додаючи до вищезазначених чотирьох – оптимізаційну (Колот А.М. [8, с. 20] та Шевченко Л.С.), або – функцію формування платоспроможного попиту населення (Буряк П.Ю. [1, с. 95]).

Найбільшої уваги заслуговують такі чотири функції заробітної плати, як відтворювальна, стимулююча, регулююча та соціальна.

Як і будь-яка економічна категорія заробітна плата має власну структуру. Наприклад в Україні є затверджена Інструкція зі статистики заробітної плати [6], у якій визначено види виплат, які належать до фонду основної заробітної плати, фонду додаткової заробітної плати та інших заохочувальних та компенсаційних виплат (рис. 1.1) [11, с. 4].



Рис. 1.1 Основні структурні складові фонду оплати праці згідно Інструкції зі статистики заробітної плати [6]

На розмір оплати праці впливає багато факторів, які можна розділити на дві групи - зовнішні та внутрішні. До першої групи доцільно віднести мінімальну заробітну плату, прожитковий мінімум, ціну робочої сили, яка сформувалася на ринку під впливом попиту і пропозиції та ін. До другої групи факторів належать фінансові можливості кожного підприємства, розмір отриманого прибутку, кваліфікація і спеціальність працівників, потрібних для нормального функціонування організації.

Винагорода за відпрацьований час та виконану роботу є сильним мотиватором, який спонукає найманих працівників до кращого виконання своїх обов'язків. Тому, провадячи політику оплати праці, необхідно дотримуватися низки принципів, що допомагають краще реалізувати її функції, а саме принцип справедливості, принцип матеріальної зацікавленості, принцип гарантованості, принцип раціонального співвідношення темпів зростання продуктивності та оплати праці, принцип плановості оплати праці, диференціації, вирівнювання оплати праці, простоти, логічності та доступності форм і систем оплати праці тощо [3, с. 308].

Заробітна плата тісно пов'язана з таким показником оцінки ефективності роботи підприємства, як продуктивність праці. Економічно доведено, що ці показники є взаємозалежними. Зростання продуктивності праці є передумовою підвищення її оплати. І навпаки, зростання рівня оплати праці є важливим мотиваційним чинником до підвищення продуктивності праці. Аналіз середньої заробітної плати і співвідношення темпів її зростання необхідно пов'язувати з темпами зростання продуктивності праці. При цьому темпи зростання продуктивності праці повинні перевищувати темпи зростання заробітної плати.

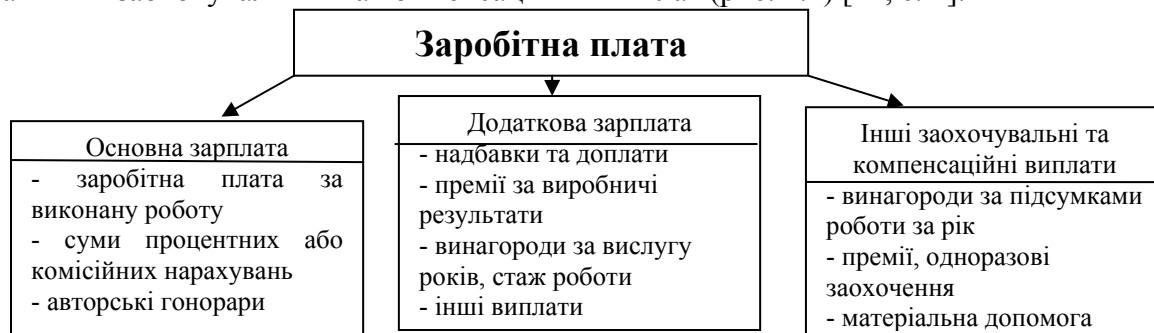
Рівень продуктивності праці визначається кількістю продукції (у натуральному або вартісному вимірі), що виробляє один працівник за одиницю робочого часу (виробіток), або кількістю робочого часу, що витрачається на виробництво одиниці продукції (трудомісткість). В сучасних умовах на вітчизняних підприємствах, зокрема в сфері оптової та роздрібною торгівлі, використовується інший підхід щодо розрахунку продуктивності праці: рівень продуктивності праці визначається кількістю продукції (у натуральному або вартісному вимірі), що реалізував один працівник за визначену одиницю робочого часу (період), тобто визначається внесок конкретного працівника у загальний обсяг продажів чи сумарну виручку підприємства.

Планування фонду оплати праці повинно сприяти розвитку підприємства, стимулювати працівників до ефективної праці, а також уникати дискримінації. При плануванні оплати праці пропонуємо використовувати такі критерії: доцільність – система оплати праці повинна забезпечувати реалізацію цілей підприємства шляхом стимулювання бажаної поведінки працівників; керованість – система оплати праці повинна бути стабільною, прозорою та контрольованою; гнучкість – система оплати праці повинна бути спроможною адаптуватися до мінливих виробничо-економічних та соціальних умов функціонування підприємства [8, с. 20-21].

Висновки. Отже, під заробітною платою розуміють винагороду за працю, обчислену у грошовому виразі, яка є основним стимулом робітників. Оплата праці має виплачуватися задля покращення життя населення, так як є основним джерелом доходів робітників, фірм, підприємств.

Серед основних функцій заробітної плати можна виділити такі як: відтворювальна, стимулююча, регулююча або ресурсно-розміщувальна та соціальна, кожна з яких має свій власний механізм реалізації, адже інші функції лише дублюють основні, незважаючи на варіації назв та підходів.

Перспективними напрямками для подальших розвідок має стати удосконалення концептуальних засад планування фонду оплати праці з урахуванням фактору «прямой протилежності» сторін суспільно-трудова відносин.

ЛІТЕРАТУРА:

1. Буряк П.Ю. Економіка праці й соціально-трудова відносини / П.Ю. Буряк – К. : Центр навчальної літератури, 2010. – С. 95.
2. Гадзевич О.І. Оплата праці в умовах ринку : теорія, практика / О.І. Гадзевич. – К.: КОНДОР, 2014. – 400 с.
3. Грішнова О. А. Людський розвиток / О.А.Грішнова – К.: КНЕУ, 2009. – 308 с.
4. Завіновська Г.Т. Економіка праці : Навчальний посібник / Г.Т. Завіновська – К. : КНЕУ, 2013. – 300 с.
5. Закон України «Про оплату праці» від 24.03.1995 № 108/95-ВР – [Електронний ресурс]. – Режим доступу: <http://zakon4.rada.gov.ua/laws/show/108/95-вр>
6. Інструкція зі статистики заробітної плати: Затверджена наказом Міністерства статистики України від 13 січня 2004 року № 5 – [Електронний ресурс]. – Режим доступу: <http://zakon2.rada.gov.ua/laws/show/z0114-04>.
7. Калина А.В. Економіка праці / А.В. Калина – К. : МАУП, 2012. – 272с.
8. Колот А. Нормування праці: значення в ринковій економіці і шляхи вдосконалення // Праця і зарплата. — 2010. - №17. - С. 20-21.
9. Конституція України від 28.06.1996 № 254к/96-ВР : чинне законодавство станом на 10.02.2011 р. (Відповідає офіц. текстові) – К.: Алерта; ЦУЛ. – 2011. – с.96
10. Крищенко К.І. Удосконалення організаційно-економічного механізму управління оплатою праці / Крищенко К.І. // Україна: аспекти праці. – 2015. – № 4. – С. 4–10.
11. Маркевич А.Є. Економічний зміст та підходи до поняття «заробітна плата»/А.Є. Маркевич // Електронне наукове фахове видання «Ефективна економіка»//Дніпропетровський державний аграрно-економічний університет. –Київ, 2015 – С. 2-4
12. Мочерний С. Економічна енциклопедія. – У 3-х т. – Т. 1 / Редкол.: С.В. Мочерний – К.: Вид-во «Академія», 2013. – 864 с.
13. Тимош І.М. Економіка праці / І.М. Тимош. – Тернопіль : Астон, 2010. – 347 с.

АННОТАЦІЯ

ПОДХОДЫ К СУЩНОСТИ ЗАРАБОТНОЙ ПЛАТЫ

Заработная плата представляет собой один из основных факторов социально-экономической жизни каждой страны, коллектива, человека. Особая, центральная роль в структуре доходов работника принадлежит заработной плате. Она и в настоящее время, и в ближайшие годы остается для подавляющего большинства трудящихся основным источником доходов, а значит, заработная плата и в перспективе будет мощным стимулом повышения результатов труда и производства в целом.

В статье исследована сущность экономической категории «заработная плата». Представлены и проанализированы различные подходы к трактовке понятия «заработная плата», рассмотрено содержание функций оплаты труда различных исследователей.

Ключевые слова: заработная плата, оплата труда, основная и дополнительная зарплата.

SUMMARY

APPROACHES TO THE ESSENCE OF SALARY

Salary is one of the major factors of socio-economic life of every country, co-workers, personality. The central special role in the structure of employee incomes belongs to salary. At present it remains, for the vast majority of workers, the major source of income and, hence, in coming years it will be a powerful incentive to improve the results of labour and production in general.

The article is devoted to the essence of economic categories "salary." Different approaches to the interpretation of the term "salary" have been presented and analysed, as well as the content of labour compensation functions, suggested by different scientists, has been under consideration.

Key-words: salary, salaries, main and additional salary.

УДК 657:004:640.432

КОМП'ЮТЕРИЗАЦІЯ ОБЛІКУ У СФЕРІ РЕСТОРАННОГО ГОСПОДАРСТВА

ЛІБА Н.С., ШТАЄР М. М.
Мукачівський державний університет

Завданням даної роботи є вивчення можливостей комп'ютерних систем на підприємствах ресторанного господарства. У статті досліджено сутність комп'ютерних технологій у сфері ресторанного бізнесу. Доведено, що найважливішими інноваційними технологіями є інформаційні та комп'ютерні технології, що дозволяють значно спростити та покращити роботу ресторанного бізнесу. Існують такі системи автоматизації: «R- Кеєрег», «ІС-Парус», «Система «ISOFT- РЕСТОРАН» «TillyPadXL», «Парус-Ресторан», «B52®РЕСТОРАН» та інші. Проте в даній статті чітко досліджено і охарактеризовано одну із перерахованих систем- «ІС-Парус». Дана система дає безліч можливостей для ведення обліку ресторанного господарства, дозволяє побудувати робочі місця бухгалтера, комірника, технолога, головного бухгалтера кафе, бухгалтера-калькулятора, тим самим повністю організувати облік в кафе, підприємстві громадського харчування.

Ключові слова: інновації, сфера ресторанного господарства, комп'ютерні технології, комп'ютерна програма.

Постановка проблеми. За останні десятиліття ніщо так не сприяло успішному розвитку економіки країн у всьому світі як різні технологічні інновації. Технічний прогрес дозволяє створювати нові і покращувати роботу існуючих підприємств різних напрямів. Зараз вже важко уявити, як могли функціонувати готелі, санаторії, ресторани, мотелі, туристичні фірми та інші компанії без систем комп'ютерного забезпечення. В даний час ці системи широко поширені і добре скоординовані.

Автоматизація виробництва набуває все більшого поширення на підприємствах ресторанного господарства. Інформаційні технології роблять процес організації та управління підприємством ефективніше й легше.

Створення нових інформаційних технологій має велике значення для розвитку суспільства. Вони активно перетворюють інші технології матеріального і нематеріального виробництва, в кінцевому підсумку формуючи новий стиль роботи, спосіб життя в цілому. Суть інформаційних технологій становлять методи і засоби формування та підтримки інформаційних потоків у системах управління об'єктами, у тому числі, підприємствами сфери ресторанного господарства.

Аналіз останніх досліджень. Проблеми використання комп'ютерних технологій в процесі автоматизації роботи закладів ресторанного господарства розглядалися у працях таких вітчизняних та зарубіжних вчених, як: Агафонова Л.Г., Аграновский Е.В, Антонова В.А., Барановский В.А., Бережная Н.В., Богусева В.И., Бородина В.В., Браймер Р., Волкова І.В., Мельниченко С.В., Нечаюк Л.І., П'ятницька Г.Т., Сокол Т.Г., Ткаченко Т.І., Усов В.В. та ін.

Постановка задачі. Метою даної роботи є вивчення можливостей комп'ютерних систем на підприємствах ресторанного господарства; аналіз причин необхідності автоматизації робочого процесу і розгляд видів сучасних програмних комплексів, які є невід'ємною частиною ведення обліку у сфері ресторанного господарства.

Виклад основного матеріалу дослідження. Історія розвитку інформаційних технологій може бути розбита на кілька етапів. Перший етап – це ручна технологія збору та обробки інформації, що панувала до другої половини XIX ст. Основними інструментами в той час були перо, чорнило і найпростіші лічильні апарати, а засоби комунікації були представлені у формі кур'єрської та поштової зв'язку. У кінці XIX ст. почався етап механічної технології. До цього часу відноситься створення друкарської машинки, телефону, які суттєво змінили технологію обробки інформації та організаційну структуру підприємств.

З появою електронних друкарських машинок, копіювальних машин і диктофонів в 40-60-х рр.. XX ст. зв'язується етап електронної технології. Масове виробництво електронно-обчислювальних машин в 60-х рр. та їх широке проникнення в усі сфери діяльності є початком нової комп'ютерної інформаційної технології. Особливо успішно ця технологія почала впроваджуватися з 70-х рр., Коли були створені персональні електронно-обчислювальні машини

За ступенем автоматизації можна виділити ручні, автоматизовані й автоматичні інформаційні технології. Історично першими були так звані ручні інформаційні технології, в яких всі процедури по збору, обробці і передачі інформації здійснювалися вручну[2].

Однак сучасний рівень розвитку бізнесу пред'являє принципово нові вимоги до інформаційного обслуговування, у тому числі забезпечення швидкості передачі інформації, її актуальності, достовірності та своєчасності надання кінцевому користувачеві. Поява нових технологій організації інформаційних процесів пов'язано насамперед з використанням комп'ютерних технологій.

Для підприємств ресторанного бізнесу важливим є надання послуг максимально високої якості. Сфера ресторанного господарства – це сфера надання послуг. Послуга харчування – є результатом економічної діяльності ресторанного підприємства, спрямована на задоволення найрізноманітніших потреб гостей. Тому для того, щоб повністю задовольнити потреби гостей і покращити сам процес роботи, необхідно використовувати найновітні системи комп'ютерних технологій.

Згідно Закону України «Про інноваційну діяльність», інновації – ценовостворені (застосовані, і (або) вдосконалені конкурентоспроможні технології, продукція або послуги, а також організаційно-технічні рішення виробничого, адміністративного, комерційного або іншого характеру, що істотно поліпшують структуру та якість виробництва і (або) соціальної сфери. Таке трактування сутності інновацій пов'язане лише із засобами виробництва або технологічними процесами, що є необхідною але недостатньою умовою, яка повинна спрямовувати весь інвестиційний потік ресурсів у галузі народного господарства з його ефективним використанням. Саме ці аспекти необхідно мати на увазі під час розгляду інноваційного розвитку [2].

Найважливішими інноваціями в сучасний час є інформаційно-комп'ютерні технології, розроблені для підприємств ресторанного господарства, які дозволяють значно спростити та оптимізувати низку специфічних для цього бізнесу процесів.

Комп'ютерна програма–набір інструкцій у вигляді слів, цифр, кодів, схем, символів чи у будь-якому іншому вигляді, виражених у формі, придатній для зчитування (комп'ютером), які приводять його у дію для досягнення певної мети або результату (це поняття охоплює як операційну систему, так і прикладну програму, виражені у вихідному або об'єктному кодах)

Комп'ютерні технології – це сукупність методів, виробничих процесів і програмно-технічних засобів, інтегрованих з метою збирання, обробки, зберігання, розповсюдження, відображення і використання інформації в інтересах її користувачів. Такі технології забезпечують та підтримують комп'ютерні процеси, тобто процеси пошуку, збору, передачі, збереження, накопичення, тиражування інформації та процедури доступу до неї. Вплив комп'ютерних технологій на управління підприємством ресторанного господарства величезний, оскільки прямо пов'язаний з підвищенням ефективності роботи як кожного працівника окремо, так і підприємства в цілому. Використання комп'ютерних мереж, Інтернету та інтернет-технологій, програмні продукти наскрізної автоматизації всіх бізнес-процесів ресторану сьогодні не просто питання лідерства і створення конкурентних переваг, але і виживання на ринку в найближчому майбутньому.

Для успішного розв'язання комплексу завдань з обслуговування гостей, управління закладами зі збереженням міцних конкурентних позицій необхідно оволодіти професійними знаннями і постійно їх удосконалювати.

Метою автоматизації ресторанного бізнесу є підвищення ефективності управління підприємством харчування, прискорення швидкості і якості обслуговування гостей, мінімізація зловживань персоналу .

Програми для автоматизації ресторану повинні бути багатфункціональними системами для підвищення прибутковості та зниження витрат підприємства, легкими у впровадженні та простими в обслуговуванні.

Сучасні інформаційні комп'ютерні технології, розроблені спеціально для підприємств громадського харчування, дозволяють значно спростити, оптимізувати і прискорити цілий ряд рутинних, специфічних для цього бізнесу операцій . В даний час для автоматизації підприємств громадського харчування використовують такі системи автоматизації: «R-Keerper», «1С-Парус», «Система «ISOFT- РЕСТОРАН» «TillyPadXL», «Парус-Ресторан», «B52@РЕСТОРАН» та інші. [4]

Їх характеристики наведено в таблиці 1.

Таблиця 1.

Характеристики та переваги систем автоматизації.

Назва програми	Характеристика	Переваги
1С-Парус: Общепит	Ведення фінансового й податкового обліку, здійснення внутрішнього контролю в закладах ресторанного господарства. Застосовується обліковим персоналом, менеджерами, технологами, шеф-кухарями. Обліковий процес здійснюється в єдиній інформаційній базі	–підключення інтерфейс касира до торговельного устаткування; – робота з різними платіжними картами; – передбачає завантаження даних щодо реалізації з програми UCS «RKeerper»
Парус-Ресторан	Здійснюється калькулювання страв власного виробництва; списання запасів; формування меню; контроль руху товарних запасів; підготовка аналітичних звітів щодо виготовлених страв та спожитої сировини, виконання замовлень та завантаження офіціантів	–зручний інтерфейс, який працює з сенсорними моніторами і кишеньковими ПК; –дозволяє використовувати торговельне обладнання в різних режимах
TillyPad XL	Надає можливість автоматизувати процес управління ресторанним господарством з використанням сучасних технологій та інновацій:SMSта e-mail інформування, мультимовність,інтерфейс тощо	–забезпечує контроль за діяльністю персоналу; –оперативно формує будь-які звіти; –здійснює розрахунки в готівковій та безготівковій формі, або в кредит
Система R-keerper	Здійснює повний цикл облікових операцій від надходження товарних запасів на склад до їх реалізації. Складається з набору програмних модулів, які визначаються конфігурацією конкретної системи: «Менеджер», «Каса», «Бар», «Термінал офіціанта»	мінімальна конфігурації системи працює з використанням одного РРО; – касові термінали можуть експлуатуватися як інтегровано з касовим апаратом, так і автономно
Система «ISOFT- P-РЕСТОРАН»	Ведення обліку надходження й вибуття товарних запасів на складі і в бухгалтерії. Застосовується технологія сенсорного екрану, дозволяє організувати зручний та інтуїтивно зрозумілий інтерфейс користувача. Забезпечує можливість аналізу діяльності підприємства	забезпечує облік та контроль товарних запасів; – прискорює процес обслуговування клієнтів; – самостійно функціонує без інтеграції з торговим обладнанням

Розглянемо характеристики програми «1С-Парус».

Метою автоматизації ресторану є підвищення ефективності управління підприємством харчування, прискорення швидкості і якості обслуговування гостей, мінімізація зловживань персоналу.

Програма «1С Ресторан» є ефективним рішенням для автоматизації системи управління і бізнес процесів обслуговування відвідувачів підприємств ресторанного і гостинного бізнесу.

За допомогою даної системи можуть бути автоматизовані підприємства мереж ресторанів, кафе, барів, підрозділів харчування готельних комплексів.

Рішення надає можливість організувати робочі місця офіціанта, бармена, керуючого, метрдотеля і касира.

Система автоматизації «1С-Рарус Ресторан» являє собою платформу для організації front- офісу закладу. Крім того, дана система може інтегруватися з back-офісом для автоматизації управлінського обліку закладу. Як back-офісу може виступати конфігурація «1С Громадське харчування».

Програмне рішення «1С-Рарус Общепит» для України підходить для автоматизації ділянок бухгалтерського і податкового обліку підприємств громадського харчування різних форматів (кафе, барів, ресторанів).

Дозволяє побудувати робочі місця бухгалтера, комірника, технолога, головного бухгалтера кафе, бухгалтера-калькулятора, тим самим повністю організувати облік в кафе, підприємстві громадського харчування.

Крім стандартного функціоналу ведення бухгалтерського обліку на основі типової конфігурації «Бухгалтерія», програма для кафе «1С-Рарус» враховує специфічні особливості підприємства громадського харчування.

Можливості «1С-Рарус» громадського харчування для України:

- система дозволяє вести облік списку рецептур кафе, складання калькуляцій продукції. Ведення бази даних рецептур з обраним типом господарської операції: приготування, оброблення, разукомплектація.

- зберігання інформації для конкретного блюда про взаємозамінних інгредієнтах і аналогах з можливістю вибору при відпуску у виробництво та розрахунку калькуляцій.

- ведення кількісного і сумового обліку товарно-матеріальних запасів на складах підприємства громадського харчування.

- автоматизація стандартних господарських операцій складського обліку кафе: надходження ТМЗ, переміщення, інвентаризація, списання, відпуск у виробництво і т.д.

- облік напівфабрикатів і ТМЗ, списаних у виробництво, автоматичний розрахунок собівартості продукції, контроль стану складських запасів громадського харчування.

- програма для кафе «Громадське харчування» дозволяє здійснити управління оптовими і роздрібними продажами закладу.

- облік інформації по сезонним перевитрат інгредієнтів і спецій кафе, бару.

На рисунку 1 наведено основні моменти програми 1С-Рарус.

Характеристика основних моментів програми 1-Рарус:

1.Ведення обліку кафе на основі документів, відображення різних господарських операцій підприємства громадського харчування здійснюється за допомогою окремих бухгалтерських документів програми, що охоплюють різні сфери бізнесу: закупівлі, продажу, виробництво, регламентований облік. Крім того, є можливість безпосереднього введення бухгалтерських проводок. У систему закладено типові бухгалтерські операції, що дають можливість пакетного введення проводок, що забезпечує рішення всього спектра завдань ведення обліку в ресторані, кафе.

2.Дає можливість в одній інформаційній базі вести облік декількох організацій ресторанного бізнесу. Даний функціонал дозволяє: використовувати загальні довідники

товарів, контрагентів і клієнтів, працівників, складів і іншу інформацію, а регламентовану звітність формувати окремо. Система дозволяє також вести облік організацій з різними формами господарювання. Для кожного підприємства є можливість відображення власної облікової політики та схеми оподаткування.[3]



Рис. 1. Основні моменти програми 1С-Рарус:

3. Довідники системи «1С Рарус» громадське харчування дозволяють зберігати ієрархічну інформацію про номенклатуру, продуктах, стравах, компонентах кафе, ресторану. Вести список рецептур в формі специфікацій. Відображаються окремі види номенклатури: блюдо, заготовля, матеріал, продукція.

4. У програмі реалізований облік товарів громадського харчування, матеріалів і готової продукції на основі стандартів бухгалтерського обліку; підтримуються різні схеми списання запасів: по середній собівартості; ФІФО. В системі може вестися кількісний або кількісно-сумовий облік в розрізі складів. Крім того, в програмі для кафе «1С Громадське харчування» реалізований функціонал складської інвентаризації за результатами якої може здійснюватися списання недостач або оприбуткування надлишків. Для кожного складу призначається матеріально-відповідальна особа.

5. У системі «Рарус» громадське харчування закладений функціонал вибору декількох рецептур при приготуванні певного блюда. Є можливість використовувати схему «блюдо в блюді» для складних продуктів з необмеженою ієрархією рівнів вкладення. Вся інформація про склад блюда, етапах його приготування зберігається в документі Рецептура. Інгрєдєнти, що входять до складу страви можуть замінюватися аналогами при нестачі в процесі приготування. Крім того, інформація про аналог зберігається в системі і вибирається в момент приготування з відповідним відображенням в калькуляційній картці.

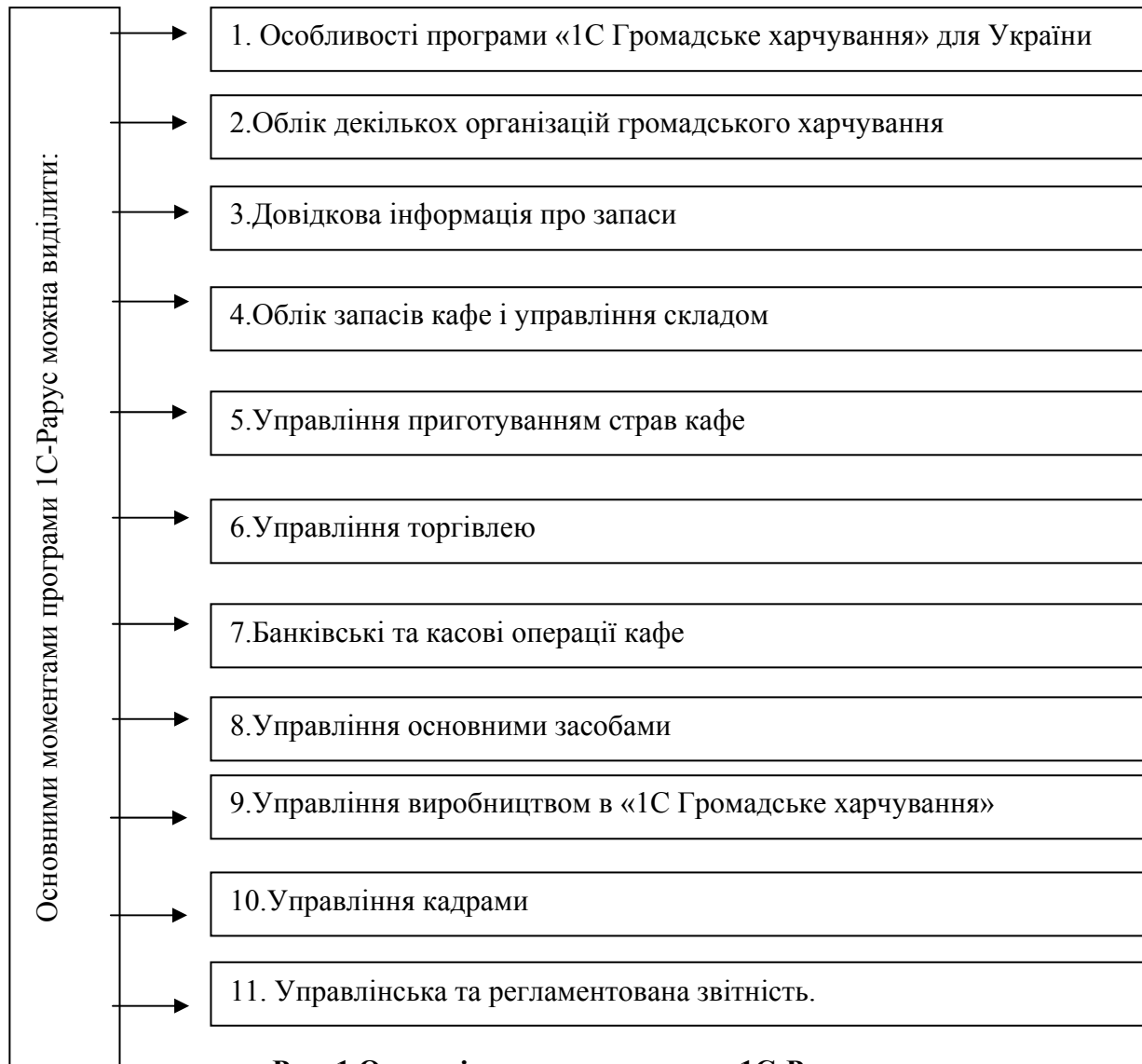
6. У системі автоматизовані господарські операції продажу товарів і послуг з оформленням всієї необхідної первинної інформації: рахунки, накладні і т.д. Для операцій оптової торгівлі ведеться облік договорів і контрагентів кафе. Інформація про поточні продажі може бути завантажена з фронт-офісних систем (1С Ресторан). Система дозволяє проводити інвентаризацію складу і торгових точок. У конфігурації «1С Рарус громадське харчування» реалізована можливість обліку різних типів цін: «оптова», «дрібнооптова», «роздрібна» і т.д.

7. Дозволяє автоматизувати облік господарських операцій руху готівкових та безготівкових грошових коштів підприємства ресторанного бізнесу. Автоматизований документообіг відповідних операцій: платіжні доручення, прибуткові та видаткові касові ордери, розрахунки з постачальниками, покупцями, операції з іноземною валютою і т.д.

8. У системі реалізований функціонал ведення обліку основних засобів, нематеріальних активів підприємства ресторанного бізнесу відповідно до стандартів бухгалтерського обліку. Модуль обліку основних засобів і нематеріальних активів дозволяє відображати в системі операції взяття на облік, списання, нарахування амортизації, переміщення, інвентаризації і т.д.

9. Система дозволяє вирішити завдання управління виробництвом і випуском продукції підприємства ресторанного господарства. Є можливість розрахунку собівартості випущених страв з розподілом непрямих витрат по вибраній базі розподілу. Для складних страв є можливість відображення стадій виробництва, обліку напівфабрикатів і розрахунку їх собівартості.

10. Програма «1С: Громадське харчування» дає можливість вести кадровий облік підприємства з відображенням усіх господарських операцій з прийому персоналу на роботу, нарахування заробітної плати та взаєморозрахунків, звільнення, нарахування регламентованих податків і зборів. Система дозволяє автоматизувати формування регламентованої звітності.

11. Конфігурація містить ряд регламентованих та управлінських звітів, що дозволяють реалізувати широкий спектр завдань контролю діяльності підприємства громадського харчування, формування та подання необхідної звітності власникам і контролюючим органам. Тим самим є можливість повністю вирішити завдання бухгалтерського та виробничого обліку кафе.[3]

Висновки. Проаналізувавши тему набуті теоретичні знання з історії розвитку інформаційних технологій у сфері гостинності та сучасного стану і перспективи розвитку готельно-ресторанного господарства України, ми опанували сучасними теоретичними знаннями із застосування сучасних інформаційних технологій у готельно-ресторанному бізнесі.

Розглянуто системи автоматизації такі як: «R- Keeper», «1С-Рарус», «Система «ISOFT-РЕСТОРАН» «TillyPadXL», «Парус-Ресторан», «B52@РЕСТОРАН», чітко досліджено і охарактеризовано одну із перерахованих систем «1С-Рарус», оскільки вона дає можливість ведення чіткого бухгалтерського і податкового обліку, надає можливість організувати робочі місця офіціанта, бармена, керуючого, метрдотеля і касира, ведення кількісного і сумового обліку товарно-матеріальних запасів на складах підприємства громадського харчування, а

також крім стандартного функціоналу ведення бухгалтерського обліку на основі типової конфігурації «Бухгалтерія», програма для кафе «ІС-Рарус» враховує специфічні особливості підприємства громадського харчування.

ЛІТЕРАТУРА:

1. Закон України «Про інноваційну діяльність» // Голос України. - 2002. - 9 серпня - 10с. [Електронний ресурс] - Режим доступу: <http://zakon.rada.gov.ua/laws/40-15>.
2. Карпенко С. Г. Основи інформаційних систем і технологій: / Карпенко С. Г. / Навч. посіб. - К.: МАУП, 2002. - 264 с.
3. Комп'ютерні системи у галузі готельно-ресторанного господарства: [Електронний ресурс]. - Режим доступу: http://tourlib.net/statti_ukr/lutaj3.htm
4. Нечаюк Л.І. Готельно-ресторанний бізнес: менеджмент : [навчальний посібник] / Нечаюк Л.І. / - 3-е видання. - К. : Центр учбової літератури, 2009. - 344 с.
5. Плєскач В.Л. Інформаційні технології і системи [Текст] / В.Л. Плєскач [та ін.]. / - К.: Знання-Прес, 2004. - 436 с.
6. Скопень М. М. Комп'ютерні інформаційні технології в туризмі: / Скопень М. М. / - Навч. посіб. - К.: КОНДОР, 2005. - 302 с.

АННОТАЦІЯ

КОМП'ЮТЕРИЗАЦІЯ УЧЕТА В СФЕРІ РЕСТОРАННОГО ХОЗЯЙСТВА

Задачей данной работы является изучение возможностей компьютерных систем на предприятиях ресторанного хозяйства. В статье исследована сущность компьютерных технологий в сфере ресторанного бизнеса. Доказано, что важнейшими инновационными технологиями являются и компьютерные технологии, позволяющие значительно упростить и улучшить работу ресторанного бизнеса. Существуют такие системы автоматизации «R- Keeper», «IC-Rarus», «Система «ISOFT- РЕСТОРАН» «TillyPad XL», «Парус-Ресторан», «V52@РЕСТОРАН» и другие. Однако в данной статье четко исследовано и охарактеризовано одну из перечисленных систем - «IC-Rarus». Данная система дает множество возможностей для ведения учета ресторанного хозяйства, позволяет создать рабочие места бухгалтера, кладовщика, технолога, главного бухгалтера кафе, бухгалтера-калькулятора, тем самым полностью организовать учет в кафе, предприятии общественного питания.

Ключевые слова: инновации, сфера ресторанного хозяйства, компьютерные технологии, компьютерная программа.

SUMMARY

COMPUTERIZATION OF ACCOUNTING IN THE RESTAURANT BUSINESS

The aim of this work is to explore the possibilities of computer systems at restaurants and catering enterprises. The essence of computer technology in the restaurant business has been explored in the article. It has been proved that innovative technology is the most important information and computer technology to greatly simplify and improve the restaurant business. There are such automation systems as: «R- Keeper», «IC-Rarus», "System" ISOFT-RESTAURANT "" TillyPad XL ", " Sail-Restaurant ", " V52@RESTORAN "and others. However, this article has clearly studied and characterized one of these systems - "IC-Rarus". This system provides many opportunities for accounting restaurant industry, allows to build workplace for accountant, storekeeper, engineer, chief accountant of café, accountant calculator, thereby completely organizes the records in the café, catering.

Key words: innovation, scope of restaurant business, computer technology, computer program.

УДК 911.3

РОЛЬ ЛОГІСТИКИ ТУРИЗМУ ЯК НАУКОВО-ПРАКТИЧНОГО НАПРЯМКУ
ДОСЛІДЖЕННЯ

ЛУЖАНСЬКА Т.Ю., ГОБРЕЙ М.В., СПВАК С.М.

Луцький національний технічний університет
Мукачівський державний університет

Актуальність. Тема дослідження обумовлена необхідністю оцінки питань логістики туризму в рамках науково-практичного дослідження. Актуальним завданням є окреслення питань формування логістичної системи, функціональних сфер та механізмів управління логістичною діяльністю туристичних підприємств, оцінка стадій процесу логістичного стратегічного управління, логістичного обслуговування споживачів, розробка теоретико-методологічних засад логістики туризму як науково-практичного напрямку дослідження.

Мета. Метою статті є оцінка основних підходів до ролі логістики туризму на сучасному етапі. Виходячи із поставленої мети ставляться такі завдання: оцінити логістику туризму як прикладний напрям логістичної теорії та практики; проаналізувати логістичну діяльність туристичного підприємства; систему логістичного управління туристичним підприємством; систему та якість логістичного обслуговування споживачів.

Методологія. Теоретико-методологічною основою дослідження виступають положення вчень щодо комплексного формування питань логістики туризму, наукові праці учених у даній сфері дослідження. У процесі дослідження використано: метод теоретичного узагальнення, системного аналізу та синтезу, структурно-логічний метод, прогнозно-аналітичний та інші. Інформаційною базою дослідження є монографії та наукові публікації зарубіжних і вітчизняних учених; інформація мережі Інтернет; результати власних досліджень.

Результати. На основі системного дослідження акцентується увага на ролі логістики туризму як науково-практичного напрямку дослідження. Проаналізовано питання формування логістичної системи; механізмів управління логістичною діяльністю туристичних підприємств; функціональних сфер управління логістичною діяльністю туристичних підприємств; стратегічного логістичного управління; логістичного обслуговування споживачів та характеристики їх якості.

Наукова новизна. Полягає в тому, що на основі узагальнення та систематизації матеріалів дається оцінка процесам логістики туризму як нового та перспективного напрямку науково-практичного дослідження туристичної сфери діяльності.

Практична значимість. Полягає в тому, що проаналізовано функціональні сфери, механізми управління логістичною діяльністю туристичних підприємств; процеси логістичного стратегічного управління в туризмі та їх покращення.

Ключові слова: логістика туризму, логістична система, логістична діяльність підприємств, логістичні послуги, логістичне управління, стратегічне управління логістикою, логістичне обслуговування споживачів, логістика сервісного відгуку, якість логістичного туристичного обслуговування

Науковці зазначають, що логістика набуває виключно важливого значення в сучасних умовах глобалізації світового господарства. Недарма представники XII Світового конгресу з логістики (Гельсінкі, 1997) обрали своїм гаслом вислів "Логістика з'єднує людей, країни, ринки та материки". Однією з головних складових логістичної стратегії є логістична інформаційна система, що зв'язує інформаційними і телекомунікаційними каналами основні логістичні функції та сфери бізнесу.

Логістика туризму, як новітній науково-практичний напрямок логістики, характеризується компонентною, регіональною та функціональною структурою. Незважаючи на певні успіхи, досягнуті у сфері туристичної логістики, єдиний підхід щодо термінологічної бази та сутності логістичних туристичних систем відсутній. Одне з основних завдань туристичної логістики полягає у створенні інтегрованої ефективної системи регулювання й контролю за матеріальними й супроводжуваними їх грошовими та інформаційними потоками, що забезпечує високу якість поставки продукції туристичним підприємством.

Рівень логістичного сервісу, надійність обслуговування споживачів, загальні витрати, пов'язані з утриманням запасів, собівартість товару-послуги залежать від обраної фірмою-постачальником стратегії маркетингової туристичної логістики.

Об'єкти та методи дослідження.

Незважаючи на певні успіхи, досягнуті у сфері туристичної логістики, єдиний підхід щодо термінологічної бази та сутності логістичних туристичних систем відсутній. Одне з основних завдань туристичної логістики полягає у створенні інтегрованої ефективної системи регулювання й контролю за матеріальними й супроводжуваними їх грошовими та інформаційними потоками, що забезпечує високу якість поставки продукції туристичним підприємством.

Питанням дослідження логістичної системи приділяли увагу багато вчених: Т.В. Алесінська, І.А. Бланк, Л. Б. Міротін, О.А. Митько, С.М. Дімарчук, М.А. Окландер, Г.А. Семенов, М.Г. Гиря та інші. Аналіз літературних джерел, присвячених логістиці, дозволяє виявити широкий спектр проблем, що поки ще залишилися поза увагою вчених. До таких слід віднести розбіжності трактувань як самої логістики так і її складових; наявність багатьох різновидів логістики – закупівельної, виробничої, розподільчої, транспортної, складської, інформаційної та інших при абсолютній незрозумілості, наприклад, того чим закупівельна логістика відрізняється від матеріально-технічного постачання чи розподільча логістика від збуту. Кожен з названих і неназваних компонентів логістики достатньо повно вивчений і описаний в спеціальній літературі. Новизна ж логістичного підходу полягає в системній інтеграції і координації при розгляді механізмів їх динамічної взаємодії з метою досягнення потрібного результату. Тому більш коректно вести мову не про види логістики, а про її функціональні галузі.

Окремі питання управління логістичною діяльністю підприємств розглянуті в роботах дослідників (Б.О. Анікіна, Д.Дж. Бауерсокса, А.М. Гаджинського, М.П. Гордона, Д.Дж. Клосса, В.С. Лукінського, Л.Б. Міротіна, В.І. Сергєєва, Д. Уотерса, Дж.Ф. Шапіро та інших. Формування загальних механізмів управління господарюючими суб'єктами запропоновані в роботах О.В. Амельницької, А.Г. Гончарука, О.А. Єрьоменко-Григоренко, А.В. Куценко, Г.С. Одинцової, Н.В. Стасюк.

Важливі дослідження основних положень стратегічного управління логістикою, створення нової концепції формування стратегій маркетингової та логістичної діяльності виконали зарубіжні та вітчизняні вчені: Р. Баллоу, Р. Шредер, Е. Барді, П. Друкер, Дж.Р. Сток, Д.М. Ламберт, В. Руделіус, К. Рутковський, О. Амоша, Є. Крикавський, І. Решетнікова, Л. Федулова, М. Постан, Л. Фролова, Р. Ларіна, І. Булеєв, Є. Качан, О. Тридід та інші.

Логістична діяльність нині як інтегроване управління потоками на туристичному підприємстві охоплює всі його функціональні підрозділи і напрями – постачання, виробництво, маркетинг, збут, фінанси, інфраструктуру. Тому важливим моментом дослідження сутності логістичної діяльності є розгляд її складових – функціональних напрямів, серед яких виділяють постачання, організацію виробництва, збут, складування, транспортування, управління запасами. Об'єктом логістичної діяльності туристичного підприємства виступає сукупність матеріальних, фінансових, інформаційних та сервісних потоків.

Механізм управління логістичною діяльністю туристичного підприємства з позицій операційного підходу нині представляється у вигляді чіткої послідовності операцій (дій, процесів), виконання яких приводить до отримання бажаного результату – підвищення ефективності логістичної діяльності туристичного підприємства, що визначається інтегральним показником ефективності. В рамках окремих операцій реалізуються конкретні інструменти, методики, методи управління, моделі.

Постановка завдання. Метою статті є оцінка сучасних підходів до ролі логістики туризму в умовах ринкової конкуренції. Виходячи із поставленої мети ставляться такі завдання: проаналізувати логістику туризму як прикладний напрям логістичної теорії та практики; оцінити логістичну діяльність туристичного підприємства; систему логістичного управління туристичним підприємством; систему та якість логістичного обслуговування споживачів.

Результати та їх обговорення.

Для світового ринку логістичних послуг в сучасних умовах господарювання характерні не тільки великі обсяги (12 % валового світового продукту) та динаміка (5 % зростання за рік), але й просторова структура, в якій перевага належить країнам Західної Європи (зокрема ЄС) - 27,5 %, Північної Америки (США) - 26,7, Азійсько-Тихоокеанського регіону (Японії) - 19 %.

Науковці відзначають, що *логістика в туризмі* – прикладний напрям логістичної теорії та практики, який ілюструє значний потенціал логістики для підвищення ефективності кожного окремого виду підприємництва незалежно від того, пов'язаний він зі сферою матеріального виробництва (промисловість, агробізнес, будівництво) чи зі сферою послуг (торгівля, банківська справа, транспорт, туризм, ГРБ тощо) [9].

Саме *логістика* - наука про плануванні, постійному контролі й управлінні операціями, чинними у процесі формування туру, доведення готової продукції до споживача відповідно до інтересами та вимогами останнього, соціальній та процесі передачі, збереження і обробки відповідної інформації.

Логістична діяльність підприємства, під якою розуміється напрям господарської діяльності, що полягає в управлінні матеріальними і супроводжуваними їх інформаційними, фінансовими та сервісними потоками підприємства шляхом послідовного та взаємоузгодженого виконання логістичних операцій на основі принципів системності, комплексності, інтегрованості усіх ланок логістичного ланцюга «постачання – виробництво – збут» з метою досягнення довгострокового успіху у бізнесі за рахунок максимального задоволення вимог споживачів, мінімізації витрат, узгодження інтересів всіх учасників товароруку в умовах ризиків, мінливості та невизначеності зовнішнього оточення [7].

Логістична діяльність нині як інтегроване управління потоками на підприємстві охоплює всі його функціональні підрозділи і напрями – постачання, виробництво, маркетинг, збут, фінанси, інфраструктура. Тому важливим моментом дослідження сутності логістичної діяльності є розгляд її складових – функціональних напрямів, серед яких виділяють постачання, організацію виробництва, збут, складування, транспортування, управління запасами. Об'єктом логістичної діяльності підприємства виступає сукупність матеріальних, фінансових, інформаційних та сервісних потоків.

Сутність логістичної діяльності туристичного підприємства полягає в управлінні об'єктами (потоками) у функціональних сферах діяльності підприємства шляхом використання методів логістики. Це управління повинно забезпечувати досягнення цілей логістичної діяльності на основі визначених критеріїв ефективності та базуватися на виконанні управлінських функцій і дотриманні принципів логістики.

Логістичне управління – це процес формулювання стратегії, планування, управління і контролю за переміщенням і складуванням сировини, матеріалів, виробничих запасів, готових виробів та формуванням інформації від пункту виникнення до пункту використання (споживання) з метою найефективнішого пристосування та задоволення потреб клієнта.

Розвиток теорії логістичного управління досяг рівня інтегрованого логістичного управління як сутності сучасного управління підприємством. Інтегроване логістичне управління передбачає такі фази: аналіз і прогноз (системи аналізу ситуацій, діагностики та прогнозу); формування стратегічної концепції логістики (стратегічне планування –

стратегічні цілі логістики, логістичні стратегії); конкретизація стратегічних завдань у програмах і оперативно-тактичних планах (оперативне планування – оперативні цілі логістики, логістика-міх); реалізація і контроль логістичних планів (організація, управління та контроль за виконанням) [5].

Функціональними сферами *логістичного управління на туристичному підприємстві* є:

1) оптимізація фізичного переміщення матеріалів (формування стратегії розвитку туристичного підприємства щодо створення логістичних ланцюгів, логістично-маркетингове управління, комп'ютерне моделювання та імітація, інтеграція логістичних процесів з допомогою організаційних змін, операційні дослідження логістичних ланцюгів, багатокритеріальна оптимізація та відповідне управління);

2) поліпшення інформаційних процесів (впровадження сучасних інформаційних технологій (hardware, software), вдосконалення техніки інформаційних технологій, автоматична ідентифікація, електронний обмін інформацією, впровадження нових технологій в обробку замовлень);

3) зберігання оптимальних матеріальних запасів (синхронізація транспорту з управлінням запасами, впровадження сучасних концепцій управління запасами, поліпшення логістичного сервісу (надійність, якість, еластичність поставок);

4) синхронізація інфраструктури логістичних процесів (координація замовлень споживачів із транспортно-складськими та пакувальними процесами, синхронізація роботи внутрішнього та зовнішнього транспорту, координація в постачальницькому середовищі, пристосування систем автоматичної ідентифікації, інформаційних та пакувальних процесів до потреб логістичного ланцюга);

5) управління загальними логістичними витратами (аналіз структури витрат, оптимізація часу реалізації транспортних послуг, оптимізація складських витрат, ABC/XYZ-групування матеріалів, впровадження методів контролінгу, ефективне використання просторово-часового потенціалу).

Сутність логістичного управління на сьогодні структурується за стратегічними та оперативними сферами. Завдання й основи *стратегічного логістичного управління* в аспекті інтегрованого управління туристичним підприємством пов'язані з такими процесами: включенням логістики до структури стратегічного планування туристичного підприємства, що виникає передусім з ролі логістики як розвинутого інструменту аналізу ланцюга доставки вартостей; формулюванням стратегії логістики та її місця в загальній стратегії туристичного підприємства, а відтак укомпонуванням стратегії логістики в структуру загальної стратегії туристичного підприємства, що має також істотне значення для логістичного управління, формуючи з нього системну детермінанту ефективності; конкретизацією стратегічних положень у сфері стратегічних цілей і стратегічних проектів їх реалізації, як і стратегічного контролю логістичного планування, що робить можливим відповідне реагування логістичного управління на користь послідовної трансформації стратегії і довготривалого, результативного управління на туристичному підприємстві; визначенням адекватної стратегії організації логістики на туристичному підприємстві, яка охоплює передусім формування адекватної щодо стратегії організаційної структури логістики, з урахуванням критеріїв, що спираються на структуру логістичних функцій і процесів, а також формування логістики як процесу розвитку організації туристичного підприємства [5].

Наукові дослідження підтверджують, що *стратегічне управління логістикою* – високопрофесійна управлінська діяльність зі своєю логістичною структурною спеціалізацією, спрямована на виживання логістичної системи туристичного підприємства в невизначеному зовнішньому середовищі, обов'язково включає стратегічне планування як строго заданий процес і строго певну підсистему.

На сучасному етапі виділяють *три стадії процесу логістичного стратегічного управління*:

1) графічний інтерфейс орієнтований на людину і відповідає за надання математичної моделі у вигляді, зрозумілому для широкого кола фахівців. Це можуть бути блок-схеми, схеми фізичні принципіальні та інше;

2) логістичне стратегічне планування (розробка стратегії, стратегічного аналізу і вибору);

3) стратегічна організація або настройка організаційної системи відповідно до обраної логістичної стратегії (впровадження стратегії, реалізація стратегії);

4) стратегічний контроль і регулювання функціонування логістичної системи (оцінка стратегії, моніторинг та оцінка виконання) [1].

На стадії *стратегічного планування* перш за все визначаються стратегії логістичної системи туристичного підприємства шляхом встановлення його місії, аналізу стратегічних позицій, дослідження внутрішніх і зовнішніх факторів і дій, які можуть привести до досягнення, утримання, розвитку та капіталізації конкурентних переваг. Сьогодні стратегічне планування є необхідним елементом ефективного розвитку будь-якого туристичного підприємства. Розробка логістичної стратегії займає центральне місце на туристичному підприємстві поряд з корпоративною маркетинговою та виробничою стратегіями і встановленням місії.

На *етапі оцінки* в умовах сьогодення позиціонується логістична стратегія по відношенню до місії і корпоративної стратегії туристичного підприємства на ринку. Повинна бути ретельно проаналізована загальна економічна і політична ситуація, визначені передбачувані тенденції її зміни на період від 5 до 15 років. Більш детально оцінюється інтерфейс логістичної стратегії з маркетинговою та виробничою.

На *другому етапі* розробки логістичної стратегії туристичного підприємства підбираються та аналізуються можливі стратегічні рішення на рівні туристичної фірми в цілому і окремих структурних підрозділів зокрема, визначаються базові вимоги до компонентів логістичної стратегії.

Третій етап полягає у встановленні пріоритетів та вибору однієї домінуючої логістичної стратегії туристичного підприємства з набору можливих альтернатив. При цьому принципове значення має рання ідентифікація необхідних ресурсів для виконання стратегії і джерел їх отримання.

Заключний етап полягає в розробці безпосередньо стратегічного логістичного плану туристичного підприємства з визначенням агрегованих показників як в цілому для логістичної системи, так і для окремих рівнів менеджменту [9].

Слід зауважити, однією з головних складових логістичної стратегії є логістична інформаційна система, що зв'язує інформаційними і телекомунікаційними каналами основні логістичні функції та сфери бізнесу. Логістична інформаційна система туристичного підприємства забезпечує інтерфейс із зовнішнім середовищем через маркетингову стратегію, а з внутрішнім мікросередовищем фірми - через виробничу стратегію.

Логістичне обслуговування споживачів - це важлива складова пронесу обслуговування, яка дає можливість забезпечити необхідний рівень задоволення потреб споживачів за умови підтримки ефективного рівня витрат у ланцюзі постачання туристичного підприємства. Саме це визначення на сьогодні характеризує тенденцію розглядати логістичне обслуговування споживачів як процес, спрямований на керування ланцюгом постачання туристичного підприємства.

Основними принципами *логістичного обслуговування споживачів* є:

- орієнтація на задоволення потреб споживачів;
- орієнтація на функціональний та інформаційний процеси;

- орієнтація системи обслуговування на запобігання помилок, збоїв, невідповідностей, наскільки це можливо;

- орієнтація на вдосконалення процесів, процедур і документації по обслуговуванню споживачів;

- участь співробітників всіх функціональних підрозділів туристичного підприємства в забезпеченні необхідного рівня обслуговування споживачів;

- чіткий розподіл посадових обов'язків працівників закладу [2].

Саме зазначені принципи є основою для формування цілей логістичного обслуговування споживачів:

- виконання замовлень споживачів з погляду розроблених і впроваджених стандартів обслуговування;

- безупинна і постійна підтримка необхідного рівня обслуговування;

- постійний аналіз вимог, пропонованих до системи обслуговування з метою визначення можливостей по підтримці необхідного рівня обслуговування.

- оптимізація витрат ресурсів, зв'язаних із забезпеченням необхідного рівня обслуговування;

- досягнення ефективності функціонування системи обслуговування.

Залежно від виду логістичних ланцюгів нині логістичні туристичні системи поділяються на:

- **логістичні туристичні системи з прямими зв'язками** - це системи, у яких матеріальний потік доводиться до споживача без посередників, на основі прямих господарських зв'язків;

- **ешелоновані (багаторівневі) логістичні туристичні системи** - це системи, у яких матеріальний потік доводиться до споживача за участю як мінімум одного посередника;

- **звучкі логістичні туристичні системи** - системи, у яких доведення матеріального потоку до споживача здійснюється як за прямими зв'язками, так і за участю посередників [9].

Управління логістичною діяльністю туристичного підприємства полягає саме в управлінні потоковими процесами всередині туристичного підприємства із врахуванням зовнішніх кон'юнктурних умов. Подібне управління туристичним підприємством реалізується на основі виконання функцій прогнозування, планування, організації, координації, обліку, аналізу, моніторингу, контролю, регулювання [79, с. 201].

Для системного управління логістичною діяльністю туристичних підприємств ключовим моментом є формування економічного механізму управління, виділення його складових, важелів і інструментів регулювання. Під важелями логістичної діяльності розуміються норми і нормативи, ліміти і резерви, фінансові стимули і санкції, ціни, транспортні тарифи, що використовуються в якості засобу зміни економічного стану туристичного підприємства.

Деякі компанії з єдиною метою здійснення максимального контролю над графіками перевезень туристів купують авіакомпанії, а щоб завжди мати достатньо місць розміщення - готелі, здійснюючи в такий спосіб зворотний інтеграцію. Так, кіпрський туроператор "Roots Holidays" володіє кількома готелями північ від Кіпру. Це дозволяє навіть у "високий" сезон мати резерв кімнат. Інша велика кіпрська туристська компанія "Creative Travel" купила екскурсійне бюро "FameTours" і бюро по прокату автомобілів "CreativeCarHire", значно спростило бронювання екскурсій, дозволило підтримувати відповідні високі стандарти у обслуговуванні, удосконалювати розробку маршрутів і графіків праці та забезпечувати туристів машинами на прокат.

Компанії змушені розробляти довгострокові плани перевезень туристів зарубіжних країн, бронювання блоків місць у готелях. У разі необхідно заздалегідь на початок сезону

планувати зразкову кількість туристів, яке фірмі доведеться обслужити. Фінансовий ризик таких рішень може бути справді відчутний. Скажімо, знявши на сезон цілий літак, при деяких обставинах (зниження купівельної спроможності населення, зміна смаків і навіть погана політична обстановка країни відпочинку) турфірма майже напевно понесе величезних збитків. Зрозуміло, значні компанії дедалі більше звертаються до методів аналізу ризику. Деякі спеціально розроблені для турфірм комп'ютерні програми дозволяють виробляти взаємозалежні удосконалення до планування перевезень туристів, блоків місць у готелях, що допомагає скоротити до мінімуму кількість не які у цей час часу місць.

Логістичний сервіс в туризмі – це комплекс нематеріальних логістичних послуг в туризмі, спрямованих на максимальне задоволення потреб споживачів в процесі управління матеріальними, фінансовими та інформаційними туристичними потоками. Логістичний сервіс може надаватися як, власне, фірмою - виробником продукції, так і спеціалізованим логістичним провайдером [9].

Головною метою логістичного сервісу в туризмі на сьогодні є забезпечення необхідного рівня задоволення вимог клієнта за якнайнижчих сукупних витрат, що передбачає гарантоване отримання ним продукту відповідної якості, кількості та асортименту у певному місці, у певний час та за певною ціною. Взагалі, надання якісних логістичних послуг зумовлює високу потенційну здатність логістичної системи (підприємства, міжорганізаційної кооперації підприємств, ланцюга поставок і т.п.) повністю задовольнити потреби клієнта щодо часу, надійності, готовності, комунікативності, якості та еластичності, що сприяє підвищенню попиту на матеріальні блага, а отже, збільшенню доходів та рентабельності підприємства.

В основу сучасного логістичного сервісу в туризмі покладені наступні **принципи**:

- максимальна відповідність запитам і очікуванням споживачів;
- нерозривний зв'язок з основними принципами і задачами маркетингу;
- ринкова орієнтація сервісу, його гнучкість;
- постійне підвищення якості послуг, що надаються, їх оптимізація;
- надійність поставки. Залежить від здатності постачальника дотримати вказані в договорі терміни;
- весь час від отримання замовлення до поставки партії товарів. Включає в себе час на оформлення замовлення, упаковку, відвантаження, доставку партії товарів тощо.
- гнучкість поставки. Здатність постачальника враховувати особливі побажання клієнтів, наприклад, змінювати спосіб транспортування замовлення, тару, упаковку, терміни поставки або відмінити заявку на замовлення в цілому [9].

Рівень логістичного сервісу, надійність обслуговування споживачів, загальні витрати, пов'язані з утриманням запасів, собівартість товару-послуги залежать від обраної фірмою-постачальником стратегії маркетингової туристичної логістики.

Логістичний туристичний сервіс нині ґрунтується на шести основних принципах:

1) **обов'язковість туристичної пропозиції**. Туристичне підприємство, яке реалізує послуги, що потребують обслуговування, але не пропонує споживачу жодних видів сервісу, приречене на поразку в конкурентній боротьбі. Туристичне підприємство зобов'язане пропонувати, але не може нав'язувати клієнтам сервіс, оскільки вибір покупця має бути абсолютно вільним;

2) **туристична еластичність**. Пакет наданих туристичних послуг має бути досить широким – від мінімально необхідних до максимально доцільних;

3) **туристична зручність**. Туристичний сервіс має надаватися в тому місці і в такій формі, що влаштували б покупця;

4) **раціональна цінова туристична політика.** Туристичний сервіс повинен бути не стільки джерелом додаткового туристичного прибутку, скільки стимулом для придбання послуг і засобом зміцнення довіри покупців до туристичного підприємства;

5) **інформаційна віддача.** У процесі надання туристичних послуг потрібно організувати збір інформації про всі сторони надання туристичних послуг, про оцінки клієнтів, про поведінку і форму сервісу конкурентів [9].

Послідовність дій, які забезпечують формування **підсистеми логістичного туристичного сервісу:**

1) сегментація споживчого туристичного ринку, тобто його поділ на групи споживачів, для кожної з яких можуть знадобитися певні туристичні послуги відповідно до особливостей споживання;

2) визначення переліку найбільш значимих для покупців туристичних послуг;

3) ранжування туристичних послуг, які входять у складений перелік. Зосередження уваги на найбільш значимих для покупців туристичних послугах;

4) визначення стандартів туристичних послуг у розрізі окремих сегментів ринку;

5) оцінка туристичних послуг, які надаються, установлення взаємозв'язку між рівнем сервісу і вартістю послуг, які надаються, визначення рівня сервісу, необхідного для забезпечення конкурентоспроможності туристичного підприємства;

6) установлення зворотного зв'язку з покупцями для забезпечення відповідності туристичних послуг потребам покупців [4].

У загальному вигляді **організація логістичного сервісу** - це комплекс організаційно-економічних заходів, які забезпечують надання логістичних послуг. У західних країнах широко використовується поняття "**логістики сервісного відгуку**" (service response logistics, **SRL**). SRL-підхід є найчастіше основним стратегічним елементом менеджменту багатьох закордонних фірм, які надають послуги. SRL – це процес координації логістичних операцій, необхідних для надання послуг найефективнішим щодо витрат і задоволення потреб споживачів способом. Основним елементом цього підходу є прийняття замовлень на послуги і моніторинг надання послуг. До SR-дій відносять:

1) прогнозування обсягу туристичних послуг;

2) збирання інформації про запропоновані туристичні послуги;

3) вибір каналу просування туристичних послуг;

4) наймання персоналу служби сервісу і ротацію кадрів;

5) навчання персоналу служби туристичного сервісу;

6) розклад роботи персоналу та сервісного обладнання;

7) управління потужностями сервісного обладнання;

8) реєстрацію клієнтів та ведення електронних баз даних;

9) оцінку потреб клієнтів та взаємодію з ними;

10) моніторинг доведення туристичних послуг до споживача;

11) організацію туристичних виставок;

12) планування та контроль сервісної туристичної мережі;

13) контроль комунікацій;

14) передачу інформації про туристичні послуги і т.п. [3].

Зіставлення дій з управління матеріальними потоками в логістичному ланцюгу (SC-дій) та дій з управління сервісними потоками (SR-дій) приводить до висновку, що менеджерам з логістики в туристичних фірмах, які надають туристичні послуги, доречно використовувати принципи та методи управління матеріальними потоками, звертаючи увагу лише на комплексний характер процедур замовлень та моніторингу туристичних послуг.

Організація логістичного туристичного сервісу нині перш за все пов'язана з визначенням обсягу витрат на логістичний туристичний сервіс. Сучасний підхід до оцінки

логістичних туристичних витрат ґрунтується на концепції загальних витрат логістики, відповідно до якої включаються всі виграти, необхідні для забезпечення потреб логістики. Тому *витрати на логістичне обслуговування* - це витрати, пов'язані з наданням споживачу комплексу послуг, пов'язаних з допродажним та післяпродажним туристичним обслуговуванням, а також безпосередньо під час продажу туристичної продукції. До них належать витрати на доставку продукції, пакування, обробку замовлень, інформаційну систему і т.п. [9].

До ключових параметрів *якості логістичного туристичного обслуговування відносять:*

- час від отримання замовлення постачальником до постачання продукції споживачу (замовнику);
- гарантовану надійність постачання за будь-яких умов;
- реальну можливість доставки за першою вимогою замовника;
- наявність необхідних запасів у логістичній туристичній системі;
- стабільність матеріально-технічного забезпечення клієнтів;
- максимальну відповідність виконання замовлень вимогам клієнтів;
- прогресуючий ступінь доступності виконання замовлень у діючій логістичній туристичній системі;
- зручність подання замовлення у логістичній туристичній системі в будь-який час;
- якнайшвидше підтвердження замовлення, прийнятого постачальником для виконання;
- об'єктивність цін на логістичні туристичні послуги;
- регулярність інформування клієнтів про рівень і структуру витрат на логістичне туристичне обслуговування;
- наявність у логістичній туристичній системі можливостей надання постійним клієнтам товарних кредитів і прихованих знижок у вигляді логістичних туристичних послуг, які надаються безкоштовно;
- високу ефективність технології вантажопереробки на складах і інших трансформаційних об'єктах логістичної туристичної системи;
- забезпечення високої якості пакування товарної продукції;
- прогресуючу можливість здійснення пакетних і контейнерних перевезень [9].

CASE-технології – це вид консалтингових логістичних туристичних послуг, пов'язаних з оптимізацією управління бізнес-процесами на туристичному підприємстві. Реальна діяльність пронизує туристичне підприємство у виді набору бізнес-процесів, що здебільшого ніким не керуються і за які ніхто не відповідає, тому що бізнес-процеси не описані й не документовані.

Якість логістичного туристичного обслуговування визначається розміром розриву (розбіжності) між очікуваними та фактичними параметрами туристичного обслуговування. Так, якщо фактичні параметри логістичного туристичного обслуговування перевищують очікувані, то така логістична система сприяє формуванню додаткових конкурентних переваг туристичної фірми. І навпаки, якщо очікувані параметри перевищують фактичні, то виникає загроза втрати фактичних і потенційних споживачів, конкурентних позицій туристичної фірми, що насамкінець призведе до втрати частки туристичного ринку і прибутків. *Критеріями якості обслуговування в туризмі* є номенклатура та кількість логістичних туристичних послуг, час, ціна, надійність [9].

Підхід до вирішення стратегічних господарських проблем, підвищення прибутку, має базуватися на формуванні групи фахівців різного профілю переважають у всіх ключових перелічених вище областях логістичній системі та проводиться на певних етапах.

На *першому етапі* виявляються стратегічну мету і напрям господарського розвитку фірми у майбутньому і вивчаються такі питання:

1. **Зміна ринкових потреб.** Аналіз ринків може показати, що у обсягах продукції, що проходить різних каналах розподілу, відбуваються зрушення на користь якогось каналу.

2. **Підвищення вимог до логістиці.** Зрушення у розподільчих каналах повинен позначитися на підвищенні вимог до логістиці як системі у плані термінів, надійності і комплексності обслуговування.

3. **Розбивка продукції за принципом Парето.** Необхідно враховувати ефект Парето: на обмежену кількість товарів доводиться основний потік. Візьмемо 2 виду турів - літній відпочинок Мармарисі (фірма "Simena", Туреччина) і лікування Карлових Варях. На тур фірми "Simena" доводиться основного обсягу продажів.

4 **Гнучка виробнича система.** Має бути створена в такий спосіб, щоб реагувала зміну ринкових потреб.

5. **Турбота навколо окремих видів діяльності.** Слід зважати як на випуск деякого асортименту масового і спеціалізованого турпродукту, а й у специфічні види діяльності (оформлення турецьких віз у Москві).

6. **Гнучкість.** Логістична система повинна мати здатність короткостроковій адаптації, тому важлива гнучкість кінцевого стратегічного напрямки.

7. **Підвищення логістичних показників постачальників.** Цей чинник пов'язані з розробкою різних заходів із надання турпослуг клієнтам, що значно легше здійснювати за наявності зворотної інтеграції [5].

На першому етапі виявляються також поточний стан усіх господарських функціональних областей, існують, та вузькі місця туристичної фірми; розробляється план дій зі збільшення прибутку, у якому враховуються мети, ресурси, графіки і взаємозалежності, різні господарські варіанти задля досягнення цілей.

На *другому етапі* виробляється докладний загальний господарський план туристичної фірми, який підтверджує стратегічний напрям першим етапом. У зміст стратегічного напрямки входять:

1. **Виробничі потужності.** Визначаються обсягами виробництва, асортиментом запропонованої турпродукції, ринками - оптимальними показниками збільшення прибутку.

2. **Види транспорту.** Досліджуються різні перевізники у плані витрат й можливості задовольняти логістичні потреби виробничої системи.

3. **Контрольні системи.** Стежать за результатами діяльності.

4. **Постачальники.** Оцінюються їх фінансові результати.

5. **Загальний господарський план.** Логістичні проекти з кожної функціональної області тісно пов'язуються з загальним господарським планом, що містить повну фінансову оцінку, розподіл ресурсів, управління логістичній системою та інше.

Наведена логістична схема розробки господарської стратегії спрямовано роботу виробництва, підвищення прибутку, і навіть для досягнення значних переваг перед конкурентами туристичної фірми.

Серед можливих варіантів стратегій підвищення інтегрального показника ефективності логістичної діяльності туристичного підприємства нині виділені зовнішній (використання логістичного аутсорсингу) і внутрішній (оптимізація руху логістичних потоків) варіанти. Сутність аутсорсингу полягає в передачі окремих функцій управління логістичною діяльністю туристичного підприємства стороннім спеціалізованим компаніям, що за рахунок більшого досвіду цих компаній дозволить досягти підвищення результативності діяльності.

Аутсорсингові відносини між господарюючими суб'єктами нині структуруються на основі злагоджених і підписаних договорів, умови яких можуть передбачати різні з економічної і юридичної точки зору форми організації діяльності. Форма партнерських взаєностосунків залежить від вибору замовника, від розподілу відповідальності і ризиків між замовником і виконавцем. Рівень відповідальності залежить від бажання і можливості

контролювати і координувати процес виконання робіт аутсорсером. Ухваливши рішення передати частину допоміжних функцій зовнішньому суб'єкту, організація повинна ретельно підійти до вибору партнера. Основними критеріями вибору нині є здатність компанії продемонструвати можливості якісної реалізації поставленого завдання, наявність досвіду аналогічних успішних проектів і сертифікованої системи підтримки розробки. Розмір і популярність постачальника послуг, а також існуючі зв'язки з ним є другорядними чинниками при виборі партнера. Більшість українських туристичних фірм, потенційно готова до того, щоб в деякій мірі дезінтегруватися і передати свої непрофільні види діяльності іншим виконавцям. Перш ніж передати ту або іншу логістичну функцію на аутсорсинг, слід ретельно продумати, на які аспекти роботи логістичної системи це вплине (на витрати по дистрибуції, контроль ланцюжків поставок, гнучкість підприємства, на обслуговування покупців, на сезонні коливання попиту на продукцію або на впровадження нового продукту). Для того, щоб визначити доцільність передачі тієї або іншої функції на аутсорсинг потрібно розглянути її з позиції чотирьох аспектів: стратегічного фокусу (чи є операція стратегічною для підприємства), операційної здатності (чи є конкурентоздатні операції), фінансової вигоди (чи є значна перевага у витратах) і можливості для вдосконалення всередині підприємства (чи може бути створена значна перевага у витратах) [4].

Сучасні тенденції розвитку науки, техніки і технології тісно переплітаються із процесами управління інформаційними логістичними потоками. Суть даних тенденцій полягає у заміні паперових перевізних документів на електроні - що фактично означає перехід на безпаперову систему обміну логістичною інформацією.

Заснована на базі СУБД Oracle, автоматизована система керування **OPERA Enterprise Solution** пропонує нову концепцію роботи й поліпшення рівня обслуговування гостей, сполучаючи в собі такі безсумнівні переваги як швидкість, надійність, функціональність й у той же час простоту використання [101]. OPERA Enterprise Solution - це система, що складається з модулів, які можуть бути настроєні й додані залежно від побажань користувача.

Вона містить у собі систему автоматизації служби прийому й розміщення гостей (Property Management System); систему автоматизації відділу продажів і маркетингу (Sales and Catering); систему керування якістю обслуговування (Quality Management System); систему оптимізації прибутку (Revenue Management); систему керування заходами (OPERA Activity Scheduler); систему централізованого бронювання (OPERA Reservation System); модуль бронювання через Інтернет (Web-Self Service); централізовану інформаційну систему по клієнтах (Customer Information System).

Система OPERA Enterprise Solution, OPERA-Palm, дозволяє персоналу, що перебуває практично в будь-якій точці готелю, робити всі необхідні операції (поселення й виписку гостей, перевірку статусу номера, керування заходами й багато чого іншого).

Технології OPERA Enterprise Solution надають готелю можливість роботи як у режимі клієнт-серверного додатка, так і через Інтернет-браузер ("Тонкий Клієнт"). Використання технології "Тонкий Клієнт" дозволяє значно скоротити витрати на кожному етапі життєвого циклу ІТ системи готелю, включаючи підтримку й відновлення.

OPERA Enterprise Solution сумісна з усіма операційним системами, і сервер може працювати на базі Microsoft Windows NT/2000, AIX й Sun Solaris.

Web Self Service – Інтернет-додаток системи OPERA Enterprise Solution, дозволить здійснювати бронювання безпосередньо з Інтернет-сторінки.

OPERA Multi-Property дозволяє створення єдиного інформаційного центру, що дає змогу здійснювати керування відразу декількома готельними підрозділами в єдиній базі даних.

Система автоматизації служби прийому й розміщення (Property Management System - PMS).

Центральною ланкою рішення OPERA Enterprise Solution є система автоматизації служби прийому й розміщення. Переваги системи керування OPERA PMS дозволять значно підвищити рівень продуктивності й рентабельності готелю. Система легко налаштовується з обліком індивідуальних вимог і побажань, дуже легка й проста у використанні, і дозволить керуючій ланці готелю завжди мати саму точну й останню інформацію як по окремому готелі або готельній мережі, так і по всіх підприємствах. При цьому керування всіма підприємствами буде здійснюватися за допомогою єдиної бази даних Oracle.

Система OPERA Enterprise Solution сумісна з такими світовими системами бронювання як Amadeus, Galileo, Sabre, Worldspan.

У системі також присутня система автоматизації відділу продажів і маркетингу (Sales and Catering - S&C).

OPERA S&C - це повнофункціональна система автоматизації відділу продажів і маркетингу, повністю інтегрована із системою автоматизації служби прийому й розміщення (OPERA PMS) і системою централізованого бронювання (OPERA ORS). Завдяки єдиній базі даних більше немає необхідності в установці інтерфейсів для обміну даними між цими системами. Тепер управлінський персонал, відділ продажів і бронювання готелю може обмінюватися інформацією про клієнтів, рахунки, доступність номерів, діючих тарифах і здійснювати загальний контроль всієї діяльності підприємства.

Система керування якістю обслуговування (Quality Management System - QMS)

Система керування якістю – це інструмент для керування й контролю кожного аспекту діяльності готелю з метою підвищення стандартів обслуговування в повній відповідності з усіма вимогами гостей.

Система швидкої реакції на запити гостей дозволяє управлінському персоналу перевіряти швидкість реакції співробітників відповідно до покладених стандартів. Менеджмент автоматично сповіщається про затримки у виконанні ще до того, як надійде скарга від гостя.

Модуль профілактичного обслуговування дозволяє становити графік запланованих ремонтних робіт, щоб запобігти незапланованим терміновим ремонтам. OPERA QMS дозволяє вводити інформацію не тільки з комп'ютера на робочому місці співробітника, але й віддалено за допомогою OPERAPalm, пейджера, телефону з тональним набором.

На жаль, у вітчизняній практиці проби скасування перевізних документів, розрахунків ватажних тарифів, системи взаємних розрахунків за перевезення між відправниками, отримувачами і транспортними організаціями не підпорядковані системності і не забезпечені технічними засобами.

Основою створення "безпаперових" систем управління інформаційними потоками є технічна база, яка включає в себе:

- 1) багатопроцесорні ЕОМ, міні- і макро- ЕОМ п'ятого покоління;
- 2) канали зв'язку;
- 3) обладнання персональними комп'ютерами посадових осіб.

Крім застосування прогресивної технічної бази, при створенні принципово нової технології необхідно здійснювати комплекс наступних **організаційно-технологічних заходів**:

- розробити уніфіковану для всіх видів транспорту систему кодування вантажів, вантажовідправників і вантажоотримувачів та інших транспортних засобів тощо. Всі види інформації на вантажних одиницях повинні наноситися способом зручним для автоматичного зчитування;

- сформувати банки даних з нормативно-довідкової та оперативної інформації, які містять всю інформацію, необхідну для вирішення завдань, пов'язаних із відслідковуванням і розшуком вантажів в межах складу, станції тощо.

У результаті скасування роботи по оформленню перевізних документів і канцелярських звітів суттєво спрощується процедура прийому і видачі вантажів, відпадає значна кількість операцій, в тому числі: складання комплексу перевізних документів; оформлення накладної після прийому вантажів до перевезення; заповнення книги прийому вантажу до перевезення; складання оперативної звітності про навантаження та розвантаження товарів і т.д.

Головний принцип бездокументарної технології вантажного перевезення полягає в тому, що з моменту надходження вантажів і до моменту видачі, вся необхідна інформація знаходиться в пам'яті ЕОМ.

Для здійснення принципів бездокументарної технології необхідно вирішити наступні завдання:

- 1) створення єдиної системи обліку матеріального потоку;
- 2) реформувати існуючі правові та адміністративні норми, пов'язані зі скасуванням перевізних та інших документів, які, на даний час, мають велике юридичне значення;
- 3) виконати дослідження діяльності посадових осіб, які традиційно працювали з документуванням перевезень, і яким належить працювати в умовах повної автоматизації і діалогу з ЕОМ;
- 4) розробити раціональну уніфіковану систему кодування вагонів, вантажів, вантажоотримувачів та відправників із забезпеченням мінімальних збитків при роботі даної системи;
- 5) сформувати структуру уніфікованого коду для нанесення його на вантажі і транспортні засоби і забезпечення швидкого і зручного зчитування інформації.

Загалом, процес вдосконалення системи управління інформаційними потоками в контексті переходу на бездокументну основу є безальтернативним. Оскільки, вже на сучасному рівні впровадження бездокументних технологій супроводу руху вантажів часто відбувається дублювання операцій електронними та паперовими носіями. При цьому все відчутнішою стає перевага електронних засобів, які забезпечують більшу швидкість та оперативність обміну інформацією, зручність при отриманні, сортуванні, зберіганні, обробці та використанні інформації.

Туристична фірма може досягти будь-якого рівня сервісу. Однак надзвичайно високий рівень туристичного сервісу вимагає значних витрат, тому менеджери з логістики повинні намагатися забезпечувати баланс між якістю обслуговування споживачів та витратами для цього.

Висновки. Логістика в туризмі – прикладний напрям логістичної теорії та практики, який ілюструє значний потенціал логістики для підвищення ефективності кожного окремого виду підприємництва незалежно від того, пов'язаний він зі сферою матеріального виробництва чи зі сферою послуг.

Сутність логістичного управління на сьогодні структурується за стратегічними та оперативними сферами. Завдання стратегічного логістичного управління в аспекті інтегрованого управління туристичним підприємством пов'язані з такими процесами: включенням логістики до структури стратегічного планування туристичного підприємства; формулюванням стратегії логістики та її місця в загальній стратегії туристичного підприємства; конкретизацією стратегічних положень у сфері стратегічних цілей і стратегічних проектів їх реалізації; визначенням адекватної стратегії організації логістики на туристичному підприємстві, яка охоплює передусім формування адекватної щодо стратегії організаційної структури логістики, з урахуванням критеріїв, що спираються на структуру

логістичних функцій і процесів, а також формування логістики як процесу розвитку організації туристичного підприємства.

ЛІТЕРАТУРА:

1. Аникин Б. А. Коммерческая логистика : учебник / Б. А. Аникин, А. П. Тяпухин. - М. : Проспект, 2006. – 437 с.
2. Апопій В. В., Олексин І. І., Шутовський Н. О., Футало Т. В. Організація і технологія надання послуг: Навч. посібн. / І. І. Олексин, Н. О. Шутовський, Т. В. Футало / За ред. В. В. Апопій. - К.: «Академія», 2006. - 312с.
3. Балахонова И.В. Логистика. Интеграция процессов с помощью ERP-системы / И.В. Балахонова, С.А. Волчков, В.А. Капитуров. – Н. Новгород: Приоритет, 2006.
4. Гвозденко А.А. Логистика в туризме: Уч. пос. - М.: Финансы и статистика, 2004. - 272с.
5. Крикавський Е. Логістичне управління: Підручник. – Львів: Видавництво Національного університету «Львівська політехніка», 2005. – 684 с.
6. Новиков О.А. Логистика: учебное пособие / О.А. Новиков, С.А. Уваров. – СПб.: Бизнес-пресса, 2000. – 208 с.
7. Окландер М.А. Логістична система підприємства: Монографія. - О.: «Астропринт», 2004. – 312 с.
8. Полднева А.В. Использование аутсорсинга в управлении логистическими системами / А.В. Полднева // Вісник Хмельницького національного університету. Економічні науки. - Т. 2(115). – 2008. - №4. – С. 96-100.
9. Смирнов І.Г. Логістика туризму: Навч. посіб. - К.: Знання, 2009. - 444 с.

АННОТАЦІЯ

**РОЛЬ ЛОГИСТИКИ ТУРИЗМА КАК НАУЧНО-ПРАКТИЧЕСКОГО НАПРАВЛЕНИЯ
ИССЛЕДОВАНИЯ**

Актуальность. Тема исследования обусловлена необходимостью оценки вопросов логистики туризма в рамках научно-практического исследования. Актуальным заданием является очерчивание вопросов формирования логистической системы, функциональных сфер и механизмов управления логистической деятельностью туристических предприятий, оценка стадий процесса логистического стратегического управления, логистического обслуживания потребителей, разработка теоретико-методологических принципов логистики туризма как научно-практического направления исследования.

Цель. Целью статьи является оценка основных подходов к роли логистики туризма на современном этапе. Выходя из поставленной цели определяются такие задания: оценить логистику туризма как прикладное направление логистической теории и практики; проанализировать логистическую деятельность туристического предприятия; систему логистического управления туристическим предприятием; систему и качество логистического обслуживания потребителей.

Методология. В качестве теоретико-методологической основы исследования выступают положения учений относительно комплексного формирования вопросов логистики туризма, научные труды ученых в сфере данного исследования. В процессе исследования использовано: метод теоретического обобщения, системного анализа и синтеза, структурно-логический метод, прогнозно-аналитический и другие. Информационной базой исследования являются монографии и научные публикации зарубежных и отечественных ученых; информация сети Интернет; результаты собственных исследований.

Результаты. На основе системного исследования акцентируется внимание на роли логистики туризма как научно-практического направления исследования. Проанализирован вопрос формирования логистической системы; механизмов управления логистической деятельностью туристических предприятий; функциональных сфер управления логистической деятельностью туристических предприятий; стратегического логистического управления; логистического обслуживания потребителей и характеристики их качества.

Научная новизна. Заключается в том, что на основе обобщения и систематизации материалов дается оценка процессам логистики туризма как нового и перспективного направления научно-практического исследования туристической сферы деятельности.

Практическая значимость. Заключается в том, что проанализированы функциональные сферы, механизмы управления логистической деятельностью туристических предприятий; процессы логистического стратегического управления в туризме и их улучшения.

Ключевые слова: логистика туризма, логистическая система, логистическая деятельность предприятий, логистические услуги, логистическое управление, стратегическое управление логистикой, логистическое обслуживание потребителей, логистика сервисного отзыва, качество логистического туристического обслуживания

SUMMARY**THE ROLE OF TOURISM LOGISTIC AS SCIENTIFIC AND PRACTICAL DIRECTION OF INVESTIGATION**

Topicality. The topic of the article is preconditioned by the necessity of evaluation of the issues of logistic of tourism within the framework of scientific and practical investigation. To outline the questions of logistic system, functional spheres and mechanisms of logistic activity management of tourist enterprises are the pressing issues, as well as the estimation of the process of logistic strategic management stages, the logistic customer service, the development of the theoretical and methodological background of tourism logistics as scientific and practical direction of investigation.

Aim. The aim of the article is an estimation of modern approaches to the role of the tourism logistics at present stage. Based on this aim the following objectives have been raised: to evaluate the tourism logistics as an applied theory and practice logistic direction; to analyse the tourist enterprise logistic activity, the system of logistic management of tourist enterprise; the system and quality of logistic customer service.

Methodology. The theoretical and methodological backgrounds for investigation are the concepts of doctrines concerning the formation of the tourism logistic issues, scientific investigations in the field of this sphere of research. The following general scientific methods of cognition have been used during the process of investigation: method of theoretical generalization, the systemic analysis and synthesis, structural and logical method, predictive – analytics, etc. The informational bases of investigation are monographs and scientific publications of foreign and national scientists; information from the Web; results of own investigations.

Results. On the basis of complex investigation the attention is emphasized on the role of the tourism logistics as scientific and practical direction of investigation. The issue concerning the formation of the tourism logistic system; the mechanisms of logistic activity management of tourist enterprises; functional spheres of logistic activity management of tourist enterprises; the strategic logistics management; the logistic customer service and characteristics of their quality have been analysed.

Scientific novelty. It lies in the fact, that on the basis of materials generalization and systematisation the estimation of tourism logistic processes as new and perspective scientific and practical direction of tourist sphere activity investigation has been given.

The practical significance. It lies in that the functional spheres, mechanisms of logistic activity management of tourist enterprises, the processes of strategic logistics management in tourism and their improvement have been analyzed.

Key words: *tourism logistic, logistic system, logistic activity of enterprises, logistic services, logistic management, strategic management of logistics, logistic customer service, logistics service response, quality of logistic tourist service.*

ДО ВІДОМА АВТОРІВ

Редакційна колегія журналу «Науковий вісник Мукачівського державного університету» приймає до розгляду наукові статті за матеріалами досліджень і науково-технічних розробок, виконаних науковцями університету та науковцями інших вузів та установ.

ПРАВИЛА ПОДАННЯ РУКОПИСІВ СТАТТІ

Для публікації автори повинні подати в редакцію журналу:

1. Електронний варіант статті. Файл статті повинен мати назву (англійською мовою): Stat-прізвище першого автора).

2. Електронний варіант інформації про авторів українською, англійською та російською мовами (міститься в окремому файлі). Файл інформації повинен мати назву (англійською мовою): Inform-прізвище першого автора). Відомості про авторів (повністю – прізвище, ім'я, та по-батькові, науковий ступінь, вчене звання, посада, місце роботи або навчання, контактні телефони та e-mail, поштова адреса) **Написання прізвища та ім'я автора(-ів) англійською мовою здійснювати відповідно до офіційного документу (наприклад, закордонного паспорту).**

3. Якщо стаття має одноосібного автора, який не має наукового ступеня, на електронну пошту вісника має бути надіслано в графічному форматі відскановану рецензію, надану кандидатом (доктором) наук за напрямком наукової діяльності.

4. Матеріали надсилати до редакції:

— за електронною адресою: **nauk.vis.mdu@gmail.com**. Уся переписка з редакцією здійснюється за цією ж адресою.

— на поштову адресу журналу: Мукачівський державний університет Україна, 89600, Закарпатська область, м. Мукачево, вул. Ужгородська, 26. Тел. (03131) 2-11-09.

5. Редакція залишає за собою право проводити редакційну правку рукопису.

6. Рішення з питання публікації статті повідомляється автору. Стаття повертається на доопрацювання у випадку порушення вимог до оформлення.

7. Публікація статей здійснюється на платній основі. Автори сплачують за переддрукарську підготовку рукопису, тиражування статті та надання електронного варіанту збірника у форматі PDF. За додаткову плату автор може також замовити паперовий варіант журналу. Сума оплати уточнюється по кожному випуску журналу окремо.

8. У випадку позитивного рішення щодо публікації статті автор по електронній пошті отримує відповідне повідомлення та рахунок на оплату, що сплачується у безготівковій формі у будь-якому відділенні банку.

ВИМОГИ ДО ОФОРМЛЕННЯ РУКОПИСУ СТАТТІ

Порядок розміщення складових елементів у статті (з абзацу, через пустий рядок):

— **індекс УДК** (на початку ліворуч) – шрифт Times New Roman, **12 кеглем** (виділити жирним прямим);

— **назва статті** (по центру) – шрифт Times New Roman **12 кеглем** (великими літерами і виділити жирним прямим);

— **дані про автора** (по центру) – прізвище, ім'я та по батькові (у називному відмінку) – шрифт Times New Roman, **10 кеглем** (великими літерами);

— **місце роботи (навчання)** повністю (по центру) – шрифт Times New Roman, **8**

кеглем;

— **розширена анотація** українською мовою у формі реферату, який має охоплювати не менше **250 слів** і висвітлювати такі структурні питання: актуальність, мету, методику дослідження, результати, наукову новизну, практичну значущість. Шрифт Times New Roman, **10 кеглем** (курсив) через **1** інтервал, виключка по ширині, абзацний відступ 1,25 см;

— **ключові слова** (від п'яти до десяти) шрифт Times New Roman, **10 кеглем** (курсив) через **1** інтервал, виключка по ширині, абзацний відступ 1,25 см;

— **текст статті** шрифт Times New Roman, **12 кеглем** через **1** інтервал. Статтю треба розбивати на складові, кожен з яких розпочинати з нового рядка. Назви складових статті слід виділяти **курсивом, напівжирними літерами**.

— **анотації та ключові слова російською та англійською мовами.**

Анотації подавати у такому порядку і вигляді:

- *прізвище, ім'я та по батькові автора (авторів); назва статті - шрифт Times New Roman, 10 кеглем (виділити жирним прямим);*
- *текст розширеної анотації (з абзацу) у формі реферату, який має охоплювати не менше 250 слів і висвітлювати такі структурні питання: актуальність, мету, методи дослідження, результати, наукову новизну, практичну значущість;*
- *ключові слова (з абзацу).*

Структура статті повинна включати такі складові (підрозділи):

- **«Вступ»** (постановка проблеми у загальному вигляді та її зв'язок із важливими практичними завданнями). Назва підрозділу **«Вступ» не пишеться**;
- **«Об'єкти та методи дослідження»** (аналіз останніх досліджень і публікацій, в яких започатковано розв'язання проблеми і на які спирається автор, виділення невирішених раніше частин загальної проблеми, яким присвячується стаття);
- **«Постановка завдання»** (формулювання мети статті);
- **«Результати та їх обговорення»** (виклад основного матеріалу досліджень);
- **«Висновки»** (з проведених досліджень і перспективи подальших розвідок у цьому напрямі);
- **«Список використаних джерел»** (назва підрозділу «СПИСОК ВИКОРИСТАНИХ ДЖЕРЕЛ» пишеться прописними літерами, шрифтом Times New Roman, **12 кеглем**). Повинен містити не менше 8 найменувань, оформлений відповідно до стандартів ДСТУ ГОСТ 7.1:2006.

ЗАГАЛЬНІ ВИМОГИ ДО СТАТЕЙ:

1. До друку приймаються статті, написані українською, російською або англійською мовами, які раніше не публікувалися та не були передані для публікації в інші видання (у тому числі електронні).

2. Мінімальний обсяг статті та списку використаних джерел має складати не менш 5 сторінок, максимальний – 10 сторінок. **Рукописи статей, що перевищують вказані обсяги, до розгляду не приймаються.**

3. Текст рукопису розміщений на аркуші розмірами 210x290 (формат А4).

4. Орієнтація аркуша - книжкова (альбомна не допускається)

5. Поля - всі поля 2,5 см. Колонтитули-1,25 см.

6. Сторінки - без нумерації.

7. Весь текст набирається тільки шрифтом **Times New Roman** розміром 12 пт за допомогою текстового редактора Microsoft Word (не нижче версії Word-97).

8. Абзацний відступ - 1,25 см. Інтервал між рядками - одинарний. Вирівнювання по ширині.

9. Переноси слів не допускаються. Не використовувати макроси та вбудовані об'єкти.

10. При створенні рисунка можна застосувати будь-які засоби, але у документі він повинен бути зафіксованим з текстом. Підписи під рисунками слід робити жирними рядковими літерами розміром 10 пт, вирівнювання по центру. Нумерація рисунків наскрізна для всієї статті. Розміщувати рисунки необхідно після першого згадування в тексті.

11. Таблиці створюються тільки за допомогою Microsoft Word. Назва таблиць та саме слово «Таблиця» пишеться одним рядком посередині. Назва таблиці пишеться напівжирним шрифтом розміром 10 пт. Нумерація таблиць наскрізна для всієї статті. Розміщувати таблиці необхідно після першого згадування в тексті.

12. Формули друкуються враховуючи такі вимоги: при наборі формул використовувати редактор формул Equation; формула та її номер розташовуються за допомогою табуляції; формула розміщується по центру, її номер розташовується біля правої границі поля; написання формул має бути чітким - належність індексів зрозуміла, дроби та дужки оформленні чітко, з використанням проміжків між ними; курсивом виділяються тільки латинські літери.

13. Перелік використаних джерел вміщується в кінці статті, нумерується відповідно з порядком посилання на джерела у тексті, оформляється згідно наказу ВАК України № 63 від 26 січня 2008 року, форма 23. У тексті рукопису посилання на літературу ставляться в квадратні дужки. Посилання на ще не опубліковані праці не допускається.

***СТАТТІ, ОФОРМЛЕННІ БЕЗ ДОТРИМАННЯ ЗАЗНАЧЕНИХ ВИМОГ,
РОЗГЛЯДАТИСЯ НЕ БУДУТЬ!***

Відповідальність за зміст статті несе автор.

Наукове видання

**НАУКОВИЙ ВІСНИК
МУКАЧІВСЬКОГО ДЕРЖАВНОГО УНІВЕРСИТЕТУ**

Журнал наукових праць

№ 22 (17)'2017

Заснований у 2006 р. Виходить двічі на рік.
Свідоцтво про державну реєстрацію друкованого засобу масової інформації:
серія КВ №14990-3962ПР від 05.03.2009 р.

Відповідальний секретар А.Г. Лизанець

Відповідальний за комп'ютерний набір,
макетування та друкарські роботи І.Ф. Мороз

Підписано до друку 12.06.2017 р. Формат 60*84/8.
Умовн. друк. арк. 6,95. Зам. № 33. Тираж 100 примірників

Адреса видавництва:

Мукачівський державний університет, вул. Ужгородська, 26,
м. Мукачево, Закарпатська обл., 89600,
тел./факс: (03131) 3-13-43, 2-11-09. E-mail: nauka@msu.edu.ua

Свідоцтво про внесення суб'єкта видавничої справи до
Державного реєстру видавців, виготовлювачів та
розповсюджувачів видавничої продукції
серія ДК № 4916 від 16.06.2015 р.