

**МІНІСТЕРСТВО ОСВІТИ І НАУКИ УКРАЇНИ  
МУКАЧІВСЬКИЙ ДЕРЖАВНИЙ УНІВЕРСИТЕТ  
МУКАЧІВСЬКА МІСЬКА РАДА  
АКАДЕМІЯ НАУК ВИЩОЇ ШКОЛИ УКРАЇНИ  
ЗАКАРПАТСЬКИЙ УГОРСЬКИЙ ІНСТИТУТ ІМ. ФЕРЕНЦА РАКОЦІ ЛЬВІВСЬКИЙ  
НАЦІОНАЛЬНИЙ УНІВЕРСИТЕТ ІМ. І. ФРАНКА  
ЛУЦЬКИЙ НАЦІОНАЛЬНИЙ ТЕХНІЧНИЙ УНІВЕРСИТЕТ**

**СУЧАСНІ ТЕНДЕНЦІЇ РОЗВИТКУ НАУКИ І ОСВІТИ  
В УМОВАХ ПОГЛИБЛЕННЯ  
ЄВРОІНТЕГРАЦІЙНИХ ПРОЦЕСІВ**

**Збірник тез доповідей за матеріалами  
Всеукраїнської науково-практичної конференції**

**Мукачево  
17-18 травня 2017 року**

УДК 001+37  
С 91

*Рекомендовано до друку  
науково-технічною радою Мукачівського державного університету  
(протокол № 4 від «15» травня 2017 р.)*

**Сучасні тенденції розвитку науки і освіти в умовах поглиблення євроінтеграційних процесів** : збірник тез доповідей Всеукраїнської науково-практичної конференції, 17-18 травня 2017 р., Мукачево / Ред.кол. : Т.Д.Щербан (гол.ред.) та ін. – Мукачево : Вид-во МДУ, 2017. – 410 с.

**ISBN 978-617-7495-08-5**

У збірнику представлено тези доповідей за матеріалами Всеукраїнської науково-практичної конференції «Сучасні тенденції розвитку науки і освіти в умовах поглиблення євроінтеграційних процесів». Учасниками конференції обговорено актуальні тенденції розвитку освітньо-культурного простору, психолого-педагогічні аспекти формування професійної компетентності майбутніх фахівців, важливі проблеми економіки, управління та інженерії, сучасний стан та перспективи розвитку туристично-рекреаційної галузі регіону, особливості розвитку сфери гостинності в інфраструктурі малих міст, інноваційні технології у легкій промисловості, стан і перспективи розвитку науки в умовах трансформації суспільно-політичних процесів в Україні.

Видання розраховане на науковців, педагогів, викладачів, аспірантів та студентів, які займаються науково-дослідною роботою.

**Редакційна колегія:**

**Щербан Т.Д.** – д.психол.н., професор (голова), **Гоблик В.В.** – д.е.н., доцент, **Пігош В.А.** – к.е.н., доцент, **Папп В.В.** – д.е.н., професор, **Кобаль В.І.** – к.пед.н., доцент, **Максютова О.В.** – начальник НВВНТ.

Відповідальність за достовірність фактів, власних імен, цитат, цифр та інших відомостей несуть автори публікації.

**ISBN 978-617-7495-08-5**

© Мукачівський державний університет, 2017

## ЗМІСТ

### РОЗДІЛ 1. ТЕНДЕНЦІЇ РОЗВИТКУ СУЧАСНОГО ОСВІТНЬО-КУЛЬТУРНОГО ПРОСТОРУ: ІСТОРІЯ, ТЕОРІЯ ТА МЕТОДИКА

АРЕНДАШ Д.Е., КОБАЛЬ В.І. Педагогічні особливості розвитку пізнавальних інтересів учнів.....	12
БАРНА Х.В., КУЛЯ Д.П. Синтез мистецтв як засіб виховання у старших дошкільників естетичного сприйняття творів мистецтва .....	14
БАРНА Х.В., САФІУЛЛІН В.М. Проблема забезпечення наступності в роботі дошкільного навчального закладу та початкової школи у науковій літературі.....	15
БЕГУН-ТРАЧУК Л.О. Профілактика професійного вигорання як складова якісної освіти.....	17
БОГДАН А.Р. Формування вокальної культури майбутнього вчителя музики в процесі опанування національних співацьких традицій.....	19
БОКША Н.І. Діяльність професійних організацій в галузі легкої промисловості та їх вплив на розвиток інженерної освіти в країнах Східної Європи.....	20
БУРКАЛО С.М. Інформатизація музичної освіти.....	22
БУРЧ І.М., ЛАЛАК Н.В. Портфоліо як технологія оцінювання навчальних досягнень дитини з особливими освітніми потребами.....	23
ВАСИЛИНКА М.І. Педагогічна спадщина В.Сухомлинського в системі сучасного родинного виховання.....	25
ВОХМЕНЦЕВА-АНТАЛ К.С. Формування співацьких навичок підлітків у процесі вокально-хорової діяльності.....	27
ГАВРИШКО С.Г., БОРКА Е. Завдання, зміст та організація позакласної роботи з фізичного виховання.....	29
ГАВРИШКО С.Г., ДЖУГА Н. Вплив сили мотивації на результативність діяльності молодших школярів.....	32
ГОЛУЗИНЕЦЬ В. В., КУЗЬМА-КАЧУР М.І. Вивчення молодшими школярами об'єктів живої природи рідного краю.....	34
ГОРВАТ М.В., КАЙС М.І. Генезис розвитку проблеми формування у дітей ціннісного ставлення до рідного краю.....	37
ГРИЧКА М.В., ЛАЛАК Н.В. Основні підходи до надання освіти дітям з особливими освітніми потребами.....	39
ГУМЕН Л.В., БРИЖАК Н.Ю. Підготовка дітей шостого року життя до навчання у школі як педагогічна проблема.....	41
ДЕРКАЧ О.І. Дидактичні умови організації самостійної навчально-пізнавальної діяльності.....	43
ДЕЯК В.В., ЛАЛАК Н.В. До проблеми формування світогляду молодших школярів.....	44
ДОБОШ О. М. Основні аспекти професійної компетентності вихователів дошкільних навчальних закладів.....	46
ДОБОШ С.Ю. Специфіка впливу постмодерністських уявлень на світогляд українського суспільства.....	48
ДОВГАНІЧ Л.І. Педагогічні аспекти інтелектуально-емоційного розвитку особистості у системі художньої культури народу.....	49
ТИТАРЕНКО Н. В., ДРОНЬ Т. О. Якісна середня освіта в контексті євроінтеграційних процесів.....	51
ЗАДОРЖНИЙ І.З. Напрями та методи джерелознавчих студій простопінія Бокшая-Малинича 1906 року.....	53

КАРМАНОВ В.В. Стильові особливості хорових концертів Д. Бортнянського...	55
КАС'ЯНЕНКО О. М. Співдружність з батьками як умова компенсуючого виховання дітей з особливими потребами.....	58
КАЧУР М.М. Музично-виконавська майстерність як художньо-педагогічна проблема.....	60
КОБАЛЬ М.В., СИДОРЕНКО М.С. Розвиток ідей гуманістичної педагогіки в початковій освіті Закарпаття (20-30-ті роки ХХ ст.): постановка проблеми.....	62
КОВАЧ Н.Й. Теоретико-методологічні засади підготовки магістрантів до викладання в педагогічних закладах освіти.....	64
КОЛОДІЙ В. Ю. Впровадження міжнародного досвіду розробки та візуалізації освітніх індикаторів в національну систему освіти.....	66
КОРОЛЕНКО О.О. Педагогічне керівництво процесу музично-творчої самоосвіти студентів ВНЗ.....	68
КОТУБЕЙ В.В., ЛАЛАК Н.В. До проблеми інтегрованого навчання молодших школярів.....	70
КУЛЯ К.Г. Теоретичні основи формування пізнавального інтересу майбутніх вчителів музики у процесі фахової підготовки.....	72
КУРИЛО Л.Ф. Взаємозв'язок педагогіки і кібернетики та його вплив на розвиток методологічних і світоглядних засад педагогічної науки.....	74
КУЦИН Е.К. Артикуляційно-дикційні вправи як засіб усунення вад вимови у дітей.....	77
ЛАБОШ К.Я., ГОРВАТ М.В. Психолого-педагогічна готовність майбутнього вчителя до педагогічної діяльності в умовах сучасної освіти.....	78
ЛАВРЕНОВА Н., ЛАВРЕНОВА М.В. Дидактичні аспекти використання технологій візуалізації у навчально-виховному процесі.....	80
ЛЕМБЕЙ М.І., БРИЖАК Н.Ю. Проблема виховання духовних цінностей у старших дошкільників в історико-педагогічних дослідженнях.....	82
ЛЕНД'ЄЛ-СЯРКЕВИЧ А.А. Організація музичного сприймання - важливий фактор творчого розвитку особистості школяра.....	84
ЛІБА О. М., БІЛА М. М. Розв'язування задач як ефективний засіб формування практичних умінь учнів початкових класів.....	85
ЛІБА О.М., ГОПКО З.М. Готовність студентів до застосування інтерактивних технологій на уроках математики.....	87
ЛІБА О.М., ДАЛЕКОРЕЙ О.І. Принципи і методи використання народної педагогіки у початкових класах на уроках математики.....	89
МАТЯШ І.І., ХОМА О.М. Формування поняття про прикметник на уроках української мови в початковій школі.....	91
МИКУЛАНИНЕЦЬ Л.М. Музикотерапія як новітній підхід в сучасній музичній педагогіці.....	93
ПАВКО А. І. Проблемні питання наукового статусу історичної науки .....	95
ТРОЯН Н. І., МИКУЛІНА А. К. Розвиток творчої особистості дошкільника в процесі роботи з природними матеріалами.....	98
МОВЧАН К.М., БАБЛЯ М. В. Бібліотека - берегиня національної культурної пам'яті.....	100
МОЛОДОΡЯ Т. С. Формування конкурентоспроможності випускників ВНЗ у взаємодії навчального закладу та ринку праці.....	101
МОРОЗ Ф.В. Фізичний розвиток дітей дошкільного та шкільного віку.....	103
МОЧАН Т.М. Медіаосвіта в умовах формування освітнього простору.....	105
МУСІЄЦЬ Є.Г. Організація самостійної роботи студентів у класі баяна.....	107
МУЧИЧКА В.В. Підготовка майбутніх учителів початкової школи до роботи з важковиховуваними школярами: констатувальний етап магістерського дослідження.....	108

ПАВКО Я.А. Досвід США в організації арктичних наукових досліджень.....	110
ПОЛЯНКА А.В., ВОШКОВЦ А. І., ШКИРТА І.М. Освітні перспективи інтерактивних систем і технологій.....	113
ПОЛЯНКА А.В., ГУДАЧОК Г. Ю. Роль мобільних телефонів у навчанні.....	115
ПОПОВА А.І. Підготовка педагогів з дизайн-освіти: виклики часу і завдання розвитку.....	116
ПОПОВИЧ В.М., КУЗЬМА-КАЧУР М.І. Підготовки майбутнього вчителя початкової школи до організації суб'єкт-суб'єктної взаємодії як предмет психолого-педагогічних досліджень.....	118
ПОПОВИЧ Н.М. Фундаменталізація університетської освіти.....	120
ПОПОВИЧ Н. Ф. Формування мовленнєвої культури майбутніх учителів початкових класів.....	121
ПОПОВИЧ О.М. Конструктивне освітнє середовище як умова формування основ конструктивності студентів.....	123
ПУЙОВА В.І. Гармонійний розвиток творчої особистості в процесі навчання гри на фортепіано.....	125
РАНТЮК В.В. Вимоги сучасної освіти до вчителя музичного мистецтва.....	126
РОВЖА Б.С. Проблема формування концертмейстерської компетентності в теорії і практиці професійної освіти.....	127
РОЗМАН І.І. Ретрансляція знань сучасного педагогічного процесу в умовах біфуркацій.....	128
РОМАНКО Е.І. Ретроспективний аналіз розвитку жанру біографії.....	130
РУСИН Н.М. Особливості вимірювальної діяльності у дітей дошкільного віку...	132
САКАЛЬ Т.І. Впровадження інноваційних технологій у сучасний освітній процес.....	135
СЕНИНА О.А. Професійний розвиток фахівців з музичного мистецтва.....	137
СИНЕВИЧ І.С. Інформаційно-комунікативні технології в квазіпрофесійній діяльності майбутнього педагога.....	138
ТОВКАНЕЦЬ Г.В. Особистісно орієнтований підхід в економічному вихованні молодших школярів.....	139
ТОВКАНЕЦЬ Г.В., СТЕПЧЕНКО А.А. Формування інтелектуально-творчого потенціалу учнів у позакласній роботі в початковій школі.....	141
ТОМАШЕВСЬКА М. О. До проблеми готовності майбутніх педагогів до професійної взаємодії.....	143
ТОРОНІ О.В., МИХАЙЛОВА К.В. Виховання культури поведінки у дошкільників.....	145
ФЕЛЬЦАН І.М. Фактори адаптації іншомовної освіти дорослих в Україні до європейських стандартів.....	147
ФЕНЧАК Л.М., ВАСИЛИНЕЦЬ Г. М. Мотиваційний аспект підготовки майбутніх фахівців ДНЗ до професійної діяльності .....	149
ХАМУТА Н.Ю. Хронологія підготовки вчителів початкових шкіл Закарпаття..	151
ЧЕКАН О.І., КЛИМИК К. Використання ІКТ у навчально-виховній роботі з дітьми дошкільного віку.....	153
ЧЕРЕПАНЯ Н.І. Суть поняття патріотизм в педагогічній літературі.....	154
ЧОВРІЙ М.Я. Формування готовності майбутніх фахівців з музичного мистецтва до професійної діяльності: психологічний аспект.....	156
ЧОВРІЙ С.Ю., ШКЛЯНКА А.М. Педагогічна діяльність Августина Волошина в 20 – 30-х роках ХХ ст.....	158
ШЕРЕШ А.К. Психолого-педагогічні аспекти педагогічної майстерності педагога-піаніста.....	160
ЩЕРБАН Г. В. Педагогічне завдання у професійній діяльності вчителя.....	162

## РОЗДІЛ 2. ПСИХОЛОГО-ПЕДАГОГІЧНІ АСПЕКТИ ФОРМУВАННЯ ПРОФЕСІЙНОЇ КОМПЕТЕНТНОСТІ

АЛМАШІЙ І. І., ГОБЛИК В.В. Змістовний елемент у формуванні екологічної культури молоді.....	165
БІЛОЗЕРСЬКА С.І. Особливості формування професійної самосвідомість майбутніх педагогів.....	166
ГАБОВДА А.М., ЛУЦА М.В. Культура мовлення у системі професійної підготовки майбутнього педагога.....	168
НАРАПКО V.I., YURCHYLO M.Y. Peculiarities of usage of terminology in artistic texts (based on the novel j.rowling «harry potter and the deathly hallows»).....	170
НАРАПКО V.I., PROZHENACH I.I. USE of qr-codes in the educational process.....	171
ГАРАПКО В.І., ГАБОВДА А.М. The aim of usage qr-codes in the education.....	172
ГАРАПКО В.І., ЗАВІТАЄВА О. Інноваційність реформування педагогічної освіти вчителя початкових класів у Великій Британії.....	174
ГОВНАК К. А. Формування інтересу учнів старшої школи до навчання іноземної мови засобами інтерактивних технологій.....	175
ДЯДЧЕНКО О.В. Іншомовна підготовка студентів нефілологічних спеціальностей на засадах комунікативно-когнітивного підходу.....	177
ІВАНОВА В.В., ФАГАТ М.В. Вивчення стану педагогічної компетентності батьків у вихованні самостійності дітей дошкільного віку .....	179
КСЕНОФОНТОВ С.С. Психолого-педагогічні мотивації особистісно-орієнтованого самонавчання.....	181
ЛИПЧАНКО–КОВАЧИК О.В. Теоретичні аспекти підготовки бакалаврів-філологів у вищих навчальних закладах України .....	184
МАРТИН Н. В., ПАВУК В. Інтенсифікація навчання іноземної мови.....	186
МАЩАК С.О. До питання формування професійної компетентності майбутніх педагогів.....	188
МОРГУН А.В. Еволюція поглядів на проблему білінгвізма .....	190
МОРГУН А.В., БОПКО І.З. Психолого-педагогічний аспект білінгвізму.....	192
НЕЖИНСЬКА О. О., ТИМЕНКО В. М. Коучинг як технологія формування професійної компетентності освітянина.....	194
ПРОКОПОВИЧ Л. С., КУРИЛО О.Й. Концепт хата – важливий фрагмент мовно-поетичної картини світу.....	196
ШТИХ І.І., СОФІЛКАНИЧ Н.О. Проблема ліворукості в психічному розвитку дитини.....	199
ТЕЛИЧКО Н. В. Формування англомовної комунікативної компетенції засобами використання інноваційних технологій.....	200
ТЕЛИЧКО Н.В., БЕЗРУКА О.В. Професійна компетентність як засадничий чинник формування педагогічної майстерності майбутнього вчителя .....	202
ТЕЛИЧКО Н.В., БРЕГВАДЗЕ А.О. Педагогічні умови формування комунікативної компетенції у професійній підготовці вчителя іноземної мови....	205
ТЕЛИЧКО Н.В., КОПЧА Ю. Innovative technologies in learning foreign languages.....	207
ТЕЛИЧКО Н. В., ПОРОХНАВЕЦЬ Ю. П. Володіння англійською мовою-запорука працевлаштування у світі.....	208
ТЕЛИЧКО Н.В., ШПЕНИК А. Використання краєзнавчого матеріалу для формування культурно-країнознавчої компетенції школярів на уроках англійської мови.....	210
ФЕДЯЄВА М.А. Формування фонологічної компетенції учнів початкової школи засобами англомовного фольклору.....	212
ФЕЛЬЦАН І.М., СИМИНЕЦЬ А. Особливості уроків англійської мови в умовах інклюзивного навчання.....	213

ШТИХ І.І., МУРАВЬОВА М.П. Психогенетичні аспекти розладів аутичного спектру.....	215
ЩЕРБАН Т.Д. Потенціал мистецтва спілкування у майбутнього психолога.....	217

### **РОЗДІЛ 3. СУЧАСНІ ПРОБЛЕМИ ЕКОНОМІКИ, УПРАВЛІННЯ ТА ІНЖЕНЕРІЇ**

АРХАНГЕЛЬСЬКА А.-М. І. Особливості формування сталого розвитку регіонів.....	219
БІЛАК Г.Г., ЛАНГБАУЕР В.В. Сучасний погляд на менеджмент та управління економічними процесами .....	220
БОРА Н.Ю. Особливості розвитку ринку медичних послуг в Україні.....	222
БОШОТА Н.В., ОРОС В.І. Проблеми та перспективи фінансування вищих навчальних закладів України.....	224
БРАТЮК В.П. Особливості оподаткування страхових компаній в Україні.....	226
ВОЛКОГОН М.А. Проблеми дебіторської та кредиторської заборгованості на підприємстві.....	229
ГАБОВДА О.В. Механізми забезпечення якості обслуговування (QoS) у мобільних мережах 4G.....	231
ГАВРИЛЕЦЬ О. В. Технології дослідження мотиваційного комплексу споживачів в системі маркетингу.....	233
ГЛАДИНЕЦЬ Н. Ю. Кредитна активність банківського сектору України.....	235
ГОБЛИК В.В., ДЕМ'ЯН Я.Ю. Особливості розвитку сільських територій: проблеми та їх вирішення.....	237
ГОБЛИК В. В., ТОКАР Я. І. Проблеми зайнятості населення гірських територій українських Карпат.....	239
ГОЛОВАЧКО В.М., ПЕРЕВУЗНИК Т.М. Документальне оформлення доходів будівельних підприємств .....	240
ГОЛОВАЧКО В.М. Контроль за здійсненням операцій з інвестиційної нерухомості .....	243
ЖИГУЦЬ Ю.Ю., КУДЛОТЯК Ч.А. Перспективні матеріали отримувані комбінованими процесами .....	246
ZHIGUTS YU.YU., LAZAR V.F., KHOMJAK B.Ya. Perspective materials and technologies for industry .....	248
ЗАРІЧНА О.В. Особливості регіональної логістики .....	249
ЗВОНАР Й. П. Стан та перспективи розвитку самостійної зайнятості населення Закарпатської області .....	251
ІГНАТИШИН М.В. Бюджетування як інструмент комплексного управління фінансовими ресурсами підприємства .....	253
ІГНАТИШИН М. І. Визначення релаксаційних параметрів реологічних моделей непрямим методом .....	255
КАБАЦІЙ В.М., ПИТЬОВКА О.Ю. Оптикоелектронний пристрій для приладів газового аналізу .....	257
КОРОЛОВИЧ О.О., ГОБЛИК В.В. Проблеми сталого розвитку сільських територій Закарпатської області .....	259
LENDIEL O. M. Cross-border cooperation as a perspective form of regional collaboration .....	261
ЛІБА Н.С., МАКСИМЕНКО Д.В. Стратегічні орієнтири розвитку промислового комплексу регіону .....	263
ЛІНТУР І.В. Шляхи пошуку інструментів реформи місцевого самоврядування..	264
МАКСЮТОВА-ГРЕШКУЛИЧ Д.В. Механізм управління трудовими ресурсами регіону .....	266

МАЛЕЦЬ С. С. Міжнародний досвід реформування податкової системи .....	268
МАСЮК О. В. Проблеми безробіття на ринку праці України .....	270
МИХАЛЬЧИНЕЦЬ Г.Т. Теоретичні підходи щодо сутності та структури світового фінансового ринку .....	274
НЕСТЕРОВА С.В. Проблеми використання фінансової звітності для аналізу інвестиційної привабливості підприємства .....	276
ОЛАШИН Д.І., ПРОСКУРА В.Ф. Аналіз рентабельності організацій в системі комплексного аналізу господарської діяльності та економічної безпеки.....	278
ПІГОШ В.А. Особливості формування фінансової звітності для установ державного сектору: минуле та сучасність .....	282
ПИТЬОВКА О.Ю. Двосторонній метод дослідження крайової задачі Гурса-Дарбу .....	284
ПАУЛИК А.Я. Роль інноваційних кластерів в розвитку економіки регіону .....	285
ПЕТРИЧКО М.М. Стратегічні пріоритети бюджетної політики України .....	287
ПОЛЄВ О.О. Стан та перспективи розвитку паливно-енергетичного комплексу в Україні .....	289
ПУГАЧЕВСЬКА К., СКУБА О. Удосконалення економічного механізму функціонування підприємства .....	291
РЕГА М.Г. Особливості розвитку інтернет-маркетингу в туристичній сфері.....	292
РЕСЛЕР М.В. Теоретико-методичні аспекти управлінського обліку інноваційної діяльності .....	294
РОСОЛА У.В. Депозитний ринок України: проблеми та перспективи розвитку..	296
СЛАВА С.С. Базовий компонентний склад трикутника знань в Україні .....	298
СТЕГНЕЙ М.І. Програмно-цільовий метод як інструмент бюджетного управління у контексті забезпечення сталого розвитку територіальних громад..	300
ЧЕРНИЧКО Т. В., КУЧІНКА Т. В., АНДРАШКО І. І. Управління кредитним портфелем комерційного банку .....	302
ШТИМА К. В. Проблеми фінансової діяльності підприємств.....	304
ЮЩИК Л.В. Структурні елементи регіональної інноваційної системи .....	306
ЯКИМІВ Л.В., ЛИСКО О.В. Облік розрахунків та зобов'язань підприємства: проблеми нормативного регулювання в умовах євроінтеграційних процесів.....	307

#### **РОЗДІЛ 4. АКТУАЛЬНІ ПРОБЛЕМИ, СУЧАСНИЙ СТАН ТА ПЕРСПЕКТИВИ РОЗВИТКУ ТУРИСТИЧНО-РЕКРЕАЦІЙНОЇ ГАЛУЗІ РЕГІОНУ**

АНТОНЕНКО В.С. Розвиток європейського туризму з метою відпочинку та розваг .....	310
БЛИСТІВ Н., ІЛЬТЬО Г.Ф. Проблеми та перспективи розвитку туризму в регіоні.....	312
ВОЛОШИН І.М. Роль екологічної свідомості у туристсько-краєзнавчій роботі...	314
ІЛЬТЬО Т.І., ЧОРІЙ М.В. Перспективність розвитку дитячої анімації на Закарпатті .....	316
КАМПОВ Н.С., МАСЛИГАН О.О. Розвиток апітуризму як перспективного різновиду спеціалізованого туризму .....	318
КАСИНЕЦЬ О.В. Форми і напрями туристсько-краєзнавчої діяльності з учнівською та студентською молоддю .....	320
КСЕНОФОНТОВ С.С., ГАВРИШКО С.Г., МОРОЗ Ф.В. Роль активного відпочинку в парковому дозвіллі .....	322
ЛУЖАНСЬКА Т.Ю., ДЕРКАЧ В.Ю., ПІТКОВ'ЯТ О. Роль культурно-розважального туризму в туристично-рекреаційній діяльності .....	324



<b>МАТВІЙЧУК Л.Ю., ЛЕПКИЙ М.І. Роль парків у розвитку туристично-рекреаційної сфери України .....</b>	<b>326</b>
<b>МАХЛИНЕЦЬ С.С. Використання пам'яток природи у природничому туризмі ...</b>	<b>328</b>
<b>МАШКА Г.В., БАБЛЯ М.В. Прогнозний підхід до розвитку рекреаційно-туристичної сфери Карпатського регіону .....</b>	<b>330</b>
<b>МАШКА Г.В., ІЛЬНИЦЬКИЙ Є.Є. Ландшафт, як основа для збереження території та розвитку туризму і рекреації Карпатського регіону .....</b>	<b>332</b>
<b>МАШКА Г.В., САМЧУК Б.О. Префектура Окінава (АРХІПЕЛАГУ РЮКЮ) як регіональна туристична дестинація .....</b>	<b>333</b>
<b>МЕДВІДЬ Л.І. Внутрішній подієвий туризм як пріоритетний напрям розвитку туристичної галузі регіону .....</b>	<b>335</b>
<b>П'ЯТКА Н.С., ГЕРЕНДЕЙ А.А. Аналіз рекреаційного потенціалу Карпатського регіону для надання лікувально-оздоровчих послуг .....</b>	<b>337</b>
<b>ПАПП В.В., ПОПОВИЧ В.В. Особливості управління регіональною інфраструктурою туризму .....</b>	<b>340</b>
<b>ПАПП В.В., ХОДАНИЧ П.В. Економіко-організаційне забезпечення туристичних послуг в Україні .....</b>	<b>341</b>
<b>П'ЯТКА Н.С. Роль лікувально-оздоровчого туризму в розвитку регіону .....</b>	<b>343</b>
<b>РИСЦЕВСЬКА Д. Р. Сільський зелений туризм як пріоритетний напрям розвитку Закарпатської області .....</b>	<b>345</b>
<b>СМОЧКО Н.М. Принципи побудови якісної моделі територіальної рекреаційної системи .....</b>	<b>347</b>
<b>СМОЧКО Н.М., МЕТЕНЬКАНИЧ І.В. Сучасні заклади соціально-побутового обслуговування в туризмі .....</b>	<b>349</b>
<b>ТОКАР Я.І. Місце Карпатського регіону в розвитку санаторно-курортної справи України .....</b>	<b>351</b>
<b>ФЕСР А.Є. Актуальні проблеми екологобезпечного використання природних ресурсів .....</b>	<b>354</b>
<b>ЧМИРКОВА Н.О. Проблемні питання туристично-рекреаційної сфери Сумської області та шляхи їх вирішення .....</b>	<b>355</b>

## **РОЗДІЛ 5. СФЕРА ГОСТИННОСТІ В ІНФРАСТРУКТУРІ МАЛИХ МІСТ**

<b>ГОБЛИК-МАРКОВИЧ Н.М., ІЛЬТЬО Г.Ф. Сфера гостинності складова туристичної привабливості м.Мукачево .....</b>	<b>358</b>
<b>ГРЯНИЛО А.В., УДУТ М.М. Розвиток дитячого туризму у малих містах .....</b>	<b>360</b>
<b>ЛЕВЧЕНКО А.С. Міні-готелі та їх значення для розвитку туризму .....</b>	<b>362</b>
<b>МІЛАШОВСЬКА О.І., ГОЛОВКО О.М. Проблеми розвитку інфраструктури гостинності в малих містах .....</b>	<b>364</b>
<b>МІЛАШОВСЬКА О.І., КУЗЬМА В.І., ШИТКОВА Т.В. Нормативно-правові основи розвитку курортної галузі малих міст .....</b>	<b>366</b>

## **РОЗДІЛ 6. ІННОВАЦІЙНІ ТЕХНОЛОГІЇ У ЛЕГКІЙ ПРОМИСЛОВОСТІ**

<b>ГЕРАСИМОВ В.В., МАКСЮТОВА О.В., КАМПО А. Інформаційні технології «розумного» одягу .....</b>	<b>369</b>
<b>ГОРЧАКОВА А., МАТВІЙЧУК С.С. Проектування нових форм одягу з трикотажних полотен .....</b>	<b>370</b>
<b>ЄВДОКІМЕНКО Н.Г., БІЛЕЙ-РУБАН Н.В. Вимоги до пакетів матеріалів для форменого одягу жінок-військовослужбовців .....</b>	<b>371</b>

КОЗАРЬ О.П., ВІКТОР Т.М., ЖЕЛІЗНЯК Х.В., ГРЕЧАНИК Ю.В. Дослідження біостійкості підкладкових взуттєвих матеріалів, отриманих з використанням похідних гуанідину .....	374
КОЗАРЬ О.П., ХІМІЧ В.І. Номенклатура показників якості та сучасні рішення виготовлення ортопедичного взуття .....	376
ЛОГАЙ А., МАТВІЙЧУК С.С. Аналіз шляхів вдосконалення процесу проектування канонічного одягу .....	378
ПОЛУДА С.Н., ПОПОВА А.І. Особливості сучасних клейових матеріалів та їх використання в швейній промисловості .....	380
РЕЙС Т.Т., КОЗАРЬ О.П. Встановлення особливостей конструкції ортопедичного взуття для діабетиків .....	382
САДОВНИКОВА Т.І., САДОВНИКОВА Т.М., ПЕТРУС Б.Б. Формування експлуатаційних вимог до взуття для дітей легкоатлетів .....	384
СИВУЛЬКА М.А., БІЛЕЙ-РУБАН Н.В. Основні споживчі вимоги до одягу та матеріалів для працівників закладів санаторно-курортної сфери .....	385
СЛАВА О.О., СЕДОУХОВА Є.В., МАТВІЙЧУК С.С. Дослідження можливостей оптимізації виготовлення ансамблів одягу на основі народного костюму за рахунок застосування методів сучасного проектування .....	388
ЦЩЕЙ С.Ф., МАТВІЙЧУК С.С. Обґрунтування актуальності декорування в сучасному одязі .....	389

## **РОЗДІЛ 7. СТАН І ПЕРСПЕКТИВИ РОЗВИТКУ НАУКИ В УМОВАХ ТРАНСФОРМАЦІЇ СУСПІЛЬНО-ПОЛІТИЧНИХ ПРОЦЕСІВ В УКРАЇНІ**

БРОВДІ А., ОЛІЙНИК В. В. До проблеми становлення національної самосвідомості українців: минуле і сьогодення .....	392
ГОЛУБОВ О., ЛЬТЬО Г.Ф. Розвиток науки і освіти в умовах трансформації суспільно-політичних процесів в Україні .....	394
КОЗАКОВА І.В. Інститут умовно-дострокового звільнення від відбування покарання у виді позбавлення волі за законодавством України та держави Ізраїль: актуальні питання правових наслідків застосування .....	395
КУХАРЧУК О.С. Розвиток театрального мистецтва на Закарпатті в 20 – 30 роки ХХ ст. ....	397
МАЛЕЦЬ О.О., МАЛЕЦЬ Н.Б. Культурно-освітні процеси у національних меншин Закарпаття другої половини ХХ століття .....	402
ПУЙО Г.І. Проблема адаптації та інтеграції мігрантів в об'єднаній Європі .....	404
ЧЕКАН К., ОЛІЙНИК В. В. Феномен Києво-Могилянської академії в історичній ретроспективі .....	407

**РОЗДІЛ 1**  
**ТЕНДЕНЦІЇ РОЗВИТКУ СУЧАСНОГО ОСВІТНЬО-КУЛЬТУРНОГО ПРОСТОРУ:**  
**ІСТОРІЯ, ТЕОРІЯ ТА МЕТОДИКА**

УДК 373.015.3:159.952.13

Д.Е. АРЕНДАШ, В.І. КОБАЛЬ  
Мукачівський державний університет

**ПЕДАГОГІЧНІ ОСОБЛИВОСТІ РОЗВИТКУ ПІЗНАВАЛЬНИХ ІНТЕРЕСІВ УЧНІВ**

Спрямованість сучасної освіти та школи на виявлення і розвиток творчого потенціалу всіх учасників освітнього процесу визначено у найважливіших документах, які було створено за роки незалежності.

Пізнавальний інтерес є ефективним джерелом самостійного здобуття знань. Він підвищує інтенсивність розумової праці, мобілізує увагу, знімає втому – все це призводить до підвищення якості засвоєваних знань, до їх розширення і поглиблення (Архипов А.І., Бауман Д.Е., Беляєва Н.А., Бондаревський В.Б., Дайрі Н.Г., Морозов М.Ф., Морозова Н.Г. та ін.).

Розвитку пізнавальних інтересів учнів, як психолого-педагогічної проблемі, присвятили свої праці Алексюк А.М., Бабанський Ю.К., Бондаревський В.Б., Данилов М.А., Лернер І.Я., Махмутов М.І., Онищук В.А., Підкасистий П.І., Скаткін М.Н., Трайтак Д.І., Щукіна Г.І., Костюк Г.С., Крутецький В.А., Менчинська Н.А., Морозова Н.Г., Мясіщев В.Н., Пономарьов А.Я., Рубінштейн С.Л., Ельконін Д.Б., Якобсон П.М., Голант Е.А., Короткова М.В., Вагін А.А. та інші педагоги та психологи [1].

Методичні особливості розвитку диференційованого навчання розкрито у роботах таких відомих вчених, як Богословський В.В., Кондюкова Л.М., Редько О.З. та ін.

На основі аналізу матеріалів періодичних видань, досвіду роботи вчителів, педагогів і психологів ми виділяємо такі джерела і шляхи стимуляції розвитку пізнавальних інтересів учнів (див. рис. 1) [2].

Із таблиці видно, що джерелами стимулювання розвитку пізнавальних інтересів є зміст навчального матеріалу, відносини учителя з учнями та характер і рівень навчально-пізнавальної діяльності. Саме поєднання цих аспектів навчально-виховного процесу містить в собі широкі можливості активізації пізнавальних інтересів, стимулювання їх розвитку.

Визначаючи шляхи стимулювання розвитку пізнавальних інтересів ми опирались на такі ознаки пізнавального інтересу: фізіологічною основою пізнавального інтересу є дослідницький рефлекс; залежність розвитку пізнавальних інтересів від вікових особливостей учнів; інтерес - сильний мотив пізнання; залежність стимуляції пізнавального інтересу від змісту матеріалу, його зв'язку з життям, з практикою; пізнавальний інтерес пов'язаний з намаганням самостійно розв'язати проблемне питання та з такими якостями особистості, як активність, самостійність [2].



Рис. 1. Джерела та шляхи розвитку пізнавальних інтересів учнів

Проаналізувавши шляхи стимуляції розвитку пізнавальних інтересів ми зробили висновок, що саме використання проблемного навчання, проблемних ситуацій, новизни навчального матеріалу, використання гри, змагань, самостійної роботи, творчої, пошукової роботи, використання краєзнавчого матеріалу разом із доброзичливою атмосферою на уроці створюють передумови для розвитку пізнавальних інтересів учнів. Звичайно, поєднання цих аспектів повинно бути педагогічно виправдане, враховуючи зміст, специфіку навчального матеріалу, вікові особливості учнів.

#### Література

1. Щукина Г. И. Исследование проблемы активизации учебно-познавательной деятельности / Г.И. Щукина // Советская педагогика. - 1983. - № 11. - С.46-51.
2. Кобаль В.І. Дидактичні умови розвитку пізнавальних інтересів учнів / В.І.Кобаль // Теоретичні питання культури, освіти та виховання : Зб. наук. пр. - вип.24. - К., 2003. - С.20-24.

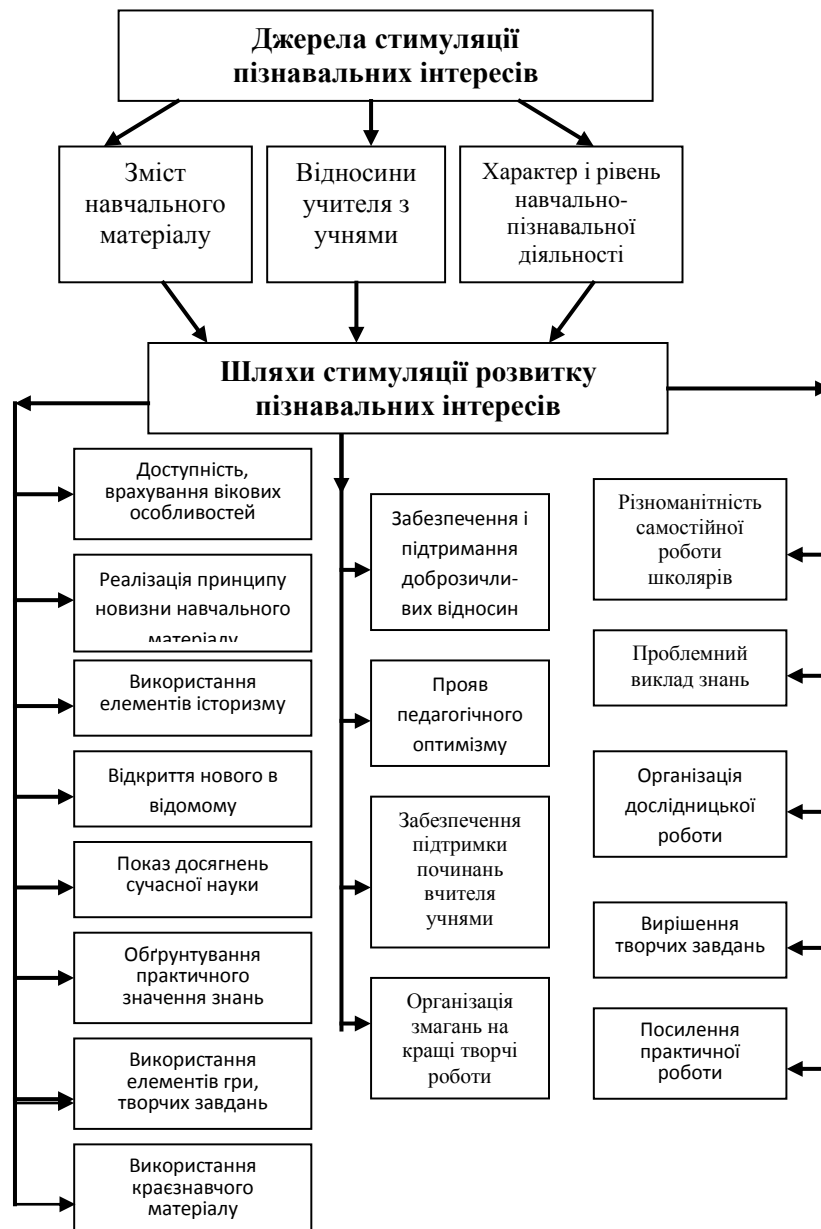
**СИНТЕЗ МИСТЕЦТВ ЯК ЗАСІБ ВИХОВАННЯ У СТАРШИХ ДОШКІЛЬНИКІВ  
ЕСТЕТИЧНОГО СПРИЙНЯТТЯ ТВОРІВ МИСТЕЦТВА**

Уже протягом століття різні аспекти естетичного виховання дошкільників досліджують психологи й педагоги (Т. Гіневська, Т. Доронова, Т. Єндовицька, О. Запорожець, О. Леонт'єв, Я. Неверович, С. Рубінштейн, Б. Теплова, Т. Якобсон).

Особливості розуміння дітьми змісту творів мистецтва досліджує Т. Вершиніна. На провідній ролі розвитку сприйняття краси в навколишньому житті та у творах мистецтва наголошував О. Запорожець. За висловом Л. Виготського, емоції, викликані мистецтвом, – це розумні емоції. Під впливом мистецьких творів формується та змінюється світогляд особистості, її ставлення до навколишнього світу, особливо в дитячому віці.

Дослідники (Н. Вершиніна, Н. Зубарева) стверджують, що дітям старшого дошкільного віку доступне розуміння змісту творів образотворчого мистецтва, сприйняття засобів виразності. Установлено (Г. Вишнева, Н. Кульчинська), що у старших дошкільників можна виховати естетичне сприйняття за допомогою впливу комплексу мистецтв. Дослідження І. Старкова свідчить про вплив декоративно-прикладного мистецтва на розвиток естетичних почуттів дошкільників. Живопис як засіб формування естетичних суджень розглядає С. Яковлев. У межах проблеми естетичного виховання дошкільників досліджувалося питання ознайомлення дітей з творами мистецтва (Н. Александрова, Н. Ветлугіна, М. Грібанова, Т. Казакова, В. Котляр, О. Радинова, Є. Фльоріна, Р. Чумічова та ін.).

Погоджуючись з думкою вчених (В. Котляр, Є. Фльоріної, Р. Чумічової) щодо провідної ролі педагога в естетичному вихованні дітей засобами мистецтва, вважаємо необхідним визначити педагогічні умови виховання у старших дошкільників естетичного сприйняття творів образотворчого мистецтва: використання синтезу мистецтв та поетапне ознайомлення дітей з творами мистецтва.

Спираючись на дослідження М. Бахтіна, можна говорити про „поліфонічність” сучасної культури. Окремі види художньої творчості не існують сьогодні ізольовано один від одного, що виражається не тільки в появі нових синтетичних видів мистецтва, але й інтегративності художнього мислення.

У сучасній системі мистецтв спостерігаються дві тенденції: тенденція синтезу – взаємозбагачення різних видів художньої практики й тенденція виокремлення різноманітних видів мистецтва. Розвиток художньої практики й естетичних потреб суспільства зумовлює синтез окремих видів мистецтв, кожен з яких не має синтетичного характеру. Дослідники (М. Герман, І. Покуліта, В. Скатерцинов) визначають три типи синтезу, кожен з яких об'єднує різні види художньої діяльності на основі визначеного виду мистецтва:

- синтез пластичних мистецтв (архітектура, образотворче мистецтво й декоративно-прикладне мистецтво);
- синтез серед видовищних мистецтв;
- синтез окремих пар мистецтв, пов'язаних з літературою: літератури та музики, літератури та образотворчого мистецтва.

При взаємодії видів мистецтва кожен з них робить у синтетичне ціле свій внесок, збагачує створюваний художній образ специфічними рисами.

Синтез мистецтв - це не механічне об'єднання окремих видів мистецтва, це – створення органічної художньої цілісності, якій притаманні нові якості, що їх не було в жодному з мистецтв до того, як вони ввійшли до нового цілого. Окремі види мистецтва створюють єдину цілісність і пристосовуються як один до одного, так і до синтетичного цілого. Синтез мистецтв реалізується в єдиному художньому образі або системі образів, об'єднаних єдністю стилю, задуму, виконання, але створених за законами різних видів мистецтва. Мистецтва не тільки взаємодіють – вони доповнюють одне одного, спільними зусиллями створюють досить повну картину світу (що не під силу кожному з них окремо). Окремі види мистецтва – це елементи єдиної системи, що знаходяться між собою у взаєминах і зв'язках; вони створюють єдність, цілісність, вони відокремлені один від одного, і в той же час взаємозалежні.

Таким чином, можна говорити про інтеграцію мистецтв. Вважаємо, що синтез художньої літератури, образотворчого мистецтва та музики, а отже, взаємозв'язок образотворчої діяльності та дитячої літератури буде сприяти більш глибокому емоційному переживанню образів літературного твору та подальшій їх передачі в образотворчій діяльності, емоційному сприйманні гармонії художнього твору, оволодінню умінням передавати літературний образ засобами образотворчого мистецтва.

УДК 373.29:82-96

Х.В.БАРНА, В.М.САФІУЛЛІН  
Мукачівський державний університет

### **ПРОБЛЕМА ЗАБЕЗПЕЧЕННЯ НАСТУПНОСТІ В РОБОТІ ДОШКІЛЬНОГО НАВЧАЛЬНОГО ЗАКЛАДУ ТА ПОЧАТКОВОЇ ШКОЛИ У НАУКОВІЙ ЛІТЕРАТУРІ**

На сьогоднішній час питання здійснення наступності між дошкільною та початковою ланками загальної освіти набули в педагогічній практиці особливої актуальності, а наступність розглядається як один із принципів неперервної освіти.

Чимало дослідників сьогодення (Л. Артемова, А. Богуш, О. Кононко, О. Проскура, О. Савченко та ін.) наголошують на наявних протиріччях в системі наступності роботи дошкільного навчального закладу та початкової ланки освіти. Так, учителі початкових класів бачать першокласника таким, що вміє читати, писати, рахувати, розв'язувати логічні задачі тощо. І хоча школа не має права, натомість для старших дошкільників часто влаштовують «тестування» та «перевірки знань» під час прийому до

початкових класів. З іншого боку, батьки намагаються не відставати від такої тенденції та підготувати дитину до школи. Однак, жодна з програм не вимагає від завтрашнього першокласника уміння читати, писати та рахувати; завдання дитячого садка – прищепити старшому дошкільнику навички навчатися, самостійно знаходити відповіді на проблемні питання тощо.

Сучасні науковці (А. Богуш, О. Кононко, О. Савченко) та педагогіки-практики звертають увагу на неузгодженість у змісті, методах керівництва і формах організації педагогічного процесу дошкільних закладів і шкіл. Як наслідок, у першому класі не реалізується набутий дітьми в дитячому садку досвід, що призводить до зниження пізнавального інтересу першокласників, ускладнює їх адаптацію до умов школи.

Багато проблем існує і в реалізації наступності між методами навчання: в той час, як у початковій школі широко застосовуються проблемні методи навчання, в дитячому садку перевага надається різноманітним формам наочності та ігровим методам. Розв'язання зазначених суперечностей можливе за умови наступності у роботі цих освітніх ланок.

Очевидно, що проблема наступності між дошкільною та початковою ланками – одна із складних проблем загальної освіти; зорієнтована передусім на інтеграцію двох освітніх ланок, на усунення суперечок між запитами школи і програмними можливостями ДНЗ, амбіційними завищеними вимогами окремих батьків щодо підготовки їх дітей; між невідповідністю дітей, які не охоплені суспільним дошкільним вихованням, і необхідністю враховувати специфіку дошкільної та початкової освіти.

Логіка наукового дослідження вимагає зупинитись на поняттях «наступність у навчанні» та «неперервність в освіті». Так, дефініція «наступність у навчанні» вперше отримала теоретичне обґрунтування в працях Е. Баллера, М. Махмутова, В. Сластьоніна та ін., ставши згодом предметом багатьох досліджень у вітчизняній та зарубіжній педагогіці.

Проблема наступності в навчанні та вихованні дітей старшого дошкільного і молодшого шкільного віку досліджувалась такими педагогами та психологами як Л. Артемова, О. Богданова, Л. Божович, Л. Виготський, О. Запорожець, Д. Ельконін, О. Кононко, В. Кузь, Г. Люблінська, О. Проскура, С. Рубінштейн, О. Савченко, О. Скрипченко, В. Сухомлинський, О. Усова тощо.

У педагогічному словнику поняття «наступність» розкривається як «зв'язок між етапами процесу розвитку в природі, суспільстві, пізнанні, при якому на кожному наступному етапі зберігаються, відтворюються на новій основі елементи і характеристики попередніх етапів».

В українському педагогічному словнику С. Гончаренко розглядає наступність у навчанні як послідовність і системність у розміщенні навчального матеріалу, зв'язок і узгодженість ступенів і етапів навчально-виховного процесу. Здійснюється при переході від одного уроку до наступного, від одного року навчання до іншого.

Як психологічну категорію наступність у навчанні роз'яснено як «послідовність і системність у розташуванні навчального матеріалу, зв'язок і

узгодженість ступенів і етапів навчально-виховної роботи... характеризується усвідомленням пройденого на новому, більш високому рівні, підкресленням набутих знань новими, розкриттям нових зв'язків, завдячуючи чому якість знань, умінь і навичок підвищується».

А. Сманцер виділив такі напрями визначення принципу наступності: опора на опрацьований матеріал, розвиток наявних компетентностей, установлення різноманітних зв'язків, повторення навчального матеріалу на більш високому рівні, розкриття основних ідей, перспективність у вивченні навчального матеріалу при переході від одного ступеня навчання до подальшого.

Як наголошує О. Кононко, наступність – це перш за все зв'язок між завданнями, змістом і методами, які використовуються на граничних вікових етапах.

Таким чином, наступність у роботі дошкільного навчального закладу та початкової школи утворює простір для реалізації в педагогічному процесі єдиної, динамічної та перспективної системи виховання і навчання, що сприяє зближенню умов виховання і навчання старших дошкільників і молодших школярів. Завдяки цьому перехід до нових умов шкільного навчання здійснюється з найменшими для дітей психологічними труднощами. При цьому забезпечується природне і комфортне їх входження в нові умови, що сприяє підвищенню ефективності виховання і навчання учнів з перших днів перебування в школі.

УДК 378.015.3:159.922.6

Л.О.БЕГУН-ТРАЧУК  
Мукачівський державний університет

### **ПРОФІЛАКТИКА ПРОФЕСІЙНОГО ВИГОРАННЯ ЯК СКЛАДОВА ЯКІСНОЇ ОСВІТИ**

Гармонійний розвиток творчої особистості в процесі навчання гри на фортепіано Сучасні соціально-економічні, політичні, культурні перетворення висувають підвищені вимоги до вчителя, що породжує проблеми у сфері професійної самореалізації, а також в його функціонування як фахівця. Серед них однією з найгостріших вважається «синдром професійного вигорання». В останні роки спостерігається значне поживлення інтересу вітчизняних психологів до дослідження проблеми професійного вигорання” представників комунікативних професій, що відповідає пріоритетному напрямку сучасної психології здоров'я і психологічної практики. Запозичуються, адаптуються чи розробляються авторські теоретико-інтерпретаційні моделі, психодіагностичні методики, прикладні профілактично-корекційні програми, в яких використовуються різноманітні засоби психологічної роботи з людьми, для яких характерним є даний синдром. У цьому контексті особливого значення набуває вивчення проблеми профілактики «професійного вигорання» викладача. Виснажений, знесилений та емоційно «згаслий» викладач не здатен



продуктивно працювати, оскільки у нього знижується рівень психологічної готовності до інноваційної діяльності, особистісного та професійного самовдосконалення, погіршуються взаємини з адміністрацією, колегами, батьками та учнями.

Традиційно «професійне вигорання» трактується як довготривала стресова реакція, що виникає внаслідок впливу на особистість фахово притаманних стресів у професіях типу «людина-людина». Фахівець з таким синдромом характеризується емоційним виснаженням (людина відчуває, що не може віддаватися роботі так, як раніше), деперсоналізацією (розвивається негативне ставлення до клієнтів, пацієнтів, учнів), редукцією особистісних досягнень (негативне самосприйняття в професійному плані), а також захисною реакцією у формі часткового або повного виключення емоцій у відповідь на психотравмуючі впливи [1].

В останні роки з'явилося багато робіт, у яких безпосередньо чи у зв'язку з вивченням інших проблем досліджується синдром професійного вигорання". Зокрема, звертається увага на обґрунтування сутнісного змісту та структури професійного вигорання" (М. Буриш, Л. Карамушка, М. Лейтер, К. Маслач, С. Максименко, Е. Махер, Ф. Сторлі, Б. Перлман, Е. Хартман, Р. Шваб), аналіз детермінант синдрому професійного вигорання" (М. Борисова, Т. Зайчикова, Х. Кюйнарпуу, К. Малишева, В. Орел, Т. Форманюк), розробку психодіагностичного інструментарію (В. Бойко, Н. Водоп'янова, Дж. Грінберг, Т. Ронгинська, А. Рукавішніков, А. Серебрякова, О. Старченкова), пошук засобів профілактики та корекції зазначеного синдрому (О. Козлова, К. Кондо, Д. Трунов, Х. Фрейденбергер).

Синдром «професійного вигорання» – це багатокомпонентне, динамічне утворення, в процесі розвитку якого відбуваються деструктивні зміни в професійно-особистісному становленні і механізмах саморегуляції та забезпечення працездатності. Інтегральними наслідками «професійного вигорання» є емоційне виснаження, деперсоналізація, редукція професійних обов'язків.

Аналіз проблеми виявив необхідність профілактики «професійного вигорання» викладачів, реалізації комплексного психотехнічного підходу до роботи з ресурсами їх професійно-особистісного становлення як одними з психологічних засобів попередження і подолання цього феномену.

Профілактика професійного «вигорання» повинна базуватися на уявленні про його психологічні засоби як детерміновані соціокультурними формувальними впливами психотехнічні знаряддя та конгеніальні їх знаково-символічній природі внутрішньоособистісні ресурси-прийоми суб'єктного самовпливу.

Поглиблення теоретичних уявлень про професійне «вигорання» фахівців різного профілю, удосконалення психотехнологій попередження та подолання цього синдрому з урахуванням специфіки професійної діяльності є необхідною складовою підвищення рівня сучасної освіти.

## Література

1. Синдром «професійного вигорання» та професійна кар'єра працівників освітніх організацій: гендерні аспекти : Навч. посіб. для студ. вищ. навч. закл. та слухачів ін-тів післядипломної освіти / За наук. ред. С.Д.Максименка, Л.М.Карамушки, Т.В.Зайчикової – К. : Міленіум, 2004. – 264 с.

УДК 378.015.31:784:[373.011.3-051:78]:3

А.Р. БОГДАН

Мукачівський державний університет

### **ФОРМУВАННЯ ВОКАЛЬНОЇ КУЛЬТУРИ МАЙБУТНЬОГО ВЧИТЕЛЯ МУЗИКИ В ПРОЦЕСІ ОПАНУВАННЯ НАЦІОНАЛЬНИХ СПІВАЦЬКИХ ТРАДИЦІЙ**

Розвиток національної системи освіти в Україні як необхідний елемент розбудови самостійної держави вимагає вдосконалення існуючих форм і методів роботи майбутнього вчителя. Важливе місце посідає питання процесу підготовки викладача музики, який перш за все є вчителем, вихователем і виконавцем. Адже, саме вчителі музичного мистецтва повинні забезпечити пріоритетний розвиток високої моральності художньо-естетичних цінностей та смаків учня.

У наш час спостерігається великий інтерес до вокального мистецтва серед дітей і молоді. Зростає кількість співочих колективів, відкриваються численні вокальні студії, в музичних і загальноосвітніх школах організовуються вокальні класи, у яких є можливості вибору для оволодіння будь-якими видами вокального виконавства – академічний, народний, естрадний спів. Щорічно в нашій країні й за кордоном проводиться значна кількість вокальних конкурсів за участю дітей і молоді різних вікових категорій, що говорить про надзвичайну популярність даного виду творчості.

Питання формування вокальної культури співаків висвітлювали у своїх працях українські автори: В. Антонюк, Л. Василенко, Н. Гребенюк, та інші.

Під «вокальною культурою» ми розуміємо, здатність до втілення художньо-образного змісту вокального твору шляхом використання сукупності вокально-хорових навичок, які характеризуються точною інтонацією під час передачі вокальної мелодії; точною атакою звука, м'якою чи твердою відповідно до характеру виконуваного твору; кантиленою, артикуляцією; точністю передачі ритмічного рисунка, темпу, врахування під час виконання вказівок автора; вільним та природним звукоутворенням відповідно до узгодженої роботи голосового апарату; правильним фразуванням; емоційністю та музикальністю виконання; тембральним забарвленням звуку; відчуттям стилю виконуваного твору; художньо-виконавською культурою.

Вокальна культура майбутнього вчителя музики є складним феноменом, що характеризується багаторівневою структурою. До важливих компонентів структури вокальної культури, на наш погляд, належать:

- *мотиваційно-спрямований*, який виражає інтерес студентів та захопленість їх вокально-виконавською діяльністю, націленість на

пізнання національних пісенних традицій та співацьке самовдосконалення;

- *когнітивно-оцінювальний*, що містить необхідну базу знань, умінь та навичок у сфері оволодіння вокальною культурою, вміння адекватно оцінити набутий виконавський досвід;
- *творчо-виконавський*, який виражає здатність до яскравого художньо-образного виконання вокальних творів, вміння донести створений образ до глядача.

Критеріями сформованості у студентів вокальної культури визначено:

- ступінь зацікавлення студентів вокальним мистецтвом (показники: захопленість студентів вокально-виконавською діяльністю; бажання співацького самовдосконалення);

- міра здатності студентів до набуття знань у питаннях вокального виконавства (показники: знання основ вокального мистецтва – співацького дихання, звукодобування, фразування), пізнання співацьких національних традицій);

- міра здатності до виразного виконання вокального твору (показники: сформованість вокальних умінь та навичок; здатність до створення виконавської інтерпретації вокального твору).

Дане дослідження не вичерпує всіх аспектів розглянутої проблеми, яка заслуговує на подальше вивчення у зв'язку з її безперечною актуальністю у процесі фахової підготовки майбутніх учителів музики. Зокрема, подальшого наукового обґрунтування потребують функції формування вокальної культури майбутніх учителів музики в процесі опанування національних співацьких традицій тощо.

УДК: 378.4

Н.І. БОКША  
Мукачівський державний університет

### **ДІЯЛЬНІСТЬ ПРОФЕСІЙНИХ ОРГАНІЗАЦІЙ В ГАЛУЗІ ЛЕГКОЇ ПРОМИСЛОВОСТІ ТА ЇХ ВПЛИВ НА РОЗВИТОК ІНЖЕНЕРНОЇ ОСВІТИ В КРАЇНАХ СХІДНОЇ ЄВРОПИ**

В країнах Східної Європи вищі школи інженерного профілю в галузі легкої промисловості здійснюють активну і плідну співпрацю з професійними асоціаціями та об'єднаннями національного та континентального (європейського) рівня відповідного спрямування. Така співпраця є особливо актуальною в світлі інтенсивних інтеграційних процесів в усіх сферах діяльності європейських країн, в тому числі і в напрямку підготовки висококваліфікованих фахівців, затребуваних на сучасному ринку праці. Так, в Чеській Республіці провідний вищий навчальний заклад, який здійснює підготовку спеціалістів в галузі текстильної та швейної промисловості – Технічний університет м. Ліберець, є активним членом ряду некомерційних національних та міжнародних організацій [1; 2] – таблиця 1.

Таблиця 1

**Характеристика національних та міжнародних професійних організацій в галузі легкої промисловості та професійної освіти, з якими співпрацює Текстильний факультет Технічного університету м. Ліберець, Чеська Республіка**

Назва організації	Основні напрямки діяльності організації	Електронна адреса офіційного сайту організації
1	2	3
<b>Національні організації</b>		
Асоціація текстильної, швейної та шкіряної промисловості/ <i>Asociace textilního, oděvního a kožedělného průmyslu (ATOK)</i>	- Захист інтересів чеської текстильної і швейної промисловості в державі і за кордоном; - посередництво в зовнішній торгівлі; надання інформації щодо сучасних інновацій в галузі легкої промисловості; організація національних та міжнародних виставок, проєктів; - сприяння соціальній гармонії в даному секторі виробництва; захист, допомога та консультація по технічним, організаційним, соціальним та правовим питанням	<a href="http://www.atok.cz">www.atok.cz</a>
Кластер технічного текстилю/ <i>Klaster technických textilií (CLUTEX)</i>	- Сприяння розвитку регіональної текстильної промисловості; - забезпечення співпраці в області маркетингу в даній сфері виробництва; - підтримка професійної освіти, сприяння розвитку неперервної освіти; - управління і обмін інформації на основі прикладних досліджень і розробок.	<a href="http://www.clutex.cz">www.clutex.cz</a>
Чеська технологічна платформа для текстилю/ <i>Česká technologická platforma pro textil (ČTPT)</i>	Розробка і реалізація довготермінових стратегічних напрямків розвитку чеської текстильної і швейної промисловості з метою укріплення інновацій, конкурентоспроможності і потенціалу розвитку цього важливого промислового сектору	<a href="http://www.ctpt.cz">www.ctpt.cz</a>
<b>Міжнародні організації</b>		
Асоціація університетів текстильного напрямку/ <i>Association of Universities for Textiles (Autex)</i>	Сприяння інтенсивній і плідній співпраці між членами в сфері освіти та наукової діяльності в текстильній галузі, а саме: - інтеграція профільних університетів на європейську і світову арену; - співпраця в розробці і реалізації високого рівня навчальних курсів і навчальних матеріалів серед університетів-членів асоціації; - стимулювання мобільності студентів і працівників університетів в мережі університетів-партнерів;	<a href="http://autex.ugent.be">autex.ugent.be</a>
	- розвиток активних науково-дослідних партнерств серед університетів-членів асоціації; - організація щорічних конференцій для викладачів та студентів з метою вивчення ультрасучасних проблем текстильної галузі	
Європейська федерація національних інженерних асоціацій/ <i>European Federation of National Engineering Associations (FEANI)</i>	- захист інтересів інженерно-технічних спеціалістів, укріплення статусу і забезпечення професійної ідентичності інженерів в Європі; - надання інформації щодо різних систем освіти для інженерно-технічних спеціальностей; інформування про особливості забезпечення безперервної освіти; - формування юридичного підґрунтя для взаємного визнання кваліфікацій інженерно-технічних спеціальностей країн-членів FEANI з метою забезпечення максимальної мобільності фахівців	<a href="http://www.feani.org">www.feani.org</a>
Європейська технологічна платформа текстилю та одягу / <i>European Technology Platform for Textiles &amp; Clothing (EURATEX)</i>	Наукова діяльність в таких напрямках: - оптимізація технологічних процесів виготовлення текстильних матеріалів; - розробка нових текстильних виробів для технічних цілей; - розробка і впровадження «розумного» текстилю і одягу» - аналіз повного життєвого циклу і загальних концепцій управління якістю; - огляд галузі по інноваціям та стандартам	<a href="http://www.euratex.org">www.euratex.org</a>

Таким чином, для розвитку вищої інженерної освіти в галузі текстильної та швейної промисловості важливе значення має можливість фахового спілкування спеціалістів даної галузі на всіх рівнях: навчальному, науковому, виробничому. Позитивним прикладом в даному напрямку може слугувати діяльність європейських професійних товариств, зокрема їх тісна співпраця з університетами, що сприяє удосконаленню системи підготовки кваліфікованих фахівців, збільшенню високотехнологічної продукції, зростанню

продуктивності праці і підвищенню конкурентоспроможності вищеназваних галузей на міжнародному рівні.

#### **Література**

1. Národní aktivity .Fakulta textilní. Technické university v Liberci/ Ft.Tul.cz [Електронний ресурс]. – Режим доступу : <http://www.ft.tul.cz/veda-a-vyzkum/spoluprace-fakulty/narodni-aktivita>.

2. Mezinárodní aktivity.Fakulta textilní. Technické university v Liberci/ Ft.Tul.cz [Електронний ресурс]. – Режим доступу : <http://www.ft.tul.cz/veda-a-vyzkum/spoluprace-fakulty/mezinarodni-aktivita>.

**УДК 378. 147. 111. 041**

С.М.БУРКАЛО

Мукачівський державний університет

### **ІНФОРМАТИЗАЦІЯ МУЗИЧНОЇ ОСВІТИ**

Сучасні комп'ютерні технології в мистецькій освіті базуються на ідеї їхньої інтеграції із традиційними навчальними методиками. Інформаційні технології дозволяють по-новому, комплексно використовувати на уроках музики текстову, звукову, графічну й відеоінформацію – створюється новий мультимедійний контент. На уроках музики гармонійно поєднуються знання комп'ютерної грамоти з музикою, образотворчим мистецтвом, літературою, і, як результат цього поєднання, створюється нова якість сучасного інтегрованого уроку.

Дидактичні проблеми та перспективи використання ІКТ у навчанні досліджували І.В. Роберт, В.Ю. Биков, І.Є. Булах, М.І. Жалдак, В.К. Конєва, В.В. Одегова, І.В. Синельник, Н.Ф. Тализіна; психологічні основи використання комп'ютерно-орієнтованих технологій при підготовці майбутніх фахівців визначили Ю.В. Машбіц, В.В. Давидов, В.Я. Ляудіс, В.В. Рубцов; систему підготовки вчителя до використання інформаційних технологій розробляють М.І.Жалдак, Н.В.Морзе, Н.П.Дементієвська та ін.

У сьогоdnішніх умовах, коли вчитель не завжди має можливість застосовувати готові програмні матеріали, найбільш зручним засобом для створення уроків із мультимедійним супроводом є програма Microsoft Power Point. Особливо зручною вона є під час подання нового матеріалу. Програма Power Point дозволяє поєднувати аудіо - та відеоматеріали в єдине ціле. Із цих позицій комп'ютер став універсальним засобом навчання, а зручність його використання допомагає організувати процес навчання раціонально й ефективно.

Використання слайд-презентацій, фотоматеріалів і репродукцій у цій програмі дає прекрасний фон для викладання музичної літератури. Робота зі звуковими редакторами дозволяє записувати, редагувати й обробляти звук, компонувати фрагменти музичних творів для створення аудіо-альбомів, які можна використовувати на уроках музики.

Комп'ютерне навчання застосовується і в процесі викладання дисциплін художньо-естетичного циклу, де використовуються такі дидактичні можливості:

- новизна роботи з комп'ютером у процесі оволодіння комп'ютерною грамотністю та засвоєння професійних знань, навичок і вмінь, що викликають в учнів підвищений інтерес та посилення професійної мотивації;
- індивідуалізація навчання, коли в основу комп'ютерних технологій покладена концепція рефлексивного управління, що передбачає розбудову моделі навчання особистості з урахуванням особливостей її пізнавальних процесів; розширення завдань на моделювання різноманітних педагогічних ситуацій;
- впровадження комп'ютерних технологій, що базується на мові, притаманній предметній сфері; забезпечення динамічності, що припускає:  
а) появу динамічної, рухомої інформації на екрані дисплея; б) оперативність у зміні застарілої навчальної інформації.

Отже, для забезпечення згаданих можливостей при розробці дидактичних основ засвоєння інформації важливу роль відіграє комплекс методів відбору й узагальнення художньої інформації, виходячи з коефіцієнта повноти навчального предмета, а також зіставлення основних елементів знань про мистецтво.

#### **Література**

1. Інформаційне забезпечення навчально-виховного процесу: інноваційні засоби і технології : Колективна монографія. – К. : Атіка, 2005. – 252 с.
2. Набока Б.С. Інформаційно-технологічні нововведення і демократизація навчально-виховного процесу в школі / Б.С.Набока // Наукові записки. – Вип. XVII. – Кіровоград : РВПЦ КДПУ ім. В. Винниченка, 1999. – С.129–135.

**УДК 371.064.1:376**

**І.М. БУРЧ, Н.В. ЛАЛАК**  
Мукачівський державний університет

### **ПОРТФОЛІО ЯК ТЕХНОЛОГІЯ ОЦІНЮВАННЯ НАВЧАЛЬНИХ ДОСЯГНЕНЬ ДИТИНИ З ОСОБЛИВИМИ ОСВІТНИМИ ПОТРЕБАМИ**

Стратегічна мета навчання і виховання дітей з особливими потребами – повноцінна інтеграція в суспільство, їхня спроможність нарівні зі здоровими однолітками нести соціальні навантаження, сприймати цінності суспільства, опановувати морально-етичні норми людських взаємин. Зрозуміло, що досягнення визначеної мети можливе лише за наявності в суспільстві відповідних умов для розвитку і виховання цієї категорії дітей. Останнім часом набуває все більшої популярності інклюзивне навчання дітей з порушеннями психофізичного розвитку. Активно відбуваються процеси їхньої інтеграції в загальний соціум, розробляються засоби участі у спільному навчально-виховному процесі та суспільному житті [1]. Принципово важливим є те, що програма, зміст навчання, а відтак і оцінювання навчальних досягнень дітей з

особливими потребами в умовах загальноосвітнього навчального закладу може здійснюватися за кількома варіантами.

Особливістю молодших школярів з різними нозологіями є те, що вони сприймають оцінку навчальних досягнень як оцінку особистості. Дитина прагне утвердити себе в новій ролі (учня), шукає опору в ставленні вчителя до себе, бажаючи, щоб він помітив її позитивні якості [2]. Інноваційна діяльність учителя в інклюзивному класі передбачає відмову від стереотипів, усталених штампів в оцінюванні навчальних досягнень учнів, пошук і впровадження у шкільну практику нових форм і методів оцінювання. В контексті сьогодення в умовах інклюзії актуальним є ведення портфоліо для дитини з особливими потребами. Портфоліо (у широкому розумінні) – це спосіб фіксування, накопичення та оцінки індивідуальних досягнень школяра протягом певного періоду навчання [2, с.53]. Найголовніша перевага портфоліо, порівняно з традиційними технологіями оцінювання, полягає в тому, що воно характеризує якість навчання різнобічно і багатовимірно, з різних позицій: оцінки мислительної діяльності учня, його міждисциплінарних умінь, умінь висувати проблему, розв'язувати нестандартні завдання, знання навчальних предметів і опанування навичками, наполегливістю досягнення результату та ін. [3, с.207].

Як альтернативу, в інклюзивному класі можна запровадити портфоліо, яке добиратиме учень самостійно. Це дасть змогу вчителю розв'язати низку важливих корекційних завдань. Так, робота над портфоліо допоможе максимально розкрити індивідуальні можливості кожної дитини. Вже з початку навчання у школяра закладатиметься підґрунтя саморефлексії навчальної діяльності, самостійності навчання, участі в якісному оцінюванні результатів власного навчання[1]. Цей чинник, зважаючи на низьку спроможність дитини з особливими освітніми потребами адекватно оцінити свій фізичний стан, інтелектуальні можливості, допоможе розвивати позитивні якості особистості. Дослідниками доведено, що самостійна добірка матеріалів портфоліо породжує ситуацію успіху, призводить до підвищення самооцінки і впевненості у власних можливостях.

Пропонуємо такий зміст портфоліо, що веде безпосередньо сама дитина з особливими освітніми потребами. *Титульний лист*. Містить основну інформацію і фотографію учня. *Розділ «Мій світ»*. Міститься будь-яка інформація корисна і важлива для дитини. Можуть бути такі заголовки листків: «Моє ім'я», «Моя сім'я», «Моє місто», «Мої друзі», «Мої захоплення», «Моя школа», «Мої улюблені шкільні предмети». *Розділ «Моє навчання»* – заголовки листків присвячені конкретному шкільному предмету. Учень наповнює цей розділ вдало виконаними роботами, цікавими проектами, відгуками про прочитані книги, творчими роботами. *Розділ «Моя суспільна робота»*. Тут можна розповісти про доручення дитини. *Розділ «Моя творчість»*. У цьому розділі дитина вміщує свої творчі роботи: малюнки, казки, вірші, фотографії об'ємних виробів. *Розділ «Мої враження»*. Після завершення екскурсії можна запропонувати творче завдання, виконання якого дасть можливість учням висловити власні враження. *Розділ «Мої досягнення»*. Тут вміщуються грамоти, дипломи, листи з подяками, а також атестаційні відомості. *Розділ «Відгуки і*

*побажання*». Це можуть бути відгуки як учителя, так і асистента вчителя, щодо результатів роботи дитини з вадами розвитку. *Розділ «Роботи, якими я пишаюся»* вміщає найцінніші для учня роботи.

Оскільки оцінювання навчальної діяльності школярів з особливими освітніми потребами не має обмежуватися лише оцінкою знань, умінь і навичок, то важливо контролювати особистісні зміни, які формуються внаслідок цілеспрямованого корекційного впливу на їх пізнавальні процеси, емоційно-вольову сферу, мовленнєву діяльність [1].

Таким чином, на особливу увагу сучасного педагога заслуговує ведення дітьми з особливими потребами учнівських портфоліо як інноваційного способу фіксування, накопичення та оцінки індивідуальних досягнень протягом певного періоду навчання.

#### **Література**

1. Сак Т. В. Індивідуальне оцінювання навчальних досягнень учнів з особливими освітніми потребами в інклюзивному класі : навч. курс та наук. метод. посіб. / Т. В. Сак. — К. : ТОВ «Видавничий дім «Плеяди», 2011. — 168 с.

2. Критерії оцінювання досягнень учнів початкових класів з особливими освітніми потребами, які навчаються у загальноосвітніх школах в умовах інклюзії. Довідник науково-дослідницької лабораторії інклюзивної освіти. / Упоряд.: Савчук Л.О., Юхимець І.В., Яценюк Л.І. — Рівне : РОІППО, 2012. — 330с.

3. Шевців З. М. Основи інклюзивної педагогіки [текст] : підручник Ш 37 / З.М. Шевців — К. : «Центр учбової літератури», 2016. — 248 с.

**УДК 373.31.035:316**

М.І. ВАСИЛИНКА  
Мукачівський державний університет

### **ПЕДАГОГІЧНА СПАДЩИНА В.СУХОМЛИНСЬКОГО В СИСТЕМІ СУЧАСНОГО РОДИННОГО ВИХОВАННЯ**

Оскільки нині в центрі освітянської політики перебуває особистість, а сформувати таку особистість можливо лише за умов гуманізації та демократизації навчально-виховного процесу, то цілком зрозумілим є підвищений інтерес науковців, вчителів - практиків до педагогічної спадщини В.Сухомлинського. Творчість багатогранна, і кожне нове звернення до неї підтверджує її актуальність для непростого періоду модернізації освіти, періоду становлення особистісно-орієнтованої педагогіки. Для сучасної початкової освіти залишається багато цінних надбань, які актуальні для виховання і навчання молодшого школяра. Заглиблення в родинну педагогіку дало змогу вченому з'ясувати чимало проблем сімейного виховання.

Проблеми сім'ї, взаємини, які складаються між батьками і дітьми, надзвичайно хвилювали педагога. В.Сухомлинський надавав першочергового значення виховному клімату в сім'ї як основному чиннику формування особистості. В аспекті дослідження цих питань він звертався до духових джерел сімейної педагогіки, надаючи їм ключову роль у формуванні і розвитку дитячої особистості.

Основними завданнями родинного виховання, на думку вченого, є



виховання фізичної й морально здорової особистості, створення атмосфери емоційної захищеності, засвоєння базових моральних цінностей та ідеалів, забезпечення духовної єдності поколінь, збереження родинних традицій, виховання поваги до законів, прав і свобод людини, залучення дітей до світу знань, виховання поваги до науки, включення в спільну побутову та господарську діяльність. Педагог звертався до батьків із закликом вчити дітей спостерігати, пізнавати світ, міркувати, бути уважними до їхніх запитань, заохочувати і спрямовувати дитячу допитливість і, головне, не залишати дітей поза батьківською увагою, турботою.

В. Сухомлинський висвітлив загальні умови сімейного виховання. Це перш за все відповідальність батьків перед дитиною, сім'єю, суспільством, потім і перед своєю старістю. Сутнісною умовою є мета виховання. Нерідко батьки не задумуються над цим, не створюють програму сімейного виховання, не прогнозують результати. Майже вирішальною умовою є власна поведінка батьків. Заповітом можуть бути такі слова: «Не думайте, що ви виховате дитину тільки тоді, коли з нею розмовляєте, або навчаєте її, або щось наказуєте їй. Ви виховуєте її в кожен момент вашого життя, навіть тоді, коли вас нема дома. Як ви одягаєтесь, як ви розмовляєте з іншими людьми й про інших людей, як ви радієте чи сумуєте, як ви поводитесь з друзями і недругами, як ви смієтесь, читаєте газету – все це має для дитини велике значення». Отже, батьківська вимогливість до себе, батьківська повага до своєї сім'ї, батьківський контроль над кожним своїм кроком – це і є одним із перших і головних методів сімейного виховання. Виховання дітей, продовжує далі педагог, вимагає серйозного тону, самого простого і щирого. Важливо також, щоб дитина мала змогу перебувати під різноманітними впливами життя, а батьки мають знати, де знаходиться їх дитина і своєчасно допомогти розібратися в ситуаціях, підкорегувати орієнтацію в них. Виховна робота, на переконання вченого, – це робота організатора. В ній не може бути дрібниць. Вони діють регулярно, щоденно, щогодинно, із них і складається життя, яке необхідно оптимально організувати.

Озброюючи батьків знаннями важливих педагогічних закономірностей, вікової психології, педагогічної етики, залучаючи їх до роботи у «Школі радості», В.Сухомлинський домігся розуміння ними діалектики розвитку дитини, що сприяло пожвавленню виховної роботи. Розроблена В.Сухомлинським система шкільно-сімейного виховання, спрямована в наше сьогодення й майбуття, становить велику цінність, збагачує теорію і практику виховання молодого покоління. Звернення до надбань минулого, його критичне переосмислення, а також творче використання всього найціннішого, нагромадженого за минулі роки педагогічною наукою і шкільною практикою, сприятиме прогресу у вихованні молодого покоління.

Нині, як ніколи раніше, важливого значення набуває зміцнення зв'язків між школою, сім'єю та громадськістю. В. Сухомлинський залишив багатющу творчу спадщину, цілий світ педагогічних ідей, які мають надзвичайну цінність для кожного вчителя. Запропоновані ним методи роботи з батьками слід використовувати педагогам на практиці. Зокрема: відвідування батьків

удома, запрошення батьків до школи, день відкритих дверей, класні батьківські збори, бесіди і лекції на педагогічну тематику, тематичні вечори та вечори запитань і відповідей.

Відомо, що дітей виховує родина, школа, книжка, кіно, телебачення, радіо, середовище. Але родинне, батьківське виховання – найвагоміше. В. Сухомлинський зазначав: «Без батьківської мудрості немає виховуючої сили родини. Батьківська мудрість стає духовним надбанням дітей; сімейні стосунки, побудовані на громадському обов'язку, відповідальності, мудрій любові й вимогливій мудрості батька й матері, самі стають величезною виховуючою силою» [1, с.95]. Сьогодні стає дедалі очевидним, що без засвоєння молодим поколінням цінностей родинних традицій не можна побудувати демократичне гуманне суспільство.

#### **Література**

1. Бондар Л. В. Сухомлинський і сучасність: Батьківська педагогіка / Л.В.Бондар // Педагогічна газета.-2002.-№ 10-11. - С.93-96.
2. Калужька Л. Видатні українські педагоги // Інформаційний довідник. – Тернопіль: Мандрівець, 2008. – 223с.
3. Савлук А.К. З досвіду впровадження спадщини В.О. Сухомлинського в практику / А.К.Савлук // Початкова школа. – 2009. -№ 9. – С. 15-17

**УДК [373.5.015.31:784.087.68]:373.011.3-052-053.6**

**К.С. ВОХМЕНЦЕВА-АНТАЛ**  
Мукачівський державний університет

### **ФОРМУВАННЯ СПІВАЦЬКИХ НАВИЧОК ПІДЛІТКІВ У ПРОЦЕСІ ВОКАЛЬНО-ХОРОВОЇ ДІЯЛЬНОСТІ**

У сучасних концепціях музичної освіти виховання учнів спрямоване на формування в них духовної культури, на цілісне пізнання музичних творів різних стилів та жанрів. Нові реалії вимагають змін до методологічних засад навчання, визначення нових підходів до відбору змісту та організації матеріалів, використання адекватних форм та видів контролю.

Аналіз досліджень таких науковців, як Л.Байбородова, О.Биковська, Т.Демянюк, А.Волохов, В.Кочергін, О.Мироненко, В.Оржеховська, Г.Пустовіт, М.Рожков, Т.Сущенко, І.Фрішман, Є.Штейнберг, присвячених вихованню дітей шкільного віку, засвідчують, що зміст, методи і форми діяльності загальноосвітніх навчальних закладів повинні відповідати суперечливим процесам, що відбуваються у системі ціннісних орієнтацій сучасної молоді. Досягненню цих завдань сприятиме переорієнтація освіти на особистість підлітка, формування його творчих нахилів, здібностей, умінь і навичок.

Спів здавна розглядався як один з основних засобів музичного виховання дітей. У процесі співу учні засвоюють музичну мову, пізнають жанрову основу пісні. У них розвиваються музичні здібності, емоційний відгук на музику, формується музичне сприймання, виховується інтерес до музики. Це природний спосіб вираження естетичних почуттів, дійовий засіб активного залучення школярів до музики. З усіх видів виконавського мистецтва спів є

найдоступнішим для дітей видом музичної діяльності, порівняно легко засвоюється ними, не вимагає значної попередньої підготовки.

Співацька діяльність (вокально-хорова робота) залежить безпосередньо від того, як з першого дня навчання співу формуються позитивні навички. Навичка – це дія, сформована шляхом повторення і характеризується високою мірою осягнення і відсутністю поелементної свідомої регуляції і контролю. Навички формуються в результаті вправ як багаторазових цілеспрямованих повторень дій.

На думку А. Пузиревського, шкільний спів важливий для школи і в релігійному, і в естетичному і в моральному відношенні. У статті "Спів у сімейному вихованні" він зазначає важливість занять співом, оскільки для успішності будь-яких музичних занять необхідно розвивати загальну музичність, а для цього найкращим засобом є спів, доступний усім дітям.

Проблема розвитку інтересу підлітків до вокально-хорової діяльності у цьому контексті набуває особливої актуальності. Зокрема, більш детального дослідження потребує проблема формування співацьких навичок у процесі вокально-хорової роботи, специфіки їх формування у дітей підліткового віку.

Співацькі навички у працях сучасних дослідників розглядаються як необхідна складова вокально-хорової роботи. Ключові положення специфіки дитячого хорового співу розглядалися Є. Малініною, Н. Орловою, Г. Стуловою й деякими іншими дослідниками. Однак, співацькі навички не слід розглядати як систему автоматичних дій. Основою їх формування є свідомість. Сформовані співацькі навички – основна і необхідна умова свідомої вокально-творчої діяльності. Слід врахувати, що виконавські навички набуваються комплексно, а їх розвиток ґрунтується на музично-слухових уявленнях. Співацькі навички також зростають у взаємодії з іншими здібностями на тій же основі [1, с.129].

Виховання співацьких навичок – це єдиний процес, зумовлений злагодженою роботою дихально-голосового апарату. Яке б конкретне завдання вчитель не ставив (укріпити дихання, вдосконалити дикцію в пісні, домогтися дзвінкості звучання тощо), він має прагнути до комплексного виховання всіх навичок у єдності вокальних вимог. Кожна навичка є складною дією, яка вимагає уваги до себе, систематичної й наполегливої роботи по її формуванню.

Як відомо, співацькі навички поділяються на вокальні й хорові. До вокальних навичок належать ті, які необхідні кожному співакові, незалежно від того, чи співає він один, чи в хорі (співацька установка, правильне дихання, чітка дикція, чистота інтонування, звукоутворення і звуковедення).

Загалом, вокально-хорова робота вимагає від учителя вміння стежити за чистотою інтонації, ладом, ансамблем, дикцією, тембром, диханням; управляти темпом, динамікою, агогікою, штрихами, фразуванням у процесі хорового звучання твору; привчати школярів співати по руці диригента, володіння практичними прийомами дії на голосовий апарат для організації правильного його функціонування – вироблення співацького дихання, артикуляції, дикції, відчуття високої позиції тощо. Знання специфіки вокальної роботи допомагає вчителю осмислити шляхи вдосконалення слухових навичок школярів на

основі слухання й підстроювання голосів у тембровому та динамічному співвідношенні, а також вироблення чистоти інтонації.

Отже, співацька діяльність залежить безпосередньо від того, як з першого дня навчання співу формуються співацькі навички. Виконавські навички набуваються комплексно, а їх розвиток ґрунтується на музично-слухових уявленнях. Аналіз наукової літератури дозволив виявити сутність *співацьких навичок*, які ми розуміємо як *закріплені в результаті багаторазових цілеспрямованих повторень вокальних вправ прийоми і способи роботи, що є складовими свідомої виконавської діяльності*. Сформовані співацькі навички – основна і необхідна умова свідомої вокально-хорової діяльності.

#### **Література**

1. Добровольская Н.Н. Вокально-хоровые упражнения в детском хоре / Н.Н.Добровольская. – М., 1987.
2. Полякова Н. И. Пение влияет на душу: воспитание певца-музыканта с детского возраста / Н. И. Полякова // Искусство в школе. - № 3. - 2011. - С. 61-64.
3. Ростовський О.Я. Методика викладання музики в школі : Навчально-методичний посібник / Ростовський О.Я.. – Тернопіль : Навчальна книга – Богдан, 2001. – 272 с.
4. Ростовський О. Я. Педагогіка музичного сприймання : навч.-метод. посібник / О.Я.Ростовський. – К. : ІЗМН,1997. – 248 с.

**УДК 373.3.015.31:796**

С.Г. ГАВРИШКО, Е. БОРКА  
Мукачівський державний університет

### **ЗАВДАННЯ, ЗМІСТ ТА ОРГАНІЗАЦІЯ ПОЗАКЛАСНОЇ РОБОТИ З ФІЗИЧНОГО ВИХОВАННЯ**

**Актуальність.** У сучасних умовах важливим завданням родини і школи в питанні зміцнення здоров'я дітей є прищеплювання учням стійкого інтересу до занять фізичними вправами в школі і дома. У зв'язку з цим необхідно використовувати усю систему форм фізичного виховання в школі з метою підвищення рухової активності, збереження і зміцнення здоров'я, підвищення рівня фізичної підготовленості учнів.

Одним з видів позакласної роботи в школі є масова фізкультурна та спортивна позакласна робота. Розглядаючи її завдання визначають необхідність сприяння школі у виконанні поставлених перед нею навчально-виховних завдань; зміцнення здоров'я та загартовування організму, різнобічний фізичний розвиток учнів; поглиблення і розширення знань, вміння, навички, отриманих учнями на уроках фізичної культури; виховання і розвиток організаторських навичок у школярів; організація здорового відпочинку учнів; прищеплення в учнів звички до систематичних занять фізичною культурою і спортом[1, 4, 5, 6].

Через недостатність годин, які по розкладу відводиться на фізичну культуру, вирішити завдання фізичного виховання тільки урочною формою роботи неможливо. Організовані форми фізичного виховання, передбачені шкільним планом, складають в середньому 32% добової необхідності в руховій діяльності дітей, а спонтанні побутові рухи - 18%-20%[1]. Тому тільки

використання різних форм фізичного виховання в режимі дня, в позакласній роботі та у вільний час може заповнити недостачу рухової активності дітей.

**Мета дослідження** - проаналізувати форми позакласної роботи з фізичного виховання та визначити необхідні умови їх ефективності.

Позакласна робота проводиться в позаурочний час у вигляді занять з гімнастики, легкої атлетики, міні-футболу, лижної підготовки, туризму, в секціях, гуртках та факультативах.

Основним змістом позакласних занять з учнями є матеріал навчальної програми з фізичної культури, який використовується з метою вдосконалення умінь і навичок учнів у виконанні різних вправ як у звичайних умовах, так і в ускладнених, зокрема на місцевості[2, 4].

Додатковий матеріал підбирається з періодичних журналів з інтернет-видань і відповідної методичної літератури. Змістом форм позакласної роботи є загальнорозвиваючі вправи, гімнастичні вправи на лавицях, гімнастичній стінці, вправи у рівновазі, лазіння, стрибків, метання та біг. Але, найзначніше місце в позакласній роботі займають ігри. При цьому програмний матеріал з ігор значно розширюється за рахунок додаткових ігор, близьких за своїм змістом до програмних або творення варіантів улюблених ігор. Особливу увагу під час проведення позакласних занять, у тому числі й ігор, приділяється відповідності підбраного змісту позакласних занять навчального матеріалу що вивчався на уроках.

Щоб домогтися масового охоплення учнів позакласною роботою, використовуються найрізноманітніші форми організації і проведення занять з дітьми з урахуванням їх віку, стану здоров'я і фізичної підготовленості. Основними формами є - походи, заняття в групах загальної фізичної підготовки, спортивні змагання, фізкультурні свята, заняття у спортивних секціях [2].

Загальне керівництво роботою колективу фізичної культури покладається на вчителя фізичної культури, а керівництво гуртком - на одного з вчителів початкових класів. У гурток і колектив фізичної культури учні вступають добровільно, для цього достатньо усної заяви. На загальних зборах членів гуртка вибирається рада, яка організовує і проводить всю роботу за планом, затвердженим директором школи. У всіх класах школи обираються фізкультурні організатори. Вони працюють під керівництвом класних керівників, організовуючи учнів свого класу для участі в різних фізкультурно-масових і спортивних заходах, що проводяться школою. Для проведення практичної роботи з учнями організуються секції. В першу чергу створюється секція загальної фізичної підготовки, що працює весь навчальний рік. Восени - ігри, легка атлетика і гімнастика; взимку - лижна підготовка та ігри; навесні - ігри, гімнастика та легка атлетика. Основою занять секції загальної фізичної підготовки є навчальна програма. На заняттях секції вдосконалюються вміння і навички, у виконанні вправ, ускладнених умовами місцевості, інший розстановкою снарядів, введенням нових елементів. Крім програмного матеріалу, на заняттях секції розучуються нові ігри, комбінації вільних рухів, піраміди. Навчальні групи секції виступають на шкільних святах. У секцію

загальної фізичної підготовки слід залучати якомога більше учнів, у тому числі і тих, які дещо відстають у фізичному розвитку від своїх однолітків [3].

У навчальних групах секції рекомендовано зараховувати 15-20 чоловік. Заняття навчальних груп загальноосвітніх шкіл проводяться один-два рази на тиждень, у вільний від уроків час, за розкладом, затвердженим директором школи. Тривалість кожного заняття не повинна перевищувати 60 хв.

У школі поряд з секцією загальної фізичної підготовки можуть бути організовані секції з видів спорту: для дітей I класу з міні-футболу, плавання, настільного тенісу, катання на роликів ковзанах; для дітей II класу, крім тих, які передбачені для I класу, - із міні-баскетболу, спортивної гімнастики (дівчата з восьми, хлопчики з дев'яти років); починаючи з III класу допускаються заняття в секціях плавання. З десятирічного віку учні допускаються до занять у секціях: бадмінтону, художньої гімнастики, лижного спорту, легкої атлетики, баскетболу, футболу. Обов'язковими умовами для створення секцій з видів спорту є наявність місць для занять, необхідне обладнання та інвентар, а головне - кваліфіковане керівництво. Керівники спортивних секцій повинні добре знати даний вид спорту, методику проведення занять, особливості занять з дітьми.

Для забезпечення ефективності позакласної роботи необхідно дотримуватись наступних умов:

1. Тісний зв'язок з навчальною роботою (наступність змісту, організаційно-методичні прийоми і т. д.).

2. Доступність занять і різноманітність форм, що забезпечують включення у фізкультурно-спортивну діяльність широкого контингенту учнів.

3. Спадкоємність принципів і методів всієї системи позакласної освітньо-виховної роботи за широкою участі учнівського активу.

4. Залучення батьків і спонсорів до покращення матеріально-технічного забезпечення умов для занять, до керівництва спортивними секціями, командами.

5. Чітке керівництво з боку адміністрації та вчителів діяльністю шкільного колективу фізичної культури.

Разом з тим, щоб форми позакласної роботи дали бажаний результат, вони повинні бути внутрішньо сприйняті вчителем фізичної культури, педагогічним колективом школи та її керівництвом і звичайно ж учнями.

#### **Література**

1. Остапенко, О. Позакласна робота у підвищенні ефективності занять фізичною культурою молодших школярів / О. Остапенко // Фізичне виховання в школі. – 2006. – №1. – С.46-48.

2. Лущик, І. В. Спортивні змагання у школі / І. В. Лущик. – Харків : ВГ "Основа", 2009. – 222 с. – (Фізична культура).

3. Папуша, В. Г. Фізичне виховання школярів (форми, зміст, організація) : Навч. посіб. / В. Г. Папуша. – Тернопіль : Підручники і посібники, 2008. – 192 с.

4. Фізичне виховання школярів / Уклад. Григораш В.В. – Харків : ВГ "Основа", 2009. – 112 с.

5. Шиян, Б. М. Теорія і методика фізичного виховання школярів. Частина 2 : доп. МОНУ як підручник для студ. ВНЗ / Б. М. Шиян. – Тернопіль : Навчальна книга - Богдан, 2002. – 248 с.

6. Якименко, С. І. Формування культури здорового способу життя учнів основної школи у позакласній роботі / С. І. Якименко, Н. В. Оксеньчук. – К. : Видавничий дім "Слово", 2012. – 288 с.

УДК 373.3.016.091.53:796

С.Г. ГАВРИШКО, Н. ДЖУГА  
Мукачівський державний університет

## ВПЛИВ СИЛИ МОТИВАЦІЇ НА РЕЗУЛЬТАТИВНІСТЬ ДІЯЛЬНОСТІ МОЛОДШИХ ШКОЛЯРІВ

**Актуальність.** Мотивація посідає провідне місце в структурі особистості і є одним з основних понять, що використовується для пояснення рушійних сил поведінки. Тому проблема мотивації – одна з найактуальніших для вчителів фізичної культури, психологів, педагогів, медичних працівників та представників багатьох інших спеціальностей [1, 2, 7].

Вона лежить як в основі спонукання інших людей до виконання або невиконання певних дій, так само і мотивації, яка дає можливість досягти бажаних результатів в обраній діяльності [1].

**Мета дослідження** - проаналізувати силу мотивації та її вплив на ефективність діяльності молодших школярів.

Під мотивом мають на увазі внутрішні спонукання, які змушують людину робити ті чи інші вчинки. Як мотив можуть виступати потреби, інтереси, вподобання, емоції, установки, ідеали. Мотив у працях вітчизняних психологів розуміється і як усвідомлена потреба, і як предмет потреби й ототожнюється з потребою [3].

Мотив може бути як зовнішнім, так внутрішнім залежно від ставлення людини до діяльності. Зовнішній мотив формується під впливом, який чинять на людину інші люди або обставини, а внутрішній – виробляється свідомо нею самою для досягнення поставленої мети в результаті виконання певної роботи.

Однією з характеристик мотиву є його сила. Вона впливає не лише на рівень активності людини, а й на успішність виявлення цієї активності, зокрема на ефективність діяльності [3].

Розглянемо закон оптимуму мотивації. Установлено, що за слабкої і надзвичайно сильної мотивації успішність діяльності невисока, а оптимальний рівень мотивації є найсприятливішим. Така залежність визначається законом Йорка – Додсона. Американські професори психології Роберт Йоркс і Джон Додсон, чиїми іменами названо цей закон, у 1908 році встановили, що існує прямий взаємозв'язок між інтенсивністю мотивації і якістю виконання діяльності. Відповідно до цього закону внаслідок збільшення інтенсивності мотивації якість діяльності спочатку дещо збільшується, але після досягнення найвищих показників успішності діяльності (оптимуму мотивації) поступово знижується[2].

Щодо управління дітьми, тобто їх навчання, цей закон діє в такий спосіб: сильна зовнішня мотивація може поліпшити показники лише простої роботи.

Для досягнення успіху в складній роботі учень повинен бути насамперед зацікавлений самим предметом роботи, а не винагородою [2].

Закон Йоркса – Додсона цілком узгоджується із законом оптимуму – песимуму, сформульованим російським фізіологом Миколою Введенським (1905). На його думку, однією з умов високої успішності розумової праці є розміреність і ритм роботи. «Людина, якщо йде занадто швидко, швидко стомлюється, – писав Микола Введенський, – але якщо занадто повільно – теж (наприклад, коли дорослий, гуляючи з дітьми, пристосовується до дитячого кроку). Поривчастість у роботі, раптове її посилення виявляється несприятливим для її продуктивності» [3, с. 18].

На силу мотивації впливають емоції. Рівень мотивації, за якого діяльність виконується максимально успішно, називається оптимумом мотивації. Оптимум (оптимальний рівень) мотивації не обов'язково є середнім показником її сили.

Андрес Ліндслей, професор Оксфордського університету, довів, що за надмірної активації діяльності людини ефективність її роботи погіршується, з'являються ознаки дезорганізації та послаблення самоконтролю [5].

Соціальний психолог з Каліфорнії Мелоді Даффі встановила, що результати діяльності людей, які були надміру напружені (напруження вимірювалося за допомогою динамографа), виявилися гіршими. Вона знову висловила думку про існування оптимуму напруженості, яка залежить від завдання та індивідів [5].

Із посиленням мотивації підвищується якість виконання, але до певної межі: якщо вона непомірно велика, виконання погіршується.

Для здійснення запланованої діяльності необхідна достатня мотивація, коли людина, з одного боку, зацікавлена в досягненні мети, а з іншого – відчуває в собі сили для активного проходження всього процесу руху до бажаного.

За низької мотивації людина зберігає здатність до очікуваної активності, але втрачає інтерес до результату, який знижує успішність її роботи [4].

Зацікавленість у результаті праці та пов'язаним із цим додатковим заохоченням або відсутністю покарання за умов надмірно сильної мотивації призводить до того, що на фізіологічному рівні у людини непомірно активізуються емоції (тривога, занепокоєння, хвилювання, страх перед покаранням або ж нестримна, гарячкова жага винагороди). Емоції, в свою чергу, спричиняють надмірне нервово напруження, що завжди без винятку негативно впливає як на якість діяльності, так і на час її виконання, причому в гірший бік [4].

Переживаючи за те, щоб виконати завдання якнайкраще (в ідеалі – бездоганно, особливо якщо це буде кимсь контролюватися), встигнути все зробити вчасно, не підвести інших людей, одержати гідну винагороду або уникнути чогось неприємного, людина вже не може повною мірою сконцентруватися на діяльності, навіть якщо вона їй добре знайома і не раз успішно нею виконувалась.



Емоції, що спричиняють нервові перенапруження, енергетично «знесилюють» людину, позбавляють її елементарних фізичних сил, необхідних для виконання завдання на належному рівні, що призводить до швидкої перевитрати енергії, стану втоми і лише збільшує нервозність. Форсоване накопичення втоми через прагнення зробити все якнайкраще і вчасно провокує, крім загального зниження тону, і розбалансування таких необхідних для роботи психічних процесів, як увага, пам'ять, швидкість і гнучкість мислення [2].

Утворюється замкнуте коло, з якого можна вибратися лише шляхом оптимізації мотивації, зняття ажіотажу навколо досягнення мети [6].

Надлишкова мотивація, начебто покликана стимулювати людину до досягнення «високо поставленої мети», однак фактично через виникнення надто сильного напруження, а отже, небажаних емоційних проявів, істотно розбалансовує її діяльність і поведінку, знижуючи, крім самопочуття, також ефективність роботи [6].

Тому спостерігається певна залежність оптимуму мотивації від складності завдання, а саме сильна мотивація – оптимальна для виконання легких завдань, а слабка мотивація – адекватна виконанню складних завдань.

Таким чином, у разі здійснення легкої діяльності велика сила мотивації не спричиняє порушень емоцій і дій, однак така небезпека існує під час виконання складних завдань. Якщо при цьому запропонувати сильну мотивацію, ймовірно, незабаром виникне перенапруження, хвилювання, стрес і, як наслідок – дезорганізація діяльності, погіршення її якості.

#### **Література**

1. Афонин А. С. Основы мотивации труда: организационно-экономические аспекты: Учебное пособие / А.С. Афонин. – К. : МЗУУП, 1994. – С. 23-25.
2. Занюк С. Психология мотивации / С. Занюк. – К. : Эльга-Н; Ника-Центр, 2001. – С. 11-23.
3. Ильин Е.П. Психология спорта / Е.П. Ильин. – СПб. : Питер, 2009. – С. 73-95.
4. Семиченко В. А. Проблемы мотивации поведения и деятельности человека : модульный курс психологии / В. А. Семиченко. – Киев : “Перун”, 2004. – С. 15-48.
5. Фресс П., Пиаже Ж. Экспериментальная психология / П. Фресс, Ж. Пиаже. – Москва : Прогресс, 1975. – С. 44-45.
6. Хекхаузен Х. Психология мотивации достижения / Х. Хекхаузен. – СПб. : Речь, 2001. – С. 78-85.
7. Шиян Б.М. Теорія і методика фізичного виховання школярів. Частина 1/ Б.М. Шиян. – Тернопіль : Навчальна книга – Богдан, 2001. – 272 с.

**УДК 373.3.016:502.2(477)**

**В. В. ГОЛУЗИНЕЦЬ, М.І. КУЗЬМА-КАЧУР**  
Мукачівський державний університет

### **ВИВЧЕННЯ МОЛОДШИМИ ШКОЛЯРАМИ ОБ’ЄКТІВ ЖИВОЇ ПРИРОДИ РІДНОГО КРАЮ**

Державним стандартом початкової загальної освіти № 462 від 20 квітня 2011 року передбачено вивчення предметів за такими освітніми галузями: «Мови і літератури», «Математика», «Суспільствознавство», «Здоров’я і

фізична культура», «Технології», «Мистецтво» та «Природознавство». Відповідно у початковій школі вивчаються предмети: українська мова, літературне читання, математика, природознавство, я у світі, основи здоров'я, фізична культура, інформатика, трудове навчання, інформатика, образотворче мистецтво, музичне мистецтво.

Враховуючи предмет нашого дослідження, нами проаналізовано зміст програми «Природознавство» та навчальні підручники, які є дієвими у ЗОШ І ступеня. Відповідно до базового навчального плану предмет «Природознавство» вивчається з 1 по 4 клас по дві години в тиждень.

Автори навчальної програми «Природознавство» подають низку особливостей організації вивчання програмового матеріалу, зокрема:

- навчально-пізнавальний процес рекомендується базувати на компетентнісно орієнтованих завданнях з використанням сучасних освітніх технологій (розвиток критичного мислення та креативності, проблемний підхід, проектні технології);

- у навчальних цілях варто використовувати місцевий природознавчий та краєзнавчий матеріал, проводити регулярні екскурсії у природу, населеним пунктом, у краєзнавчий або природничий музей, будинок природи;

- важливе значення для емоційно-естетичного сприйняття природи відіграють спостереження за природою, дидактичні ігри, уроки, проведені у формі подорожі, усного журналу, репортажу з місця подій, святкування дня Землі, води, прильоту птахів і, власні дослідження, творчі завдання, екологічні акції тощо.

Зміст навчального матеріалу з предмету «Природознавство» зумовлюється як загальнодидактичними принципами: науковості й доступності, систематичності і послідовності навчання, зв'язку навчання з життям, а також специфічними для природознавства принципами: краєзнавчим, батьківщинознавчим, екологічним, планетарним та принципом сезонності [1].

Найдоступнішим для учнів початкової школи є матеріал місцевої природи (місцеві рослини, тварини, сезони зміни в природі тощо). Тому програма з природознавства для початкових класів орієнтує вчителя на використання краєзнавчого матеріалу при вивченні тем. Реалізація краєзнавчого принципу спрямовує діяльність вчителя щодо організації навчального процесу на основі предметного навчання, спираючись на чуттєве сприйняття молодшими школярами об'єктів живої природи як найбільш ефективного. Краєзнавчий підхід дає змогу вивчати предмети, явища навколишньої природи і діяльність людини в їх взаємному зв'язку і взаємозалежностях (сезонні явища, трудова діяльність людини, спосіб життя, поведки птахів у різні пори року та ін.).

Більш повно реалізується краєзнавчий принцип у змістовій лінії «Рідний край». Програмою передбачено вивчення рідного краю в контексті окремого регіону де проживають школярі. Теми краєзнавчого змісту наведені в таблиці 1.

## Вивчення об'єктів живої природи у змістовій лінії «Рідний край»

Тема	Зміст краєзнавчого матеріалу
Природа в місті/селі та її околицях. й в місті/селі.	Наявність змін пір року.
Дикорослі рослини рідного краю. Лікарські рослини...	Рослини Карпат, рослини які ростуть в наших парках, характеристика дерев (Катальпа-як цікаве дерево) Лікарські рослини, ромашка, звіробій, мати й мачуха, плющ та інші що ростуть в Мукачеві та його околицях, їх зовнішній вигляд та лікувальні властивості.
Охорона рослин Червона книга. Червонокнижні рослини рідного краю	Рослини нашого регіону, що занесені до Червоної книги України. Едельвейс – квітка гір. Долина нарцисів. Перша квітка навесні – підсніжник. Заходи, щодо охорони рослин рідного краю, які занесені до Червоної книги України.
Культурні рослини рідного краю.	Що ти саджаєш на городі? Які овочі ми вирощуємо? Які фрукти та ягоди ростуть на нашій грядці? Які озимі сіють на Закарпатті? Закарпатські ківі – історія про садівника, який вивів сорт ківі, що росте в Закарпатському кліматі.
Тварини рідного краю. Охорона тварин.	Карпатський біосферний заповідник. Тварини, яких на Закарпатті залишилось мало.
Свійські тварини рідного краю	Чи є в тебе домашній улюбленець? Яких свійських тварин ти бачив в селі?
Праця людей	Що роблять навесні в Мукачеві, які культури ми саджаємо скоріше? Весняні роботи людей на городах, полях та садах у рідному краї.

Програмою передбачено проведення навчально-пізнавальних екскурсій та запропонована їхня тематика з теми дослідження: «Різноманітність тварин і рослин рідного краю», «Культурні рослини», «Спостереження за явищами природи восени, навесні, взимку», «У парк (сад, город, шкільну ділянку)» (за вибором учителя) та ін.

Реалізація принципу краєзнавства у програмі природознавства помітна у підходах щодо планування і виконання молодшими школярами низки практичних робіт: розпізнавання найпоширеніших рослин різних природних угруповань, їх пристосувань до певних природних умов; розпізнавання культурних рослин і домашніх тварин рідного краю ат ін.

Таким чином, всі компоненти елементарних біологічних знань (про будову рослин і основних груп тварин, їхні життєві процеси – живлення, дихання, ріст, розмноження, пристосування до умов існування, взаємозв'язки з навколишнім середовищем, різноманітність, значення в житті людини і в природі, охорону рослин і тварин) орієнтовані на вивчення об'єктів живої природи рідного краю.

#### Література

1. Навчальні програми для початкової школи [Електронний ресурс]. – 2016. – Режим доступу : <http://osvita.ua/school/program/8793/>, вільний

## ГЕНЕЗИЗ РОЗВИТКУ ПРОБЛЕМИ ФОРМУВАННЯ У ДІТЕЙ ЦІННІСНОГО СТАВЛЕННЯ ДО РІДНОГО КРАЮ

Формування нового світогляду молодих поколінь передбачає перш за все вироблення у них стійкої системи ціннісних орієнтацій на найвищі загальнолюдські та національні вартості. Адже саме від того, що постає найбільш значущим пріоритетом у житті сучасної молоді, залежить доля не лише майбутніх поколінь, а й у цілому доля України. Тому неабиякого звучання у цьому контексті набуває проблема формування у молодших школярів ціннісного ставлення до Батьківщини. Проте досягти максимального результату можливо лише за умови використання ефективних виховних технологій, що сприятимуть формуванню цілісної духовно-ціннісної системи особистості.

Екскурс в історичне минуле показав, що ідея формування в особистості ціннісного ставлення до природи має давнє коріння.

Ще в I столітті н.е. римський мислитель Л. Сенека сказав: «Жити щасливо і жити в злагоді з природою – одне й те саме. Людині важко усвідомити те, що про природу вона знає дуже мало, що вона – не цар природи, а лише її складова частинка, яка не творить прав і законів, а змушена їм підкорятися, пізнавати, творчо перетворювати у межах розумного» [4]. Важливо, що ідеї гуманного ставлення до природи «вітали» у середовищі прогресивної інтелігенції впродовж століть. Перші зразки зв'язку природи і людини та впливу людини на природу показав німецький вчений Е. Геккель, який у своїх працях заклав основи нової науки, ввівши спеціальний термін для її позначення – «екологія». Поняття «природа» – містке і багатогранне [2].

Яскравим спадком для сучасників є «Повчання дітям» Володимира Мономаха. У ньому вперше спрямовується увага нащадків на цінність природи, вміння користуватися її багатством, піклуватися про неї. Саме її вважають початком вітчизняної натуралістичної педагогіки [1].

Філософ, психолог, природознавець і письменник Іннокентій Гизель (Кисіль), який був ректором Києво-Могилянської академії, у своїх працях висловлював побожне ставлення до природи і звертав увагу на необхідність освіти і виховання в лоні природи, зберігаючи її.

Великий внесок у формування «матеріалістичного» світогляду, виховання на лоні природи, зробив видатний чеський педагог Я. Коменський [3] (1592 - 1670 рр.). Через всі його педагогічні твори, в особливості через його головну працю «Велика дидактика» (1623 р.), проходить думка про те, що «правильне виховання у всьому повинне узгоджуватись з природою» [3].

Геній свого часу Григорій Сковорода – філософ, поет, просвітитель, педагог, представник етико-гуманістичного просвітництва простого народу вважав, що в центрі уваги завжди повинно стояти питання «природа людини, її щастя». Філософ і гуманіст обстоював ідею, що виховання повинно бути

природовідповідальне. «Виховання, що впливає з природи, зазначав він, впливає у серця насіння благої волі».

Заслуговує на увагу ідея пришкольного саду, як засобу формування ціннісного ставлення учнів до природи, англійського педагога К. Корбана. На його думку, при кожній школі треба створити бібліотеку, дослідний сад та навчальну ділянку для вивчення рослин, «живий куточок» для вивчення дрібних тварин. На їх основі вчити учнів оберігати рослини і тварини.

Цікавою і переконливою є думка К. Ушинського, який відзначав, що процес ознайомлення дітей з рідним краєм слід пристосовувати до горизонту кожної місцевості, враховуючи «інстинкт місцевості», який проявляється в любові дитини до краю, де народилася вона і зросла [6, с.26]. У краєзнавстві він вбачав передусім могутній засіб вивчення рідного краю, його природних ресурсів.

Ідеями формування особистості на краєзнавчому матеріалі пронизані твори О. Духновича. Відстоюючи принцип природовідповідності, видатний педагог України О. Духнович вважав, що у процесі навчання діти мають засвоювати реальні знання. Сільські діти мають користатися ними у своїй праці на землі.

Розгляду проблеми формування ціннісного ставлення до природи рідного краю у молодших школярів приділяв увагу В. Сухомлинський. Все життя і діяльність молодших школярів вдома і в школі мусить будуватися, як вважав Василь Олександрович, з урахуванням народних традицій трудового, родинно-сімейного, морально-етичного та духовного виховання [5].

Вагомий внесок у розробку досліджуваної проблеми зробили Т. Байбара, О. Біда, О. Лінник, І. Майданець, Н. Огієнко, К. Шевчук та інші. Дослідження згаданих сучасних науковців здійснювалися переважно на матеріалах загальноосвітньої школи і орієнтовані на предмети природничого циклу.

Таким чином, дослідження педагогічної спадщини педагогів-класиків та сучасних науковців і практиків показали, що проблема формування ціннісного ставлення до рідного краю була актуальною в різні періоди становлення національної освіти.

#### **Література**

1. Володимир Мономах [Електронний ресурс]. – Режим доступу : [http://ru.wikipedia.org/wiki/%C2%EB%E0%E4%E8%EC%E8%F0\\_%C2%F1%E5%E2%EE%EB%EE%E4%EE%E2%E8%F7\\_%CC%EE%ED%EE%EC%E0%F5](http://ru.wikipedia.org/wiki/%C2%EB%E0%E4%E8%EC%E8%F0_%C2%F1%E5%E2%EE%EB%EE%E4%EE%E2%E8%F7_%CC%EE%ED%EE%EC%E0%F5)
2. Геккель Е. [Електронний ресурс]. – Режим доступу : [http://ru.wikipedia.org/wiki/Геккель,\\_Эрнст\\_Генрих](http://ru.wikipedia.org/wiki/Геккель,_Эрнст_Генрих)
3. Коменский Я. А. Великая дидактика [Електронний ресурс]. – Режим доступу : [http://jorigami.narod.ru/PP\\_corner/Classics/Komensky/Komensky\\_Yan\\_Amos\\_Velikaya\\_didakt\\_iz\\_br.htm](http://jorigami.narod.ru/PP_corner/Classics/Komensky/Komensky_Yan_Amos_Velikaya_didakt_iz_br.htm) . – Заголовок з екрану.
4. Сенека Л. Цитаты и афоризмы [Електронний ресурс]. – Режим доступу : <http://www.zitata.com/seneca.shtml>
5. Сухомлинский В. А. Сердце отдаю детям. Рождение гражданина. Письма к сыну / В. А. Сухомлинский. – К. : Рад.школа, 1985. – 557 с.
6. Ушинський К.Д. Вибрані педагогічні твори : у 2-х т. / К. Д. Ушинський. – К.,1983. – Т.1. – 488 с.

## ОСНОВНІ ПІДХОДИ ДО НАДАННЯ ОСВІТИ ДІТЯМ З ОСОБЛИВИМИ ОСВІТНИМИ ПОТРЕБАМИ

Сьогодні розвиток суспільства й системи освіти відбувається під впливом світової тенденції до зростання кількості людей з інвалідністю. За даними ООН, кожна десята людина (більше 650 млн. осіб) на планеті має фізичні, розумові чи сенсорні порушення, у 25 % всього населення є різні розлади здоров'я. Така несприятлива закономірність щодо поширення інвалідності у світі та в Україні зокрема, спричинила необхідність розв'язання проблеми щодо освіти дітей з особливими потребами. Міністерством освіти і науки України розроблено ряд нормативних документів, що забезпечують рівний доступ до якісної освіти усіх без винятку дітей, незважаючи на їх психофізичні відмінності.

Останніми роками сучасні вітчизняні науковці, зокрема В.Бондар, О.Волошина, Т.Євтухова, І.Іванова, А.Капська, В.Ляшенко, А.Полударова, М.Сварник, О.Столяренко, П.Таланчук, В.Тесленко, І.Холковська, Є.Холостова, О.Хорошайло, Т.Черняєва, А.Шевцов та ін. присвячують свої праці дослідженням проблеми інтеграції дітей з особливими потребами до навчання в загальноосвітньому навчальному закладі, їх реабілітації та соціалізації до суспільних норм [1, с. 235].

Науковці розрізняють кілька підходів до надання освіти дітям з обмеженими можливостями здоров'я. Основні з них — мейнстримінг, інтеграція, інклюзія. У зарубіжній практиці вони використовуються як близькі за значенням, але не тотожні. Зупинимось детальніше на їх аналізі.

Мейнстримінг. Передбачає розширення соціальних контактів між дітьми з обмеженими можливостями здоров'я та їхніми ровесниками. Здебільшого це позаурочна форма спілкування: участь у спільних масових заходах, перебування в літніх таборах, відвідування клубів за інтересами. Але як показали дослідження, такі стосунки в позаурочний час характеризуються нетривалістю та обмеженістю.

Інтеграція визначається як зусилля, спрямовані на введення дітей у постійне освітнє середовище. Виділяють наступні типи інтеграції. Соціальна інтеграція. Діти з особливими потребами можуть брати участь разом з іншими дітьми в позакласній діяльності, такій як харчування, ігри, екскурсії тощо, як у дошкільних навчальних закладах, так і в загальноосвітніх навчальних закладах, однак, вони не навчаються разом. Функціональна інтеграція. Як діти з особливими потребами, так і їхні однолітки навчаються в одному класі. Існує два типи такої інтеграції: часткова інтеграція та повна інтеграція. При частковій інтеграції діти з особливими потребами навчаються в окремому спеціальному класі або відділенні школи та відвідують тільки окремі загальноосвітні заходи - тоді як при повній інтеграції такі діти проводять увесь час у загальноосвітніх класах. Саме останній тип інтеграції можна розглядати як справжню освітню інтеграцію. Спонтанна або неконтрольована інтеграція. Діти з особливими

потребами відвідують загальноосвітні класи без отримання додаткової спеціальної підтримки. Існують причини вважати, що в багатьох країнах чимала кількість таких дітей складає більшу частину тих, кого залишають навчатися на повторний рік [4, с. 90].

Інтегроване навчання не передбачає зміни в системі освіти, дитина або адаптується до її вимог, або стає неприйнятною. Інтеграція є проміжним етапом розвитку інклюзивної системи освіти [3, с.7].

Інклюзія (включення) — процес збільшення ступеня участі всіх дітей у соціальному житті, у різних програмах. Інклюзивна освіта — це система освітніх послуг, що ґрунтується на принципі забезпечення основного права дітей на освіту та права здобувати її за місцем проживання, що передбачає навчання дитини з особливими освітніми потребами в умовах загальноосвітнього закладу [2, с. 133].

Як підказує досвід, спільне навчання та виховання в умовах інклюзивного класу має позитивний вплив і на дітей з особливими потребами, і на здорових дітей. Здорові діти з раннього віку починають розуміти з якими труднощами стикаються люди, котрі мають проблеми розвитку, стають чутливими до потреб інших, толерантніше сприймають людські відмінності, вчаться підтримувати одне одного, позитивно взаємодіяти. Ставлення дітей до однолітків з обмеженими можливостями стає теплішим, бо вони регулярно перебувають разом. Спільна діяльність допомагає їм зрозуміти, що діти з особливими потребами, як і вони можуть робити певні речі краще за інших. Завдяки перебуванню у звичайному класі у дітей з особливими потребами зростає самоповага, впевненість у власних можливостях. У майбутньому вони стають повноцінними членами суспільства і часто не лише не потребують підтримки громади, але й роблять свій внесок у загальну справу.

Таким чином, у сучасних умовах важливим є усвідомлення того, що всі діти, незалежно від стану їхнього здоров'я та фізіологічних особливостей можуть і хочуть мати рівний доступ до якісної освіти, а особливо до звичайного, повноцінного людського спілкування.

#### **Література**

1. Лалак Н.В. Підготовка майбутніх педагогів до роботи в закладах освіти з інклюзивною формою навчання /Збірник наукових праць «Педагогічна освіта і наука в умовах класичного університету: традиції, проблеми, перспективи». – Львів : ЛНУ імені Івана Франка, 2013. – С. 232-240
2. Лебединська С. І. Педагогіка: Актуальні проблеми затримки психічного розвитку дітей / С. Лебединська. – К. : «Освіта», 2014. – С. 130
3. Таранченко О.М. Освіта дітей з особливими потребами за часів незалежної України: етапність у стратегічному вимірі / О.М. Таранченко, А.А. Колупаєва // Особлива дитина: навчання і виховання. - №3 (79). – 2016. – С. 7-8
4. Таранченко О.М. Соціокультурний контекст змін в освіті осіб з особливими потребами в Україні / О. Таранченко // Особлива дитина: навчання і виховання. - №4 (80). – 2016. – С. 87-96

## ПІДГОТОВКА ДІТЕЙ ШОСТОГО РОКУ ЖИТТЯ ДО НАВЧАННЯ У ШКОЛІ ЯК ПЕДАГОГІЧНА ПРОБЛЕМА

Старший дошкільний вік є важливим періодом у соціально-педагогічному становленні особистості дитини, оскільки пік соціалізації припадає на період 6-7 років за умови активної творчої адаптації та соціальної готовності до культурного нового середовища.

У «Базовому компоненті дошкільної освіти в Україні» зазначено, що дошкільний заклад не є «школою для маленьких». Він відповідальний за процес соціального розвитку особистості, покликаний полегшити її входження у широкий світ і розвинути внутрішні сили. Дитячий садок організовує підготовку дошкільників до навчально-пізнавальної діяльності у школі через навчання – засвоєння дитиною знань, оволодіння уміннями й навичками, здатність використовувати їх у житті, формування культури пізнання, створення фонду «можу»[12, с.13].

Питання створення необхідних умов для забезпечення наступності в розвитку дітей дошкільного та молодшого шкільного віку привертало увагу відомих педагогів, зокрема Я. Коменського, К.Ушинського, С.Русової, Е.Тихеевої, В.Сухомлинського тощо. Вони обґрунтовували думку про те, що наявність тісного зв'язку і наступності між окремими ланками освіти дає дітям можливість без особливих перешкод переходити у процесі навчання від нижчого ступеня освіти до вищого, і цей плавний перехід сприяє гармонійному розвитку особистості.

Вирішенню важливих питань підготовки дітей дошкільного віку до навчально-пізнавальної діяльності у школі займалися такі науковці, як Л.Артемова, А. Богуш, Н. Бібік, М. Вашуленко, Н. Гавриш, О. Кононко, С. Лавренєва, Л. Пироженко, З. Плохій, К. Прищепа, О.Савченко, М. Удовенкота ін. Проблема наступності в навчанні і вихованні дітей старшого дошкільного та молодшого шкільного віку досліджувалась такими педагогами і психологами, як Л. Артемова, В. Кузь, Г. Люблянська, О. Проскура, О. Савченко, Д. Струннікова; діагностика готовності до шкільного навчання – Б. Андрієвський, О. Венгер, Ю. Гільбух, В. Дубровіна та ін

Під процесом підготовки дитини до школи Б. Андрієвський розуміє систему педагогічних заходів, спрямованих на загальний розвиток дитини, створення умов для формування основ загальних умінь та навичок, що забезпечили б їй успішну навчальну діяльність у майбутньому [2].

М. Удовенко підготовку дитини до школи пов'язує з «дошкільною зрілістю», яку розуміє як цілісний психічний стан дитини дошкільного віку, що характеризується високим ступенем розвитку тих якостей і процесів, що переживають свій розквіт саме в дошкільний період дитинства і для яких цей період є сенситивним [3, с.424].



Підготовку дитини до школи рекомендується проводити в ігровій формі. Головна цінність ігор в тому, що вони вимагають фізичних і розумових зусиль, формують характер дитини, привчають її прагнути до перемоги, вміти без зневіри приймати поразку.

Так, Л.Артемова вважає, що «... слід якнайширше використовувати гру для всебічного розвитку дітей, відводити їй належне місце в навчально-виховному процесі. Дуже важливо забезпечити єдність, наступність, послідовність навчання й виховання дітей під час занять і гри» [4, с. 23]. Для малят навчання – це гра, і навпаки – гра – це навчання. Це нероздільний процес. Залучення дітей до гри сприяє формуванню вмінь та навичок, засвоєнню знань, їх психічному розвитку загалом.

Зокрема, потрібні такі ігри, що сприяють розвитку різних інтелектуальних якостей, а саме: уваги, пам'яті, особливо зорової, уміння знаходити закономірності, класифікувати та систематизувати матеріал; здатності до комбінування; уміння знаходити помилки і недоліки; просторового уявлення; здатності передбачати наслідки власних дій тощо. Наприклад: «Біг асоціацій», «Зображення предметів» (для формування позитивного відношення до школи); «Пари слів», «Збери картинку», «Буває – не буває», «Меблі», «Запам'ятай і змалюй» (для розвитку пам'яті, уваги, мислення, уяви); вправи «Узагальнення», «Узагальнення через протиставлення» (для розвитку логічного мислення) тощо. На цьому етапі дошкільного дитинства гра є ведучою діяльністю дитини, крім того, у грі, у звичній обстановці діти легше засвоюють навички і знання. Застосуванням ігрової діяльності забезпечується один із принципів навчання – від простого до складного, який об'єднується із принципами організації творчої діяльності – самостійно за здібностями, своїм темпом. За таких умов дитина оптимально реалізує свої можливості.

Отже, підготовка дітей до навчання у школі є першим елементом у системі безперервної освіти і створює основу для подальшого розвитку дитини у навчальному та виховному аспектах.

#### **Література**

1. Базовий компонент дошкільної освіти в Україні // Дошкільне виховання. – 1999. - № 1. – С. 6-38
2. Андрієвський, Б. М. Проблеми готовності шестирічних дітей до навчання в школі / Б. М. Андрієвський // Педагогічний альманах : [збірник наукових праць] ; редкол. В.В. Кузьменко (голова та ін.). – Херсон : РПО, 2010. – Випуск 5. – С. 6–9.
3. Удовенко М. Діагностика психологічної готовності 6-річних дітей до навчання в школі // Початкова освіта. – 2003. – №18 (210). – Травень. – С.14-46.
4. Артемова Л.В. Навчання і виховання старших дошкільників у грі // Виховна робота в підготовчій до школи групі. – К. : Радянська школа, 1972. – С. 23-25.

## ДИДАКТИЧНІ УМОВИ ОРГАНІЗАЦІЇ САМОСТІЙНОЇ НАВЧАЛЬНО-ПІЗНАВАЛЬНОЇ ДІЯЛЬНОСТІ

Активізація самостійної навчально-пізнавальної діяльності особистості є багатоаспектним питанням. Її характерними рисами є підвищення рівня активності та самостійності студентів, незмінно зростаючі натхнення та інтерес до мистецької освіти.

Пильна увага до проблеми активності і пізнавальної самостійності студентів у процесі навчання, інтересу до знань характерна для сучасного періоду розвитку педагогіки. Пізнавальна самостійність завжди спрямована на засвоєння нових знань, передбачає готовність студента до пошукової роботи, а пізнавальна активність має місце і під час засвоєння знань, умінь та навичок і під час їх відтворення, закріплення.

Пізнавальна активність співвідноситься з творчими здібностями як родове і видове поняття, але формування обох цих якостей можливе лише в процесі активної інтелектуальної діяльності. Пізнавальна активність і пізнавальна самостійність взаємно посилюють одна одну: в умовах мисленнєвої активності виявляється самостійність особистості, яка є необхідним внутрішнім стимулом розвитку мислення. Але хоч ці сторони навчальної діяльності тісно пов'язані, кожна з них через специфічність виявів і формування є окремим предметом дослідження.

Самостійність особистості характеризується двома факторами: по-перше, знаннями, вміннями і навичками, по-друге, ставленням до процесу діяльності, результатів і умов її здійснення, а також зв'язками, які створюються під час діяльності з іншими людьми.

У більшості досліджень пізнавальна активність особистості визнається як сформованість прагнення і вміння пізнавати в процесі цілеспрямованого пошуку. Дослідники [1; 2] розрізняють в даній якості два аспекти: мотиваційний і процесуальний. Мотиваційний зумовлює потребу і прагнення особистості до пізнання. Це виявляється в активному сприйманні, допитливості, пізнавальних інтересах, самостійному ставленні до результатів праці, у потребі в самоконтролі. Проте мотиваційна сторона пізнавальної активності не забезпечує і не формує саме по собі технологічної, процесуальної сторони пізнання, тобто не забезпечує оволодіння засобами і способами пізнання, тими практичними і інтелектуальними можливостями особистості, які зумовлюють виконання самого механізму пізнання, інакше кажучи, вміння пізнавати в процесі цілеспрямованого пошуку.

### Література

1. Інтерактивні технології навчання: теорія, практика, досвід. Метод. посібник / Авт. укл. : О. Пометун, Л. Пироженко. – К., 2002. – 136 с.
2. Шевцов М.Г. Козлова О.Г. Учителю про педагогічну інноватику : навч.-метод. посібник / М.Г. Шевцов, О.Г. Козлова. – 2001. – 60 с.

**ДО ПРОБЛЕМИ ФОРМУВАННЯ СВІТОГЛЯДУ МОЛОДШИХ ШКОЛЯРІВ**

Проблема формування в учнів уявлень і понять про світ завжди була в центрі уваги науковців, педагогів-практиків. Але залежно від історичних фактів, відносин в суспільстві, від рівня розвитку педагогічної теорії і практики в різні періоди досліджувався цей феномен по-різному.

Значний внесок у розробку питань формування світоглядних якостей в учнів різних вікових груп зробив В. Сухомлинський. Педагог зазначав, що вже молодших учнів необхідно знайомити з широким колом історичних подій, читати їм розповіді про минуле людства, тоді у свідомості дитини формується перше поняття про добро і зло, справедливості і несправедливості, честі і безчестя. Він визначив основні шляхи й методи роботи, які допомагають успішно виховувати в учнів патріотизм, гуманізм, розкрив роль емоцій при формуванні у дітей народного світогляду.

Народний національний світогляд – це узагальнена система поглядів, переконань, ідеалів, у яких людина виражає своє ставлення до світу та життя. Він утілює в собі культурні та наукові здобутки, цінності філософії, ідеології, моралі українського народу. Компоненти національного світогляду (погляди, переконання, ідеали, ціннісні орієнтації) пов'язані з ментальністю українського народу, добротою, правдивістю, героїзмом, силою духу, прагненням до свободи, довірливістю, сентиментальністю тощо. Народний світогляд в учнів початкових класів формується на уроках та в позаурочний час. Проте основною формою залишається урок, адже зміст предметів, які вивчають молодші школярі, насичений історичними подіями. українським фольклором.

Проілюструємо особливості формування наукового та народного світогляду школярів на уроках «Я у світі». Змістове наповнення курсу зосередить учнів на усвідомленні суті взаємовідносин людини і суспільства, набутті демократичних цінностей, адекватному випробуванні різноманітних соціальних ролей, засвоєнні поведінкових еталонів. Формування особистісно-значущої картини світу здійснюється за рахунок максимальної опори на життєвий досвід, який розвивається у процесі взаємодії учня з навколишнім світом. Це стає можливим лише за умови створення такого соціокультурного середовища, в якому учні мають змогу пропустити через себе норми, приписи, правила, які прийняті в суспільному житті. Тому важливо практикувати розгляд світу і його подій з різних точок зору, з різних рольових позицій: свідка подій; учасника; того, хто сумнівається та ін. Постійна зміна ролей зумовлює широту поглядів на світ людей, вчинків, поведінки, дозволяє їх розглядати як взаємозумовлені, залежні одне від одного, створює умови для координації різних позицій. Молодших школярів слід привчати до застосування своїх знань і вмінь, готуючи їх до творчої діяльності в майбутньому. Навчальна діяльність повинна носити, наскільки це можливо, творчий характер.

На уроках «Я у світі» в позаурочній виховній роботі слід трансформувати народний світогляд, світогляд національний в український світогляд, тобто сформуванню світогляду українського патріота. Якщо йдеться про формування світогляду патріота України як і формування світогляду громадянина України, то вже з початкових класів слід виховувати такі світоглядні якості: готовність глибоко оволодівати рідною мовою, культурою, іншими національними цінностями, розвивати, захищати їх; здатність глибоко пізнавати національно-визвольний, патріотично-державницький рух попередніх поколінь українців, тобто знати свою історію у всіх складностях; психологічно готуватись до праці, щоб у майбутньому власною працею прикрашати рідну землю, примножувати матеріальні і духовні цінності свого народу, розвивати його науку, культуру, мистецтво; прагнення формувати у собі погляди, переконання, ідеали, які зміцнюють єдність слова і діла, почуття і думки; формувати почуття громадянина в кожного учня, національно свідомого громадянина з високою політичною культурою, бо тільки такі люди здатні цілеспрямовано і сумлінно працювати в ім'я власного добробуту, соборності нації, зміцнення незалежності України.

Практика засвідчує, що найбільш успішно загальнолюдські цінності засвоюються у єдності з національною культурою. Пізнання перлин національного багатства допомагає глибше розуміти пісенні, музичні, танцювальні жанри, думи, пісні, скоромовки, прислів'я, приказки, а отже, й менталітет українського народу, його самобутність і неповторність. Важливе місце у формуванні народного світогляду посідає родинно-побутова культура, у якій закладені відносини в сім'ї, трудова діяльність родини, виховні функції сім'ї. Саме на цьому акцентує увагу дітей вчитель при вивченні тем «Людина серед людей», «Людина в суспільстві»

Таким чином, формування світогляду молодших школярів – складний і багатосторонній процес. Світогляд, який виявляється у поглядах, ідеалах особистості, її наукових знаннях, може бути найбільш повно сформованим, правильно і емоційно сприйнятим за умови найтіснішого його зв'язку з народним, національним світоглядом. Практика засвідчує, що успішно загальнолюдські цінності засвоюють у єдності з національною культурою як на уроках в початковій школі, так і в позаурочний час.

#### **Література**

1. Бібік Н.М. Я у світі 3 клас : підруч. для загальноосвіт. навч. закл. / Н.М. Бібік - Х. : Вид.група «Основа», 2013. 160 с.:іл..
2. Великий тлумачний словник сучасної української мови / Уклад. і голов. ред. В.Т.Бусел. – К., Ірпінь : ВТ «Перун», 2000. – 1038 с.
3. Навчальні програми для загальноосвітніх навчальних закладів із навчанням українською мовою. 1 – 4 класи. – К. : Видавничий дім «Освіта», 2011. – 392 с. .
4. Хомич П.О. Розвиток наукового світогляду молодших школярів // «Початкова школа». 2001. - №11 – С.67- 74.

**ОСНОВНІ АСПЕКТИ ПРОФЕСІЙНОЇ КОМПЕТЕНТНОСТІ ВИХОВАТЕЛІВ  
ДОШКІЛЬНИХ НАВЧАЛЬНИХ ЗАКЛАДІВ**

На сьогоднішній день основним спрямуванням сучасної вищої педагогічної освіти є підготовка творчої особистості педагога, адаптованого до загальноєвропейських стандартів. Сучасний етап розвитку освіти актуалізує вирішення проблеми оцінки професіоналізму педагога, рівня його професійної компетентності і культури. Проблема професіоналізму фахівця взагалі та його професійної компетентності зокрема розглядається як одна з центральних у психолого–педагогічних дослідженнях.

Першочергові зміни в системі освіти стосуються, насамперед, дошкільної ланки як обов'язкової освіти громадян. Провідна роль в організації життєдіяльності дошкільника покладається на вихователя і вимагає від нього професійної та особистісної компетентності. Саме від його професіоналізму і компетентності, позиції та досвіду, педагогічної майстерності залежить успіх освітньої діяльності. Сучасний фахівець дошкільної освіти – це професіонал, який орієнтується в наукових досягненнях, в інноваціях психолого-педагогічної науки, володіє різними технологіями навчання, виховання і розвитку дітей, здатний до саморозвитку, самовдосконалення, самоделювання та самопроектування в різних сферах життєдіяльності, в тому числі в професійній. На сьогоднішній день існує постійна увага науковців до підвищення рівня професіоналізму майбутніх фахівців дошкільної освіти (вихователів, методистів, завідувачів дошкільних навчальних закладів) в процесі професійної підготовки у вищих навчальних закладах. Шляхи формування професійної компетентності педагога, система стимулювання його педагогічної творчості обґрунтовуються Ю.А.Бабанским, О.Л.Жук, Н.В.Кухаревим, М.М.Скаткіним, Г.І.Щукіною та ін. Професійна діяльність вихователя дошкільного закладу розкрита в працях Н.В.Кузьміної, Е.О.Панько, І.Д.Бежа, О.Л.Кононко, К.Л.Крутій, В.У.Кузьменко та ін.

Важливість визначення особистісного компоненту професіоналізму підкреслює К. Абульханова-Славська, яка доводить, що педагогічна професія – «професія особистісна». Тому однією із умов її реалізації є поєднання особистісного і професійного розвитку у єдиний результативний процес.

Єдиного визначення поняття «професійна компетентність» і єдиного розуміння тлумачення її змісту у сучасній науково-педагогічній літературі немає. Аналіз джерел інформації дає можливість виділити декілька підходів до поняття «професійна компетентність».

В своїх дослідженнях розуміння професійної компетентності педагога О. Дубасенюк, Л. Карпова, Н. Кузьміна, А. Маркова, В. Синенко, І. Тараненко пов'язують з набуттям людиною знань, умінь і навичок; А. Деркач, Н. Кузьміна, Л. Рибалко - з досягненням способів навчання самоосвіти,

самоорганізації, самоконтролю, способів пізнання себе та інших; Ш. Амонашвілі, В. Гриньова, В. Лозова, Л. Рибалко з творчим процесом, у результаті якого виникають творчі досягнення професіонала.

Проблемам фахової підготовки вихователів дітей дошкільного віку в умовах упровадження ступеневої системи навчання у ВНЗ присвячена монографія Г. Беленької «Вихователь дітей дошкільного віку: становлення фахівця в умовах навчання». Дослідниця вважає, що результатом навчання студентів у педагогічному ВНЗ повинна стати професійна компетентність, що забезпечить належний рівень готовності майбутніх фахівців до виконання своїх функціональних обов'язків. Г. Беленька зазначає, що професійна компетентність вихователя – багатогранне поняття, що охоплює різні сфери компетенції – оздоровчо-профілактичну, навчально-розвивальну, методичну, виховну, просвітницьку тощо, і в сучасних складних соціально-економічних умовах розвитку суспільства треба глибоко і всебічно розглянути альтернативні підходи до наукової проблеми формування професійної компетентності майбутніх фахівців з дошкільної освіти [ 1].

Професійна компетентність вихователя – це необхідна умова підвищення якості педагогічного процесу. На основі аналізу різних визначень даного поняття можемо сказати, що професійна компетентність вихователя ДНЗ – це здібність до ефективного виконання професійної діяльності що базується на фундаментальній науковій освіті і емоційно-ціннісному відношенні до педагогічної діяльності.

Основними компонентами професійної педагогічної компетентності є:

1) система психологічних, загальнодидактичних та спеціальних фахових знань (здійснення цілісного педагогічного процесу; створення розвиваючого середовища; забезпечення охорони життя і здоров'я дітей; знання цілей, завдань, вмісту, принципів, форм, методів і засобів навчання і виховання дошкільників; уміння результативно формувати знання, уміння і навички відповідно до освітньої програми; уміння керувати основними видами діяльності дошкільників; уміння взаємодіяти з дошкільниками; консультативна допомога батькам; створення умов для соціалізації дітей; захист інтересів і прав дітей.)

2) система фахових умінь (високий рівень розвитку емпатії, безпосередність, емоційна врівноваженість, творча уява, душевною щедрістю);

3) професійні здібності та професійно значущі риси особистості (працездатність, витримка, врівноваженість.) [2].

Отже, професійна компетентність майбутнього вихователя дітей дошкільного віку є професійною підготовленістю і здатністю педагога дошкільної освіти виконувати завдання й обов'язки у даній галузі.

#### **Література**

1. Беленька Г. В. Вихователь дітей дошкільного віку: становлення фахівця в умовах навчання. Монографія / Г.В.Беленька. - К. : Світич, 2006. - 304с.

2. Рибка Я.Ю. Формування професійної компетентності вихователя дошкільного навчального закладу [Електронний ресурс]. — 2011. — Режим доступу : <https://www.kpi.kharkov.ua/archive/Conferences/Переяславская Рада/2011/>.

**СПЕЦИФІКА ВПЛИВУ ПОСТМОДЕРНІСТСЬКИХ УЯВЛЕНЬ НА СВІТОГЛЯД  
УКРАЇНСЬКОГО СУСПІЛЬСТВА**

Розмаїття літератури та постмодерністських концепцій доволі ускладнює пошук загального постмодерністського знаменника, проте у цій справі суттєву допомогу здійснює генеалогія постмодернізму, адже один з корифеїв цього напрямку Мішель Фуко прямо визначає праці Ф.Ніцше та З.Фрейда як найбільш впливових та актуальних авторів для постмодерністської думки. Дійсно, питомий масив постмодерністських текстів складають саме тлумачення цих авторів; цитати з їх творів майже обов'язково присутні у філософів-постмодерністів. Це значно спрощує завдання, адже для характеристики світоглядних засад постмодернізму достатньо подивитися на те, що саме у багатогранній спадщині Ф.Ніцше та З.Фрейда актуалізується постмодерністами.

Світоглядні елементи постмодернізму - це: делегітимація традиційних інституцій та цінностей; уявлення про людину як точку прикладання анонімних сил та дискредитація поняття норми. Априорі не можна стверджувати, що всі ці елементи завжди негативні, адже, наприклад, постмодерністська критика репресивних інституцій, що підтримують гендерну та расову нерівність, буває влучною і доречною, однак поширення певних постмодерністських уявлень може становити певну загрозу.

В першу чергу йдеться про розхитування меж соціальної норми. Безперечно, пересічний українець безпосередньо з працями постмодерністів не стикається, тому їх впливу не зазнає.

Два явища – делегітимація поняття норми та дискредитація цілісності як такої – становлять, на нашу гадку, серйозний виклик сучасній українській педагогіці. Перш за все, зазначимо, що ці елементи постмодерністського світогляду засвоюються українським суспільством передусім завдяки складним процесам політичної та економічної трансформації – тим самим, осмисленню яких присвятила себе постмодерністська філософія. Дійсно, коли йдеться про кризу інститут родини, одним з головних чинників цієї кризи в українських умовах є від'їзд батьків на заробітки за кордон, у чому педагогіка, на жаль, не дасть ради. Проте опосередковані масовою культурою впливи постмодерністського світогляду як раз і складають предмет педагогічного впливу та корекції.

**Література**

1. Базалук О.О. Постмодернізм: філософія освіти / О.О.Базалук // *Future Human Image*, №5. - т. 2. - 2015. – С.92–2.
2. Жижек Славой. Погляд скося: Вступ до Жака Лакана крізь популярну культуру. – Львів : «Камеяр», 2007. – 188 с.
3. Ліотар Ж.-Ф. Ситуація постмодерну / Ж.-Ф. Ліотар // *Філософська і соціологічна думка*. – 1995. - №5-6. – С.15–35.

**ПЕДАГОГІЧНІ АСПЕКТИ ІНТЕЛЕКТУАЛЬНО-ЕМОЦІЙНОГО РОЗВИТКУ  
ОСОБИСТОСТІ У СИСТЕМІ ХУДОЖНЬОЇ КУЛЬТУРИ НАРОДУ**

Необхідність розширення культурного пласту українського суспільства потребує, перш за все, подолання від стереотипів старого догматичного мислення. Одним з його проявів в педагогічній і культурологічній теорії було фактичне визнання в якості працюючої і досить абстрактно-просвітницької і нормативно-волюнтаристської моделі впливу художньої культури на розвиток людини. Самій художній культурі в цій моделі відводиться роль службового інструменту запрограмованого виховання і формування особистості. Така точка зору на виховну і формуючу роль художньої культури була пов'язана з командно-адміністративними методами управління художнім процесом і бюрократичною системою естетичного і художнього виховання.

Але просвітницько-нормативний підхід організації інтелектуально-емоційного розвитку в системі художньої культури є безперспективним або як доказує теорія і практика педагогіки, неможливо сформувати особистість по заданому уніфікованому зразку.

Для того, щоб подолати застарілі погляди, необхідно розглядати формування особистості, її інтелектуально – емоційний розвиток не тільки як результат зовні направлено на неї виховного і формуючого впливу, але, перш за все, як детермінований суспільною закономірністю, умовами і способом життєдіяльності особистості процес її саморозвитку і самовиховання. Тільки єдність саморозвитку, самовиховання,самодіяльності особистості і зовні направлено впливу художньої культури суспільства сприяє її інтелектуально – емоційному розвитку. Таке розуміння надає можливість вибрати найбільш ефективні способи цілеспрямованої дії на процес розвитку особистості в усій її життєвій багатогранності, з притаманними їй протиріччями об'єктивного і суб'єктивного характеру.

Самореалізація особистості, особливо в інтелектуально – емоційній сфері, стає можливою тільки на основі різноманітних потреб, смаків і ідеалів суб'єктів розвитку, різниця між якими визначається соціальними і індивідуальними особливостями в їх образі життя, ментальності, плюралізмі не тільки мислення, але й почуття, в творчій свободі вибору способів і форм життєдіяльності. Це, по – перше. По друге, інтелектуально – емоційний розвиток засобами мистецтва досягає мети лише тоді, коли воно є одночасно моральним, естетичним, духовним, коли емоційно – почуттєва сфера розвивається в поєднанні з її інтелектом і волею.

В умовах сучасної художньої культури,насиченої продуктами масового мистецтва, сурогатними формами духовності, позиція педагогіки може виступати в якості механізму і одночасно критерієм визначення справжнього мистецтва, духовної продукції, яка має творчий характер і відрізняється від різного роду підробок і імітацій.



В цьому розумінні неперевершене значення здобуває широке користування у виховній роботі традицій народної художньої культури, всього арсеналу культурних цінностей, накопичених суспільством в процесі багатовікового розвитку, який пройшов чистку морально-естетичними і художніми принципами нації.

Відомо, що у спілкуванні з народною творчістю особистість отримує унікальну можливість безпосередньо проникати в побут інших людей, усвідомлювати зсередини їх думки, переживання, душевний досвід, що суттєво розширює духовні горизонти людської індивідуальності, поглиблюючи її позиції навколо світу.

Однак, людське існування в своєму становленні розсипається на міриади неповторної цілісності. І ніякій художній творчості не під силу просто «перелити» його з однієї індивідуальності, індивідуальної «ємкості» в іншу. Кожне художнє сприйняття досвіду і побуту інших людей безперечно виступає і як відсторонення, відмову від особистої індивідуальності, включаючи їх духовні потенції. Так само, як і в науковому пізнанні тут має місце свого роду «відсторонення» суб'єктивності, причому не в безболісній формі логічного абстрагування, а як момент реально хвилюючого процесу проникнення в іншу індивідуальну організацію існування, з іншими почуттями, іншою надією, іншою любов'ю. По глибокому зауваженні Н.Бердяєва, відбувається «якби жертва собою», жертва абсолютно добровільна, яка виражає глибоку внутрішню потребу самого суб'єкта. В цьому сенсі жертвовність представляється як розчинення індивідуального в суспільному, внутрішня згода особистості, прийняття нею культурних традицій народу, розуміння громадянських, моральних, патріотичних обов'язків. З іншої сторони, творча особистість, вступаючи у відношення з художньою діяльністю суспільства, вносить до неї неповторні індивідуальні риси, розвиваючи традиції народної творчості.

Таким чином, значимість художньої творчості і мистецтва як однієї з її форм не в ілюзорній самодостатності уявного їм способу людського існування, не в приписаній йому функції заповнювача утворюючих в повсякденному існуванні людини змісті життєвих пустот. Культурна діяльність не замінима тим, що вона концентрує, стягує навколо себе відповідний тип цілісного відношення до світу, стверджує його в душах людей, втілює в конкретній багатогранності живого досвіду, в культурі людських почуттів, що складають основу морально – естетичного виховання в особистому значенні слова.

Педагогічні дослідження показують що мистецтво не підкріплене впливом навколишнього мікросередовища і суспільства в цілому, які формують рівень культури особистості і його складовою – інтелектуально – емоційного розвитку, не виправдовують тих сподівань, які на нього покладаються. Культура особистості залежить, перш за все, від розвитку культури і мистецтва суспільства в цілому і від того, в якій мірі суспільство відкриває народу доступ до досягнень культури і мистецтва і надає підтримку в їх освоєнні. Невелика вага від всієї національної культури, якщо народ відірваний від неї, якщо

засоби масової інформації пропагують не український образ життя, культ низькопробної масової культури, якщо виставки заповнені творіннями художників, які включаються в модну хвилю почергового «ізму», а прилавки книжних магазинів – коміксами і бестселерами, герої яких - вбивці, гангстери, насильники. Не слід сподіватися на позитивний вплив такого мистецтва в плані формування гуманної особистості, здатної співчувати. Сучасні діти ростуть в умовах, коли засоби масової інформації значно наблизили мистецтво до людини, коли загальний культурний рівень в країні невимірно зріс, тим не менше для того, щоб система художньої культури відповідала своїй назві і призначенню, вона потребує вдосконалення, яке можливе лише при створенні єдиної загальнодержавної програми комплексного розвитку особистості засобами культури і мистецтва.

Крім того, необхідна розробка моделі системи інтелектуально – емоційного розвитку особистості школяра і програмно – методичного забезпечення даної моделі. Мова йде про наповнення її багаторівневою навчальною програмою, орієнтованою на розвиток творчих здібностей учнів, інноваційними методиками викладання предметів художньо-естетичного циклу, про впровадження в систему загальноосвітньої школи принципово нової структури і змісту навчання художньої діяльності, яка являє собою довготривалий, єдиний і неподільний процес, взаємопов'язаний на усіх етапах навчання. Успішне вирішення проблеми інтелектуально – емоційного розвитку особистості в системі художньої культури народу передбачає вибір стратегії і пріоритетів для переходу школи і позашкільних установ з режиму функціонування в режим розвитку, а також розробку сукупних провідних напрямків їх об'єднаної діяльності, яка здатна позитивно впливати на духовний світ молоді.

**УДК 373.51**

Н. В. ТИТАРЕНКО, Т. О. ДРОНЬ  
Державна наукова установа «Інститут освітньої аналітики»

### **ЯКІСНА СЕРЕДНЯ ОСВІТА В КОНТЕКСТІ ЄВРОІНТЕГРАЦІЙНИХ ПРОЦЕСІВ**

Повна загальна середня освіта є обов'язковою в Україні і держава зобов'язана забезпечити її доступність і безоплатність. Проте, результати зовнішнього незалежного оцінювання (ЗНО) випускників останніх років сільських та міських загальноосвітніх навчальних закладів значно відрізняються. У процесі свого дослідження ми спробували з'ясувати причини такої розбіжності, адже всебічний розвиток особистості формується в результаті взаємодії багатьох чинників соціально-економічного середовища. На успішність учнів впливають не лише якість отриманих послуг у навчальних закладах, але і культурний капітал та добробут родини.

Проведене нами соціологічне опитування випускників 2016 року після складання ЗНО з української мови та літератури, дозволило з'ясувати, як тип місцевості, де проживає і навчається учень, склад родини та її матеріальне

становище впливають на якість навчання та підготовки випускника загальноосвітнього навчального закладу до ЗНО.

Метою дослідження було визначення впливу соціально-економічних чинників на якість освіти випускника загальноосвітнього навчального закладу.

На виконання наказу Міністерства освіти і науки України від 12 травня 2016 року № 502 «Про проведення опитування випускників загальноосвітніх навчальних закладів 2016 року щодо впливу соціально-економічного середовища на результати навчання» протягом червня 2016 р. в Україні проводилося анкетування випускників загальноосвітніх навчальних закладів 2015/2016 навчального року. Таке ж анкетування планується провести і в червні цього і наступного року.

Розроблену нами у співпраці з експертами Аналітичного центру CEDOS анкету було розміщено на сайті Українського центру оцінювання якості освіти (УЦОЯО) на персональних сторінках учасників зовнішнього незалежного оцінювання (ЗНО-2016) – випускників загальноосвітніх навчальних закладів 2016 року. Кожному з випускників загальноосвітніх навчальних закладів після тестування з української мови та літератури було запропоновано відповісти на запитання анкети. Анкета містила п'ять блоків запитань, пов'язаних між собою логічними зв'язками і переходами.

Статистичні дані, зібрані УЦОЯО, після завершення опитування були передані Інституту освітньої аналітики для подальшого аналізу.

За результатами анкетування було з'ясовано, що значна різниця у результатах ЗНО учнів пов'язана з відмінністю їх соціально-економічного середовища. Це стосується як рівня освіти, сфери зайнятості, посади та заробітної плати батьків, так і наявності домашньої бібліотеки, доступності до закладів культури (театрів, музеїв тощо), гуртків та стосунків у родині. Респонденти з сімей із середнім і вище середнього статками показали вищий рівень навчальних досягнень, ніж найзаможніші або найменш заможні. Лише в результатах з іноземних мов спостерігається пряма залежність між статками сім'ї та результатами випускників: чим більші статки, тим вищий бал ЗНО.

Усвідомлюючи суб'єктивність відповідей на запитання про статки родини, для підтвердження впливу матеріального становища на результати ЗНО задавались додаткові запитання, зокрема про способи підготовки до ЗНО. Виявилось, що найвищі бали – у тих випускників, які скористалися послугами репетитора або підготовчими курсами при вищих чи професійно-технічних навчальних закладах, які є платними і недоступними для родин із низькими статками. Частка міських учнів, яким батьки оплатили послуги репетитора або курси, у два рази більша, ніж сільських.

Репетиторство було найпопулярнішим серед видів підготовки до ЗНО з англійської мови і ним скористались 60 % учнів, які склали цей предмет. Незважаючи на це, найкращі результати отримали ті випускники, які зазначили, що готувались до складання ЗНО з англійської мови кількома способами, серед яких такі як відвідування мовних курсів та шкіл, подорожі за кордон, заняття по Skype, перегляд фільмів, комп'ютерні ігри та читання книжок англійською.

Частка учнів, які навчалися у ліцеях, гімназіях і спеціалізованих школах та отримали в середньому з усіх предметів 160 і вище балів, у 1,5 рази більша, порівняно з іншими типами навчальних закладів. Варто зазначити, що 97,6 % ліцеїв, гімназій і спеціалізованих шкіл знаходяться у містах. Освіта батьків є ключовим фактором, який має позитивний зв'язок із рівнем успішності дітей: чим вищий рівень освіти батьків, тим вищий результат ЗНО отримали випускники. Така відмінність спостерігається незалежно від типу ЗНЗ та місцевості. Водночас слід зазначити, що втричі більше батьків учнів, які живуть і навчаються в містах, мають вищу освіту, порівняно з сільськими. Сфера зайнятості батьків (інших родичів, які виховують учня) також впливає на успішність навчання випускників загальноосвітніх навчальних закладів. Найвищі результати ЗНО-2016 у випускників, чії батьки (або інші опікуни) чоловічої статі працюють у сфері ІТ, освіти, журналістики та реклами, або, чий матері (чи інші опікуни) жіночої статі працюють у сфері освіти, журналістики і реклами. Така комбінація, знову ж таки, найчастіше спостерігається у містах. Читання додаткової літератури позитивно відображається на успіхах у навчанні. Випускники, які мають удома власні книжки (окрім підручників), мають кращі результати ЗНО. Середній бал ЗНО-2016 у таких респондентів вищий на 10 балів, ніж у тих, хто не має вдома власних книжок.

Отже, одночасно з впровадженням нових програм і підвищенням якості навчання у школах для забезпечення бажаної успішності випускників необхідно здійснити низку різноманітних заходів для покращення соціально-економічного становища учнів – від популяризації читання і пошуку ресурсів для вивчення іноземних мов.

УДК 783.2 (477. 87) (09)

І.З. ЗАДОРЖНИЙ  
Мукачівський державний університет

### НАПРЯМИ ТА МЕТОДИ ДЖЕРЕЛОЗНАВЧИХ СТУДІЙ ПРОСТОПІНІЯ БОКШАЯ-МАЛИНИЧА 1906 РОКУ

У ряді наукових розвідок усвідомлення особливостей церковного співу Закарпаття здійснювалось у контексті простеження зв'язків рукописних і друкованих ірмологіонів та *Простопінія* Бокшая-Малинича 1906 року на основі паралельного зіставлення музичного матеріалу, що у повній мірі не відображало картини джерел та походження *напівів*.

Оновлена музична стилістика *Простопінія*, окремі відмінності у порівнянні із традиційними ірмолойними зразками вказують на необхідність застосування напрямів та методів аналізу, які б уможливили визначення основних закономірностей та способів видозмін музичної матерії у регіональній церковно-пісенній традиції.

Для вирішення ряду завдань щодо аналізу музичних текстів сакральної монодії необхідно враховувати значний комплекс зв'язків у змісті, структурі, репертуарі *Простопінія* та рукописних і друкованих ірмологіонів, визначити

специфіку видозмін ірмолойних *напівів* у *Простопінії*, здійснити аналіз музичних текстів *Простопінія* з подальшим порівнянням їх з ірмологіонами XVI-XIX століть. Важливим є і застосування в аналізі принципів часомірної метрики як визначального фактора формотворення монодії поряд із увагою до особливостей поспівкової будови [2, с.67-101].

У пошуку різних підходів щодо аналізу музичних текстів *Простопінія*, цікавими є методи попередньої практики. Так, дослідження Мирослава Антоновича особливостей *гласів* та будови *ірмосів* в українських і візантійських ірмологіонах [1, с.39–55 ], дали підстави визначити те, що кожна поспівка *ірмосів* може набувати значних змін відповідно до кількості складів у тексті, музичних наголосів у певних складах. Для показу складності мелодичних форм М.Антонович наводить окремі приклади та використовує досить різні терміни і поняття щодо означення музичної складової *ірмосів*, зокрема „розширення фраз поспівок”, „повторення мотивів”, „мелодичні зміни”, „злиття поспівкових фраз”.

На наше переконання, надзвичайно важливим є врахування принципів організації сакральних монодійних *напівів*, що уможлиблює простеження і ролі метричних факторів у процесі їх видозмін.

Оскільки ірмолойний *напів* має синкретичну природу, тобто формується водночас і словесними, і музичними факторами, варто враховувати і особливості будови музично-словесних структур різних жанрів церковного співу.

Однією із характерних рис у *Простопінії* є виокремлення музично-віршових структур тактовими рисками, внаслідок чого трапляється і нелогічний поділ за змістом музично-віршових рядків, наприклад, це добре ілюструє задостойник „О Тебi радується” :

| *О, священный храмe* | *и Раю словесный* | *Дивственная* | *похвало* |  
| *И чрево Твое* | *пространіe* | *небесь соділа* |.

Різні варіанти тактового поділу трапляються в *ірмосах*, зокрема в *ірмосі* 1 пісні воскресного канону 5 гласу розподіл наступний:

| *Коня и всадника въ море чермноe,* | *сокрушай брани* | *мишцею высокою,* |  
*Христось истрясe,* | *Исраиля же спасe,* | *Побідную піснь поюща* | [ 3, с.23].

Відповідне структурування музичного матеріалу зумовлено застосуванням різних варіантів мелодико-ритмічних зворотів, в окремих випадках й однакових типових формул, на основі яких розспівується текст.

У пошуку методологічних підходів в аналізі *напівів Простопінія* ми звернули увагу на те, що у працях попередників, застосований метод лише паралельного зіставлення (у вигляді „партитури”) не дає чіткої відповіді про характер видозмін та трансформацій давніх форм музичних текстів, які відбувались у богослужбовій практиці. Більше того, при таких способах цілком не враховано особливостей розподілу музичного матеріалу саме у *Простопінії*.

Таким чином, лише на прикладах порівняльного аналізу гласової будови різних жанрів, визначаючи і враховуючи специфіку змін, трансформацій, новоутворень, фактурного оновлення у піввіршах, музично-віршових рядках *Простопінія* простежується зв'язок з аналогічними зразками рукописних і

друкованих ірмологіонів XVI-XIX століть, що так необхідно у вирішенні різносторонньої проблематики музикознавчих та джерелознавчих студій.

Підсумовуючи, відзначимо, що окреслені напрями наших аналітичних підходів ґрунтуються на комплексному і системному дослідженні як історико-культурних процесів, так і музичних текстів сакральної монодії регіональної традиції, що забезпечує достовірність отриманих результатів та висновків.

#### Література

1. Антонович М. *Musica Sacra*: Збірник статей з історії української церковної музики. – Львів : Інститут українознавства ім. І. Крип'якевича НАН України, 1997. – 261 с.

2. Цалай-Якименко О. Київська школа музики XVII ст. : Монографія. – Київ – Львів – Полтава: НТШ 2002. – 487 с.: іл.

3. Церковное простопініе. – Унгварь : Унію, 1906.

УДК 784.087.68.03(477)

В.В. КАРМАНОВ

Мукачівський державний університет

### СТИЛЬОВІ ОСОБЛИВОСТІ ХОРОВИХ КОНЦЕРТІВ Д. БОРТНЯНСЬКОГО

Духовна музика другої половини XVIII століття відображає кульмінаційний злет української музичної культури. Кращі хорові твори не поступалися досягненням тогочасної європейської духовної музики. Зумовлена багатим надбанням в попередню епоху барокового партесного концерту і високим рівнем хорового виконання, її високий рівень презентував новий стиль – духовний хоровий концерт, який не має аналогів у західноєвропейській музиці, бо українським композиторам вдалося поєднати «чуже» і «своє», ментально розвинувши український стиль духовної музики [3, с. 127].

Хорова творчість Д.С. Бортнянського (1751-1825) посідає особливе місце як в українській, так і в російській музичній культурі, становить підсумковий етап у розвитку партесного співу, зокрема одного з найважливіших його жанрів – концерту. Духовні хорові твори Бортнянського є шедеврами світової музичної культури, фундаментом для наступних поколінь – творців української та російської музики, які успішно працюють у цьому жанрі. Як відзначають мистецтвознавці, саме духовні твори Д. Бортнянського позначені печаттю великої урочистості, притаманної даному жанру. Як нове художнє явище, духовно-хорова творчість Бортнянського була життєвою та безцінною для українських і російських композиторів, виходила за межі культової музики і стала важливим кроком на шляху формування хорової та оперної вітчизняної класики. Д. Бортнянський засвоїв ряд виражальних засобів, особливостей форми, що виробилися у західноєвропейській музиці, й застосував їх для вирішення національних творчих завдань. Проте, музика не втратила оригінальності й самобутнього стилю, оскільки спиралася на власні давні традиції, на народну культуру [2, с. 210].

Звертаючись до визначення жанру духовного концерту в музичній культурі, знаходимо наступне його тлумачення: «Духовний концерт – жанр духовної музики, що сформувався в українській культурі у другій половині XVIII ст. Історико-стильовим джерелом жанру був партесний концерт XVII – поч. XVIII ст.» [4]. Отже, своїми окремими традиціями український духовний концерт пов'язаний із бароковим партесним концертом, що проявляється у: збереженні концертуючого стилю хорової фактури як характерної ознаки жанру (кolorистичне зіставлення хорового tutti з ансамблями та solo різних груп голосів); поєднанні гармонічної та поліфонічної фактур; використанні побудов мотетного типу (імітаційне проведення голосів, яке завершується гармонічним tutti); нанизуванні ряду тематичних побудов у структурі концертів [3, с. 127]. Проте, проявляються і найхарактерніші ознаки духовного концерту др. пол. XVIII ст. Духовній музиці нового стилю притаманні внутрішня простота, гармонійність, ясність, урочисті й енергійні музичні образи, що пов'язує її з класичним стилем. У музичній стилістиці з'являються риси «чуттєвості», сентименталізму, підсилюється особистісне начало. На відміну від західноєвропейського, духовний концерт українсько-російської традиції не передбачає інструментального супроводу. Характерними особливостями духовних творів Д. Бортнянського є відповідна часові музична мова, опора на побутові світські жанри. Кант, марш, менует та інші жанрові джерела безпосередньо служать відображенню світогляду композитора. Вихід хорової музики за рамки академічно-поліфонічного письма, повноцінний зв'язок з іншими жанрами привели до широкої популярності композитора [5, с. 448].

Д. Бортнянський – єдиний із російських композиторів XVIII ст., духовна музика якого не була забута після смерті, продовжувала викликати любов та визнання чисельного кола слухачів. Кульмінація його хорової творчості припадає на період 1790 - 1797 рр., коли була створена більша частина творів на духовні тексти, в яких композитор досягає великої майстерності монументального хорового письма, утверджує традиції попередників та прокладає шлях до хорової класики XIX ст. Зокрема, Д. Бортнянський розвинув тип класичного хорового концерту а capela, що виник на основі музичного збагачення літургії й утвердився як поліфункційний жанр (використовувався в кульмінаційних моментах церковного богослужіння, звучав в урочистих придворних та державних церемоніях, завоював популярність як форма світського музикування). Саме ця подвійна синтетична природа концерту, що поєднала у собі духовність і світськість, особливо приваблювала Бортнянського – виразника прогресивних ідеалів епохи класицизму та Просвітництва. Ладогармонічна основа хорових творів композитора спирається на розвинуту мажоро-мінорну систему. Тональна різноманітність форми поєднується із скромністю гармонічного розвитку. Гармонічній мові притаманні строгість, функціональна ясність, некваплива зміна акордів, часті каданси [3, с. 251]. Як класик хорової поліфонії, Д. Бортнянський використовує народнопісенні елементи у темах варіаційного розвитку; українськими національними рисами позначені і його фуги. Приваблює увагу «золота» тональність D-dur, в якій композитором створено 5

хорових концертів. Продовжуючи традиції майстрів бароко, Бортнянський пов'язує цю тональність з ефектом радості: № 8 «Милости Твоя, Господи, во век воспою» (Пс. 88); № 13 «Радуйтеся Богу, помощнику нашому» (Пс. 80, 95, 104); № 15 «Приидите, воспоим людие» (воскресна стихира); № 23 «Восхваляю имя Бога моего с песнию» (Пс. 88); № 31 «Все языцы воспещите руками» (Пс. 46) [1].

У духовних концертах Бортнянського простежується еволюція музично-образного змісту від гімнічного та світло-ліричного до драматичної і глибоко філософської лірики в пізніх концертах. Особливою виразністю характеризуються концерти скорботно-елегійного та інтимно-ліричного характеру, музика яких наповнена глибоким, зосередженим роздумом, набуває надзвичайного «душевного» резонансу [3, с. 250]. Певно, це і стало причиною великої популярності духовних творів Бортнянського серед широкого кола слухачів, проникнення його творів у репертуар повсякденного домашньо-побутового музикування.

Більша частина концертів Д. Бортнянського написана на тексти рядків псалмів, які мають радісно-гімнічний характер. Притаманна Бортнянському лірична настроєність з особливою повнотою виявилась в його мінорних концертах споглядального плану. Багато з них можна назвати «ліричною сповіддю» композитора. До кращих, зокрема, належать: патетичний концерт фа-мінор (№ 21) «Живий в помощи»; один з найбільш ліричних – № 25 «Не умолчим никогда»; траурно-елегійний ре-мінорний (№ 33) та зворушливий до-мінорний (№ 32). Глибоко філософський характер, піднесеність та одухотвореність настрою, стихія стриманої, зосередженої лірики, щирість і проникливість почуття пронизує концерти композитора пізнього періоду творчості. Поетичний текст псалмів сформований парафразою священних текстів, що зберігає лексику, образний тип, який підпорядковується музично-поетичній структурі [1].

Як справедливо зазначав один із перших українських професійних композиторів М. Вербицький, для українців Д. Бортнянський був тим самим, що Й. Гайдн і В.А. Моцарт для Західної Європи. Із засвоєння стильових принципів Бортнянського почали свою діяльність представники перемишльської школи в особах М. Вербицького та І. Лаврівського. Розвиток традицій Д. Бортнянського продовжено в монументальних кантатах М. Лисенка, величних полотнах С. Людкевича, хорових композиціях М. Леонтовича [3, с. 252].

Узагальнюючи специфіку жанру хорового концерту у творчості Бортнянського, слід констатувати, що він став виявом синтезу російських та українських музичних традицій.

#### **Література**

1. Бойко В.Г. Особливості творчості Д.С. Бортнянського у віддзеркаленні західноєвропейських традицій 2-ої половини XVII – XVIII ст.. Режим доступу до ресурсу : <http://www.ic.ac.kharkov.ua/RIO/kultura37/33.pdf>.

2. Історія української музики. В 6 т. Том 1: Від найдавніших часів до середини XIX ст. / від. ред. М.М. Гордійчук. – К. : Наук. думка, 1989. – 447 с.



3. Корній Л. Історія української музики. Частина друга : друга половина XVIII ст. : підручник для вищих музичних навчальних закладів / Л. Корній. – Київ : ВАТ «КДНК», 1998. – 387 с.

4. Розквіт української духовної музики у середині XVIII – початку XIX століття. – Режим доступу до ресурсу : [http://ukrspiritmuz.net.ua/pages/5\\_5.html](http://ukrspiritmuz.net.ua/pages/5_5.html).

5. Цмур І.І. Дмитро Бортнянський. Хоровий концерт №34 (деякі виконавські та диригентські проблеми) / І.І. Цмур // Педагогічний дискурс : зб. наук. праць, 2013. – Вип. 14. – С. 448 - 453.

6. Шуміліна О.А. Сильова динаміка української духовної музики XVII - XVIII століть : автореф. дис. на здобуття наук. ступеня д-ра мистецтвознав. : спец. 17.00.03 «Музичне мистецтво» / О.А. Шуміліна. – К., 2013. – 36 с.

**УДК 376.064.1**

О. М. КАС'ЯНЕНКО  
Мукачівський державний університет

### **СПІВДРУЖНІСТЬ З БАТЬКАМИ ЯК УМОВА КОМПЕНСУЮЧОГО ВИХОВАННЯ ДІТЕЙ З ОСОБЛИВИМИ ПОТРЕБАМИ**

На сучасному етапі становлення незалежної України для родини, в якій зростає і виховується дитина з особливими освітніми потребами, найважливішим завданням є формування в неї особистісних якостей громадянина, а саме: розвинену духовність, моральну культуру, особистісний розвиток.

Проте не завжди умови виховання в сучасній сім'ї є сприятливими для розвитку і виховання дітей з особливими освітніми потребами. Адже виховувати таку дитину дуже складно і відповідально, бо цю відповідальність батьки зобов'язані нести перед своєю дитиною та суспільством, в якому вони живуть. Якщо діти з особливими освітніми потребами позбавлені правильного виховання, то їхній особистісний недорозвиток поглиблюється, а самі діти можуть стати тягарем для родини і суспільства.

У Концепції сімейного і родинного виховання наголошується на тому, що «...сучасна сім'я має стати головною ланкою у вихованні дитини, забезпечити їй належні моральні та педагогічні умови для фізичного, морального і духовного розвитку» [2].

Невипадково на сучасному етапі активізувалися наукові пошуки щодо проблеми співпраці ДНЗ, сім'ї, громадськості у вихованні підростаючого покоління [3].

Батьки, які виховують дітей з особливими освітніми потребами вимушені пристосовуватися до ситуації, яка пов'язана з особливими умовами навчання і виховання такої дитини. І досить часто така сім'я потрапляє у дисфункціональне становище не тільки у взаємовідносинах між членами сім'ї, а й суспільством.

Підтримка контакту з батьками дитини, яка має особливі освітні потреби буде значно легшою, якщо стосунки між педагогом і батьками налагоджені заздалегідь. Адже з початком навчання такої дитини у навчальному закладі першочергові зусилля мають бути направлені на те, аби знизити бар'єр між

навчальним закладом і домом. Для цього має бути залучена ціла команда спеціалістів навчального закладу. Позитивне підґрунтя для співпраці з родиною є ефективною передумовою обговорення (або навіть попередження) проблеми, бо розвиток доброзичливих стосунків у всі часи був життєво необхідним.

Для встановлення контакту з батьками педагогам слід:

1. Надати інформацію про план навчальної діяльності дитини.
2. Провести з батьками бесіду, щоб краще зрозуміти дитину та її домашнє середовище.
3. Заохочувати батьків приймати участь у поїздках, організації харчування, тощо.
4. Залучати батьків до розробки напрямків розвитку навчального закладу, співпраці з керівництвом та батьківською громадськістю.

Загальновідомо, що створення доброзичливої атмосфери дає змогу членам родини зняти певне напруження, а це сприяє залученню її до спільної співпраці. Коли родини знають одна одну та персонал, комфортно почуваються, вони з більшою вірогідністю роблять свій внесок у життя групи і ДНЗ.

Батьківська причетність до навчання і виховання дітей з особливими освітніми потребами безумовно полегшує досягнення цілей, які поставлені перед закладом освіти (практичний стимул), робить важливий внесок в єдиний процес виховання дитини в сімейному та дошкільному, шкільному середовищі (педагогічний стимул), також участь батьків є певною формою демократизації та культурної взаємодії (соціальний стимул) [1].

Отже, виховна і навчальна діяльність батьків сприяє перебудові їхньої психіки на сприйняття дитини з особливими освітніми потребами такою, якою вона є, на спокійну оцінку її переваг і недоліків. Роль педагога, психолога в такій роботі є надзвичайно важливою. Не викликає сумнівів, що будь-яка людина, незалежно від її функціональної спроможності, заслуговує на шанобливе, достойне ставлення. Однак, існуюча в сьогоdnішнього суспільства проблема полягає в нездатності сприйняти таку дитину, як гідну уваги, піклування, поважного ставлення до неї.

Таким чином, ускладнена виховна та навчальна ситуація через залучення до неї дитини з особливими освітніми потребами активізує творчі ресурси дітей, педагогів і батьків та їхні особистісні потенціали. Тому змістова та узгоджена співпраця усіх учасників навчально-виховного процесу сприятиме їхньому взаємозбагаченню та особистісному розвитку.

#### **Література**

1. Борщевська Л.В. На допомогу батькам, що мають дітей з особливими потребами / Л.В. Борщевська, А.В.Зіброва, І.Б. Іванова — К. : Український інститут соціальних досліджень, 1999. — 79 с.
2. Карпушенко А.В. Організація інклюзивної освіти в загальноосвітніх навчальних закладах: підручник / А.В. Карпушенко. - Канів, 2013. - 123 с.
3. Кузава І.Б. Інклюзивна освіта дошкільників, що потребують корекції психофізичного розвитку: теорія і методика. Монографія / І.Б. Кузава – Луцьк : ПП Іванюк В.П., 2013. - 292 с.

## МУЗИЧНО-ВИКОНАВСЬКА МАЙСТЕРНІСТЬ ЯК ХУДОЖНЬО-ПЕДАГОГІЧНА ПРОБЛЕМА

В теорії естетики і музикознавства виконавська діяльність постає як динамічна система, складовими якої є композиторська творчість, творчість інтерпретатора та слухацька «співтворчість». Аналіз наукової літератури виявив наявність різноманітних підходів до визначення сутності виконавського мистецтва та його окремих характеристик. Досліджуваній проблемі присвячені наукові праці М.С.Кагана, Є.Г.Гуренка, О.А.Бодіної, Н.П.Корихалової, Ю.В.Капустіна.

Формування виконавської майстерності – складний багатогранний процес, розвиток якого висуває необхідність постановки в центр дослідницької уваги поняття «майстерність», що складає ядро, систематизуючу основу виконавської діяльності та виступає вихідною передумовою джерела формування виконавця. Майстерність уподібнюється з вправністю, мистецтвом, ознакою яких є досконала творча обізнаність індивідуума про предмет діяльності, що характеризується неповторністю, індивідуальністю, унікальністю уміння майстра, оригінальністю вирішення творчих завдань. Майстерність набувається виконавцем в процесі діяльності, виступає як властивість до суб'єктивного усвідомлення образу об'єктивної дійсності, що зумовлює творче перетворення установлених стереотипів. Завдяки цьому феномен майстерності виявляється не в імітуванні способів діяльності, а в творчому й оригінальному їх розвитку та створенні якісно нових. Майстерність виконавця вдосконалюється в процесі музично-професійної підготовки, завдання якої полягає у виявленні творчих прагнень вихованця.

Відомі педагоги-музиканти минулого Б.В.Асаф'єв, А.Г.Рубінштейн, Г.Г.Нейгауз вбачали завдання виконавської підготовки у розвитку *художності* як основи виконавської майстерності. Техніка в цьому випадку розцінювалась як засіб виконання музичного твору, зокрема: «...піаніст в звуках розкриває поетичний зміст музики. А для того, щоб зміст був виявлений, необхідна техніка» [3].

Проблема виконавської майстерності є особливо актуальною в музичній педагогіці, естетиці виконавського мистецтва. Одним з перших виконавську майстерність, як теорію формування, виокремив і конкретизував М.А.Давидов, на думку якого «виконавська майстерність є вільним володінням інструментом і являє емоційно яскраве, артистичне, співтворче, технічно досконале втілення музичного твору в реальному звучанні [2].

Розвиваючи існуючі положення стосовно виконавської майстерності та специфіки її формування в галузі фахової підготовки, сучасні науковці вважають, що виконавська майстерність – це характеристика високого рівня виконавської діяльності музиканта, що передбачає здатність до глибокого

осягнення змісту музики, виявлення власного ставлення до її художніх образів, технічно досконалого та артистичного втілення музичного твору в реальному звучанні. Виконавська майстерність, як результат справжньої творчості, передбачає уміння створити цікаву, неповторну, виключно індивідуальну інтерпретацію музичного твору.

В музикознавстві термін «інтерпретація» визначається як художнє тлумачення музичного твору в процесі його виконання, а саме ,як: активний творчий процес, в якому воля композитора повинна стати власною волею інтерпретатора (С.Є.Фейнберг); виконавська або авторська концепція стосовно таких виражальних засобів як темп, динаміка, артикуляція, фразування, акцентування (С.М.Мальцев); художнє тлумачення виконавцем авторської інформації, яке зумовлює діалектичну єдність об'єктивного і суб'єктивного, вираженого у вигляді особистісного ставлення до твору, що виконується (В.В.Белікова).

Безумовно, виконавська інтерпретація спирається на відповідні знання та аналітичні навички, але передбачає розвинену інтуїцію, художнє чуття. Таким чином, інтерпретація музики – це індивідуально-образне тлумачення виконавцем об'єктивної композиторської інтонації, що характеризується рисами ідеально-уявного бачення предмета трактування.

Ціннісною ознакою виконавської інтерпретації є художність. Вона, як інтегральне явище, є раціональною сутністю ознак, властивостей, характеристик і структурних елементів, за допомогою яких музика виявляється як суспільна свідомість і мислення, як засіб пізнання і відображення дійсності, як художня форма і художній зміст, як художній процес і художній образ, що викликає у слухачів образні уявлення, інтелектуальну реакцію, асоціативне мислення, уяву, фантазію, пробуджує почуття та емоції, естетичні переживання; несе конкретну образну інформацію, виступає об'єктом пізнання, приносить естетичну насолоду. *Художня інтерпретація* передбачає глибоке проникнення в зміст музичного твору, виявлення ціннісного ставлення до музики, відтворення набутого досвіду. Невід'ємною складовою виконавського досвіду є уміння, що зумовлюють здатність виконувати певні дії. Формування умінь художньої інтерпретації має наступні стадії: ознайомлення з музичним твором, усвідомлення його змісту; опанування драматургії твору; самостійне виконання музичної концепції.

Отже, *сутнісною характеристикою виконавської майстерності виступають художньо-інтерпретаційні уміння виконавця, що відображають рівень його образного сприймання, культури почуттів, естетичних ідеалів і смаку, творчих здібностей.* А основними компонентами структури виконавської майстерності є: емоційний (суб'єктивне сприйняття і реакція виконавця на музичний твір); нормативний (наявність необхідних мистецтвознавчих знань, здатність до відтворення та розкриття авторської концепції, жанрово-стилістичних та формоутворюючих ознак музичного твору); ціннісний (вміння узгодити музичну інтерпретацію твору з особистісними художньо-ціннісними орієнтаціями та уподобаннями); технічний (міра володіння виконавцем інструментальною технікою); публічно-

регулятивний (здатність виконавця до регуляції та коригування власного психічного стану в умовах сценічної діяльності, до збереження творчого самопочуття та художнього самовираження).

Таким чином, виконавська майстерність передбачає здатність музиканта до «одухотворення» музичного твору, наповнення його культурно-духовним та індивідуально-особистісним змістом. Відсутність емоційної зумовленості виконання веде до втрати ціннісного значення авторської програми, до беззмістовності художніх образів, власне, до руйнування яскравості та самобутності художньої інтерпретації. Аналіз сучасних наукових позицій показав, що формування виконавської майстерності є однією з вагомих проблем педагогіки мистецтва. Зокрема, врахування емоційно-естетичних чинників осягнення музичного мистецтва й опора на них є необхідною умовою впливу на формування особистості виконавця, суттєвою формою збагачення художньо-інтерпретаційних умінь музиканта.

#### **Література**

1. Гофман И. Ответы на вопросы о фортепианной игре. / И. Гофман. – М. : Гос. муз. изд-во, 1961. – С. 58,84.
2. Давыдов Н.А. Теоретические основы формирования исполнительского мастерства баяниста : Автореф. дис. ... д-ра искусствоведения: 17.00.02 / Н.А. Давыдов. – КГК – К., 1990. – С.29.
3. Нейгауз Г.Г. Об искусстве фортепианной игры: записки педагога. – 3-е изд. / Г.Г. Нейгауз. – М. : Музыка, 1987. – С.60.

**УДК 373.3(477.87)"1920/1930 "**

**М.В.КОБАЛЬ**

Карпатський інститут підприємництва Університету «Україна»

**М.С. СИДОРЕНКО**

Мукачівський державний університет

### **РОЗВИТОК ІДЕЙ ГУМАНІСТИЧНОЇ ПЕДАГОГІКИ В ПОЧАТКОВІЙ ОСВІТІ ЗАКАРПАТТЯ (20-30-ТІ РОКИ ХХ СТ.): ПОСТАНОВКА ПРОБЛЕМИ**

Національна доктрина розвитку освіти України в ХХІ столітті та Державна комплексна програма „Вчитель” передбачають реформування шкільної освіти на принципах гуманізму.

Гуманізація освіти полягає в утвердженні людини як найвищої соціальної цінності, у найповнішому розкритті її здібностей і задоволенні різноманітних освітніх потреб, забезпеченні пріоритетності загальнолюдських цінностей, гармонії стосунків людини та навколишнього середовища.

Педагогічною наукою сьогодні ведеться пошук нових моделей організації навчально-виховного процесу в школі, для створення якісно нових стосунків між суб'єктами навчання, спрямованих на гуманізацію навчально-виховного процесу. Одним із шляхів модернізації освіти є творче використання здобутків педагогів-гуманістів різних епох взагалі та новаторського періоду у педагогіці Закарпаття 20-30-их років ХХ ст., зокрема.

Гуманістичні тенденції знайшли своє відображення в зарубіжній педагогіці (А. Дістервега, Я. Коменського, Д. Дьюї, А. Маслоу, М. Монтессорі,

С. Паттерсона, Й. Песталоцці, К. Роджерса, Л.Рона, Ж.-Ж. Руссо, Б. Спока, В. Франкла, С. Френе, Е. Фромма, Р. Штайнера та ін.).

Загальнопедагогічні аспекти гуманізації освіти розглядали у своїх дослідженнях М. Берулава, С. Бондар, Т. Буяльська, В. Лозова, І. Підласий, А. Сущенко, Г. Троцько та інші вчені. Досліджуючи дидактичний аспект проблеми гуманізації, вони стверджували, що саме гуманізований навчальний процес створює умови для розвитку творчої особистості дитини.

Аналіз робіт О. Вишневського, О. Захаренка, О. Савченко та інших дає можливість з'ясувати сутнісні характеристики поняття гуманізація освіти. Аналізуючи їхні погляди, можна констатувати, що гуманізація педагогічного процесу полягає в його спрямованості на особистість учня, в забезпеченні максимально сприятливих умов, побудованих на основі поваги і довіри.

Розвиток народної освіти і середньої школи Закарпаття у період Чехословаччини привів до зростання кількості та якості інтелігенції. Тогочасна статистика засвідчує, що кількість осіб інтелектуальної праці Закарпаття подвоїлася. У кінці 30-х років лише на ниві народної освіти було зайнято 2200 фахівців. Серед них успішно працювала ціла плеяда визначних педагогів, вчених, письменників, митців, громадських діячів. Високий авторитет і заслужену повагу та шану мав Олександр Маркуш – один із організаторів народної освіти, автор шкільних підручників і посібників, педагог і письменник. Він – організатор і головний редактор молодіжних часописів «Віночок», «Наш рідний край», які виходили впродовж 1922–1939 років. Ці часописи користувалися великою популярністю серед молоді й дорослих, були дієвою підмогою вчителям у виховній роботі з учнями на засадах гуманізму, в інтелектуально-пізнавальній діяльності краєзнавства та народознавства краю. У цьому плані визначальну роль відіграли видання і книги О. Маркуша «Краєзнавство» (співавтор І. Гурко), «Старовинні замки Закарпаття», «По рідному краю», «Рідне село», «Населення краю», «Нова Європа», «Чужі краї – чужі люди» та ін. О. Маркуш видав близько 20 посібників і підручників, у тому числі буквар «Зорниця», за яким вчилася не одне покоління закарпатців.

До плеяди талановитих педагогів Закарпаття 20–30-х років, педагогічні погляди яких були пронизані ідеями гуманізму, належали А. Волошин, А. Штефан, Ю. Ревай, В. Гаджега, Ю. Боршош-Кум'ятський, Ф. Потушняк, О. Іванчо, Й. Бокшай, В. Бірчак, М. Григаші, А. Алиськевич, Й. Жупан, А.Карабелеш, М. Божук, І. Рознійчук (Марко Бараболя), М. Кабальок-Тисянська, І. Панькевич, І. Данієлович, М. Грицак, М. Сулінчак, М. Егрешій, М. Торбич, Ю. Станканинець, М. Драгула, М. Фущич, К. Заклинський, М. Небесник та ін. Вони навчали молодь у гімназіях і семінаріях, розвивали педагогічну думку і практику, писали підручники і посібники, часто друкували статті й наукові студії у періодичних виданнях. А. Волошин у своїх працях із педагогіки використовував як власний досвід, так і досягнення світової та європейської педагогіки. Загальне визнання отримали його підручники і посібники «Коротка історія педагогіки», «Дидактика», «Психологія», «Логіка», «Педагогічна методологія», десятки інших. Як теоретик і практик, він розвивав наукові концепції, впроваджував їх у навчально-виховний процес [1, с. 129].

Однак, аналіз науково-педагогічних джерел свідчить, що у вітчизняній педагогічній науці проблема розвитку ідей гуманістичної педагогіки в Закарпатті у 20-30-их рр. ХХ ст. в історико-педагогічному аспекті окремо не досліджувалась. Цей період представлений великими постатями в педагогіці і характеризується творчим злетом гуманістичних ідей в освітній сфері.

Необхідність вивчення розвитку гуманістичних ідей в історичній ретроспективі зумовлюється низкою таких причин.

По-перше, об'єктивно підійти до розв'язання будь-якого питання можна лише за умови історичного погляду на весь розвиток проблеми в цілому. Тому життєво необхідним є виявлення та зіставлення розвитку ідей гуманістичної педагогіки на різних історичних етапах.

По-друге, ретроспектива розвитку ідей гуманістичної педагогіки створює передумови для впровадження нових педагогічних технологій у сучасні навчально-виховні заклади.

І нарешті, теоретичний аналіз та виявлені можливості гуманістичної педагогіки дають підставу для прогнозування розвитку гуманістичних ідей на майбутнє.

Наголошуючи сьогодні на особистісній орієнтації освіти, ми мусимо відновити цілющий зв'язок із джерелами гуманістичної педагогіки, проаналізувати виникнення та становлення ідей гуманістичної педагогіки, знайти шляхи побудови освіти на цінностях гуманізму.

#### **Література**

1. Закарпаття 1919–2009 років: історія, політика, культура / україномовний варіант українсько-угорського видання / Під ред. М.Вегеша, Ч.Фединець; [Редколег. Ю.Остапець, Р.Офіцинський, Л.Сорко, М.Токар, С.Черничко; Відп. за вип. М.Токар]. – Ужгород : Видавництво «Ліра», 2010. – 720 с.

2. Землянська В.Ф. Розвиток ідей гуманістичної педагогіки в початковій освіті України (друга половина ХХ століття) : автореферат дис. ... кандидата пед. наук : 13.00.01 / Валентина Федорівна Землянська. – Харків, 2005. – 26 с.

**УДК 378.22**

**Н.Й.КОВАЧ**

Мукачівський державний університет

### **ТЕОРЕТИКО-МЕТОДОЛОГІЧНІ ЗАСАДИ ПІДГОТОВКИ МАГІСТРАНТІВ ДО ВИКЛАДАННЯ В ПЕДАГОГІЧНИХ ЗАКЛАДАХ ОСВІТИ**

Розвиток вищої освіти в Україні спрямовано на забезпечення якості підготовки висококваліфікованого, компетентного фахівця відповідно до вимог держави, суспільства, потреб і здібностей особистості, яка навчається. Переорієнтація вітчизняної системи освіти на формування ключових компетентностей ставить питання про вирішення проблем не тільки академічних, а й соціальних. Для цього потрібно, щоб в освіту прийшли компетентні, ініціативні, відповідальні, успішні педагогічні кадри, готові працювати не тільки на передачу знань, а й на виховання у молоді найважливіших особистісних якостей, затребуваних сучасним соціумом [1].

Перед вищими навчальними закладами стоїть завдання підготовки педагогів для роботи в умовах вирішення завдань модернізації української системи освіти, формування компетентного, відповідального, конкурентоспроможного і висококультурного педагога, готового до постійного професійного росту, соціальної та професійної мобільності.

У процесі дослідження підготовки магістрів до роботи в педагогічних закладах освіти акцентуємо на компетентнісний підхід, оскільки на перше місце він ставить не інформованість студента, викладача, а його вміння вирішувати проблеми, що виникають у пізнавальній, професійній діяльності, особистісних взаємовідносинах. Цей підхід передбачає організацію такої системи підготовки майбутніх фахівців в умовах магістратури, де здійснюється формування цілісного досвіду вирішення життєвих проблем, виконання ключових функцій, соціальних ролей, компетенцій. Компетентнісний підхід – це орієнтація на єдині вимоги до освітніх стандартів в Європі, що забезпечив з'ясування закономірностей побудови й функціонування базової педагогічної освіти, визначення її провідною метою – формування базової педагогічної компетентності як інтегративної якості й готовності майбутнього учителя до виконання загальнопедагогічних функцій та неперервного професійно особистісного саморозвитку [2].

Структура професійно-педагогічної компетентності містить такі компоненти [1]: компетентність у галузі теорії та методики виховного процесу, його мети, завдань, принципів, закономірностей, змісту, способів, форм методів; компетентність у сфері фахових предметів та знання того, як зробити процес виховання та зміст предмета провідними способами виховання учнів; соціально-психологічну компетентність у галузі спілкування; диференціально-психологічну компетентність у сфері мотивів, здібностей, спрямованості; аутопсихологічну компетентність у сфері переваг та недоліків професійної діяльності та особистості.

У Мукачівському державному університеті магістратура спеціальності «Початкова освіта» забезпечує студентів кваліфікацією «викладач педагогіки». У навчальних планах підготовки магістрів включені дисципліни психолого-педагогічного циклу, зокрема «Педагогіка вищої школи» (5 кредитів, 150 год), «Психологія вищої школи» (3 кредити, 90 год), «Методика викладання дидактики у вищій школі» (6 кредитів, 180 год), «Методика викладання теорії та методики виховання у вищій школі» (6 кредитів, 180 год), а також асистентська практика, зміст якої включає підготовку та проведення навчальних занять (лекцій, семінарських/практичних) з педагогічних дисциплін.

Аналіз програм навчальних дисциплін та асистентської практики магістрантів спеціальності «Початкова освіта» дав змогу виокремити певні особливості, зокрема: зміст навчальних програм підготовки магістрантів – викладачів педагогіки спрямований, насамперед, на спеціальну фахову підготовку, а не зорієнтований на психолого-педагогічну складову; достатня увага приділяється вивченню питання методики викладання навчальних дисциплін у вищих навчальних закладах; недостатня кількість годин



відводиться практичним заняттям; не розглядаються проблеми педагогічної майстерності та педагогічної творчості.

Навчання магістрантів здійснюється за індивідуальними навчальними планами, які формуються для кожного студента з огляду на вільно вибрані ним дисципліни на підставі навчального плану відповідно до вимог Болонського процесу. Для проведення навчального процесу на магістерському рівні, залежно від кількості студентів, які вивчають конкретну навчальну дисципліну, організовуються лекції, практичні або семінарські заняття та консультації. Конкретні форми проведення навчальних занять визначаються кафедрою, яка викладає навчальну дисципліну, і відображаються в робочій навчальній програмі з цієї дисципліни.

Отже, на підставі аналізу навчальних планів та програм підготовки магістрів – майбутніх викладачів педагогічних дисциплін ми дійшли висновку, що обсяг навчальних дисциплін достатній для забезпечення магістрантів необхідними знаннями з проблем педагогічної освіти та забезпечення належної педагогічної підготовки в умовах вищого навчального закладу.

#### **Література**

1. Драч І.І. Управління формуванням професійної компетентності магістрантів педагогіки вищої школи: теоретико-методичні засади. Монографія / І. І. Драч. — К. : «Дорадо-Друк», 2013. — 456 с.

2. Мачинська Н. І. Педагогічна освіта магістрантів вищих навчальних закладів непедагогічного профілю : монографія / Н. І. Мачинська; за ред. доктора. пед. наук, проф., член-кор. НАПН України С. О. Сисоєвої. – Львів : ЛьвДУВС, 2013. – 416 с.

**УДК 37.014**

**В. Ю. КОЛОДІЙ**

Державна наукова установа «Інститут освітньої аналітики»

### **ВПРОВАДЖЕННЯ МІЖНАРОДНОГО ДОСВІДУ РОЗРОБКИ ТА ВІЗУАЛІЗАЦІЇ ОСВІТНІХ ІНДИКАТОРІВ В НАЦІОНАЛЬНУ СИСТЕМУ ОСВІТИ**

В умовах стрімкого розвитку глобалізаційних процесів існує значна потреба у принципово нових освітніх індикаторах, що відобразатимуть реальний стан в освіті. Оцінка прогресу рівня розвитку освітньої системи повинна базуватися на загальноприйнятих та обґрунтованих методах, які дозволили б не лише здійснити оцінювання, але й порівняння. Міжнародні індикатори здійснюють оцінювання освітнього середовища за такими напрямками: рівень освіти населення, зв'язок освіти та ринку праці, вплив рівня освіти на розвиток країни, фінансування освіти, доступ до освіти та інші характеристики освітньої системи.

Візуалізація освітніх індикаторів полягає не лише у якомога простому та доступному для читача вираженні отриманих результатів, але й у подальшому аналізі прочитаного самим читачем. По-перше, суб'єкти, які отримують освітні дані у вигляді візуалізованих індикаторів, повинні мати змогу проаналізувати отриману інформацію. Тобто візуалізація повинна максимально повно відобразити освітні процеси і, водночас, мінімізувати суб'єктивний вплив цієї

інформації на думку користувача. По-друге, користувачу необхідний вільний доступ до даних, на основі яких було візуалізовано інформацію.

Представлені у публікації OECD «Regions at a Glance 2016» графіки щодо регіональних відмінностей в складі робочої сили з середньою освітою демонструють зрозумілу та багатофункціональну візуалізацію даних у різних країнах.



Рис. 1. Регіональні відмінності в складі робочої сили з середньою освітою, 2014 [1, с. 31]

Як видно з графіка, дані представлені не лише як середнє, але й як мінімальне та максимальне значення. Така візуалізація дозволяє більш повно розглянути ситуацію, проаналізувати розмах варіації, тобто різницю між максимальним і мінімальним значеннями ознаки.

Важливим є доступ до інформації у форматах відкритих даних та, відповідно, можливість використовувати її у своїй діяльності. У електронному варіанті «Regions at a Glance 2016» є доступні посилання у тексті за допомогою яких можна отримати доступ до графіків та таблиць у форматі .xls.

Міністерством освіти і науки України наказом від 19.09.2016 № 1116 затверджено Перелік національних освітніх індикаторів ефективності та якості загальної середньої освіти та методологію їх обрахунку. На даному етапі Інститутом освітньої аналітики розроблені фінансові індикатори, які включені до вищезазначеного Переліку. З урахуванням набутого досвіду, є потреба у гнучкій системі збору фінансових даних, яка забезпечить доступ до якісної та повної інформації на всіх освітніх рівнях. Для поглибленого аналізу та розробки додаткових фінансових індикаторів, які використовуються OECD, має місце періодично додавати додаткові показники, що якнайкраще відобразатимуть поточне становище в освіті. Більшість фінансових індикаторів OECD представлені у такому розрізі: primary education, lower secondary education, upper secondary education [2]. Ефективне прийняття управлінських рішень та якісний аналіз потребують даних у розрізі освітніх рівнів. Важливим є відображення гендерного аспекту в освітніх індикаторах, дослідження впливу

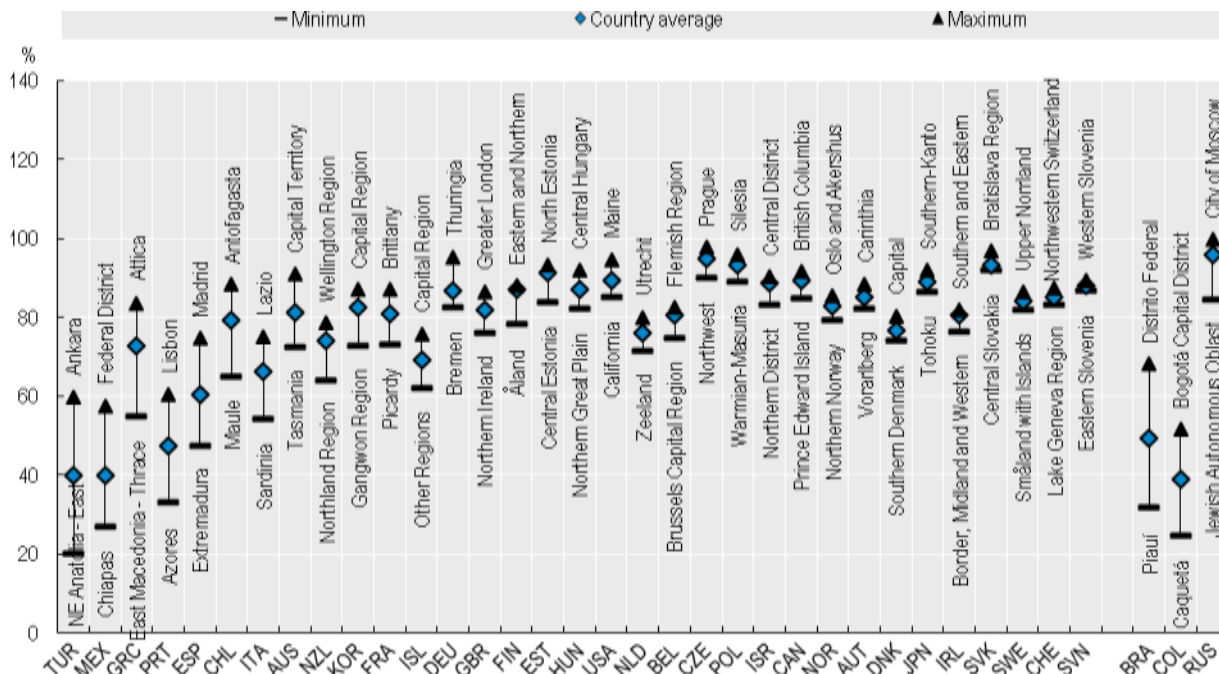
рівня освіти батьків на успішність дітей та впливу змін в економіці на фінансування освітньої системи. Досвід міжнародних освітніх порівнянь демонструє орієнтацію на якісний аспект дослідження.

У зв'язку з участю України в міжнародних дослідженнях є необхідність поступового приведення освітніх індикаторів, зокрема фінансових, до міжнародних стандартів. Необхідно на законодавчому рівні закріпити можливість збору потрібних даних для розрахунку вже розроблених та майбутніх індикаторів. Розробка та візуалізація освітніх індикаторів у свою чергу потребує оптимізації галузевої статистичної звітності загальноосвітніх навчальних закладів та органів управління освітою.

#### **Література**

1. OECD Regions at a Glance 2016 [Електронний ресурс. – Режим доступу : <http://www.oecd-ilibrary.org/docserver/download/0416031e.pdf>
2. OECD INDICATORS Education at a Glance 2016 [Електронний ресурс]. – Режим доступу : <http://www.oecd-ilibrary.org/docserver/download/9616041e.pdf>

**УДК 378.041:78-057.875**

О.О. КОРОЛЕНКО  
Мукачівський державний університет

### **ПЕДАГОГІЧНЕ КЕРІВНИЦТВО ПРОЦЕСУ МУЗИЧНО-ТВОРЧОЇ САМООСВІТИ СТУДЕНТІВ ВНЗ**

За багатовікову історію людства музичне мистецтво стало тією частиною буття, яка чи не найтісніше пов'язана з культурним життям кожного народу. З одного боку, воно є відображенням духовного прогресу нації, її традицій, а з другого – воно стимулює розвиток культури народу, активно впливає на створення нових духовних цінностей, підтримує та підсилює цікавість до творів мистецтва, до національних звичаїв та обрядів, тим самим невпинно стимулюючи розвиток нації, держави. Очевидно, що музична освіта виступає основою творчого розвитку духовної культури особистості і тому пошук нових ідей, нових шляхів спонукає звернути увагу на використання у практиці викладання музики як інноваційних технологій, так і традиційних методів. На жаль, у національній комплексній програмі з естетичного виховання в основних школах предмети естетичного циклу посідають надзвичайно скромне місце в навчальних планах. Лише література викладається усі роки навчання у школі, натомість музика і образотворче мистецтво займають мізерний відсоток у навчальних планах. У старших класах їх викладання взагалі переривається, тим самим збіднюючи засоби формування світогляду, емоційно-почуттєвої сфери молоді. Таким чином, школа не дає повноцінної художньої освіти, не закладає основ естетичного самовиховання молоді. Тривога щодо вищезгаданих тенденцій має своє продовження і тоді, коли випускники середніх шкіл вступають у середні спеціальні та вищі мистецькі учбові заклади, котрі в переважній своїй більшості випускають майбутніх вчителів музики, викладачів шкіл естетичного виховання, керівників аматорських та професійних

колективів, які впродовж років навчання перебувають в творчому просторі, переважно обмеженому стінами учбового закладу.

Результативність будь-якого процесу зумовлюється його цілями, методами й засобами, особливостями організації, якостями його виконавців: фаховою обізнаністю, здібностями, володінням професійними вміннями, бажанням розвиватись та самовдосконалюватись.

Підготовка студентів педагогічних факультетів спрямована на оволодіння теоретичними знаннями та вміннями з окремих спеціальних дисциплін. Зрозуміло, що для формування майбутнього педагога з глибоким світоглядом, добре розвиненим естетичним смаком, вмінням сприймати, аналізувати, опановувати естетичні об'єкти, педагога, що матиме потребу в самоосвіті, самовихованні та буде музикувати на високому художньо-творчому рівні цього вкрай недостатньо. Неможливо не погодитися з тими дослідниками, які вважають, що основними показниками естетичної вихованості педагога мистецького напряму є не тільки володіння методикою викладання спеціальних предметів, але і глибокі пізнання в сфері мистецтва; обізнаність в подіях і тенденціях сучасних мистецьких процесів, зацікавленість і при можливості безпосередня практична участь в культурно-мистецькому житті ВУЗу, міста чи села, що в свою чергу активує творче мислення, допомагає координувати свою роботу. Аналіз педагогічної практики свідчить, що студенти не завжди підготовлені до творчого вирішення завдань з використанням власного художньо-естетичного досвіду в навчально-виховному процесі. Це зумовлено також тим, що практичні знання і вміння в цій сфері підготовки розглядаються як дещо другорядні і не усвідомлюються студентами як професійно значущі. Таке вузьке бачення є невірним і його подолання має стати одним з найважливіших компонентів у процесі формування викладачем студента, здатного до результативної творчої діяльності в майбутньому. В цьому аспекті хотілося б звернути велику увагу на проблему усвідомлення студентом необхідності самоосвіти, в тому числі і мистецької у всіх її проявах, як константного процесу, що має супроводжувати його впродовж всієї професійної діяльності.

В естетичній самоосвіті студента можна виділити два аспекти: професійний і особистісний. Професійний спрямований на підготовку до вирішення завдань, пов'язаних із педагогічною діяльністю, а особистісний охоплює коло художньо-естетичних інтересів, захоплень і нахилів, що перебувають поза її межами або у зв'язку з нею. Одним із правил залучення студентів до роботи над собою є збереження добровільності, активізація ініціативи. Викладач не повинен примушувати, а має лише спонукати, стимулювати розвиток стійкої потреби в самовихованні.

З огляду на вищесказане однією з найважливіших позицій в процесі самоосвіти і самовиховання студента – є педагогічне керівництво з боку викладачів, що охоплює не лише навчально-пізнавальну, але й навчально-дослідницьку і позанавчальну художньо-творчу діяльність студентів. І в цьому розрізі надважливим видається прогресивний характер комунікативних стосунків у ланках „студент-викладач”, „студент-ВНЗ”, „студент-студенський

колектив” і т.д. Тому вкрай важливими показниками високого рівня діалогової взаємодії на будь-яких етапах мистецько-виховного процесу стають авторитетність викладача, його власний приклад і толерантність, взаємодовіра, орієнтація на особистісні художні потреби та інтереси студентів.

УДК 371.3.036

В.В. КОТУБЕЙ, Н.В. ЛАЛАК  
Мукачівський державний університет

### ДО ПРОБЛЕМИ ІНТЕГРОВАНОГО НАВЧАННЯ МОЛОДШИХ ШКОЛЯРІВ

Аналіз педагогічних реалій сьогодення дозволяє стверджувати, що проблему інтеграції як педагогічного явища слід розглядати в контексті сучасних провідних тенденцій світової педагогічної системи і традицій української освіти.

Питання інтеграції знань на міжнауковому, філософському, педагогічному рівнях досліджували у своїх працях С. Гончаренко, Б. Кедров, Б. Новик, О. Спіркін, В. Тюхтін та ін. Основні положення теорії міжпредметних зв'язків у цілісному процесі навчання були об'єктом дослідження І. Волощука, Н. Лошкарьової, В. Максимової, В. Федорової та ін. Загалом же ця проблематика досліджувалася в дисертаційних працях (Р. Гуревич, О. Левчук, Л. Медведєва, С. Старченко, Ю. Сьомін, Т. Тарасова, О. Тимошенко, М. Чапаєв, О. Янзіна та ін.).

Оскільки поняття «інтеграція» має загальнонауковий зміст і часто використовується у дидактиці, вважаємо за доцільне проаналізувати зміст ключових понять. У загальнонауковому аспекті інтеграція (від лат. Integer – цілий) – це «процес пристосування і об'єднання розрізнених елементів в єдине ціле при умові їх цільової та функціональної однотипності» [3, с.28]. Доведено, що інтеграція виникла як явище фундаментальних наук на фоні своєї протилежності – диференціації, а сам процес інтеграції близький до систематизації. Підтвердженням цьому є погляди Н. Антонова та І. Козловської. Н. Антонова вважає, що інтеграція – це процес взаємопроникнення, ущільнення, уніфікації знання, який проявляється через єдність з протилежним йому процесом розчленування, розмежування, диференціації [3, с.17]. І. Козловська визначає цей термін як «процес зближення й зв'язку наук, який діє поряд з процесом диференціації, що являє собою вищу форму втілення між предметних зв'язків на якісно новому рівні навчання» [3, с.21].

Як показує практика, вчителі початкових класів широко використовують на різних уроках інтегровані завдання. Інтегрованими можна назвати такі завдання, які мають за мету «синтез змісту (способів пізнання) з декількох тем, розділів програми або видів діяльності навколо однієї теми» [4, с.63]. Іншими словами, інтегровані завдання це серія завдань, проведення яких зумовлено пошуками шляхів формування у дитини цілісного світогляду, що важко розвивати в умовах предметної системи навчання. У початковій школі

переважно використовується система інтегрованих завдань, як засіб збудження у молодших школярів інтересу до навчання. Основними умовами ефективності інтегрованих завдань при цьому є врахування обсягу, складності і кількості інформації, що сприймається, навчальних можливостей учнів, психологічної готовності працювати та професійної підготовки вчителя. Аналізуючи шляхи побудови системи інтегрованих завдань, Н. Світловська зазначає, що «ключовим моментом є вибір критеріїв змісту завдання, оскільки навчальний матеріал, який входить до змісту інтегрованих завдань, здебільшого належать до різних предметів і об'єднання його навколо однієї ідеї – питання надзвичайно важливе» [3, с. 28].

Проілюструємо, до прикладу, інтеграцію на уроках літературного читання та музичного мистецтва. Доцільність інтегрування цих предметів зумовлена тим, що вони ґрунтуються на спільних дидактичних цілях і в їх основі лежать одні й ті ж види діяльності — слухання, розуміння, читання, мовлення. Образи й асоціації, які виникають у процесі сприймання музики, як і образи художньої літератури, сприяють створенню певних естетичних почуттів. У літературі й музиці є багато спільного: вони звучать, мають свою мелодику, що особливо відчувається у поетичних творах, виявленню внутрішнього світу людини.

В структурі уроку, на якому одночасно вивчаються поетичний та музичний твори, можна виділити три етапи. На першому передбачається виразне читання вірша, перевірка його первинного сприйняття учнями, лінгвістичний аналіз слів, ужитих в переносному значенні, порівнянь та інших виражальних можливостей вірша, словесне та графічне малювання. Другий етап — прослуховування музики та її характеристика. На третьому етапі здійснюється порівняння поетичного та музичного творів, з'ясування спільного в них, їх головної думки. Безумовно, повна інтеграція предметів читання і музики не можлива, але як показує досвід, використання інтегрованого матеріалу позитивно позначається на результативності формування у молодших школярів літературночитацьких і музикознавчих знань і умінь.

Отже, інтегрований підхід у навчанні молодших школярів сприяє розширенню їх соціально-пізнавального досвіду у руслі поставлених учителем конкретних навчально-виховних завдань, формуванню інтересу до подій і явищ дійсності, вихованню особистості. Методичними принципами інтеграції навчальних предметів в сучасній школі є: опора на знання з багатьох предметів; взаємозв'язок у змісті окремих дисциплін; зближення однорідних предметів тощо. В цілому ж інтегроване навчання, як один з активних шляхів підвищення ефективності шкільного навчання, залишається актуальною проблемою педагогіки. Вона потребує спеціальних експериментальних досліджень, у яких мають взяти участь і дидакти, і психологи, і вчителі - практики.

#### **Література**

1. Антонов Н. С. Інтеграційна функція навчання / Н. С. Антонов. – К. : Освіта, 2009. – 304 с.
2. Зверев И. Д. Взаимная связь учебных предметов / И. Д. Зверев. – М. : Знание, 1977. – 126 с.

3. Іванчук М. Г. Основи технології інтегрованого навчання в початковій школі: навч.-метод. посібник / М. Г. Іванчук. – Чернівці: Рута, 2011. – 97 с.

4. Коломієць А. М. Міжпредметні зв'язки у контексті проблеми інтеграції / А.М. Коломієць, Д. І. Коломієць // Педагогіка і психологія професійної освіти. – Львів, 2009. – № 2. – С. 61–66.

5. Пінчук Г. Г. Інтеграція навчального процесу як чинник розвитку пізнавальної активності учнів: Електронний варіант / Г. Г. Пінчук, О. В. Титар. – Режим доступу : <http://osvita.ua/school/lessons>.

**УДК 371.134:78+378.016:002:008**

К.Г. КУЛЯ  
Мукачівський державний університет

### **ТЕОРЕТИЧНІ ОСНОВИ ФОРМУВАННЯ ПІЗНАВАЛЬНОГО ІНТЕРЕСУ МАЙБУТНІХ ВЧИТЕЛІВ МУЗИКИ У ПРОЦЕСІ ФАХОВОЇ ПІДГОТОВКИ**

Розглядаючи питання спрямованості особистості майбутнього вчителя музики вітчизняні та зарубіжні вчені у своїх працях все частіше використовують терміни мотивації, мотиву, стимулу та інтересу. Зважаючи на те, що проблема співвідношення понять мотивації, мотивів, стимулів та інтересу до навчання – одна з найголовніших у педагогічній психології, О. Кислюк розглядає її починаючи з чіткого понятійного визначення мотивів, стимулів та інтересу.

Аналізуючи співвідношення понять „мотив”, „стимул” , „потреба” та інтерес до навчання, О.Кислюк приходять до висновку, що кожна конкретна потреба підсилюється в процесі предметної діяльності, і тому саме в процесі її виконання формується та закріплюється певний інтерес.

Інтерес не зводиться до окремого конкретного психічного процесу, а є певною формою зв'язку між потребами особи та засобами їх задоволення. За своєю природою інтерес не є вродженою властивістю особистості, він обумовлений впливом на людину навколишньої дійсності, тобто носить соціальний характер. Різноманітність предметного світу, в якому живе людина, викликає у неї різні інтереси, розвиток і формування яких відбувається в процесі різних видів діяльності: ігрової, навчальної, трудової, громадської.

Інтереси різняться змістом, широтою, стійкістю, силою і дієвістю. Два види інтересу *посередній і безпосередній* виокремлює І.Гербарт. Посередній інтерес до навчання найчастіше ґрунтується на бажанні вихованця отримати винагороду або уникнути покарання і спричинює односторонність та вияв егоїзму. Але навчання має слугувати завданням морального виховання. Тому особливого значення в процесі навчання має набувати безпосередній інтерес, що виникає із самого предмета без будь-яких побічних мотивів. Такий безпосередній інтерес стане для вихованця не лише джерелом морального вдосконалення, але й збуджуватиме постійний потяг до знань, являтиме собою внутрішній творчий стимул.

Мотиви, навіть найпозитивніші та найрізноманітніші створюють лише потенційну можливість розвитку учня. А результативність як реалізація мотивів

у свою чергу залежить від уміння ставити цілі та досягати їх у навчанні. Цілі – це очікувані, кінцеві та проміжні результати тих дій учня, котрі ведуть до реалізації їхніх мотивів.

Мотивація музичної діяльності є найбільш істотним чинником, що характеризує спрямованість особистості студента-піаніста. З одного боку, це мотиви, які визначають ставлення особистості до музики і відображають позитивний досвід їх задоволення в музичній діяльності; з другого боку – це мотиви виконавські, пов'язані з пошуком можливостей творчої самореалізації у музичній діяльності.

Що стосується компетентності майбутнього вчителя музики, науковці (О. Олексюк) розглядають пізнавальний інтерес в межах когнітивної сфери мистецької освіти. Так, О.Олексюк зазначає, що когнітивно-пізнавальний компонент мистецької компетентності майбутнього вчителя музики визначає здатність студентів до набуття знань у галузі мистецтва і передбачає розвинений інтерес до художньо-пізнавальної діяльності; широку ерудованість у системі національної і світової художньої культури.

Роль пізнавального інтересу в процесі навчання багатозначна. Він постає засобом живого, захоплюючого навчання, сильним мотивом, що зумовлює інтенсивний і зосереджений перебіг пізнавальної діяльності стійкою рисою характеру, яка сприяє самовдосконаленню. Пізнавальний інтерес якість, що *формується*. Він має чіткі ознаки, що уможливорює його вимір і керівництво процесом розвитку.

#### **Література**

1. Барвінова А.В. Реалізація стильового підходу в процесі опанування майбутнім вчителем музики українського фортепіанного репертуару / А.В. Барвінова // Здобутки, проблеми та перспективи педагогічної науки та практики в умовах інноваційної перебудови української національної освіти. Ред. кол.: Побірченко Н.С. (*гол. ред.*) та інші. – Умань : РВЦ «Софія». – 2008. – 246 с.

2. Барвінова А.В. Формирование мотивации к использованию современной музыки как педагогическая проблема / А.В. Барвінова // Актуальные проблемы педагогики искусства: Материалы второй международной научно-практической конференции. – Могилев : Изд-во МГУ им. А.А. Кулешова, 2010. – С. 58-60.

3. Барвінова А.В. Механізми формування ціннісних орієнтацій студентів у контексті культурологічних проблем сьогодення / А.В. Барвінова // Культура народів причерномор'я. Научный журнал. - № 190. – ISSN 1562-0808, - 2010. – С. 59-62.

4. Зязюн І.А Педагогічна майстерність. Підручник.- 2-ге вид. допов. і переробл. / І.А.Зязюн. - К. : Вища школа, 2004 – 422 с.



**ВЗАЄМОЗВ'ЯЗОК ПЕДАГОГІКИ І КІБЕРНЕТИКИ ТА ЙОГО ВПЛИВ НА РОЗВИТОК МЕТОДОЛОГІЧНИХ І СВІТОГЛЯДНИХ ЗАСАД ПЕДАГОГІЧНОЇ НАУКИ**

Визначальною рисою і тенденцією розвитку сучасного поліструктурного наукового знання є його синтетичний, інтегративний характер, який значною мірою обумовлений творчою взаємодією природничої, технічної та соціогуманітарної думки. Не є винятком у цьому відношенні і така антропологічна наука як педагогіка, об'єкт пізнання якої зазнає впливу різних наук (філософії, соціології, культурології, психології, тощо). Слід зазначити, що сучасна педагогіка, як важлива суспільна багатогалузева наука, спирається і акумулює інтелектуальний, методологічний та світоглядний потенціал широкого спектру наук про природу і культуру. На нашу думку, вона має плідно використовувати унікальний пізнавальний потенціал такої фундаментальної за глибиною теоретичного рівня та синтетичної за гносеологічною природою науки як кібернетика, разом з тим збагачуючи і її методологічний інструментарій власними епістемологічними здобутками і роблячи певний внесок у формування кібернетичної ідеології. Нагадаємо у цьому зв'язку, що у авторитетних енциклопедичних виданнях кібернетика визначається як наука про загальні закономірності, принципи та методи обробки інформації та управління складними системами [5, с.5].

Вперше, як засвідчують дослідники, термін “кібернетика” використав відомий давньогрецький філософ Платон [4, с.149]. Проте вперше до наукового вжитку його запровадив у 1834 р. французький вчений-фізик А. М. Ампер (1775 – 1836) у розробленій ним класифікації наук для позначення не існуючої в той час науки про управління людським суспільством [5, с.440]. Згодом після А. Ампера поняття “кібернетика” практично перестало використовуватися у наукових дослідженнях, а її нове відображення було пов'язане з відомою працею американського вченого Норберта Вінера “Кібернетика, чи управління і зв'язок в тварині і машині”, опублікованій в 1948р. Саме з цим оригінальним, новаторським дослідженням професора математики Массачусетського технологічного інституту пов'язане виникнення кібернетики як самостійної наукової дисципліни, яка розглядає з єдиних позицій питання, що мають відношення до математики, техніки, біології. Відчуваючи недолік своєї книги, із якої випало людське суспільство при визначенні кібернетики як галузі наукових знань, Н. Вінер опублікував у 1954 р. нове дослідження під назвою “Кібернетика і суспільство”. Зауважимо, що системне викладення методів нової науки та її результатів у розумінні Н. Вінером здійснив англійський вчений У. Р. Ешбі у 1956 р. [5, с.440]. Проблеми кібернетики під методологічним кутом зору американський дослідник розглядає і в інших своїх працях: “Творець робот”, “Нелінійні задачі в теорії випадкових процесів”, “Я – математик”, “Моє ставлення до кібернетики. Її минуле і майбутнє”, “Інтеграл Фур'є і деякі його

додатки” [2, с.3 ]. Особливу увагу в цих дослідженнях Н. Вінер приділив теорії самокерованих систем, з якою, на його думку, пов'язане майбутнє кібернетики.

Слід підкреслити, що видатний американський вчений – Норберт Вінер (1894 – 1964) мав різнобічні наукові інтереси, був вченим-полігістером і постійно прагнув до постановки та розв'язання складних теоретичних проблем фундаментальної науки. Іншою характерною рисою Н. Вінера, як вченого, була його сміливість, готовність до висунення та обґрунтування оригінальних гіпотез, до ризику, поєднаного з любов'ю до незвичайного, складного, парадоксального. Потрібно зазначити також, що Н. Вінер закінчив Гарвардський університет, і в 17 років отримав вчене звання магістра мистецтв, а у 18 – доктора філософії за спеціальністю “Математична логіка”. Універсалізм знань поєднувався у ньому з глибоким переконанням в єдності науки та в необхідності тісного союзу різних її галузей [1, с.11-12 ]. Необхідно вказати на те, що вже у своїй першій фундаментальній праці “ Кібернетика, чи управління і зв'язок в тварині і машині” автор узагальнив і розкрив закономірності, які поширювались на системи управління різної природи – біологічні, технічні, соціальні. Він переконливо довів, що всі системи управління мають однакову, тобто інваріантну структуру. Необхідно підкреслити, що загальна структура системи управління складається з таких елементів: 1) орган управління; 2) об'єкт управління; 3) програма управління; 4) канал прямого зв'язку; 5) канал зворотнього зв'язку. На думку Н. Вінера, основним об'єктом дослідження в кібернетичі є, так звані, складні кібернетичні системи, які являють собою сукупність взаємопов'язаних об'єктів-елементів системи, здатних запам'ятовувати й переробляти інформацію, а також обмінюватися нею з іншими елементами та із зовнішнім світом [4, с.149 ].

Як кібернетика, так і педагогіка оперує таким універсальним поняттям як модель. На переконання американського вченого, основним методом кібернетики є метод математичного моделювання систем і процесів. В цьому контексті важливо вказати на те, що у педагогіці та психології використання математичних методів дістало значне поширення наприкінці ХХ – на початку ХХІ століття і було втілене в теорії графів і теорії ігор, в розробці та застосуванні методів математичного програмування. Наприклад, проблему оптимізації, пов'язану з кібернетичними методами, було сформовано і вирішено, наприклад, для таких об'єктів системи вищої освіти як: 1) навчальний план спеціальності вищого навчального закладу; 2) педагогічна система організації, управління, спілкування [3, с.25 ]. Застосування кібернетичних методів моделювання при вивченні педагогічної системи вищої освіти дозволило дослідникам виокремити та з'ясувати такі її особливості як:

- 1) цілісність, яка забезпечується наявністю всіх компонентів і зв'язків функціонального характеру;
- 2) цілеспрямованість, що визначається метою педагогічної системи та її відповідністю кінцевому результату;
- 3) ймовірний характер процесів, які відбуваються в системі освіти;
- 4) багато вимірність освітньо-педагогічної системи;
- 5) функціональність педагогічного процесу;

б) наявність систематичних якостей та домінант в системі вищої освіти.

Загалом, взаємозв'язок педагогіки та кібернетики обумовлений тим, що педагогічна система вищої освіти, яка є предметом педагогіки вищої школи, розглядається через призму кібернетичного підходу як складна динамічна система управління діяльністю студентів. Вплив взаємозв'язку педагогіки і кібернетики реалізується через кібернетичні методи моделювання системи та її складових, а також методи, за допомогою яких виявляються прямі та зворотні зв'язки між суб'єктами педагогічної системи. Квінтесенцією інтегративного зв'язку між цими фундаментальними науками, має стати, на нашу думку, застосування синергетичної методології при пошуку універсальних законів еволюції і самоорганізації складних відкритих систем, до яких належать і педагогічні. Спираючись на творчі здобутки новітньої вітчизняної педагогічної думки, виокремимо ті чинники, які обумовлюють вплив кібернетики на педагогіку:

1) предметом педагогіки вищої школи є педагогічна система, яка регулює управління діяльністю студентів;

2) серед широкого спектру методів педагогіки чільне місце займає метод моделювання освітніх процесів;

3) опис педагогічної системи здійснюється за допомогою методологічних принципів і положень теорії множини і теорії графів;

4) домінантними рисами педагогічної системи є багатовимірність та ієрархічність;

5) процеси, які відбуваються в педагогічній системі, варто розглядати як ймовірні.

Отже, сучасні тенденції і процеси розвитку природничого, технічного та соціогуманітарного знання засвідчують продуктивний, інтелектуальний взаємовплив і синтез кібернетики та педагогіки, який суттєво впливає на формування методологічних та світоглядних детермінант цих провідних галузей науки, а також забезпечує інтегративний, філософський рівень цих досліджень, методологічну культуру наукового аналізу.

#### **Література**

1. Винер Н. Кибернетика или управление и связь в животном и машине: [Пер. с англ.] / Подред и с предисл., С.5-28.-2-е изд. – М. : Наука, 1983. – 343с.

2. Винер Н. Мое отношение к кибернетике. Ее прошлое и будущее. Перевод с англ. Г.Н. Поварова. – М. : Сов. радио, 1962. – 462 с.

3. Основи сучасної педагогіки : монографія / Т.О. Дмитренко, К.В. Ярелько, В.М. Нагаєв, Н.Н. Шоєв, Т.В. Колбіна, С.В. Копилова, Н.Д. Кабусь, О.В. Купенко. – Херсон : вид-во ФОП Вишемирський В. С., 2016. – 462 с.

4. Педагогіка вищої школи. Словник-довідник / Упор. О. О. Фунтікова. – Запоріжжя : ГУ “ЗУВМУ”, 2007. – 404 с.

5. Энциклопедия кибернетики. Т1. - Ред. кол. : В.М. Глушков (отв. ред.) – К. : Глав. ред. Укр. совет. энциклопедия, 1974. АВС – Мир. - 607 с.

**АРТИКУЛЯЦІЙНО-ДИКЦІЙНІ ВПРАВИ ЯК ЗАСІБ УСУНЕННЯ ВАД  
ВИМОВИ У ДІТЕЙ**

*Гни дерево, поки молоде,  
Вчи дитя, поки мале  
(Народна мудрість)*

Найбільш загальними та необхідними умовами продуктивної психічної діяльності особистості є мова, мовлення та спілкування. З одного боку вони пронизують усе життя людини і забезпечують можливість задоволення її пізнавальних і суспільних потреб, а з іншого – є засобами реалізації внутрішнього світу та можливостей особистості.

Часто батьки із запізненням помічають у формуванні мовленнєвих навичок своїх дітей. Виходячи з досліджень науковців діти у визначені терміни досягають відповідного рівня розвитку. У деяких малюків мовлення розвивається швидко і вже у півтора роки вони будують фрази, інші ж досягають цього рівня тільки у три роки, а то і пізніше, тому психолого-педагогічне вивчення мовленнєвих порушень містить у собі аналіз норми розвитку дітей дошкільного віку та затримку або порушення у дітей. Які мають загальне недорозвинення мовлення. Виходячи з цього можна вже планувати адекватні методи корекції на заняттях музики, зокрема на етапі розспівування голосового апарату.

У науковому світі є багато свідчень тому, що діти через роки впізнають колискові пісні, які виконувалися для них, коли вони були ще в утробі матері. Це говорить про те, наскільки корисне для розвитку слухових здібностей і нервової системи дитини виконання дитячих пісень. Згідно з дослідженням ембріологів, вухо – найперший орган, який формується у ембріона, з цієї миті починає складатися його «звукова пам'ять», що підвищує здатність розрізняти звуки після народження.

Розглядаючи методи усунення вад вимови у дітей доцільно згадати такий стародавній метод зцілення як – тонування – спів одного звука протягом довгого часу. Вимовляння приголосних звуків – гудіння, дзижчання або муркотання підійдуть при вирішенні мовних проблем, а спів на «морморандо» – швидко відновить нормальні голосові функції.

Для максимального розвитку вокальних здібностей і їх терапевтичного потенціалу слід спробувати зайнятися з дітьми музичними вправами по розслабленню, звільненню від напружень викликаним фізичним і емоційним стресом, бо голос – природний цілющий інструмент. В сучасності – терапевтичний ефект вокалізації знаходить наукове тлумачення і розділяється на три основні процеси:

- фонація або звукоутворення;
- резонанс або гармонічне посилення звука;

- артикуляційно-дикційне оформлення і подача вокальних звуків у лінгвістичних формах.

Мета артикуляційно-дикційної гімнастики – розвиток рухливості органів мовленнєвого апарату, відпрацювання правильних повноцінних рухів та артикуляційних органів. Розспівки на голосні та приголосні букви-звуки потрібно виконувати перед дзеркалом, щоб дитина бачила і обличчя педагога, і своє обличчя, та могла контролювати виконання вправ. Завдання педагога полягає також у сприянні гарному настрою дитини під час співу, у жодному разі не сварити дитину, якщо у неї щось не виходить, бо це може призвести до того. Що дитина взагалі відмовиться виконувати вправи. На початку роботи може відчуватись напруженість рухів органів мовлення, але поступово вона зникне і рухи автоматизуються.

Отже, рання діагностика та своєчасна музично-логопедична допомога дітям із загальним недорозвиненням мовлення в дошкільному віці є дуже важливим етапом у загальному процесі виховання та навчання і запобігає затримці інтелектуального розвитку, яка неминуха за тривалої відсутності мовленнєвого спілкування.

УДК 378.015.31:159.9:37.011.3-015«312»

К.Я.ЛАБОШ, М.В.ГОРВАТ  
Мукачівський державний університет

### **ПСИХОЛОГО-ПЕДАГОГІЧНА ГОТОВНІСТЬ МАЙБУТНЬОГО ВЧИТЕЛЯ ДО ПЕДАГОГІЧНОЇ ДІЯЛЬНОСТІ В УМОВАХ СУЧАСНОЇ ОСВІТИ**

Дослідження проблеми формування у майбутніх вчителів психологічної готовності до педагогічної діяльності яскраво відображено у наукових пошуках А. Г. Ахтарієвої, М. Д. Белей, Л. О. Гапоненко, Л. В. Долинської, А.В. Зосімовського, Т. В. Іванової, Я. Л. Коломенського, Л. В. Кондрашової, Г.С. Костюка, В. А. Крутецького, М. В. Левченко, А. Ф. Ліненко, С.Д. Максименка, Д. Ф. Ніколенка, Л. Э. Орбан, О. І. Пенькової, М.В. Чепелевої та ін.

Широка демократизація суспільних процесів, соціально-економічний розвиток України докорінно змінила ціннісні критеріальні підходи до системи національної освіти. В умовах розбудови сучасної освіти особливого значення набуває проблема формування професіоналізму особистості та діяльності майбутнього педагога. Цей процес відбувається під впливом ряду об'єктивних (якість одержаного виховання, самовиховання і освіти на всьому педагогічному маршруті з дитинства у професію, соціально – економічні умови життя й діяльності, стан психолого–педагогічної науки) і суб'єктивних чинників (талант і здібності студента, його спрямованість, відповідальність, компетентність, майстерність чи умілість при розв'язання психолого-педагогічних задач). Закон України «Про освіту», цільова комплексна програма «Вчитель» та ін. поставили перед вищими педагогічними закладами освіти серйозні вимоги щодо професійної підготовки сучасного вчителя [3]. У зв'язку з цим змінюються і

функції вчителя, викладача всіх рівнів освіти. Їхня діяльність орієнтується на створення умов для саморозвитку суб'єктів учіння, формування і розвитку потреб та здібностей суб'єкта навчального процесу. Це вимагає від педагога найвищого рівня кваліфікації, і не лише зі своєї спеціальності, але й з огляду найвищого рівня розвитку його педагогічної майстерності.

Відомо, що психологія – одна з наук, яка вагомо впливає на формування особистості, характеру, розвиток творчих здібностей людини, професійного мислення, мотиваційно-споживацької сфери, пізнавальної діяльності та ін., [4]. А тому знати структуру, закономірності формування і розвитку особистості, вікові та індивідуальні психологічні особливості означає мати величезні можливості для наукового обґрунтування організації навчально-виховного процесу, активно впливати та контролювати психічний розвиток людини. А це ті якості, які особливо необхідні майбутнім вчителям, бо саме ці знання та уміння застосовувати їх на практиці визначають, у першу чергу, рівень професіоналізму спеціаліста.

Відповідаючи сучасним запитам у сфері освіти, майбутні спеціалісти мають удосконалюватись та зростати в особистісному та професійному планах. Адже професіоналізм учителя є інтегральною характеристикою його індивідуальних, особистісних і суб'єктивно-діяльнісних якостей, це цілісне утворення, яке дає можливість на максимальному рівні успішно вирішувати завдання, які є типовими для професії педагога [1]. Ефективність навчально-виховного процесу великою мірою залежить від рівня психологічної культури сучасного вчителя, яка займає чільне місце в структурі його професійної діяльності. Формування особистісно-професійних якостей майбутнього педагога має базуватись на знаннях суті психічних процесів виховання. С.Л. Рубінштейн писав, що вивчати дітей, виховуючи і навчаючи їх, і поряд з тим, виховувати і навчати, вивчаючи їх, – ось єдиний шлях повноцінної педагогічної праці і найбільш плідний шлях пізнання психології дітей [2]. Маючи в якості мети своєї діяльності становлення і перетворення особистості, педагог покликаний керувати процесом інтелектуального, емоційного і фізичного розвитку та формування духовного світу дитини.

Таким чином, сучасна школа має забезпечити розвиток дитини, як особистості та як вищої цінності сучасного суспільства. Виявити її таланти, розумові, фізичні та творчі здібності, виховати громадянина здатного до свідомого суспільного вибору. Розв'язання цих завдань певною мірою залежить від учителя. Саме вчитель має здійснювати навчання та виховання учнів з урахуванням специфіки їх індивідуального та вікового розвитку, сприяти розвитку особистості школяра, його соціальної позиції, наукової, екологічної й економічної грамотності, професійному самовизначенню та творчості.

#### **Література**

1. Амонашвили Ш.А. Личностно-гуманная основа педагогического процесса / Ш.А. Амонашвили. – Мн. : Университетское, 1990. – 360 с.
2. Воронов В.В. Технология воспитания и личность учителя / В.В. Воронов // Школа и производство. – 2003. – № 7. – С. 6–9.
3. Державна програма «Вчитель» // Освіта України. – 2002. – 2 квітня. – С. 2–6.

УДК 371.335.026

Н. ЛАВРЕНОВА  
Національний університет «Львівська політехніка»  
М.В. ЛАВРЕНОВА  
Мукачівський державний університет

## ДИДАКТИЧНІ АСПЕКТИ ВИКОРИСТАННЯ ТЕХНОГІЙ ВІЗУАЛІЗАЦІЇ У НАВЧАЛЬНО-ВИХОВНОМУ ПРОЦЕСІ

Сучасні учні народилися в епоху панування Інтернету й адаптувалися до життя в динамічному інформаційному середовищі. Вченими вже давно доведений той факт, що людина більше 80% інформації сприймає візуально [2]. Ефективним способом обробки та компонування інформації є її «стиснення», тобто представлення в компактному та зручному для використання вигляді. Візуалізація якраз і передбачає «згортання» інформації в початковий образ.

Технології візуалізації надали фантастичні можливості для створення комп'ютерних ігор, широко застосовуються в рекламі, бізнесі, медицині, наукових дослідженнях, кіноіндустрії і т.д.

У рамках пошуків шляхів удосконалення освітнього процесу все більше уваги науковців та викладачів привертають розробки Р.Гуріної, Т.Колодочки, М.Мінського, А.Остапенко, М.Чошанова, В.Шаталова, С.Шевченка, В.Штейнберга щодо «стиснення» навчальної інформації. Проблема візуалізації освітньої інформації розглядалася такими вченими як Б.Бадмаєв, Р.Гуріна, Б.Депортер, В.Каган, Г.Селевко, М.Хенакі та інші. Психолого-педагогічні дослідження П.Анохіна, Е.Артем'єва, Н.Жинкіна, Д.Поспелова, А.Смірнова, А.Соколова, В.Якиманської доводять, що візуалізація сприяє більш успішному сприйманню і запам'ятовуванню навчального матеріалу. Створенню оригінальних прийомів комп'ютерної візуалізації навчального матеріалу, розробці нових методик її застосування у викладанні конкретних дисциплін присвячені праці В.Касторнової, І.Косенко, Л.Кошкіної, А.Мансурова, М.Орешко, А.Соболевої, Б.Стариченко, С.Шушкевич та інших.

Найбільший інтерес привертають технології візуалізації, що надали змогу реалізовувати на екрані комп'ютера моделі статичних і динамічних, реальних і абстрактних об'єктів, використовувати різні способи ілюстративного супроводу викладання навчального матеріалу, емного подання його ключових положень, відтворення основних зв'язків тощо. Серед таких інструментів відзначимо програмні засоби для створення інтерактивних дидактичних додатків (Professor Garfield (<http://www.professorgarfield.org>), Classtools (<http://www.classtools.net>), LearningApps (<http://learningapps.org>), анімованих презентацій (Animoto (<https://animoto.com>), Moovly (<https://www.moovly.com>), Powtoon (<https://www.powtoon.com>), Prezi (<https://prezi.com>), Wixie (<https://www.wixie.com>), інфографіки (Caco

(<https://cacoo.com>), Creately (<https://creately.com>), Easel (<https://www.easel.ly>), Infogr (<https://infogr.am>), ментальних карт (Mindomo (<https://www.mindomo.com/ru>), Mindmeister (<https://www.mindmeister.com/ru>)). Нові можливості були підхоплені освітянами, і візуалізація стала одним з провідних трендів модернізації освіти [1].

Потужний дидактичний потенціал візуалізації є незаперечним, проте визначальним чинником його ефективної реалізації у практиці навчання є свідомо опора на певні дидактичні функції. Розглянемо їх детальніше:

– перша функція візуалізації полягає у компактному поданні навчального матеріалу, що дає змогу підвищити інформаційну насиченість навчального процесу.

– друга функція візуалізації полягає у концентрованому поданні навчального матеріалу в осяжному вигляді із збереженням його семантичної повноти.

– третя функція візуалізації полягає у забезпеченні адекватності подання навчального матеріалу психофізіологічним особливостям учня; «роблячи знання видимим», візуалізація сприяє зменшенню витрат часу та енергії учня на сприйняття й розуміння великого за обсягом навчального матеріалу.

– четверта функція візуалізації полягає в тому, що візуалізація дає змогу підтримувати високий темп навчання, скорочуючи його неефективні або низькоефективні фази.

– п'ятою функцією візуалізації є сприяння раціональній організації навчально-пізнавальної діяльності учнів на уроці за рахунок її алгоритмізації [1].

Завдання вчителя – використовувати такі форми наочності, які не тільки доповнили б словесну інформацію, але й самі були носіями інформації.

Таким чином, візуалізація навчального матеріалу передбачає не лише представлення його в наочному образі але й згортання інформації яке досягається за рахунок кодування укрупнення та систематизації, але й значно розширює можливості включення різноманітних вправ у педагогічний процес, поживляє навчальний процес, суттєво підвищує інтерес до освітнього матеріалу.

### **Література**

1. Білоусова Л. І. Функціональний підхід до використання технологій візуалізації для інтенсифікації навчального процесу / Л.І. Білоусова, Н.В. Житеньова // Інформаційні технології і засоби навчання. – 2017. - Том 57. - №1 [Електронний ресурс]. – Режим доступу : <http://journal.iitta.gov.ua/index.php/itlt/issue/view/86>

2. Лавренова Н. Використання електронних інформаційних продуктів у ВНЗ / Н.Лавренова, М.В.Лавренова // Актуальні проблеми навчання і виховання в контексті сучасної освітньої парадигми: збірник тез доповідей Всеукраїнської науково-практичної конференції молодих учених і студентів, 22-24 жовтня 2015 року./ гол.ред. Т.Д.Щербан. – Мукачево : МДУ, 2015. – С.134-137.



**ПРОБЛЕМА ВИХОВАННЯ ДУХОВНИХ ЦІННОСТЕЙ У СТАРШИХ ДОШКІЛЬНИКІВ В ІСТОРИКО-ПЕДАГОГІЧНИХ ДОСЛІДЖЕННЯХ**

Проблема духовності завжди привертала до себе увагу науковців. Адже духовність народу, духовний розвиток особистості усвідомлюють сьогодні як найнеобхідніші чинники у розбудові суверенної України.

Проблему виховання різних аспектів духовних цінностей у дошкільному віці розглядали у своїх працях відомі діячі та педагоги Л. Артемова, О. Барабаш, А. Богущ, Г. Ващенко, Л. Корній, С. Козлова, І. Кучинська, М. Мельничук, І. Огієнко, М. Роганова, С. Русова, К. Ушинський та ін.). Саме в цьому віці, вважали науковці, інтенсивно розвивається пізнавальна, почуттєво-емоційна, творча сфера особистості, образне мислення, формуються такі особистісні якості як: доброта, чуйність, милосердя, щирість, справедливість, сердечність, чесність, відвертість, відкритість, радісне сприймання життя, повага й гуманне ставлення до старших людей тощо.

Сьогодні дедалі частіше постає питання про духовний розвиток дитини як про першорядний елемент змісту навчання та виховання. У Законі України «Про дошкільну освіту» зазначено, що «дошкільна освіта - цілісний процес, спрямований на формування у дитини дошкільного віку духовності й моральних норм» [1].

У Концепції Державної цільової програми розвитку дошкільної освіти передбачено виконання таких завдань: збереження та зміцнення фізичного, психічного і духовного здоров'я дитини, виховання любові до України, шанобливого ставлення до родини, поваги до народних традицій і звичаїв, свідомого ставлення до себе, оточення та довкілля, формування особистості дитини, розвиток її творчих здібностей, набуття нею соціального досвіду тощо [2].

Аналіз сучасної наукової літератури та історико-педагогічних досліджень свідчить про значний інтерес до проблеми духовності, виховання духовних цінностей у дошкільників, що підкреслює її актуальність.

В «Українському педагогічному словнику» духовність тлумачиться як «індивідуальна вираженість в системі мотивів особистості двох фундаментальних потреб: ідеальної потреби пізнання й соціальної потреби жити, діяти для інших». Перша – це «потреба пізнання світу, себе, сенсу і призначення свого життя». Друга – «характеризується добрим ставленням особи до людей, які її оточують увагою, готовністю прийти на допомогу, розділити радість і горе» [3, с.215].

Завдання виховання, на думку Г. Сковороди, полягає в тому, щоб виплекати в молодій душі паросток доброї волі, щоб він, без перешкод і поступово розвиваючись, був здатним сприймати всі заповіді добра. Це духовне моральне виховання Г. Сковорода пов'язує з науковою освітою, з доброю думкою та добрим серцем [4, с. 123].

На особливу увагу заслуговує педагогічна спадщина І. Огієнка, який виділяє сукупність духовних цінностей, які обумовлюють духовну спрямованість особистості: доброта, сумлінність, щирість, справедливість, взаємоповага, толерантність; самостійне плекання власних життєвих поглядів на сутність людини, сенс її життя на землі, у Всесвіті; ставлення до праці як основи і мети життя; патріотизм, любов до рідної землі, її народу; інтерес до минулого рідного краю; усвідомлення безсмертя душі людської» [5, с. 7].

У дошкільному віці великий вплив на формування духовних цінностей має регіональне культурно-історичне середовище, культурно-історична спадщина. Особливості навколишньої природи, звичаї, традиції, художньо-естетична творчість рідного краю мають значний духовний вплив на дітей дошкільного віку (А. Дистервег («культуровідповідність»), К. Ушинський («інстинкт місцевості»), С. Русова («виховання на рідному ґрунті»), В. Сухомлинський («школа виховання добрих почуттів»), А. Богущ, Н. Лисенко та інші («принцип краєзнавства»)).

Так, наприклад, учений-філософ В. Андрущенко вважає, що духовні цінності та пріоритети суспільства виростають із культурно-історичних традицій, досвіду народу. А. Богущ, М. Мельнічук, Н. Химич та інші вважають, що зміст духовних цінностей викладено в Біблії. Це християнські цінності: покора, щедрість, доброзичливість, поміркованість, працьовитість, лагідність. При цьому вони звертаються до авторитету видатного українського педагога, спеціаліста саме в дошкільному вихованні, С. Русової. Вона вважала, що починати формувати основи духовності на засадах християнської моралі бажано з перших років життя дитини, спираючись на духовно-релігійну сенситивність малюка, «інстинкт релігії, що з віком зникає, якщо його своєчасно не підтримувати й не розвинути» [6, с. 3].

Таким чином, аналіз наукових джерел показав, що старший дошкільний вік – сенситивний період, коли закладаються основи формування духовності, духовних почуттів, духовних цінностей, будування на цій основі сприйняття світу та світовідношення, любов до всього живого.

#### **Література**

1. Закон України «Про дошкільну освіту» від 11.07.2001 №2628-III. [Електронний ресурс]. - Режим доступу : <http://zakon3.rada.gov.ua/laws/show/2628-14>
2. Концепції Державної цільової програми розвитку дошкільної освіти на період до 2017 року Розпорядження КМУ № 1721-р від 27.08.10 року [Електронний ресурс].- Режим доступу : <http://www.kharkivosvita.net.ua>
3. Гончаренко С.У. Український педагогічний словник / С.Гончаренко. – К., Либідь, 1997. – С.215.
4. Педагогічна спадщина С.Ф. Русової і сучасна освіта : Науково–методичний збірник / За ред. В.Г. Слюсаренка. – К. : ІЗМН., 1998. – 196 с.
5. Огієнко І. Про шляхи та засоби виховання духовних цінностей особистості / Іван Огієнко // Наукові записки Тернопільського державного педагогічного у-ту. Серія: Педагогіка. — 1999. - № 3. - С. 48-52.
6. Русова С. Дошкільне виховання // Вибр. пед. тв. – К. : Освіта, 1996. – 316 с.

**ОРГАНІЗАЦІЯ МУЗИЧНОГО СПРИЙМАННЯ ВАЖЛИВИЙ ФАКТОР ТВОРЧОГО РОЗВИТКУ ОСОБИСТОСТІ ШКОЛЯРА**

Школа незалежної України переживає болісний процес реформування, відходу від тотальної уніфікації та стандартизації навчально-виховного процесу. Триває інтенсивне переосмислення цінностей, долаються консерватизм стереотипи педагогічного мислення.

Успіх українського державотворення буде залежати передусім від рівня духовного розвитку людини. Суттєву роль у процесі формування особистості мають відіграти естетичні начала, які пронизують усе життя людини. Естетичне виховання впливає на особистість різноманітно, різнобічно збагачує її духовний світ і удосконалює її діяльність. Воно сприяє формування творчих здібностей особи і зміцненню її моральних орієнтирів.

Естетичне виховання найтісніше пов'язане з культурним життям кожного народу. З одного боку, воно є відображенням культурного прогресу нації, її традицій, з другого - воно стимулює розвиток культури народу, активно впливаючи на створення нових духовних цінностей. Водночас естетичне виховання покликане формувати свідомість людей в дусі поваги і приязні, товариськості і дружби, передбачаючи взаємодію культур і подолання національної обмеженості естетичного сприйняття.

Розвиваючи ідеї Л.С. Виготського, відомі вчені-психологи, музикознавці, педагоги (О.О.Апраксина, В.К. Белобородова, Б.В. Асаф'єв, Н.А. Ветлугіна, Є.С. Громов, Ю.А. Кремльов, О.Н. Сохор, В.М. Шацька) доводять, що одним із найважливіших засобів музичного виховання є мистецтво, потужний каталізатор інтелектуально-творчих здібностей людини. Мистецтво здатне перетворити знання, ідейно-моральні норми в переконання. Дослідження постійно підтверджують незамінність мистецтва в духовному розвитку дітей і дорослих, фіксуючи найтісніший зв'язок між прилученням людини до мистецтва і зрілістю її ідейно-моральних переконань, світоглядом в цілому, розвиненістю творчих і пізнавальних здібностей, високою культурою спілкування, тобто тим що складає духовний світ особистості.

Проблема музичного сприймання завжди була і зараз залишається однією з найбільш актуальних у музичній педагогіці, оскільки це - одна з найпоширеніших форм спілкування людей з мистецтвом. Музика відзначається багатоаспектністю і складністю функцій, багатогранністю впливу на духовний світ і образ життя людини.

На нашу думку, важливим є положення про те, що процес музично-творчого сприймання та імпровізації є одночасним, він не розкладається на окремі етапи, не складається окремо із перцептивно-емоційних і раціональних ступенів, а є спільним, таким, що вбирає особливості названих компонентів і долає їхні традиційні протиріччя. Тому зазначена характеристика сутності

музично-творчого сприймання та розвитку, за нашим переконанням, є близькою до поняття «музична творчість».

Музичне сприймання - це складний художньо-пізнавальний акт, який виникає в процесі осягнення музичного мистецтва. Він обумовлений наявністю у людини спеціальних музичних здібностей, навичок і знань, які дозволяють суб'єктивно-творчо сприймати явища навколишньої дійсності, що втілюються в музичних образах.

Пробуджуючи в слухачеві почуття, музика розкриває перед ним безмежний простір різноманітних душевних станів: пристрасті, переживання, настрої - і засобом них розповідає про навколишній світ. Сприймати музику можна лише на основі почуттів, які не є її метою, а показником її впливу.

Отже, музичне сприймання як особлива категорія психічної діяльності людини, спрямована на осягнення музичного явища в єдності форми і змісту, для якої є характерним нерозривний зв'язок між емоційним відношенням та інтелектуальним осмисленням (усвідомленням) художнього твору на базі індивідуально-психічних якостей та усього духовно-практичного досвіду особистості, тобто тих уявлень, ідеалів, смаків, світоглядних ідей, які має людина.

УДК 373.3:372.851

О. М. ЛІБА, М. М. БІЛА  
Мукачівський державний університет

### **РОЗВ'ЯЗУВАННЯ ЗАДАЧ ЯК ЕФЕКТИВНИЙ ЗАСІБ ФОРМУВАННЯ ПРАКТИЧНИХ УМІНЬ УЧНІВ ПОЧАТКОВИХ КЛАСІВ**

Дослідженням процесу розв'язування задач як ефективного засобу формування практичних умінь учнів початкових класів займалися видатні педагоги та методисти, зокрема, М. Бантова [1], М. Богданович [2], М. Моро [4], С. Скворцова [5] тощо.

Методисти звертають увагу на те, що задачі є тим конкретним матеріалом, за допомогою якого в дітей формуються нові знання і закріплюються в процесі застосування вже здобуті. Вони дають можливість пов'язати теорію з практикою, навчання з життям. Розв'язування задач формує в дітей практичні вміння, потрібні кожній людині в повсякденному житті. Наприклад, обчислити вартість покупки, ремонту квартири тощо. Крім того, розв'язування задач сприяє розвитку логічного мислення, кмітливості учнів, вміння встановлювати залежності між величинами, виконувати необхідні розрахунки, робити правильні умовиводи, набувати елементарних навичок застосування аналізу і синтезу.

За словами М. Богдановича, математичну задачу розуміють як будь-яку вимогу обчислити, побудувати, довести що-небудь, що стосується кількісних відношень і просторових форм, створених людським розумом на основі знань про навколишній світ [2, с. 234].

За визначенням М. Моро, задача – це сформульоване запитання, відповідь на яке можна знайти за допомогою арифметичних дій [4, с. 123].

У системі навчання дітей початкових класів переважають арифметичні задачі. Задачі на побудову, найпростіші доведення, завдання логічного порядку займають порівняно незначне місце [2, с. 234].

Текстові задачі, які розглядаються у початковій школі, поділяються на сюжетні і абстрактні. Більшість задач сюжетні, їхній зміст відображає кількісний бік якоїсь життєвої ситуації. Абстрактні ж задачі не пов'язані з життям, їхній зміст описує взаємозв'язки між абстрактними числами.

М. Богданович зазначив, що розв'язування задачі – це процес перетворення її умови, що здійснюється на основі знань з тієї галузі, до якої належить задача, та певних загальних логічних правил [2, с. 235].

С. Скворцова зауважує, що вчителю необхідно здійснювати системну роботу над розв'язуванням задач, внаслідок якої учні повинні дійти до таких висновків: за двома певними числовими даними можна відповісти на кілька запитань; різні задачі можуть мати однакові схеми розв'язання; неможливо відповісти на запитання задачі, якщо числових даних бракує; існують задачі на запитання яких не можна відповісти одразу; існують задачі, які складаються з двох простих, пов'язаних за змістом задач [5, с. 15].

М. Бантова наголошує, що центральною ланкою в умінні розв'язувати задачі є засвоєння зв'язків між даними та шуканим [1, с. 155].

Вчитель повинен передбачити в методиці навчання розв'язування задач одного виду різні ступені, які мають свою мету: перша ступінь - підготовча робота до розв'язування задач, друга ступінь - ознайомлення з розв'язуванням задач, третя ступінь - закріплення уміння розв'язувати задачі або формування умінь та навичок учнів розв'язування задач. На формування і розвиток умінь молодших школярів розв'язувати задачі відводиться 40-50 % часу, передбаченого на вивчення математики. Задачі розв'язують на кожному уроці, виділяючи 15-20 хвилин [3; с. 19-20].

Загалом, етапами процесу розв'язування задачі є: ознайомлення зі змістом задачі; аналіз, складання плану розв'язування; здійснення знайденого плану розв'язування (розв'язання); з'ясування, що здобутий результат задовольняє умову задачі (перевірка розв'язання); аналіз розв'язування (обґрунтування прийомів розв'язування, розгляд інших способів розв'язування).

Розв'язування задач – це творчий процес. Вчитель має спрямовувати учнів на самостійне розв'язування задач за допомогою відповідних підготовчих вправ чи засобів унаочнення, своєчасно виявляти помилкові міркування в процесі розв'язування і надавати допомогу, підтримувати емоційний тонус і впевненість у тому, що кожен з них спроможний розв'язати задачу. У підвищенні активності учнів під час розв'язування задач важлива роль відводиться засобам контролю і самоконтролю.

Самостійне розв'язування учнями задач як засіб зворотного зв'язку дає змогу виявляти уміння правильно обирати і виконувати арифметичні дії, робити висновок про розвиток мислення молодших школярів.

Отже, розв'язування задач сприяє формуванню в учнів практичних вмінь, дає можливість пов'язати теорію з практикою, адже кожна задача – це певна уявна життєва ситуація, яка потребує вирішення. Вміння розв'язувати задачу передбачає знання загальних правил, які сприяють раціональному підходу до пошуків розв'язання.

#### Література

1. Бантова М. О. Методика викладання математики в початкових класах / М.О. Бантова, Г. І. Бельтюкова, О. М. Полевщикова. – 2-е вид. перероб. і доп. – К.: Вища школа, 1982. – 288 с.
2. Богданович М. В. Методика викладання математики в початкових класах : навч. посіб. / М. В. Богданович, М. В. Козак, Я. А. Король. – 4-те вид., перероб. і доп. – Тернопіль : Навчальна книга – Богдан, 2014. – 360 с.
3. Мироновська Л. Методика роботи з простими видами задач у початковому курсі математики / Л. Мироновська, Г. Борщ // Початкова школа. – 2014. - № 5 (539). – С. 19-23.
4. Моро М. І. Методика викладання математики в 1-4 класах: посібник для вчителя / М. І. Моро, О. М. Пишкало. – 2-е вид. перероб. і доп. – К.: Просвіта, 1979. - 335 с.
5. Скворцова С. Робота над сюжетними задачами у 2 класі / С. Скворцова, О. Онопрієнко // Учитель початкової школи. – 2013. - № 4. – С. 14-16.

УДК 378:004.5.031.42:[373.016:51]

О.М.ЛІБА, З.М.ГОПКО  
Мукачівський державний університет

### ГОТОВНІСТЬ СТУДЕНТІВ ДО ЗАСТОСУВАННЯ ІНТЕРАКТИВНИХ ТЕХНОЛОГІЙ НА УРОКАХ МАТЕМАТИКИ

Проблема виховання особистості нового типу, здатної розв'язувати на високому професійному рівні сучасні завдання суспільства, тісно пов'язана з вихованням і розвитком інтелектуальних здібностей кожного. Саме математика, як фундаментальна наука, має широкі можливості в розумовому вихованні, розвитку інтелекту, творчої особистості студентів. У сучасному навчально-виховному процесі переважають вербальні методи навчання і виховання, а отже існує недооцінка значення спілкування студентів для розв'язування провідних задач і завдань на заняттях математики, відсутні цікаві для студентів форми та методи організації навчальної діяльності тощо. Тому нагальною потребою сучасної системи освіти при викладанні математики є впровадження нових форм та методів навчання і виховання, що забезпечують розвиток особистості кожного студента. Розв'язанню цієї проблеми сприяє впровадження інтерактивних технологій навчання на уроках математики.

Як зазначає сучасна педагогіка та психологія, стверджувати про технологію впливу на особистість можна лише з високою ймовірністю умовності, розуміючи, що особистість завжди виступає діючим об'єктом, співучасником, ініціатором процесу своєї освіти. Тому, виходячи з вище зазначеного, навчання вирішує одночасно три завдання: 1) конкретно-пізнавальне, яке пов'язане з безпосередньою навчальною діяльністю; 2) комунікативно-розвивальне, у процесі якого формуються основні навички спілкування всередині і за межами цієї групи; 3) соціально-орієнтоване, у

процесі якого виховуються громадянські якості, необхідні для адекватної соціалізації індивіда в суспільстві [2, с.132].

Розв'язання цих завдань на уроках математики з використанням методів інтерактивного навчання проходить шість етапів: 1) підготовчий етап; 2) створення проблемної ситуації; 3) формування навчальних груп; 4) організація навчальної діяльності учнів у групах; 5) презентація групових розв'язань; 6) рефлексія проведеного уроку.

На підготовчому етапі оцінюється суб'єктивний досвід учня. Учень будь-якого віку починає навчання не з «чистого аркуша», він уже має життєвий досвід, знання, інтереси. Деякі педагоги стверджують, що особистий досвід учня за деякими питаннями мізерний, у порівнянні з тим систематизованим та узагальненим досвідом, до якого їх намагаються залучити вчителі. Крім цього, вважають, що цей досвід заважає вчителю, ускладнюючи викладення нового матеріалу[1].

На першому етапі головними методами є проблемні методи, а головна мета майбутнього педагога – залучити учнів до розв'язання створених проблемних ситуацій. Проблемні ситуації в навчальній діяльності дозволяють виявити наявність або відсутність знань за тими чи іншими питаннями. Тільки логіко-психологічне протиріччя умов показує наявність в учнів визначених пізнавальних чи предметних стереотипів. Так, під час вивчення дробів у 4 класі виявляється що ділити ціле можна до безкінечності, оскільки натуральних чисел нескінченна кількість.

Другий етап – об'єднання навчальних груп. Існує два основних способи формування груп [3, с.102] за бажанням та під керівництвом студента-вчителя. Переваги створення груп на основі інтересів очевидні: формується атмосфера, яка налаштовує на спілкування, знімається напруження, закріплюється «почуття ліктя», впевненості та підтримки тощо. На перших заняттях за технологією інтерактивного навчання тільки цей підхід, безперечно, повинен бути домінуючим у створенні груп.

На третьому етапі – організації навчальної діяльності учнів – у групі відбувається виконання завдань, які були поставлені перед групою: процес пошуку розв'язання, підбиття підсумків роботи групи; підготовка презентації своєї роботи із залученням усіх членів групи (спікер (керівник групи), секретар, посередник, доповідач тощо [2, с.39]. Оскільки проблема або постановка задачі по-різному сприймається учнями (це зумовлено індивідуальними особливостями сприйняття), тому необхідно для групи ставити завдання, яке буде зрозумілим для всіх членів групи.

Четвертий етап – презентація групового розв'язання – залежить від задуму та логічних кроків членів групи. Презентація розв'язань може проходити за сценарієм однієї із форм: усна доповідь; презентація у вигляді структурно-логічних схем; заповнення таблиць тощо. Етап презентації групових розв'язків замінюється, виключно за своєю значимістю, п'ятим етапом, який можна означити як відмінну особливість інтерактивного навчання, – рефлексією минулого уроку.

Студент-учитель заздалегідь підбирає запитання, які допоможуть учням зрозуміти і рівнозначно висловити ставлення до процесу (дослідження). Якщо студент-учитель зацікавлений у тому, щоб учні вчилися розуміти й конструктивно оцінювати процес, він повинен приймати різні точки зору учнів. Ефективність рефлексивного етапу залежить також від готовності учнів до самоаналізу. Важливо, щоб рефлексія була присутньою на кожному уроці. Завершує етап рефлексії завжди студент-учитель, і він, крім конструктивної критики, повинен не скупитися і на позитивні оцінки, таким чином виконуючи правила для викладачів, щодо стимулювання творчої активності учнів на уроці [3, с. 87-88].

Таким чином, навчальна взаємодія побудована на основі методів інтерактивного навчання, які спонукають до розвитку навичок спільної праці, що, у свою чергу, забезпечує розвиток комунікативної компетентності.

Отже, весь процес діяльності студентів під час педагогічної практики пробних уроків з математики та на заняттях з методики навчання математики спрямований на професійне становлення студентів як майбутніх учителів і сприяє виконанню одного із важливих завдань курсу методики навчання математики - оволодінню майбутніми вчителями вміннями формувати необхідні навички використання прийомів розумової діяльності та розвивати їх у своїх учнів.

#### **Література**

1. Огнев'юк В.О. Освітологія як відображення міждисциплінарного підходу в наукових дослідженнях феномену освіти / В.О. Огнев'юк // Розвиток сучасної освіти: освітологічні наголоси: наук.пр. / за матер. Першої Всеукр. наук.-практ. конф. «Освітологія – науковий напрям інтегрованого пізнання освіти»; авт. кол.: В.Г. Кремень, В.О. Сухомлинська та ін.- К. : Київ. Ун-т ім. Б. Грінченка, 2011.- С. 53-61.

2. Пометун О. І. Сучасний урок. Інтерактивні технології навчання : наук.-метод, посіб. / О. І. Пометун. - К. : АСК, 2006.-192с.

3. Сисоєва С.О. Інтерактивні технології навчання дорослих : навчально-методичний посібник / С.О.Сисоєва. - К., 2011.- 320 с.

**УДК 373.31.015:39:372.851**

О.М.ЛІБА, О.І. ДАЛЕКОРЕЙ  
Мукачівський державний університет

### **ПРИНЦИПИ І МЕТОДИ ВИКОРИСТАННЯ НАРОДНОЇ ПЕДАГОГІКИ У ПОЧАТКОВИХ КЛАСАХ НА УРОКАХ МАТЕМАТИКИ**

Педагогіка народознавства містить у собі чітку систему високоефективних ідей, принципів і методів, доступних і емоційно наснажених засобів, прийомів та форм роботи з учнями, які реалізуються на уроках математики в початкових класах.

Принцип природовідповідності виховання, розроблений народною педагогікою, обґрунтували видатні філософи, психологи і педагоги, починаючи від Арістотеля і кінчаючи Констянтином Ушинським. Реалізація цього фундаментального принципу потребує врахування багатогранної і цілісної



природи дитини - не тільки її анатомічних, фізіологічних, психологічних і вікових, а й національних, регіональних особливостей. Коли в процесі навчання і виховання не зважають на природу дітей або зважають лише частково, це приводить до втрачених людьми, суспільством можливостей (нерозвинутих задатків і нахилів учнів, погублених талантів, невикористаних засобів пізнання, загальмованих психічних процесів та ін.) .

При вивченні математики, необхідно також повністю відродити принцип народності. Нехтування і забуття цього принципу означає зневажання культурно - історичних традицій. Це спричиняє болісні соціальні наслідки: історичне безпам'ятство, занепад моралі тощо. Дітей виховують не абстрактні положення основ наук, а знання, практичні справи, дії, які відображають матеріальне й духовне буття, історичне і культурне минуле й сучасне рідного народу і які спрямовані на розвиток його культури, духовності.

Методи і засоби виховання народної педагогіки надзвичайно різноманітні: переконання, евристичні бесіди, роз'яснення, позитивний приклад, дотримання сімейних та народних традицій, ігри та іграшки, організація дитячого дозвілля, дитячих та молодіжних свят, перебування на лоні природи, орієнтування на самовиховання, заохочення тощо. Етичні норми роз'яснюються також народною педагогікою у процесі навчання математики. Майстерність і доцільність застосування її методів і засобів морального виховання надзвичайне. Народна педагогіка, наприклад, не допускає нудних і довгих моралізувань, натомість великого значення надає емоційності, вимагає врахування вікових та індивідуальних особливостей дітей, відкидає такий антипедагогічний метод впливу, як фізичне покарання, головним методом морального виховання визначає переконання. Проте вона не відмовляється також від осудливих зауважень, застережень та деяких покарань. Зауваження, як правило, супроводжується розкриттям негативних наслідків поганого вчинку.

Методи навчання математики, застосовувані народною педагогікою, надзвичайно різноманітні - усні розповіді дорослих, бесіди, самостійні спостереження, практичні вправи, екскурсії в природу, участь дітей трудовій діяльності поруч з дорослими. Народна педагогіка враховує вікові психологічні особливості дітей .

Вміле й доречне використання кращих здобутків народної педагогічної мудрості на уроках математики криє в собі великі потенціальні можливості для виховання підростаючого покоління.

#### **Література**

1. Губ'як В. Виховання учнів на засадах народної творчості і фольклору // Початкова школа. - 1999. - № 4. - С. 9 - 11.
2. Карпенчук С. Г. Теорія і методика виховання: Навч. посібник для студентів ВНЗ. - 2-ге вид., допов. і перероб. - К.: Вища школа, 2005. - 344 с.
3. Семетин А.Д. Зв'язок навчання з життям у викладанні математики // Рідна школа. - 2003. - № 5 - С. 12-13.

## **ФОРМУВАННЯ ПОНЯТТЯ ПРО ПРИКМЕТНИК НА УРОКАХ УКРАЇНСЬКОЇ МОВИ В ПОЧАТКОВІЙ ШКОЛІ**

Курс української мови є важливою складовою загального змісту початкової освіти, оскільки мова є не тільки окремим навчальним предметом, а й засобом навчання.

Основна мета цього курсу полягає у формуванні ключової комунікативної компетентності молодшого школяра, яка виявляється у здатності успішно користуватися мовою (всіма видами мовленнєвої діяльності) під час спілкування, пізнання навколишнього світу, вирішення життєво важливих завдань.

У цьому процесі важливе місце займає вивчення прикметника. Прикметник, як ніяка інша частина мови, має можливості збагачувати й уточнювати словник дітей, надавати висловленню точності чи образності, яскравого емоційного забарвлення. У мовленні прикметники набувають нових емоційних відтінків, конкретизуються, розширюються і збагачуються їх лексичні значення. Вільне та змістовно виправдане використання прикметників передбачає формування вмінь застосовувати їх у контекстах, що характеризуються різними стилістичними, жанровими та іншими особливостями.

Оскільки змінюються програми і підходи до навчання української мови, то дослідження теми є актуальним. Означену проблему вивчає низка науковців (М. Вашуленко, М. Захарійчук, Т. Зінченко, К. Пономарьова та інші). Лінгводидакти пропонують інноваційні способи керівництва навчально-виховним процесом на уроці мови (методи, прийоми, засоби та форми). Концепція навчання в початковій школі вимагає формування ключових і предметних компетентностей молодших школярів як бази для успішного навчання в основній школі[1]. Це слід урахувати у процесі вивчення основ граматики.

М. Вашуленко виокремив чотири етапи вивчення частин мови [2, с.191-192]. Ці етапи стосуються і вивчення прикметника.

Перший етап формування граматичних понять полягає в аналізі мовного матеріалу з метою виділення істотних ознак поняття. Зокрема, для формування понять «частини мови» слід розвивати в учнів уміння абстрагуватися від конкретного лексичного значення слів і об'єднувати їх за спільними граматичними ознаками, тобто здатністю відповідати на однакові питання (які? чий? чия? чий?).

Другий етап формування граматичних понять полягає в узагальненні істотних ознак, установлення зв'язків між ними та у введенні терміна.

Третій етап формування граматичних понять полягає в уточненні суті ознак поняття і зв'язків між ними. Наприклад, учні усвідомили важливу ознаку поняття «частини мови»: щоб визначити, до якої частини мови належить слово,

потрібно знати не тільки його лексичне значення, а й на яке питання слово відповідає. Водночас із цим учні засвоюють і окремі граматичні ознаки частин мови: рід і число іменників та прикметників, час дієслів; опановують інші істотні ознаки частин мови.

Четвертий етап формування граматичних понять полягає в конкретизації вивченого поняття завдяки виконанню вправ, які вимагають практичного застосування одержаних знань.

Методика вивчення прикметника базується на лінгвістичних особливостях. На відміну від іменника і дієслова ця частина мови характеризується несаможиттєвістю своїх граматичних ознак, її основні граматичні категорії (рід, число, відмінок) розглядаються тільки в єдності з такими ж категоріями іменника.

Завдання вивчення прикметника в 1-4 класах полягають у формуванні граматичного поняття «прикметник» як частини мови, що пов'язана з іменником, у виробленні навичок правопису родових і відмінкових закінчень прикметників, у розвитку вміння вживати прикметники в усному й писемному мовленні. Учні повинні засвоїти, що прикметник: а) називає ознаку предмета; б) залежить від іменника; в) відповідає на запитання який? яка? яке?; г) робить мовлення більш точним, емоційним і багатим.

Зазначимо, підготовка до усвідомлення поняття «прикметник» починається ще в період навчання грамоти – ознайомлення зі словами-назвами ознак, постановка до слів питання який? яка? яке? які? Учні слід показати, що ознаки предметів існують у житті, а слова лише називають їх, що один і той же предмет може мати кілька ознак. Активно поповнюється словниковий запас учнів словами-прикметниками. У 2-4 класах засвоєння прикметника проходить на практично-теоретичному рівні.

Формування поняття «прикметник» починається з аналізу мовного матеріалу і виділення істотних ознак поняття. В 3-4 класах варто застосувати метод евристичної бесіди, текстоцентричну технологію.

Подальша робота над засвоєнням загального значення прикметника здійснюється шляхом збагачення словника учнів якісними, відносними і присвійними прикметниками (без уживання термінів), спостереження за прямим і переносним значенням прикметників, добору потрібних синонімів і вибору з ряду синонімів точного слова.

Отже, вивчення частин мови у сучасній лінгводидактиці є дуже важливим, так як учні, спостерігаючи за роллю прикметників у реченні, тексті, збагачують власне мовлення.

#### **Література**

1. Концепція початкової освіти // Початкова школа. – №6. – 2016. – С.1-5.
2. Методика навчання української мови у початковій школі: навчально-методичний посібник для студентів вищих навчальних закладів / За наук. ред. М. С. Вашуленка. – К. : Літера ЛТД, 2010. – 364 с.

**МУЗИКОТЕРАПІЯ ЯК НОВІТНІЙ ПІДХІД В СУЧАСНІЙ МУЗИЧНІЙ ПЕДАГОГІЦІ**

Потреби сучасної освіти породжують необхідність не тільки в теоретично-практичній, але й у духовно-гармонійній підготовці майбутнього вчителя, який виступає посередником між учнем і культурою, сприяє формуванню в молодого покоління бажання жити, діяти у відкритому загальноцивілізованому мистецькому просторі. У зв'язку з цим, у новому світлі постають можливості впливу засобів музичного виховання не лише на духовний розвиток особистості, але й на фізіологічний. З цього приводу особливий інтерес викликає використання музичного мистецтва в лікувальних цілях, яке отримало назву музична терапія.

З середини ХХ століття музикотерапія розвивається як окрема індустрія. Цьому процесу сприяли технічні можливості в дослідженні фізіологічних реакцій, які виникають в організмі в процесі музичного сприйняття. Науковцями було доведено, що музика активно впливає на функції всіх життєво важливих фізіологічних систем, серцево-судинну систему, кровообіг, сприяє навіть певним гормональним та біохімічним змінам.

Музична терапія в цілому розвивається як інтегративна дисципліна, суміжна із нейрофізіологією, психологією, рефлексологією, музичною психологією, музикознавством, педагогікою та іншими науками. Вона все більше стверджується у статусі універсальної виховної системи, здатної оптимізувати процес особистісного розвитку людини у складних умовах сучасного суспільного життя.

Музика сприяє встановленню і зміцненню міжособистісних зв'язків, адаптації індивіда до середовища в якому він перебуває. Вона стимулює процеси сприймання, пізнання (мислення), мовлення, запам'ятовування, а також впливає на покращення моторики, тим самим підвищуючи креативність і здатність адаптуватися до змін. Використовуючи різні стилі та жанри музики можна змоделювати певні психічні стани, що, у свою чергу, відіб'ється на здатності до психічної, рухової і пізнавальної діяльності. Механізм такого впливу музики пов'язаний із діяльністю центральної нервової системи людини.

Постає питання: яким чином відбуваються лікувально-педагогічні, психофізіологічні позитивні зрушення в організмі людини?

Дослідники пояснюють цей феномен таким чином: матерією музики є звук. Звучання музики в тимчасовій довжині, вплив її на почуття слухачів у процесі музикотерапії базується на частотному коливанні різних звуків, що резонують з окремими органами чи системами організму людини в цілому. Вченими встановлено тісний взаємозв'язок між частотою звукових коливань і конкретними фізіологічними процесами.

Ефективність музичної терапії зумовлюється не тільки емоційним впливом на особистість, але й біорезонансним сполученням музичних звуків з вібраціями окремих органів і систем організму. Вібрації музичних звуків

активізують вегетативні механізми вищої нервової діяльності, викликають особливі вібраційні відповіді у підсвідомості людини. Музикотерапія сприяє у першу чергу успішному лікуванню різного роду психічних розладів: психозів, депресивних станів, шизофренії.

На сучасному етапі розвитку музикотерапії, як окремої галузі, виділяють такі її типи:

- рецептивна музикотерапія. Є найстарішою формою, що не включає активне музикування пацієнта. Він пасивно сприймає музику, відтворювану терапевтом чи за допомогою звуковідтворюючого пристрою, жодним чином не впливаючи на музичний образ. Для активізації власних ресурсів застосовують біографічно-значущу музику (таку, що асоціюється із певними подіями життя). Таким чином, дія музики на людину сильно залежить від її музичних смаків та суб'єктивного сприйняття, на формування яких впливають музична біографія, вік, соціальний статус, обставини прослуховування тощо.

- активна музикотерапія. Різниця між активною і рецептивною музикотерапією впливає з аспекту музично-образної участі пацієнта. У процесі активної музикотерапії пацієнт бере участь шляхом гри на музичному інструменті, який дає йому новий засіб вираження – музичний. Вибір музичного інструмента здійснюється в залежності від конкретної терапевтичної ситуації, тобто тісно пов'язаний з поточним станом чи етапом, на якому перебуває пацієнт.

Сучасні досягнення вітчизняних вчених у галузі музикотерапії довели, емоційний вплив музичного мистецтва на інтелектуальний, психологічний і фізіологічний стан людини, розвиток комунікативності, перцептивності, креативності, сугестивності, емоційної стабільності, вміння керувати власним психічним станом, здатності «бачити» внутрішній стан іншої особистості, адекватно на неї впливати.

Отже, узагальнення і систематизація науково-практичного матеріалу з музикотерапевтичної проблематики дають підстави виокремити такі цілі музичної терапії:

- активізація емоційних процесів;
- стимулювання соціально-комунікативних взаємодій на невербальному та вербальному рівнях, які викликають подолання соціально-комунікативних порушень поведінки з патологічними ознаками;
- регуляція станів психофізіологічного напруження;
- розвиток і диференціація здатності до естетичних переживань і насолоди, які сприяють руйнуванню обмежень, пов'язаних із патологіями переживань.

Використання музикотерапії у педагогічних цілях – це дієвий метод виховання, навчання та формування особистості. Мова музики є легкодоступною для учнів, сприяє вираженню їх емоції та виховує в них позитивні почуття, такі як: співпереживання, любов, повага, радість і т.д. – які в свою чергу є невід'ємними складовими формування особистості.

**ПРОБЛЕМНІ ПИТАННЯ НАУКОВОГО СТАТУСУ ІСТОРИЧНОЇ НАУКИ**

В еру науково-технічного прогресу та інформаційних технологій історія не лише не втрачає своєї актуальності та пізнавальної привабливості, але й залишається значною мірою справжньою *terra incognita*, приховує значну кількість таємниць за лаштунками традиційних підходів і думок, цілком справедливо претендуючи на те, щоб її називали наукою XXI ст. Важливо наголосити на тому, що сучасна українська історична наука як складова частина світової історіографії, постала перед теоретико-методологічними труднощами та певними кризовими явищами. Однак вона прагне припинити процес міфологізації вітчизняної історії, засвоїти новітні парадигми світової історичної науки, формувати нетрадиційні підходи до вирішення наукових проблем [3, с.5].

Для того щоб дати переконливу відповідь на питання про те, чи є історія втіленням основних засад наукового знання і чи не містить вона певних ознак псевдонауки, перш за все необхідно чітко з'ясувати сутність та особливості такого категоріального поняття як “наука”. Зокрема, у новітніх філософських енциклопедичних виданнях акцентується увага на тому, що наука є соціально важливою сферою людської діяльності, яка спрямована на виробництво та систематизацію знань про закономірності існуючого засобами теоретичного обґрунтування та емпіричного випробування і перевірки пізнавальних результатів для розкриття їх об'єктивного змісту (істинності, достовірності, інтерсуб'єктивності) [7, с.410].

На наш погляд, історію як науку, що належить до однієї з провідних галузей соціогуманітарного знання, визначають наступні критеріальні ознаки. По-перше, історія як наука, має чітко окреслений предмет власного дослідження. Зазначимо, що предмет історичної науки полягає у вивченні закономірностей розвитку окремих держав і народів, а також людства в цілому в усій його конкретності й різноманітності, яке пізнається з метою розуміння його минулого, сучасного стану і перспектив у майбутньому [2, с.179].

Дохідливо пояснюючи широкій читацькій аудиторії науковий статус історії, академік С. Сказкін підкреслював в одній із своїх праць: “Для будь-яких наук найбільш головним і цікавим є не збір фактів та опис окремих явищ, а встановлення закономірностей цих фактів та явищ як у природі, так і в суспільстві.

В галузі наук про суспільство і, насамперед, в основній науці про суспільний розвиток – в історії, встановлення закономірностей є справою надзвичайно важливою. Адже саме в цій роботі людського розуму і полягає основний сенс та привабливість історії як науки”. [1, с.6-7]

Слід підкреслити, що одне з основних завдань сучасної історичної науки полягає у виокремленні елементів, зв'язків, структури людського суспільства, з'ясуванні механізмів історичного процесу. Внутрішньою ж основою історичної

науки є накопичення фактів, їх систематизація та вивчення взаємозв'язків досліджуваних у історичній ретроспективі явищ і процесів. Щоб стати наукою, слушно зазначає професор Л. Мельник, історія повинна обробляти факти, надані їй у вигляді сирого матеріалу. На його думку, вона мусить не лише стиснути їх в описові якісні і кількісні формули, а й відшукати зв'язок між фактами, що становить кінцевий висновок кожної науки [5, с.11]. Зауважимо також, що науковість історії переконливо ілюструє позитивістська схема наукового історичного дослідження: збір фактів – формулювання теорій – виведення законів.

До засобів систематизації знань в історичній науці слід віднести також її понятійно-категоріальний апарат, методологічні засади пізнання, методичний арсенал осмислення фактів та подій минулого.

Доречно нагадати, що методологія – це компас, який вказує напрямок пізнавального руху до наміченої мети, а методи — засоби подолання перешкод на цьому шляху [6, с.8]. Якщо ж власного методологічного “компасу” бракує, то напрямок пізнання зможуть підказати зовнішні чинники (політичні, ідеологічні, егоїстичні, тощо), тобто ті істини поведінки людини, які досить часто бувають далекими від ідеалів науки, зокрема, історичної. Слід вказати на те, що для сучасної історичної науки досить актуальним завданням, яке лежить у методологічній площині, є забезпечення синтезу традицій модерну та постмодерну у ретроспективному науковому пізнанні. Оскільки проблема “методології історії” в сучасних умовах залишається проблемою на рівні самого поняття, мають рацію ті вітчизняні дослідники, які вважають доцільним залучення до наукового аналізу терміну “рефлексія”. Поняття ж “наукова рефлексія” означає здатність науковця аналізувати процес власного дослідження [6, с.4].

Серед важливих методологічних принципів історичної науки варто, в першу чергу, назвати принцип історизму, який відбиває фундаментальний науковий підхід до дійсності, яка змінюється і розвивається в часі. Необхідно підкреслити, що принцип історизму, який пронизує кожну науку, означає, що згідно його сутності, предмет, явище слід розглядати в розвитку, в конкретних умовах кожного етапу усього розвитку та руху [6, с.5]. Саме в цьому контексті марксизм проголосив історію “єдиною наукою”.

Метод історії як одна з головних категорій історичної науки, що тісно пов'язана з її методологією, є сукупністю принципів і засобів здобування знань про минуле (історію), засобів систематизації та пояснення здобутих даних (фактів) для з'ясування суті історичних явищ і процесів, відтворення їх в усій конкретності, цілісності й неповторності [5, с.3]

Серед методів, які активно і плідно використовує історична наука з метою об'єктивного відтворення ретроспективних процесів минулого, потрібно виокремити наступні: історико-генетичний, історико-системний, історико-порівняльний, історико-типологічний.

Доцільно загострити також увагу на тому, що для сучасного гуманітарного, зокрема, й історичного знання, актуальною проблемою є забезпечення чіткого розмежування науки та псевдонауки.

Серед елементів вияву потенційного слабого наукового статусу історичної науки, на наш погляд, доцільно виокремити наступні:

1. Описовий характер історичних праць, домінування в них емпіризму та фактологічного матеріалу, відсутність глибоких наукових узагальнень. В такому випадку історична наука, за словами А. Шопенгауера, сприймається лише як різновид знання, справа пам'яті, але в жодному випадку не як фундаментальна наука [8, с.14]. Нагадаємо також, що свого часу Ф. Ніцше вказував на те, що “історична наука – це дурість, спокуса і хвороба” [6, с.13]. В даному випадку “дурість” історичної науки виявляється в тому, що вона постійно продукує історичні факти, які через їх перевиробництво сама не в змозі поставити різноманітні дані в логічний зв'язок.

2. Наявність міфологічних сюжетів в історичному пізнанні.

3. Відсутність загально визнаних наукових процедур, визначення достовірності історичних свідчень.

4. Складність перевірки на достовірність і доказовість історичного знання.

5. Суб'єктивізм дослідника історичної істини є частиною дослідницької стратегії.

Отже, саме методологізм історичного пошуку, рефлексорний характер застосування методологічних принципів і засобів для здійснення об'єктивної реконструкції процесів минулого є одним із визначальних чинників забезпечення наукового статусу історії, критеріальних домінант розмежування історичної науки та її псевдонаукового варіанту.

#### **Література**

1. Академик С.Д. Сказкин: «История — увлекательная наука». - М. : Знание, 1961. – 64 с.

2. Історична наука: термінологічний і понятійний довідник : Навч. посіб. / В.М. Литвин, В.І. Гусев, А.Г. Слюсаренко та ін. - К. : Вища шк., 2002. - 430с.

3. Історичний факультет Київського національного університету ім. Тараса Шевченка: минуле і сьогодення / Під ред. проф. Г.Д. Казьмирчука - К., 2004. – 356 с.

4. Мельник Л.Г. Предмет і методологія історичної науки. - К. : Вища школа, 1977. – 134 с.

5. Мельник Л.Г. Метод історії (конспект лекцій) для студентів історичного факультету.- К. : ВПЦ “Київський університет” ,1994. - 15с.

6. Методологія історії: конспект лекцій. Частина 1./ Укл. Є.В. Сахновський. - Чернівці, Рута, 2008. – 28с.

7. Філософський енциклопедичний словник / В.І. Шинкарук (голова редколегії) - К.: Абрис, 2002. - 742с.

8. Хвостов В.М. Теория исторического процесса: Очерки по философии и методологии истории. Курс лекций. Изд. 5-е. - М.: Книжный дом «Либриком», 2002 - 392с.



## РОЗВИТОК ТВОРЧОЇ ОСОБИСТОСТІ ДОШКІЛЬНИКА В ПРОЦЕСІ РОБОТИ З ПРИРОДНИМИ МАТЕРІАЛАМИ

Національна державна програма "Освіта" (Україна ХХІ століття) передбачає відродження національної освіти, спрямування її на формування творчої особистості. В реалізації цих завдань головне місце відводиться дошкільному закладу.

В умовах радикальних реформ освіти на перший план виступає формування не тільки традиційних знань, умінь і навичок, але і розвиток мислення, творчих здібностей, дослідницьких навичок у дошкільників.

Розвиток особистості дитини традиційно включає знайомство з навколишнім світом і природою. Робота з природним матеріалом має великі можливості зближення дитини з рідною природою, виховання у них дбайливого відношення до неї і сприяє формуванню перших трудових навичок.

Таємничий та чудовий світ природи, квітів, рослин, плодів можна використати в процесі аплікації з рослинних форм, конструювання виробів з природного матеріалу. Вироби, зроблені з шишок, жолудів, каштанів, горіхових та яєчних шкарлупок, викликають позитивний настрій, вражають нас витонченістю, природністю, фантазією. Працюючи з природним матеріалом дитина відчуває себе творцем свого невеличкого світу. Така діяльність допоможе реалізувати малятам мрії, власноруч виготовити предмети, прикраси для оздоблення інтер'єру або у подарунок.

Як показують психолого-педагогічні дослідження, діти дошкільного віку здатні до створення досить виразних образів з природних матеріалів в аплікації та конструюванні. Над даною проблемою працювали такі вчені як Базік І.Я., Гусакова М.А., Гусарова І.Л. Гульянц Е. К., Куцакова Л.В., Лиштван З. В.

Виготовлення іграшок, виробів з природного матеріалу - праця кропітка, захоплююча і дуже приємна. Для того, щоб діти охоче нею займалися, необхідно розвивати фантазію, добрі почуття, а з оволодінням навичками прийде і вправність у роботі.

«Природа сповнена чарівних таємниць» - це головне, що мають усвідомити діти під час занять з художньої праці [3]. Щоб діти не були гостями природного майстерні, а стали в ній господарями, потрібно, щоб зустрічі з природою в цій майстерні були не просто забавою, заповненням вільного часу, а цікавою справою.

Методика організації роботи дітей дошкільного віку з природним матеріалом ґрунтується на принципах дидактики: від простого до складного. При цьому важливого значення набуває принцип повторюваності дій.

Для правильного вироблення навичок роботи з найпростішими інструментами і матеріалами необхідні показ і пояснення вихователя, певні практичні дії дітей (вправи) під контролем дорослого, який спостерігає за правильністю виконання операцій і формуванням досвіду [4].

Щоб зробити іграшку, дитину вчать робити ретельний розгляд (аналіз) зразка, малюнка, фотографії іграшки; визначати не тільки зовнішні характерні особливості, але і деталі виробу, способи його з'єднання. Правильний аналіз будови виготовлення іграшки є особливо важливою ланкою в роботі. У процесі такого аналізу дитина вчиться подумки планувати майбутню роботу за аналогією зі зразком. Таким чином, робота дітей з виготовлення виробів з природного матеріалу починається з засвоєння способу виконання іграшки за зразком, зробленим вихователем заздалегідь. Бачачи перед собою предмет, діти легко проводять аналіз будови виробу, визначають спосіб з'єднання частин, продумують і планують хід майбутньої роботи. Для оволодіння цим умінням вихователь пропонує дітям зробити кілька іграшок з опорою на зразок [2].

Після успішного засвоєння способу виготовлення іграшки за зразком можна перейти до виготовлення іграшки по малюнку (фотографії). І тут велику допомогу може надати дітям використання прийому схематичної замальовки іграшки, який полегшить перехід від наочно-дієвого мислення до конкретно-образного. На ефективність використання даного прийому вказував А. Р. Лурія. Він відзначав, що в модульному зразку нічого не видно, крім контуру. Це ставить дитини в незвичайні умови самостійної творчої діяльності та сприяє прояву і розвитку у нього творчого мислення [1].

Робота над іграшкою розвиває у дітей дослідницьку діяльність. Тому важливо, щоб вихователь не пояснював все сам в процесі виготовлення іграшки. Хороших результатів можна досягти, коли діти будуть поставлені в необхідність самим додумати, доробити, проаналізувати дії.

Велике виховно-освітнє значення при виготовленні виробів з природного матеріалу має робота дітей за задумом. Такі заняття сприяють формуванню у дітей вміння самостійно планувати діяльність. Дитина, перш ніж приступити до роботи, повинна попередньо намітити дії, визначити їх послідовність.

Стимулом для прояву дітьми творчості під роботи з природного матеріалу є заохочення, схвалення успіхів дитини.

Так, при правильній організації навчально-виховного процесу робота з природним матеріалом стає ефективним засобом гармонійного розвитку дітей. І кожна дитина може досягти значних висот у творчій діяльності з природного матеріалу.

#### **Література**

1. Гульянц Э.К., Базик И.Я. Что можно сделать из природного материала [Текст] : кн. для воспитателей детского сада / Э.К. Гульянц, И.Я. Базик. - М. : Просвещение, 2011. - С. 5 - 17.
2. Допоможіть дітям полюбити природу : Метод. посібник / Уклад. О.О.Родицька. – Вінниця : ВДПУ, 2008. - 112 с.
3. Куликова О.П. Вироби з природних матеріалів [Текст] / О.П. Куликова. – М. : Видавничий дім МСП, 2008. - С.7-17.
4. Немешева Е. Фантазии из природных материалов [Текст] / Е.Немешева. - М. : Айрис - прес. - 2011. - С. 4 - 7.

**БІБЛІОТЕКА - БЕРЕГІНЯ НАЦІОНАЛЬНОЇ КУЛЬТУРНОЇ ПАМ'ЯТІ**

*Ми зберігаємо та поповнюємо  
духовні цінності народу України,  
сприяємо розвитку національних культур*

**Кодекс етики бібліотекаря**

Протягом багатьох століть з покоління у покоління передавались надбання українського народу, його духовна мудрість, поширювались та зберігались наукові знання, що містяться у літописах, переказах, казках та сказаннях .

Багатий потенціал, накопичений протягом століть, зберігається завдяки архівам, фондам бібліотек. Люди намагаються відтворити зв'язок між минулим і сьогоденням, вивчаючи історію, культуру, наукові надбання народу. Отже, зростає інтерес до книги і, відповідно, до бібліотеки як берегині національного духовного надбання.

У 2016 році наказом Міністерства культури України був затверджений Порядок відбору рукописних книг, рідкісних і цінних видань до Державного реєстру культурного надбання. У документі визначено механізм відбору рукописних книг, рідкісних і цінних видань. Серед переліку - українські видання, надруковані українською мовою протягом 1923-1945 рр. та видання, надруковані будь-якою іншою мовою протягом 1861-1945 рр. на території України.

Реалізація даного документу передбачає збереження пам'яток національного та світового значення у бібліотечних фондах як складової світової культурної спадщини.

Для досягнення зазначених цілей та з метою фізичного збереження цінних та рідкісних видань в науковій бібліотеці МДУ вжито наступні заходи:

- *Оцифрування фонду цінних та рідкісних видань.* Ця форма запроваджена недавно, але інтенсивно розвивається. Оцифрування фонду сприяє більш широкому розповсюдженню видань у науковому, освітньому та культурному просторі і водночас створює умови для консервації оригіналу видання, оскільки у користування можливо видавати тільки його копію. На сьогодні наукова бібліотека нараховує біля 10 таких видань.

- *Створення інституційного репозитарію.* Репозитарій від англійського слова repository – сховище. Інституційний репозитарій МДУ – це електронний архів для накопичення, довготривалого зберігання та забезпечення відкритого доступу до наукових досліджень, що проводяться в університеті. Науковою бібліотекою університету наповнення репозитарію здійснюється відповідно до Положення про інституційний репозитарій та наповнюється науковими, навчально-методичними, навчальними, довідковими виданнями.

Створення такого архіву забезпечує накопичення, систематизацію та довготривале зберігання в електронному вигляді інтелектуального продукту науковців університету, сприяє поширенню цих матеріалів у світовому просторі, що значно розширює аудиторію користувачів та передбачає фізичне збереження цінних та рідкісних видань друкованого фонду бібліотеки.

Отже, впровадження нових форм довготривалого збереження фонду бібліотеки (оцифрування та інституційний репозитарій) дозволяє представляти та надавати в користування науковцям копії цінних та рідкісних видань, зберігати ці видання у фонді бібліотеки, що, в свою чергу, слугуватиме збереженню наукової, культурної національної спадщини.

#### **Література**

1. Бібліотечний форум: історія, теорія і практика. -№2, 2015. -75с.
2. Остапенко Т.А., Нежурбіда Г.Г. Оцифрування фондів цінних та рідкісних видань: перед проектна підготовка. - Режим доступу : [http://www.irbis-nbuv.gov.ua/cgi-bin/irbis\\_lib/cgiirbis\\_64.exe?C21COM=S&I21DBN=BIBL&P21DBN=BIBL&S21FMT=briefwebr&S21ALL=\(%3C.%3EU%3D%D0%A773%24.](http://www.irbis-nbuv.gov.ua/cgi-bin/irbis_lib/cgiirbis_64.exe?C21COM=S&I21DBN=BIBL&P21DBN=BIBL&S21FMT=briefwebr&S21ALL=(%3C.%3EU%3D%D0%A773%24.) -[05.05.2017р.].
3. Порядок відбору рукописних книг, рідкісних і цінних видань до Державного реєстру національного культурного надбання. - Режим доступу : <http://zakon2.rada.gov.ua/laws/show/z0936-16.> - [05.05.2017р.].
4. Стратегія розвитку бібліотечної справи на період до 2025 року “Якісні зміни бібліотек для забезпечення сталого розвитку України”. Режим доступу : <http://www.kmu.gov.ua/control/uk/cardnpd?docid=248924865.> - [05.05.2017р.].

**УДК378.14**

**Т. С. МОЛОДОРЯ**

Харківський навчально-науковий інститут  
ДВНЗ «Університет банківської справи»

### **ФОРМУВАННЯ КОНКУРЕНТОСПРОМОЖНОСТІ ВИПУСКНИКІВ ВНЗ У ВЗАЄМОДІЇ НАВЧАЛЬНОГО ЗАКЛАДУ ТА РИНКУ ПРАЦІ**

Удосконалення змісту професійно-практичної підготовки вимагає тісного зв'язку ВНЗ із ринком праці. Цьому сприяє залучення стейкхолдерів до ключових процесів функціонування закладів вищої освіти, що є одним із основних механізмів реформування вищої освіти в Україні відповідно до Стратегії реформування вищої освіти в Україні до 2020 року [1].

Залучення інтелектуального і ресурсного потенціалу роботодавців на всіх етапах практичної підготовки студентів дає змогу скоротити розрив між теорією та практикою, підвищити якість освітніх результатів, посилити корпоративну зацікавленість освітньо-професійними послугами вишу та його випускниками. Особливої актуальності набуває взаєморозуміння та узгодженість дій між навчальним закладом та базою практики у формуванні професійних компетенцій під час виробничої та переддипломної практик, зокрема, шляхом запровадження нових форм соціального партнерства з максимальною реалізацією взаємних інтересів, посилення зацікавленості роботодавця у забезпеченні власних кадрових потреб за рахунок студентів-практикантів та випускників на підставі адекватної оцінки їх трудового та

творчого потенціалу. Постає необхідність оптимізації моделі взаємодії ВНЗ та ринку праці у напрямку переходу від традиційних договорів на проведення практики на безоплатній основі до інноваційних форм співробітництва, що дадуть змогу повною мірою використовувати можливості компаній та творчий потенціал студентів.

Удосконалення організаційного забезпечення практичного навчання студентів-економістів може бути пов'язане із вивченням, адаптацією та творчим застосуванням досвіду вищих навчальних закладів Європейського Союзу. Зокрема:

1) впровадження електронного документообігу при вирішенні організаційних питань виробничої та переддипломної практик, як між ВНЗ і студентом, так і між ВНЗ та базою практики. Більш активне використання сучасних ІКТ-технологій забезпечить підвищення ефективності організації практики за рахунок зменшення витрат часу та матеріальних ресурсів на виготовлення та копіювання друкованих документів, проведення узгоджувальних процедур тощо.

2) доповнення обов'язкових компонентів практичного навчання, передбачених навчальними планами підготовки фахівців, додатковими видами практик, у тому числі за межами України, що реалізуються за бажанням студента на різних етапах навчання. Наприклад, у країнах Європейського Союзу популярними є програми виробничого стажування у літній період (Summer Internship Program) та у європейських університетах (Erasmus Program). Участь у цих програмах, як правило, передбачає матеріальну винагороду та забезпечує студентам міжнародний досвід роботи за спеціальністю, розвиток іншомовних комунікацій, поглиблення знань, розширення світогляду, поліпшення навичок самопрезентації, що посилює конкурентні позиції молодих фахівців на глобалізованому ринку праці та відкриває додаткові можливості працевлаштування. Такі стажування доцільні для студентів старших курсів із базовою фаховою підготовкою.

Для студентів 2-3 курсів під час літніх канікул корисною може бути добровільна практика (платна або волонтерська), безпосередньо не пов'язана із фахом (шефська допомога ветеранам, дітям, що потребують соціального захисту, реалізація проекту «Фінансова грамотність» у літніх таборах для школярів тощо). Ця практика може бути організована в межах освітнього простору навчального закладу, взаємодії з міжнародними та українськими волонтерськими організаціями. Участь у соціальних проектах важлива для майбутніх спеціалістів з точки зору формування та розвитку соціальної та особистісної компетентності, що забезпечується новими враженнями, участю у міжкультурному обміні, розширенням світогляду, покращанням адаптаційних характеристик.

3) розширення форм звітності про виробничу та переддипломну практику. Зазвичай це письмовий звіт, підписаний і оцінений безпосереднім керівником від бази практики [2,3]. Разом з тим, під час практики на старших курсах результати більш глибокого вивчення певних аспектів діяльності бази практики можуть оформлюватися аналітичною запискою, науковою

публікацією у фахових виданнях, що підтверджується досвідом європейських вишів [4]. Захисту звітів з практики у специфічних формах передують обов'язкові письмові відгуки керівників від бази практики та рецензії незалежних експертів.

Узгодження та координація діяльності ВНЗ та баз практики по організації та проведенню різних видів практик забезпечить їх взаємодоповнення, сприятиме формуванню спільного навчально-виробничого середовища, що сприятиме задоволенню потреб сторін: у кваліфікованих кадрах для роботодавців, підвищення конкурентоспроможності на ринку освітніх послуг для ВНЗ.

#### **Література**

1. Стратегія реформування вищої освіти в Україні до 2020 року. Проект розроблено робочою групою під керівництвом Міністерства освіти і науки України [Електронний ресурс]. - Режим доступу : [http://mdu.edu.ua/wp-content/uploads/2015/01/strategiya\\_reformuvannya\\_vyshchoyi\\_osvity\\_2.0.pdf](http://mdu.edu.ua/wp-content/uploads/2015/01/strategiya_reformuvannya_vyshchoyi_osvity_2.0.pdf).

2. Положення про проведення практики студентів вищих навчальних закладів України. Затверджене наказом Міністерства освіти і науки України від 08.04.1993 №93 [Електронний ресурс]. - Режим доступу : <http://zakon3.rada.gov.ua/laws/show/z0035-93>

3. Рекомендації про проведення практики студентів вищих навчальних закладів України [Електронний ресурс]. - Режим доступу : <http://bdpu.org/sites/bdpu.org/files/NV/r-p.doc>].

4. Березін О.В. Використання іноземного досвіду організації виробничого стажування студентів економічних спеціальностей / О.В.Березін, М.Г.Безпарточний // Якість вищої освіти: вдосконалення змісту та організації практичної підготовки студентів : матеріали XL Міжнародної науково-методичної конференції 25-26 лютого 2015 року. – Полтава : ПУЕТ, 2015. - С.371-373.

**УДК 372.3**

Ф.В. МОРОЗ

Мукачівський державний університет

### **ФІЗИЧНИЙ РОЗВИТОК ДІТЕЙ ДОШКІЛЬНОГО ТА ШКІЛЬНОГО ВІКУ**

Вивчення фізичного розвитку та стану здоров'я кожної дитини та всього дитячого колективу знаходиться в безперервному зв'язку, знання стану фізичного розвитку є необхідною умовою творчого вирішення завдання фізичної культури дітей в різноманітних організаційних формах. Фізичне виховання є систематичним впливом на організм дитини, з метою його морфологічного і функціонального вдосконалення, зміцнення здоров'я.

Головний зміст фізичного виховання полягає в оволодінні дитиною основами фізичної культури. З раннього віку дитину слід привчати до систематичного догляду за своїм тілом, прищепити навички здорового способу життя, бажання займатися фізичною культурою і спортом.

Діти повинні знати, що добре, а що шкідливе для організму, і відповідно організовувати свою поведінку. Не менш важливі здобуття уявлень і знань про користь занять фізичною культурою, іграми, виховування інтересу до активної рухової діяльності, формування потреби в систематичних заняттях фізичними вправами.

Фізичне виховання дітей вирішує багато загальновиховних завдань. Фізичні вправи сприяють пізнанню навколишнього світу, розвитку органів чуття, координації рухів, морально-вольових якостей. Фізичне виховання дітей не може бути спонтанним, безсистемним, закостенілим щодо використовуваних форм і методів. У вихованні і навчанні дітей необхідно визначити конкретні завдання і зміст роботи з фізичного виховання кожної вікової групи. У фізичному вихованні дітей важливо дотримуватися принципу індивідуалізації та диференціації.

Дотримання наукових принципів положень у навчанні гарантує успіх у досягненні дидактичної мети. У дошкільному дитинстві закладаються основи здоров'я, виховуються основні риси особистості людини. Фізичний розвиток у дошкільному віці є особливо стрімким. З огляду на це фізичне виховання має бути своєчасним, методично правильно організованим [1, с.16].

Дитина повинна поступово вчитися бути творцем досконалості свого тіла, здоров'я. Міцне здоров'я є запорукою розвитку дитини в інших особистісних аспектах. У перші шість-сім років фізичне виховання є основою всебічного розвитку дитини. Організм дошкільника потребує активної рухової діяльності. Цю його здатність характеризують як "природну стихію" дитини (Ю. Аркін). Фізичне виховання здійснюють, використовуючи спеціально підібрані, методично правильно організовані, керовані педагогом рухи і складні види рухової діяльності — фізичні вправи. Вони відчутно впливають на дитину, розвиваючи її рухові уявлення, увагу, мислення, волю, емоції, спричиняючи позитивні зміни у роботі серцево-судинної, дихальної та інших систем організму, викликаючи почуття бадьорості, радості. Фізичні вправи як специфічний засіб фізичного виховання справляють ефект лише за комплексного використання з оздоровчими силами природи та гігієнічними факторами [1, с.268-269].

До фізичних вправ, які використовують у вихованні дітей дошкільного віку, належать гімнастика, рухливі ігри зі спортивними елементами, спортивні вправи, елементарний туризм. У дитячому садку основними фізичними вправами є гімнастика.

Фізичний розвиток дітей та підлітків розуміють, як безперервний біологічний процес. На кожному віковому етапі він характеризується визначеним комплексом пов'язаних між собою та зовнішнім середовищем (при керівній ролі центральної нервової системи) морфологічних та функціональних властивостей організму які зумовлені цими властивостями запасом фізичних сил. Фізичний розвиток, відображає стан дитячого колективу.

З іншого боку багатогранні ролі батьків у формуванні особистості юного спортсмена являє собою виховання естетичних смаків [2, с.148-149].

Без індивідуальної оцінки фізичного розвитку та стану здоров'я неможливо відобразити характеристику групи, так як і без знання середніх показників фізичного розвитку, притаманного даному віку, статі та колективу, неможливо об'єктивно оцінити фізичний розвиток кожної дитини. Ріст і розвиток дитини — не тотожні процеси: ріст — це збільшення розмірів тіла та окремих його частин, а розвиток — диференціювання тканин і органів. Дитина

росте і розвивається нерівномірно. В періоди сповільнення темпів росту інтенсивніше відбуваються процеси диференціювання тканин і формоутворення, а в періоди інтенсивного росту дещо сповільнюються темпи розвитку. Однак процеси розвитку і росту взаємопов'язані та неперервні їх черговість і послідовність значною мірою визначають вікові особливості дітей. У період раннього дитинства швидко розвиваються рухові можливості, координація, зростає м'язова сила. Диференціювання центральної і периферичної нервових систем зумовлює розвиток мовлення, емоцій тощо. У дошкільному віці темпи росту знижуються і відбувається інтенсивний розвиток фізичної сили, спритності рухів. Параметри фізичного росту і розвитку дітей не є незмінними.

Викладач повинен уважно слідкувати за тим, як окремі учні переносять те чи інше навантаження. Навантаження на уроці визначається інтенсивністю виконання вправ і об'єму [3, с.13].

Уміло організована педагогом рухова діяльність є передумовою удосконалення функцій усіх систем, адже, як стверджувала російський гігієніст і педагог Лідія Чулицька (1870—1938), рухи є фундаментом розвитку дитини.

#### **Література**

1. Богуш А. М. Українське народознавство в дошкільному закладі / А. М. Богуш, Н.В. Лисенко. – К. : Вища шк., 2003. – 206 с.
2. Дубович М. С. Физическая культура школьников IV-VIII классов / М. С. Дубович. – Киев : «Здоров'я», 1979.
3. Богданова Г. П. Уроки Физической культуры в VII-VIII классах / Г. П. Богданова, Г.Б. Мейксон. – Москва : Просвещение, 1981.

**УДК 070:37**

Т.М.МОЧАН  
Мукачівський державний університет

### **МЕДІАОСВІТА В УМОВАХ ФОРМУВАННЯ ОСВІТНЬОГО ПРОСТОРУ**

Значення медіаосвіти для становлення особистості аналізували О.Бондаренко, О.Глазиріна, М.Козир, А.Литвин, І.Носоченко, О.Оноко та ін.

В концепції впровадження медіаосвіти в Україні (нова редакція) зазначено, що медіаосвіта – частина освітнього процесу, спрямована на формування в суспільстві медіакультури, підготовку особистості до безпечної та ефективної взаємодії із сучасною системою мас-медіа, включаючи як традиційні (друковані видання, радіо, кіно, телебачення), так і новітні (комп'ютерно опосередковане спілкування, інтернет, мобільна телефонія) медіа з урахуванням розвитку інформаційно-комунікаційних технологій [1].

Основне завдання медіаосвіти полягає в системному та компетентному вихованні підростаючого покоління, яке треба вчити не тільки адекватно користуватися різноманітними медійними засобами, а й розуміти закономірності їх функціонування, знати особливості технологій впливу засобів масової комунікації, а головне – критично мислити, розвивати особистісне, оцінне ставлення до продукції мас-медіа та спиратися на етично-естетичні



орієнтири в процесі сприймання візуальних компонентів медіа-продукції [2, с. 82–83].

На думку науковців, медіаосвіта має надавати знання щодо того, як аналізувати, критично осмислювати і створювати медіатексти; визначати джерела медіатекстів, їхні політичні, соціальні, комерційні, культурні інтереси й контекст; інтерпретувати медіатексти й цінності, що несуть в собі медіа; добирати відповідні медіа для створення та розповсюдження власних медіатекстів і залучення зацікавленої в них аудиторії; уможливлувати вільний доступ до медіа для споживання та виробництва власної медіа продукції [3, с. 9].

Британський дослідник, Л. Мастерман стверджує, що ефективність медіаосвіти можна оцінити за двома основними критеріями:

1) здатністю учнів застосовувати своє критичне мислення у нових ситуаціях;

2) кількістю зобов'язань і мотивацій, висловлених ними щодо медіа.

Медіаосвіта сприяє зміні відносин між учнем і вчителем, створює підґрунтя для роздумів і діалогів. Тобто процес медіаосвіти – це швидше діалог, ніж дискусія. Тому, слід зазначити, що медіаосвіта розвиває відкритіших і демократичніших педагогів, вона спрямована переважно на групове навчання [3, с. 14].

Що стосується навчального процесу, то навчання має відбуватись із використанням аудіовізуальних медіа й передбачати аналіз медіапродукції, який може мати міждисциплінарний та інтерактивний характер [3, с. 15].

На підтримку та розвиток медіаосвіти розроблена «Концепція впровадження медіаосвіти в Україні», що була погоджена постановою президії Національної академії педагогічних наук України в травні 2010 року та доповнена в 2016 році. Головна ідея концепції полягає в сприянні становленню ефективної системи медіаосвіти в Україні для забезпечення загальної підготовки дітей та молоді до безпечної та ефективної взаємодії з сучасною медіасистемою.

Реалізація концепції охоплює три етапи:

I етап. Експериментальний (2010–2016 роки). На якому здійснювалася впровадження медіаосвіти в загальноосвітніх закладах, розроблення навчальних програм та організація курсів підвищення кваліфікації для підготовки медіапедагогів, формування позитивної громадської думки, щодо необхідності впровадження медіаосвіти.

II етап. Поступове укорінення медіаосвіти та стандартизації її змісту (2017–2020 роки). Планується широке громадське обговорення результатів експериментального впровадження медіаосвіти в педагогічну практику, апробації і стандартизації варіативної моделі шкільної медіаосвіти, розроблення та затвердження державних стандартів і освітніх програм фахової підготовки педагогів, психологів, підготовка інформаційно-методичних матеріалів, програмного інформаційно-комунікаційного забезпечення, відеотек, фонотек, інформаційних баз із широким залученням бібліотек, активізація міжнародної співпраці у сфері розбудови медіа-інформаційної грамотності та ін.

III етап. Подальший розвиток медіаосвіти та забезпечення її масового впровадження (2021–2025 роки): науково-методичне та організаційне забезпечення процесу масового впровадження медіаосвіти в різних закладах освіти, розвиток матеріально-технічної бази всіх ланок медіаосвіти, оснащення мережі медіапедагогів передовими інформаційно-комунікаційними технологіями, розроблення прикладних науково-дослідних тем з питань підвищення ефективності медіаосвіти для забезпечення наукового супроводу її впровадження [1].

Отже, слід підсумувати, що значущість медіаосвіти в сучасному світі обумовлена тим, що в умовах глобалізації та інформаційного суспільства масмедіа відіграють вирішальну роль і впливають на наше сприйняття навколишнього світу. Її метою визнають таке підвищення рівня медіаграмотності особистості, коли людина набуває навичок аналізувати й оцінювати навколишній медіаконтент.

#### **Література**

1. Концепція впровадження медіаосвіти в Україні (нова редакція) [Електронний ресурс]. – Режим доступу : [http://osvita.mediasapiens.ua/mediaprosvita/mediaosvita/kontseptsiya\\_vprovadzheniya\\_mediaosvit\\_i\\_v\\_ukraini\\_nova\\_redaktsiya/](http://osvita.mediasapiens.ua/mediaprosvita/mediaosvita/kontseptsiya_vprovadzheniya_mediaosvit_i_v_ukraini_nova_redaktsiya/)

2. Козир М. Медіаосвіта як напрям навчально-виховного процесу / М. Козир // Наукові записки Тернопільського національного педагогічного університету імені Володимира Гнатюка. – Тернопіль. Серія, Педагогіка. – 2013. – № 3. – С. 81–85.

3. Медіаосвіта та медіаграмотність: підручник для студентів педагогічних коледжів / Ред.-упор. В. Ф. Іванов, О. В. Волошенюк; За науковою редакцією В. В. Різуна. – Київ : Центр Вільної Преси, 2014. – 431 с.

**УДК 780.647.2(072)**

**Є.Г. МУСІЄЦЬ**  
Мукачівський державний університет

### **ОРГАНІЗАЦІЯ САМОСТІЙНОЇ РОБОТИ СТУДЕНТІВ У КЛАСІ БАЯНА**

Пріоритетним завданням розвитку мистецької освіти в Україні визнається пошук навчального змісту і методик, які формують світогляд, ціннісні орієнтації, уміння самотійно вчитися, критично мислити, здатність до самопізнання і самореалізації особистості у різних видах творчої діяльності.

Поступове впровадження у систему мистецької освіти особистісно орієнтованого й компетентнісного підходів унеможливило подальше використання формалізованих прийомів у навчанні, ставить перед методичною наукою завдання відійти від елементарної трансляції предметного змісту і створити нове покоління навчальних технологій, що відзначатимуться розвивальною спрямованістю, забезпечуватимуть високий рівень творчого і загальнокультурного розвитку особистості.

Серед мотивів початкової діяльності студентів виділяють внутрішні мотиви: суспільна значущість навчання, професійні мотиви, що відображають значення навчальної діяльності для оволодіння майбутньою професією, пізнавальні, пов'язані з потребою у нових знаннях, і зовнішні мотиви, які

орієнтуються на цінності, що лежать поза навчальною діяльністю (мотиви матеріального заохочення, особисті вигоди, пов'язані з одержанням диплома, побоювання неуспішності і стягнень, мотиви спілкування, престижу серед студентів) та ін. По-справжньому позитивно впливають на діяльність студентів внутрішні мотиви.

В умовах домашньої роботи студент самостійно вивчає нотний текст, аналізує якість звучання, визначає технічні труднощі, тобто глибше пізнає та осмислює свою діяльність. Першочергового значення набувають доступність, здатність до усвідомленого виконання домашнього завдання. При цьому необхідно враховувати наступне: обсяг матеріалу, термін виконання, складність завдання та працездатність студента. Отже, при організації самостійної роботи студентів в класі баяна створюються особливо сприятливі умови для багатогранного формування творчих здібностей студентів, підсилення потреби у неперервному професійному вдосконаленні та самореалізації.

#### **Література**

1. Князев В. Теоретичні основи виконавської підготовки баяніста-акордеоніста : навч.-метод. посіб. / Вл. Князев. – Івано-Франківськ : Місто НВ, 2011. – 216 с.
2. Семешко А. Виконавська майстерність баяніста. Методичні основи : навч. пос. / А. Семешко. – Тернопіль : Навчальна книга – Богдан, 2009. – 144 с.

**УДК 37.013.42-0.53.6**

**В.В.МУЧИЧКА**  
Мукачівський державний університет

### **ПІДГОТОВКА МАЙБУТНІХ УЧИТЕЛІВ ПОЧАТКОВОЇ ШКОЛИ ДО РОБОТИ З ВАЖКОВИХОВУВАНИМИ ШКОЛЯРАМИ: КОНСТАТУВАЛЬНИЙ ЕТАП МАГІСТЕРСЬКОГО ДОСЛІДЖЕННЯ**

Сьогодення поряд із зростанням таких соціальних проблем, як бідність, безпритульність, наркоманія, висуває ще одну надзвичайно прогресуючу проблему – зростання кількості осіб із серйозними емоційними та поведінковими вадами. Молодші школярі – частина шкільного середовища, вчителі початкової школи можуть заявити про себе, надати спеціальну допомогу таким дітям і їх сім'ям, здійснюючи моніторинг різноманітних аспектів розвитку цих дітей. Нерідко діти цього вікового діапазону стикаються з більшістю шкідливих впливів, включаючи бідність, насилля у сім'ї (суспільстві) і безпритульність. Робота вчителів початкової школи з такими дітьми може включати просоціальні класні уроки розвитку, спрямовані на розвиток соціальних навичок. Особливо важливо працювати з батьками і з громадськими організаціями у тих випадках, коли існує небезпека формування у дітей, незалежно від віку, низької самооцінки або антисуспільних установ.

Різні аспекти порушеної проблеми знайшли висвітлення в роботах сучасних теоретиків соціально-педагогічної думки: Л.Галагузової, І.Зверєвої, І.Козубовської – значення соціальної норми при оцінці поведінки вихованця; Н.Лавриченко, М.Лукашевича, Р.Овчарової, Д.Пащенко, Г.Товканець –

особливості соціалізації неповнолітніх. Понятійно-категоріальний апарат, що відображає девіантну поведінку, представлено у роботах Л.Вовк, І.Гілінського, її критерії визначаються А.Капською, Б.Райським, М.Раттером.

Базою нашого педагогічного дослідження стала Лінцівська загальноосвітня школа I-III ст. (Ужгородський район, Закарпатська область): 8 вчителів початкової школи, 49 учнів 3 та 4 класів, 42 батьків.

У результаті проведеного на етапі констатувального експерименту опитування педагогів (осіб) і учнів початкових класів (49 осіб), виявлено ряд труднощів і проблем, які ускладнюють процес організації роботи з важковиховуваними школярами. Зокрема, встановлено, що, незважаючи на гостроту порушеної проблеми, їй приділяється недостатня увага при організації методичної роботи на різних її рівнях. Зокрема, мають місце неточності в оцінці проявів важковиховуваності (45 % респондентів). Цим, в свою чергу, зумовлено сприймання як важковиховуваних тих школярів, які особливо гостро переживають вікову кризу, або потребують допомоги спеціалістів-дефектологів, лікарів. Існує невідповідність між розумінням девіантної поведінки педагогами (як негативних якостей) та школярами (як крадіжки, словесна агресія, фізична агресія); останні дещо занижують межу допустимого у своїх вчинках. Відповіді школярів свідчать про недостатню продуманість змісту занять та організації дозвілля, адже 38% дітей порушують поведінку «від нудьги». У ході бесід з учителями та батьками учнів виявлено також відсутність справжніх авторитетів, що стимулює молодших школярів наслідувати «героїв» вулиці. На основі аналізу практики педагогічної роботи з важковиховуваними школярами також доведено, що внутрішніми передумовами асоціальних проявів виступають характерологічні особливості та рівень морально-етичного розвитку, котрий відображається у спрямованості особистості. Спираючись на означене, нами виведено залежність: якщо девіантна поведінка – основний прояв важковиховуваності, то нейтралізація або ж хоча б зменшення чисельності проявів девіантної поведінки є свідченням того, що важковиховуваність теж починає нейтралізуватися і намічаються основи переходу до стану вихованості; а, по-друге, про нормальний розвиток особистості як суб'єкта соціальної діяльності свідчить відповідність його критеріям вихованості.

У ході спостереження за освітнім процесом у школі нами виявлено, що серед 49 школярів, які брали участь у дослідженні, 6 (12%) учнів можна віднести до категорії важковиховуваних. Серед них, 3 школярів з соціально-неблагополучних сімей, 2 виховуються в дистантних сім'ях (батьки перебувають на заробітках за кордоном), 1- з благополучної сім'ї (має поведінкові розлади, спричинені психічними розладами).

Вчителі початкових класів вказують на брак освіти в сфері організації навчально-виховної роботи, оскільки спеціальних навчальних дисциплін у вищих педагогічних закладах не вивчали, не проходили й відповідні теми в процесі проходження курсів підвищення педагогічної кваліфікації.

Таким чином, на підставі аналізу одержаних даних у процесі проведення констатувального етапу педагогічного дослідження, ми дійшли висновку, що

випускники вищих педагогічних навчальних закладів потребують спеціальної теоретичної та практичної підготовки для організації навчально-виховної роботи з важковиховуваними молодшими школярами та їх батьками на рівні вивчення спеціальних навчальних дисциплін, проведення тренінгів, семінарів-практикумів та інших форм роботи.

#### Література

1. Линник Л. М. Формування у студентів знань про специфіку реалізації диференційованого підходу в процесі виховної роботи з важкими учнями / Л.М.Линник // Педагогічний пошук. Науково-методичний вісник. – Луцьк, 2002. – Вип. 4 (36) – С. 40-41.

2. Кузьмінський А.І. Педагогіка у запитаннях і відповідях : навч. посібник / А.І. Кузьмінський, В.Л. Омеляненко. - К. : Знання, 2006. - 486 с.

УДК 910.2(73):001

Я.А.ПАВКО

Інститут міжнародних відносин

### ДОСВІД США В ОРГАНІЗАЦІЇ АРКТИЧНИХ НАУКОВИХ ДОСЛІДЖЕНЬ

Значний досвід в організації досліджень арктичного регіону накопичено США. У зарубіжних програмах дослідження Арктики Сполучені Штати Америки приймають найбільш активну участь. Виділяючи значні кошти під конкретні національні та міжнародні проекти вони стали визнаним лідером в освоєнні Арктики. Заслуговує на увагу у науково-пізнавальному сенсі, зокрема, американська практика співвідношення міжнародно-правової регламентації морських наукових досліджень у арктичному регіоні із застосуванням механізмів національної юрисдикції цієї полярної держави. Варто вказати на те, що переорієнтація національних пріоритетів США стосовно Арктики, яка відбулась за останні десятиліття, актуалізувала питання організаційно-правових аспектів проведення наукових досліджень у північному приполяр'ї. Нагадаємо у цьому зв'язку, що 31 липня 1984 року президентом США Р. Рейганом було підписано Закон США про наукові дослідження та політику в Арктиці. Цей офіційний документ визначив державну стратегію США в арктичних дослідженнях. Її розробка була обумовлена тим, що арктичні дослідження значно розширюють знання американців про Арктику, сприяють покращенню умов життя населення Арктики, розширенню можливостей міжнародного співробітництва полярних країн і створюють необхідне підґрунтя для вироблення національної політики для арктичного регіону [2, с. 391]. Слід зазначити, що Закон 1984 р. у його новій редакції був підписаний 16 листопада 1990 року президентом США Дж. У. Бушем [2, с. 390-410]. Основною метою прийняття цього Закону було визначення основних векторів та пріоритетів національної політики США щодо проведення фундаментальних і прикладних наукових досліджень в Арктиці, включаючи її природні ресурси та корисні копалини [2, с. 392]. У зазначеному законі 1984 року наголошується на тому, що федеральні арктичні дослідження мають фрагментарний і нескоординований характер, а тому з метою підвищення їх ефективності вимагають державної підтримки, а також всебічної розробки національної політики та програми по

організації та фінансуванню арктичних наукових досліджень у полярному регіоні. У зв'язку з цим, згідно статей 103 і 107 Закону США про наукові дослідження було засновано два державні органи – Комісію з арктичних досліджень (КАД) та Міжвідомчий комітет з питань політики у сфері арктичних досліджень (МКПАД). Нові державні інституції повинні були визначати стратегічні напрямки політики США у галузі наукових досліджень у полярному регіоні. Так до основних завдань Комісії у Законі 1984 р. було віднесено розробку комплексної національної політики щодо проведення арктичних досліджень, удосконалення їх координації, вироблення шляхів розвитку міжнародного співробітництва в Арктиці [2, с. 393]. Натомість Міжвідомчий комітет зобов'язаний був визначати пріоритети для майбутніх національних арктичних досліджень, розробляти п'ятирічний план їх реалізації, здійснювати координацію та сприяти виконанню спільних програм полярних наукових досліджень з іншими країнами [2, с. 395-396].

Американські фахівці з різних галузей наукових знань, які були залучені до підготовки плану арктичних досліджень на п'ять років, окреслили дванадцять основних проблем науково-дослідної роботи у полярному регіоні, які були обумовлені національними інтересами США в Арктиці та вимагали проведення в найближчі роки додаткових науково-технічних досліджень на Крайній півночі. Ці проблеми експертами були об'єднані у наступні блоки:

1) Арктика як полігон для наукових досліджень; 2) Природна небезпека; 3) Національна оборона; 4) Клімат і погода; 5). Енергетичні і мінеральні ресурси; 6) Транспортні перевезення. 7) Зв'язок; 8) Відновлені ресурси; 9) Забруднення; 10) Охорона навколишнього середовища; 11) Здоров'я та адаптація до кліматичних умов; 12) Місцева культура [3, с. 12-13].

У 1987 р. на основі визначених американськими експертами пріоритетних наукових напрямів з арктичної проблематики був сформований і після затвердження президентом Р. Рейганом опублікований єдиний комплексний план арктичних досліджень США на наступні п'ять років [4, с. 4]. Прикметною особливістю цього плану стало динамічне внесення коректив у його зміст. Достатньо сказати, що тільки з 1987 р. по 1996 р. п'ятирічний план досліджень в Арктиці зазнав декількох значних ревізій [5, с. 5].

У 1997 р., після чергової ревізії, План арктичних досліджень США містив два основні розділи: «Об'єднані плани міжвідомчих досліджень» (за чотирма напрямками) та «Плани відомчих програм» терміном на 1998 – 2002 р.р., реалізація яких здійснювалась за семи основними напрямками. Серед них варто вказати на такі як: Північний Льодовитий океан та прилеглі моря: атмосфера і клімат; ресурси суші та прибережної зони; соціальні науки, охорона здоров'я та інші [1, с. 216].

На сучасному етапі наукові дослідження здійснюють 12 федеральних відомств США. Серед них: Національний науковий фонд (ННФ), Міністерство оборони, Міністерство внутрішніх справ, Національний комітет з аеронавтики та дослідження космічного простору (НАСА) [1, с. 216].

Слід зазначити, що згідно національно-законодавчих актів, в Сполучених Штатах Америки не передбачене спеціальне фінансування арктичних

досліджень. Міністерства та відомства США звертаються із відповідним запитом до урядових фінансових інституцій і обґрунтовують свої заявки в якості складової частини загального запиту. Так, в 2001 фінансовому році бюджет Програми вивчення Арктики в рамках Полярних програм було збільшено на 29% [1, с. 217].

Важливим новітнім політико-правовим документом, в якому розглянуто питання сприяння міжнародному науковому співробітництву в Арктиці, є Директива від 9 січня 2009 року. Зазначена Директива, по-перше, відмінняє дію президентського рішення – Директиву, опубліковану в 1994 р. з питань арктичної політики США і ставить своїм завданням поглиблення та реалізацію її положень у відповідності з Конституцією та законами Сполучених Штатів Америки, міжнародними угодами, учасником яких є США, а також з принципами міжнародного морського права [2, с. 398]. У політико-правовій доктрині, зокрема, наголошується на тому, що наукові дослідження мають життєво важливе значення для просування американських інтересів в Арктиці, а тому, як і раніше, США повинні відігравати провідну роль у дослідженні полярного регіону. З цією метою, як зазначається в Доктрині, Сполучені Штати Америки мають активно забезпечити повне сприяння та належний доступ вчених до районів проведення арктичних наукових досліджень, використовуючи міжнародно-правові механізми двосторонніх та багатосторонніх угод з полярними країнами. У зазначеній Директиві акцентується увага на необхідності здійснення Сполученими Штатами Америки зусиль по створенню ефективної арктичної навколо полюсної мережі спостережень з широким залученням до її функціонування полярних країн, сприянні підвищення координації міжнародних арктичних дослідних програм, зміцненні співробітництва з науково-дослідними інститутами інших країн у сфері арктичної проблематики [2, с. 404-405].

#### **Література**

1. Арктика: интересы России и международные условия их реализации / Барсегов Ю.Г., Корзун Р.А., Могилевкин И.М. и др. – М. : Наука 2002 – 356 с.
2. Арктический регион: Проблемы международного сотрудничества : хрестоматия в 3 томах / Рос.совет по межд. делам (под общ. ред. И.С. Иванова). – М. : Аспект Пресс, 2013, Т3. Применимые правовые источники, 2013 – 663 с.
3. Коссов О.А., Смольянинов Н.Д., Яковлев А.Н. Организация и приоритеты научных исследований США в Арктике. Препр. – М. : ВНИИСИ, 1988 – 42 с.
4. Коссов О.А., Смольянинов Н.Д., Яковлев А.Н. Зарубежные программы научных исследований в Арктике. – Препр. – М. : ВНИИСИ, 1989 – 65 с.
5. Коссов О.А., Смольянинов Н.Д., Яковлев А.Н. Современные тенденции исследований США в Арктике: Ревизия Плана арктических исследований США на 1994-1995 г.г. – М. : ИСА, 1996 – 72 с.

## ОСВІТНІ ПЕРСПЕКТИВИ ІНТЕРАКТИВНИХ СИСТЕМ І ТЕХНОЛОГІЙ

Науково-технічний прогрес кінця ХХ початку ХХІ століття зумовив технологізацію не тільки багатьох підрозділів виробництва, він стрімко ввійшов у сферу культури, гуманітарних галузей знань. Сьогодні ми вже говоримо про інформаційні, методичні та інші подібні технології, в тому числі й у сфері освіти.

Значний інтерес до проблеми викликаний різними мотивами: частина вчених традиційно йде у новий напрям; інші стурбовані станом освіти і вбачають у технологізації чергову панацею від усіх негараздів; треті вважають, що технологізація - об'єктивний процес, який фактично є певним етапом еволюції освіти. Для розв'язання якісно інших завдань нове, наступне покоління буде спиратись на досягнуті технологічні здобутки своїх попередників.

З розвитком науки і техніки значно розширились можливості людини, з'явилися нові технології (наприклад, промислові, електронні, інформаційні) з вагомими навчальними ресурсами. Якісні зміни, які виникають при цьому, свідчать про те, що звичайні процеси — учіння вже не вміщаються в рамки традиційних методик і засобів навчання, а також індивідуальних можливостей викладача. З'являються нові технічні, інформаційні, поліграфічні, аудіовізуальні засоби з властивими їм методиками, які стають невід'ємними компонентами освітнього процесу і вносять у нього певну специфіку. Такий підхід дозволяє говорити про своєрідність педагогічної технології.

Сьогодні цікавими і актуальними є інтерактивні технології навчання, коли відбувається співнавчання, взаємонавчання (колективне, групове, навчання в співпраці), де учень і вчитель є рівноправними суб'єктами навчання..

Інтерактивність (в контексті інформаційної системи) - це можливість інформаційно-комунікаційної системи по-різному реагувати на будь-які дії користувача в активному режимі. Інформаційні технології є неодмінною умовою для функціонування високоефективної моделі навчання, основною метою якої є активне залучення кожного з учнів в освітній і дослідницький процеси.

Говорячи про технічні новинки, варто розповісти, перш за все, про інтерактивні дошки, головна функція яких - демонстрація і активна робота з усіма видами графічних і текстових файлів і відео, створення електронного протоколу заняття.

Для роботи з інтерактивними дошками використовується спеціальне програмне забезпечення, за допомогою якого вчитель може додавати позначки поверх будь-якого зображення на екрані, акцентувати увагу учнів на важливих деталях, використовуватися для навчання готові шаблони документів і уроків, імпортувати і видозмінювати різні графічні об'єкти.



Інтерактивна підлога.

Конструктивно інтерактива підлога є проєкційна система, що встановлюється під стелею.

Зображення проєктується на підлогу, система відеозахоплення фіксує рухи людини, що знаходиться в області проєкції, а спеціалізоване програмне забезпечення контролює взаємодію людини з відеозображенням на підлозі.

В результаті виходить відеокартинка, моментально реагує на будь-які жести і рухи людини в реальному часі.

Інтерактивна підлога може результативно використовуватися в дитячих садах і початковій школі. Ніщо так не тішить дітей, як можливість пограти у віртуальний футбол або лопати віртуальні кульки! На інтерактивній підлозі легко створити фантастичну реальність: райський сад, підводний світ, простори космосу чи інший сценарій. Інтерактивна гра може супроводжуватися інформаційними повідомленнями, музикою і звуками.

В інтерактивну підлогову гру можна грати як в темних приміщеннях, так і в яскраво освітлених, на якість зображення це істотно не впливає. Інтерактивний проєктор дає зображення на різні поверхні – дерев'яні, ламіновані, кахельні, бетонні, пластикові, асфальт і пр.

Інтерактивна стіна.

Інтерактивна стіна – це унікальна система, що дозволяє абсолютно незвичним чином змінити Ваш інтер'єр. Коридор, стіни, підлогу і все приміщення оживає, перетворюючись в живий футуристичний світ, що реагує на дотики або рух відвідувачів!

Оригінальна проєкційна система з датчиками руху і спеціальним програмним забезпеченням, яке контролює взаємодію людини з відеозображенням на стіні. В результаті картинка моментально реагує на будь-які жести і рухи людини в реальному часі.

Дане технологічне рішення принципово відрізняється від інтерактивної дошки та інтерактивних приставок. Тінь вчителя або учня, яка зазвичай заважала, стає тут союзником.

Зрозуміло, тільки союз програмістів з методистами може дати максимальний ефект від такого винаходу.

Інтерактивний стіл.

Інтерактивний мультитач-стіл ідеально підходить для створення і демонстрації сучасних додатків і презентацій.

Інтерактивний стіл дає дітям можливість спільно виконувати інтерактивні завдання та брати участь в навчальних і розвиваючих іграх, спрямованих на розвиток у дітей уваги, пам'яті, мислення, сенсорики, творчості. Інтерактивні програми мають як ігровий, так і розвиваючий характер. Нова унікальна технологія дозволяє зчитувати більше 40 одночасних дотиків, що робить Інтерактивний стіл незамінним для спільної роботи невеликих груп учнів.

У цілому інтерактивні технології навчання приносять користь у навчанні і допомагають у гармонійному розвитку сучасних школярів.

## РОЛЬ МОБІЛЬНИХ ТЕЛЕФОНІВ У НАВЧАННІ

Мобільні телефони або смартфони сьогодні мають практично усі учні, а вчителі не втомлюються розповідати, як сучасні гаджети заважають навчальному процесу. Проте поки деякі школи прагнуть уникнути використання телефонів і накладають заборони та обмеження, інші бачать в них потужний інструмент, здатний допомогти учням. Як доводить уся історія людства, ще ніколи заборони не призводили до позитивних результатів. Телефони, як не крути, один із проявів науково-технічного прогресу, зупинити який неможливо. Без сумніву, присутність мобільних технологій стає усе більш відчутною у галузі освіти, про що можна судити з численних публікацій останніх років у вітчизняній та закордонній методичній літературі. Глобальною ця проблема розглядається у роботах Бикова В.Ю., Гуревича Р.С., Кадемії М.Ю., Козяра М.М. Кременя В.Г., Ничкало Н.Г., Сисоєвої С.О., Травнева В.А., М. Аллі, Трекслера та інших.

Наявність мобільних телефонів в учнів викликає часто негативну реакцію вчителів.

Необхідно задуматися про правила в школі, ВНЗ, що забороняють використання стільникових телефонів, смартфонів.

Є п'ять причин, чому заборона мобільних телефонів в школах, ВНЗ - це безуспішна і навіть шкідлива міра.

Якщо ми готуємо наших учнів, до життя після школи, то ми повинні дозволити їм використовувати ті інструменти, які в подальшому все одно стануть частиною їх повсякденного життя.

Використання смартфона полегшує роботу майже у всіх спеціальностях. Великі масиви даних можна занести на свій телефон, а не тримати в голові або витратити на це купу блокнотів або зошитів. Інженери можуть подивитися креслення, лікарі – розрахувати рецептуру, а співробітники магазинів - перевірити інвентар.

Список можна продовжувати нескінченно. На той час, коли наші учні придбають ту чи професію, необхідність використовувати мобільні технології буде ще сильніше.

У той час, коли школи стикаються зі скороченням бюджетів, використання легко доступних мобільних технологій цілком логічне.

Скільки шкіл вказують на відсутність коштів як причину, чому вони не використовують сучасні технології навчання? Розв'язання проблеми можливе безкоштовно, тому що інструменти сучасних мобільних інформаційних технологій знаходяться в більшості кишень учнів.

Мобільні пристрої прекрасно підходять для навчання знанням і навичкам 21 століття.

Якщо ви хочете залучити дітей до співпраці, що може бути більш ефективним інструментом, ніж телефон? Організувати відеоконференції на великій відстані стає легко.

Один з головних аргументів проти використання телефону в навчанні, полягає в тому, що діти легко можуть обдурити.

Ми повинні звикнути до того, що діти не повинні знати «навчальний матеріал в повному обсязі». Ми помилково вважаємо, що лише тоді вони зможуть навчитися використовувати цей «матеріал».

Однак пропоновані шкільні знання мало готують до майбутнього дорослого життя. Діти знають це - саме тому вони думають, що школа для них не має значення. Часто діти працюють разом, щоб знайти рішення навчальної проблеми.

І це слід заохочувати, а не називати це «шахрайством». Політика заборони стільникових телефонів, тому що студенти можуть один одному підказувати, недалекоглядна. Коли діти кидали один одному шпаргалки, ніхто не збирався заборонити папір.

Ми повинні навчити дітей бути відповідальними за використання мобільних технологій.

Тримати учнів в «безпеці», захистивши їх від мобільних технологій, безвідповідально з нашого боку. Учні використовують мобільні телефони, незалежно від того, заборонимо ми їх чи ні.

Вони спілкуються, посилають фотографії один одному, використовують соціальні медіа та соціальні мережі, споживають інформацію. Ми повинні вчити їх, як зробити так, щоб захистити себе від помилок, які вони могли б допустити.

Учні повинні розуміти, що мобільні технології будуть супроводжувати їх протягом багатьох десятиліть, і можуть при неправильному підході заподіяти їм шкоду.

**УДК 378.14**

**А.І.ПОПОВА**

Мукачівський державний університет

### **ПІДГОТОВКА ПЕДАГОГІВ З ДИЗАЙН-ОСВІТИ: ВИКЛИКИ ЧАСУ І ЗАВДАННЯ РОЗВИТКУ**

Соціально-культурні зміни, що відбуваються в Україні, актуалізують розвиток проектної культури, в просторі якої відбувається збагачення внутрішнього світу людини, підвищення рівня його духовності і моральності, що призводить до необхідності створення нової освітньої, педагогічної системи - «дизайн-освіти». При цьому основне завдання дизайн-освіти - виховання проектно мислячої людини, здатної до системних інноваційних перетворень, що спрямовані на благо людини відповідно до вектору її духовного і морального вдосконалення. Концепція безперервної дизайн-освіти є системою, в якій повинні бути представлені методологія проектування,

реалізація професійної підготовки педагогів, перспективи розвитку системи дизайн-освіти,

Підготовка професійного педагога у сфері дизайну є сукупністю організаційно-педагогічних і професійно-освітніх дій на основі міждисциплінарних методологічних принципів, умов і зв'язків, адаптованих до нових ціннісних орієнтирів розвитку суспільства. Основою розвитку системи дизайн-освіти, яка здатна забезпечити педагогічними кадрами системи початкової, середньої, вищої професійної освіти і сфери додаткової освіти є становлення і розвиток нового напрямку освітньої діяльності в професійно-педагогічній освіті - Професійне навчання (Дизайн).

Структура, зміст і методи реалізації підготовки педагогів у сфері дизайну для сфери початкової, середньої професійної освіти, загальноосвітньої школи та дошкільних освітніх установ стане відображенням інтеграції і міждисциплінарної взаємодії дизайнерської, професійно-педагогічної та педагогічної підготовки, побудованої на принципах безперервності і багаторівневості, компетентнісному підході до проектування професійних освітніх програм.

За основу організації підготовки професійного педагога у сфері дизайну прийнята трьох або дворівнева форма організації навчання, що дозволить забезпечити багаторівневу, безперервну і якісну підготовку професійного педагога у сфері дизайну. Якість підготовки професійно-педагогічних кадрів у сфері дизайну може бути забезпечено на основі теоретичного осмислення і практичного вдосконалення підготовки, її методичного забезпечення, ефективних методів і засобів їх реалізації.

Підготовка педагога професійного навчання в області дизайну найбільш ефективно здійснюється за багаторівневою схемою на базі освітніх комплексів. При цьому створюється можливість регульованої динамічної підготовки фахівців в рамках єдиного освітнього закладу, тобто створюється можливість для послідовного освоєння спеціальності через рівні навчання: дизайнер-виконавець за рівнем початкової професійної освіти, дизайнер - за рівнем середньої професійної освіти, дизайнер-педагог, педагог професійного навчання в області дизайну за рівнем вищої професійної освіти. Виникають економічні переваги за рахунок скорочення термінів навчання при використанні сполучених навчальних планів.

Проблема включення в простір проектної культури загальноосвітньої школи може бути вирішена через підготовку дизайнера-педагога, яку доцільно здійснювати в рамках напрямку підготовки «Дизайн», «Декоративно-прикладне мистецтво», «Педагогічна освіта», «Викладання в початкових класах».

Для системи дошкільної освіти до теперішнього часу не велася підготовка педагогічних кадрів в області дизайну. Тим часом, включення дошкільних освітніх установ в реалізацію дизайн-освітньої практики є необхідний факт для залучення дітей дошкільного віку до проектної культури. Система професійної педагогічної освіти здатна готувати дизайнерів-педагогів з педагогічною і діяльнісною дизайн-траєкторіями. Функціонально це завдання можна виконати в рамках поглибленої підготовки за спеціальностями: «Дизайн» (по галузях),

«Декоративно-прикладне мистецтво», «Образотворче мистецтво і креслення», «Дошкільна освіта». Створення такої практики буде сприяти розвитку творчого мислення, гуманного ставлення до навколишнього середовища і, як наслідок, прагнення до творчої діяльності для людей, розуміння етнокультурних цінностей з раннього дитинства. Організація додаткової педагогічної підготовки в рамках спеціальності «Дизайн» дозволяє вирішувати проблеми формування кваліфікованих кадрів для спеціалізованих навчальних закладів у сфері дизайну, а також для будь-яких інших спеціальностей.

#### **Література**

1. Пичугина Г. В. Технологическое образование школьников в Японии / Г.В. Пичугина // Школа и производство. – 2011. – № 4. – С. 9–12.
2. Рижова І.С. Філософія дизайну: теоретико-методологічні засади : Моногр. / І.С. Рижова; Запоріж. нац. техн. ун-т. - Запоріжжя, 2006. - 544 с.

**УДК 378.015.31:316.42:373.3-051**

**В.М. ПОПОВИЧ, М.І. КУЗЬМА-КАЧУР**  
Мукачівський державний університет

### **ПІДГОТОВКИ МАЙБУТНЬОГО ВЧИТЕЛЯ ПОЧАТКОВОЇ ШКОЛИ ДО ОРГАНІЗАЦІЇ СУБ'ЄКТ-СУБ'ЄКТНОЇ ВЗАЄМОДІЇ ЯК ПРЕДМЕТ ПСИХОЛОГО-ПЕДАГОГІЧНИХ ДОСЛІДЖЕНЬ**

Освітні реформи в Україні призводять до якісних змін у підготовці майбутнього вчителя початкової школи. Ці зміни обумовлені загальними гуманістичними тенденціями в освіті, виникненням нових наукових підходів та ідей. Ми розглядаємо проблему підготовки майбутнього вчителя початкової школи до організації суб'єкт-суб'єктної взаємодії, тому вважаємо за необхідність у характеристиці контексту, у якому відбувається ця підготовка.

Позитивний історичний досвід, який підтверджує свою актуальність у сьогоденні знаходимо у дослідженнях ще 20 – 30-х років ХХ сторіччя, коли практикувалася індивідуалізація навчання, розвиток естетичних здібностей, мовленнєвої виразності (Т. Маркар'ян, П. Блонський, С. Шацький та ін.).

У сучасному науковому просторі проблемі організації суб'єкт-суб'єктної взаємодії, приділяється багато уваги:

– В. Панюшкін досліджує проблему спільної навчальної діяльності, яка розгортається як система генетично спадкоємних форм співпраці вчителя та учнів і є механізмом внутрішньої перебудови регуляції вчення, одночасного становленню як механізмів її саморегуляції;

– О. Грозовська вбачає, що ефективність суб'єкт-суб'єктної взаємодії великою мірою залежить від дотримання в ній основних принципів гуманності: взаємоповаги, довіри, доброзичливості, діалогічності, що є виявом суб'єкт-суб'єктних стосунків, які стимулюють зростання самоактивності й відповідальності, забезпечують високий рівень професійної самореалізації особистості;

– І. Вачков розглядає проблему розвитку самосвідомості учителів та учнів у полісуб'єктній взаємодії.

Дороговказом у наших дослідженнях є наукові розвідки пов'язані з підготовкою майбутніх учителів початкової школи. Суб'єкт-суб'єктну взаємодію у внутрішньо шкільному середовищі як засобу забезпечення комфорту молодших школярів розглядає Н. Бугайова. О. Максимова досліджує проблему досягнення успіху дітьми-шестирічками у процесі суб'єкт-суб'єктної взаємодії. Вона виділила такі умови: включення дитини у суб'єкт-суб'єктну взаємодію в системі «вчитель – учень», «учень – учень»; розширення сфери продуктивної діяльності, збагачення предметного середовища; розвиток мотивації успіху, адекватної самооцінки, вольових якостей (високої працездатності, ініціативності, здатності до вмотивованого ризику, сили волі, самодисципліни, відповідальності, вміння розподіляти свій час, організованості, стійкості у подоланні труднощів), здібностей; створення ситуацій успіху для учнів завдяки забезпеченню індивідуального підходу; спрямованість мікросередовища на успіх дитини [1].

О. Кролевецька у дисертаційному дослідженні звертає увагу на те, що розвиток суб'єкт-суб'єктних стосунків у взаємодії куратора і студентської групи може здійснюватися більш ефективно, якщо: розроблена технологія процесу розвитку суб'єкт-суб'єктних стосунків, яка містить три етапи: усвідомлення власної суб'єктності, прийняття суб'єктності іншого і співтворчості, на яких здійснюється перехід від суб'єктно-відчужених стосунків між куратором і студентською групою до полісуб'єктних стосунків на основі прийняття суб'єктами один одного як цінностей, емоційно-комфортного спілкування, спільної творчої діяльності [2].

У свою чергу Н. Моїсеєва, досліджуючи формування психологічної готовності майбутнього учителя до організації суб'єкт-суб'єктної взаємодії, наголошує, що оволодіння студентами знаннями та вміннями в галузі суб'єкт-суб'єктної педагогічної взаємодії поєднується з формуванням у них уявлень про себе як про суб'єкта педагогічної діяльності та досвідом реалізації суб'єкт-суб'єктної взаємодії в практичній діяльності.

Науковець О. Лінник особливу увагу звернула на етапи формування суб'єктної позиції майбутнього вчителя початкової школи, які визначені з урахуванням розвитку його суб'єктних характеристик: активності, свободи вибору та відповідальності за нього, усвідомлення власної унікальності, розуміння іншого суб'єкту, саморозвитку: етап аудиторної підготовки (процес цільового навчання в умовах організованого співробітництва на інтерактивних лекційних та практичних заняттях); етап позааудиторної практики, що передбачає організацію співробітництва майбутнім учителем у різних педагогічних підсистемах [3, с. 141].

Таким чином, проблема підготовки майбутнього вчителя початкової школи до організації суб'єкт-суб'єктної взаємодії в останні десятиліття є предметом психолого-педагогічних досліджень багатьох науковців, що підтверджує її актуальність в сучасний період реформування і оновлення освітнього простору України.

## Література

1. Максимова О.О. Педагогічні умови досягнення успіху дітьми-шестирічками у процесі суб'єкт-суб'єктної взаємодії [Електронний ресурс]. - Режим доступу : [http://revolution.allbest.ru/pedagogics/00309243\\_0.html#text](http://revolution.allbest.ru/pedagogics/00309243_0.html#text), вільний – заголовок з екрану.
2. Кролевецкая Е. Н. Развитие субъект-субъектных отношений во взаимодействии куратора и студенческой группы : дис. ... канд. пед. наук:13.00.08 / Кролевецкая Елена Николаевна. – Белгород, 2006. – 222 с.
3. Ліннік О. О. Становлення суб'єктної позиції майбутнього педагога в освітньо-професійному середовищі ВНЗ / О. О. Ліннік // Вісник Луганського національного університету імені Тараса Шевченка. – 2010. – № 16(203), Ч. II. – С. 137–143.

УДК 37.016:372:316.7

Н.М. ПОПОВИЧ

Мукачівський державний університет

## ФУНДАМЕНТАЛІЗАЦІЯ УНІВЕРСИТЕТСЬКОЇ ОСВІТИ

Сучасна університетська освіта функціонує як синергія різноманітних технологій і форм переробки інформації на особистісне професійне знання шляхом нелінійного полілогу. Головним результатом процесу професійної підготовки є гармонійно сформована особистість майбутнього фахівця, здатного відповідати творчим, науково-методичним, організаційно-педагогічним й культурно-мистецьким вимогам суспільства, упроваджувати соціально значущі ініціативи та інноваційні нововведення; мобільно реагувати на соціальні запити, зокрема транслювати власні та світові досягнення у сучасний освітній простір.

Г.І.Шатковська [3] наголошує, що фундаменталізація освіти є не лише однією з основних вимог, а й стратегічним напрямом розвитку освіти ХХІ століття, спрямованим на розвиток творчих здібностей особистості, забезпечення оптимальних умов для розвитку наукового мислення, створення внутрішньої потреби саморозвитку, самоосвіти і самовдосконалення майбутніх фахівців.

Здатність особистості до самовдосконалення виявляється у двох взаємопов'язаних формах: самовиховання і самоосвіта, які доповнюють одна одну і визначають напрям професійного зростання. Самовиховання є активною, цілеспрямованою діяльністю особистості, мета якої – систематичне формування і розвиток у себе позитивних й усунення негативних якостей. Змістом самоосвіти є оновлення й удосконалення професійних знань, умінь і навичок для досягнення високого рівня сформованості професійно-особистісного досвіду.

На думку С. Сисоевої [2], особистісні якості, які визначають здатність людини до самореалізації, найбільш яскраво виявляються у творчості. Феномен самореалізації має різні аспекти – самоактуалізація, вираження щирої природи людини, самовираження, самовдосконалення, адаптація, індивідуалізація, мотивуюча сила, воля, щастя, властивості особистості.

Фундаменталізація університетської освіти спрямована на фундаментальну підготовку майбутніх фахівців в умовах мобільного ринку інтелектуальної праці, що визначає рівень їх конкурентоспроможності й забезпечує підготовку освічених, мобільних фахівців, здатних до співпраці в умовах інноваційно-творчої діяльності.

#### Література

1. Ковтонюк М. М. Фундаменталізація освіти як необхідний чинник у системі професійної підготовки спеціаліста [Електронний ресурс] / М.М. Ковтонюк // Проблеми сучасної педагогічної освіти: педагогіка і психологія / Кримський гуманітарний університет. – 2011. – Вип. 34, Ч. 1. – Режим доступу : [http://archive.nbu.gov.ua/portal/soc\\_gum/pspo/2011](http://archive.nbu.gov.ua/portal/soc_gum/pspo/2011) – Заголовок з екрану.

2. Сисоєва С. О. Технології творчого розвитку особистості у процесі професійної підготовки / Світлана Олександрівна Сисоєва // Педагогічні технології у неперервній професійній освіті : монографія / [С. О. Сисоєва, А. М. Алексюк, П. М. Воловик та ін.]; за ред. С. О. Сисоєвої. – К., 2001. – С. 229–265.

3. Шатковська Г.І. Характеристика фундаменталізації навчання студентів у контексті сучасних стратегій удосконалення навчання у вищій школі [Текст] / Г. І. Шатковська // Вісник Чернігівського національного педагогічного університету. Серія: Педагогічні науки : збірник / Чернігівський нац. пед. ун-т ім. Т. Г. Шевченка. – Чернігів, 2011. – Вип. 89. – С. 437–440.

УДК 378.015.31:81'271:373.3.011.3-051

Н. Ф. ПОПОВИЧ

Мукачівський державний університет

### **ФОРМУВАННЯ МОВЛЕННЕВОЇ КУЛЬТУРИ МАЙБУТНІХ ВЧИТЕЛІВ ПОЧАТКОВИХ КЛАСІВ**

Важливою метою професійної освіти майбутніх вчителів початкових класів є формування їх мовленнєвої культури.

Досконале володіння українською літературною мовою є необхідним компонентом професіограми вчителя початкової ланки освіти. Адже найповніше професійні обдарування педагога виявляються саме за допомогою мовлення.

Культура мовлення – це дотримання норм літературної мови у вимові, вживанні слів та їх форм, у будові речень, а також у вмінні користуватися мовними засобами у певних ситуаціях спілкування.

Комунікативними ознаками культури мовлення, як відомо, є правильність, змістовність, логічність, багатство, точність, виразність, доречність і доцільність [2, с. 68]. Зокрема, правильним є мовлення, яке відповідає літературним мовним нормам (орфоепічним, орфографічним, лексичним, морфологічним, словотвірним, синтаксичним, стилістичним, пунктуаційним).

Мовна норма – це сукупність мовних засобів, що відповідають системі мови й сприймаються її носіями як зразок суспільного спілкування у певний період розвитку мови і суспільства [1, с. 438].



Майбутнім вчителям початкових класів у своєму професійному мовленні необхідно дотримуватися усіх норм української літературної мови.

Важливою ознакою зразкового мовлення є змістовність, яка полягає у глибокому усвідомленні теми, головної думки висловлювання.

Логічність, як комунікативна ознака, передбачає логічний виклад думок. Для того, щоб мовлення було логічним, треба послідовно мислити, при цьому враховувати попередні думки, розвивати наступні, висувати тези, робити висновки.

Багатство мовлення полягає у здатності використовувати найрізноманітніші мовні засоби висловлення думки. Джерелами багатства мовлення є лексичні, фразеологічні, словотворчі, граматичні, стилістичні ресурси української мови. Майбутнім вчителям початкових класів необхідно якнайповніше використовувати емоційно-образну лексику, фразеологізми, прислів'я, приказки, синоніми тощо.

Точність мовлення передбачає добір таких слів, які найбільше відповідають змісту висловлювання. Для того, щоб мовлення було точним, необхідно оформлювати та виражати думки відповідно до предметів і явищ дійсності, враховувати стиль, жанр текстів, а також умови та середовище спілкування.

Виразність мовлення досягається виокремленням мовцем найважливіших місць свого висловлювання, а також розкриттям власного ставлення до предмета мовлення. Для цього майбутнім вчителям початкових класів треба вміти застосовувати різноманітні виражальні засоби звукового мовлення, як-от: паузи, логічний наголос, дикцію, інтонаційну виразність, а також технічні чинники виразності: дихання, темп, міміку, жести.

Доречність і доцільність мовлення залежить насамперед від того, наскільки повно й глибоко мовець оцінює ситуацію спілкування, інтереси, стан, настрої співбесідника. Учителям під час мовлення треба уникати того, що могло б уразити учня, вказувати на його помилки у тактовній формі.

Усі комунікативні ознаки культури мовлення важливі та тісно пов'язані між собою. Засвоювати їх майбутнім педагогам необхідно в цілому.

Для вчителів початкових класів дуже важливою є комунікативна компетентність – володіння засобами мовної комунікації.

Комунікативною компетенцією педагога, як відомо, є його творча здатність правильно використовувати мовні засоби. Така здатність базується на ґрунтовних знаннях особистості та її готовності до адекватного, доречного використання засвоєних знань.

Високий рівень мовленнєвої культури майбутніх вчителів початкових класів можна сформулювати шляхом ознайомлення їх з термінологічними та фразеологічними особливостями мови обраного фаху, за допомогою вироблення в них навичок складання й оформлення професійних текстів та документів, вмінь редагування та перекладу текстів професійного спрямування, а також ознайомлення майбутніх педагогів з особливостями культури професійного мовлення, мовленнєвого етикету.

Отже, мовлення майбутніх вчителів початкових класів має бути досконалим, зразковим. Йому повинні бути властиві правильність, змістовність, логічність, багатство, точність, виразність, доречність і доцільність. Висока мовленнєва культура є важливим показником загальної культури педагога та його великою перспективою. Вона має важливе значення для майбутніх вчителів початкової ланки освіти.

#### **Література**

1. Українська мова. Енциклопедія / Ред.кол. : Русанівський В. М., Тараненко О. О., Зяблюк М. П. та ін. – К., 2007. – 856 с.
2. Шевчук С. В., Клименко І. В. Українська мова за професійним спрямуванням / С. В. Шевчук, І. В. Клименко. – К. : Алерта, 2011. – 696 с.

**УДК 378.015.311**

**О.М.ПОПОВИЧ**

Мукачівський державний університет

### **КОНСТРУКТИВНЕ ОСВІТНЄ СЕРЕДОВИЩЕ ЯК УМОВА ФОРМУВАННЯ ОСНОВ КОНСТРУКТИВНОСТІ СТУДЕНТІВ**

Підготовка педагогів, наділених творчими вміннями та мисленням, здатністю діагностувати педагогічні явища, відбирати та перетворювати інформацію, інакше кажучи — фахівців, чутливих до будь-яких педагогічних нововведень, має повною мірою задовольнити сучасні вимоги суспільства. Як відомо, сучасна освіта є динамічною конструктивною системою, в якій корегуються відносини, створюються нові способи, методи, форми навчальної взаємодії, конструюються нові зв'язки людини з довкіллям (природним і соціальним середовищами).

Стратегічним завданням сучасних закладів професійної освіти є створення умов для реалізації та самореалізації особистості в інформаційно насиченому середовищі. Це вимагає переходу від декларативної до практично зорієнтованої моделі навчання й виховання, що націлює на пошук нових шляхів і засобів, які забезпечуватимуть розвиток особистісних ресурсів дітей, їхніх потреб, інтересів, нахилів і здібностей. Необхідність розвитку людини, здатної до конструктивної діяльності, є актуальною і в особистісному аспекті. Така людина здатна до ефективної соціальної та психологічної адаптації до реалій соціального буття, його перетворення або зміни себе, поведінки під впливом об'єктивних умов розвитку культури, науки, технологій. Кожна людина від природи наділена здатністю до конструктивної діяльності, тому що конструктивна діяльність лежить в основі загального розвитку кожної окремої особистості, в її самореалізації.

У контексті дослідження особливу увагу привертають дисертаційні роботи останніх років (О. Безпалько, А. Макарова, М. Севастюк), в яких під різним кутом зору досліджується проблема підготовки педагога до продуктивної організації навчально-виховного процесу. Проблема формування організаторських умінь у майбутніх фахівців досліджувалася М. Курочкіним, М. Максіановим, О. Оспаровим, В. Сапоровською та ін.

Дослідженням встановлено, що формування основ конструктивності студентів можливо тільки за умови конструктивного освітнього середовища факультету, що живе в межах законів системи конструктивного навчання: закон усвідомленої потреби – людей навчається тоді, коли усвідомлює цьому потребу; закон потенційних можливостей і цілепокладання – навчання людини відповідає конструктивній (самооцінки й зовнішньої оцінки) оцінці її потенційних можливостей і поставленим цілям; закон мотиваційного програмно-цільового керування самонавчанням – цілеспрямоване планомірно поступальне навчання людини в мотиваційному полі навчально-пізнавального середовища; закон демократичності (ефективності) – у процесі професійної підготовки студент має право вибору середовища навчання, темпу навчання, форми, методу, прийомів, засобів інформації, змісту, контролю, виду навчальної діяльності тощо; закон пріоритету цінності здоров'я; закон переходу кількісних явищ у якісні [1].

Проектування навчально-виховного процесу – це написання планів-конспектів занять, підготовка сценаріїв свят, виховних заходів, розробка системи і послідовності виховних впливів, дій колективу, окремих груп і вихованців. Таким чином, конструктивна діяльність передбачає перспективне і поточне планування, відбір і розподіл навчального матеріалу, планування власне педагогічної взаємодії.

Важливо вчити майбутніх педагогів розташовувати навчальний матеріал упродовж навчального року найбільше раціонально, у логічному взаємозв'язку, розподіляти дидактичні завдання з урахуванням вимоги всебічного гармонійного розвитку особистості. Виконувати ці вимоги допомагають певні знання. Наприклад, об'єктом планування повинні бути не тільки основні професійні знання, навички й уміння, передбачені ОПП, але й відповідні підготовчі вправи, спеціальні тренінги для розвитку особистісних якостей, конструктивних здібностей, уміння самоконтролю успішності, професійно спрямована організація студентського дозвілля. Особливої уваги заслуговують так звані наскрізні заняття-тренінги, що мають багатоцільову спрямованість. Смісл таких занять-тренінгів – випереджальний розвиток конструктивних здібностей, послідовне проникнення в світ обраної професії.

Необхідно навчити студентів найбільше оптимально розрахувати навчальний час, визначений час на окремі етапи навчання, на окремі види навчального матеріалу, активний відпочинок. При проектуванні педагогічного процесу треба спиратися на обґрунтоване визначення кількості аудиторного навантаження, години для самостійної, науково-дослідної, творчої роботи для того, щоб створити ефективне емоційне тло для формування особистісної установки.

Плідна конструктивна діяльність передбачає уміння постійного самоаналізу життєвих і психолого-педагогічних ситуацій. Результати таких самоспостережень і самоаналізу допомагають чітко визначити оптимальні засоби, методи, шляхи досягнення поставлених завдань. У цьому аспекті цікавим видається ознайомлення майбутніх педагогів з принциповими положеннями оптимізації педагогічного процесу. Важливо зорієнтувати

студентів на те, щоб навчити вибирати найдоцільніші засоби досягнення поставлених завдань на максимально ефективному рівні з меншою витратою ресурсів часу. У цьому суттєва відмінність конструктивної діяльності загалом. Допоможе у цьому плані досвід ведення тематичних чи проблемних картотек. Грамотно складена картотека допомагає майбутньому вихователю успішно готуватися до кожного заняття з урахуванням оптимізації засобів, дотримання принципів наочності, систематичності, поступовості, послідовності, індивідуалізації. При цьому важливо розрізняти дві картотеки: картотеку для вихованців (роздатковий матеріал) і картотеку для вихователя (контрольна, психолого-педагогічна картотека) [2].

Отже, конструктивна діяльність передбачає перспективне й поточне планування процесу навчання й виховання, відбір і розподіл навчального матеріалу, планування своєї діяльності й діяльності вихованців. Для формування у майбутніх педагогів особистісної установки як умови підготовки їх до організації конструктивної діяльності на перший план в психолого-педагогічній підготовці варто висунути чітке визначення цілей і завдань професійної освіти. Особливу увагу варто також приділити формуванню необхідних навичок планування професійного, особистісного і кар'єрного зростання. Конструктивна діяльність проявляється також у плануванні й проектуванні методичних нарад, особистих виступів, що сприяє вдосконалюванню конструктивних і комунікативних здібностей.

#### **Література**

1. Богатырева Е.Д. Преодоление» рациональности в радикальном конструктивизме // Вестник Самарской гуманитарной академии. Серия «Философия. Филология» – 2006. – № 1 (4) – С.64-76.
2. Шаталова Н.П. Азбука конструктивного обучения: монография / Н.П. Шаталова. – Красноярск : ООО «Научно-инновационный центр», 2011. – 204 с.

**УДК 780.647.2(072)**

**В.І. ПУЙОВА**  
Мукачівський державний університет

### **ГАРМОНІЙНИЙ РОЗВИТОК ТВОРЧОЇ ОСОБИСТОСТІ В ПРОЦЕСІ НАВЧАННЯ ГРИ НА ФОРТЕПІАНО**

Гармонійний розвиток творчої особистості в процесі навчання гри на фортепіано є одним із найважливіших завдань музичної педагогіки сьогодення, оскільки сучасна освіта орієнтується на гуманізацію, на відродження національно-історичних традицій, на формування людини з високим рівнем духовності, здатної зберігати й приумножувати культурні надбання нації. Вирішення цієї проблеми пов'язане із залученням кожного школяра до реальної співтворчості та до інтелектуального діалогу у процесі засвоєння мистецьких цінностей, що відбувається головним чином під час опанування музичного інструмента, творчо-пошукового процесу пізнання й інтерпретації музичних творів.

Головною особливістю, важливим показником творчого мислення є нешаблонність, уміння охопити дійсність в усіх її відношеннях, а не тільки в тих, які закріплені у поняттях і уявленнях, уміння застосовувати набуті знання в нових умовах по-новому, пов'язувати один об'єкт з іншим.

Для того, щоб повніше виявити властивості якоїсь частини дійсності, потрібно знати всі факти, що до неї відносяться. Щоб виявити неадекватність охоплюючих їх понять, методів та форм мислення, потрібно володіти цими поняттями, формами і методами. Звідси величезна роль знань і вмінь у творчому мисленні.

Цілеспрямований музичний розвиток здійснюється в різних ланках шкільної освіти, серед яких важливу роль відіграють дитячі музичні школи. Основним видом музичної діяльності в цих навчальних закладах є навчання гри на різних музичних інструментах і, зокрема, на одному з найбільш розповсюджених – фортепіано. Пошуки ефективних шляхів фортепіанного навчання учнів передбачають формування творчого мислення як необхідної умови активізації їх виконавської діяльності.

#### **Література**

1. Падалка Г.М. Педагогіка мистецтва (Теорія і методика викладання мистецьких дисциплін) / Г.М.Падалка. – К. : Освіта України, 2008. – 274 с.
2. Холоденко В.О. Методика діагностики розвиненості творчої активності дітей молодшого шкільного віку на уроках музики / В.О.Холоденко // Науковий часопис НПУ ім. М.П.Драгоманова. – Серія 14. Теорія і методика мистецької освіти: Зб. наук. праць. – Вип. 4. (9). – К. : НПУ, 2007. – С. 92–95.

**УДК 781.2 (070.3)**

**В.В. РАНТЮК**  
Мукачівський державний університет

### **ВИМОГИ СУЧАСНОЇ ОСВІТИ ДО ВЧИТЕЛЯ МУЗИЧНОГО МИСТЕЦТВА**

У науковій літературі дослідники намагались висвітлити елементи моделі вчителя музичного мистецтва (Б.М.Теплов, С.Л.Рубінштейн, О.М.Леонт'єв, Н.О.Ветлугіна, К.В.Тарасова, В.Д.Остроменський, К.Штумпф, М.Мейер, Г.Ревеш, К.Сішор та ін.). Однак, вони, у більшості випадків, стосуються певних рис особистості або наявності необхідних знань, умінь та навичок, які мають тільки загальне відношення до педагогічної діяльності.

В умовах сучасної освіти, метою якої є формування всебічно гармонійно розвиненої особистості, роль музичного навчання стає більш вагомим, адже музика впливає не тільки на інтелект, але і на емоційну сферу індивідуума. Саме тому, нині важливим для музичного навчання у є принцип міжособистісного контакту вчителя та учнів, який повинен ґрунтуватись на рівноправності всіх учасників навчального процесу. А гуманізація та гуманітаризація освіти спрямована на всебічний гармонійний розвиток потенційних можливостей кожного учня.

Проблеми підготовки вчителів музичного мистецтва до здійснення ним педагогічної діяльності у своїх працях досліджували С.І. Архангельський,

А.А. Вербицький, С.Г. Вершловський, І.О. Зязюн, Н.В. Кузьміна, В.О. Сластьоніна, Н.Ф. Тализіна та ін.

Дослідниця Аржачнікова Л.Г. стверджує, що становлення вчителя полягає у вивченні системи різноманітних спеціальних дисциплін, які мають свою методику викладання: навчання гри на інструменті, диригентсько-хорових дисциплін, вокалу, практику роботи з хором та багато іншого. Вона наголошує, що у всіх методик повинна бути загальна спрямованість на підготовку вчителя до різноманітної діяльності в загальноосвітній школі.

Схожа ідея міститься і у Ю.Б. Алієва, котрий вважає, що для розв'язання проблем та завдань, які постають перед вчителем музичного мистецтва вже з перших днів роботи у школі, потрібний широкий багаж не тільки музичних, а й психолого-педагогічних знань, умінь та навичок, адже ці цілі мають комплексний характер.

Інший педагог-науковець М.Г. Казакіна також підтверджує важливість цього педагогічного новоутворення, вона зазначає, що до структури ціннісних орієнтацій входить широкий спектр об'єктивних суспільно-моральних цінностей, які впливають на самооцінку та оцінку оточуючих, а також є поведінковим орієнтиром-регулятором. Саме у цьому процесі регуляції і відображається дієвий характер ціннісних орієнтацій особистості.

Отже, кваліфікований педагог повинен володіти цілим комплексом певних загальних та спеціальних (фахових) якостей, здібностей та умінь для того, щоб бути ефективним у свої сфері діяльності. Варто зазначити, що не будь-яка людина може виконувати функції вчителя музичного мистецтва, для цього необхідно бути, в першу чергу, інтелігентною та інтелектуально розвиненою особистістю з високими моральними та духовними принципами, а також мати добре розвинені музичні навички, до яких належать спів, відмінне володіння не менше, ніж одним чи двома музичними інструментами, диригентські вміння, добре розвинений слух та багато іншого. Однак жодного випускника вищого навчального закладу не можна оцінювати як вже остаточно сформованого вчителя музичного мистецтва, адже він ще не має власного досвіду «на усі випадки педагогічного життя».

УДК 371.134:78(07)

Б.С. РОВЖА  
Мукачівський державний університет

### **ПРОБЛЕМА ФОРМУВАННЯ КОНЦЕРТМЕЙСТЕРСЬКОЇ КОМПЕТЕНТНОСТІ В ТЕОРІЇ І ПРАКТИЦІ ПРОФЕСІЙНОЇ ОСВІТИ**

Сучасний стан музично-педагогічної освіти характеризується інтенсивним пошуком шляхів удосконалення загальної музично-естетичної та спеціальної (фортепіанної) підготовки. Одне з провідних місць належить дисципліні “Концертмейстерський клас”, яка є складовою цілісної програми гармонійного формування вчителя музики, спрямованого на досягнення

кінцевої мети професійної підготовки майбутніх фахівців, їх музично-педагогічної майстерності. Вона передбачає наявність у спеціаліста високих моральних якостей, широкого культурного світогляду, ґрунтовної психолого-педагогічної підготовки, значного об'єму музично-теоретичних знань, умінь та навичок у виконавській та методичній сферах, розвинених загальних, педагогічних та музичних здібностей.

Саме ці якості педагогічно-виконавської майстерності формуються у концертмейстерському класі за правильного спрямування роботи студента, поглибленого вивчення відповідного репертуару. Засвоєння студентами цієї дисципліни сприятиме здобуттю необхідних для майбутнього фахівця обсягу і рівня виконавської майстерності, забезпечить орієнтацію в сучасному мистецькому просторі.

Праці, що висвітлювали окремі питання концертмейстерства з'явилися на початку ХХ століття. Такі автори як А. Люблінський, Є. Шендерович, Дж. Мур, М. Крючков та ін. теоретично узагальнили проблеми підготовки професійного концертмейстера, зосередили увагу на аспектах історії та теорії концертмейстерства, як одного із видів ансамблевого мистецтва, пізніше означена проблематика знайшла висвітлення у роботах Т. Калугіної, К. Виноградова, Л. Живова, Л. Ніколаєвої та ін.

Головною умовою підвищення ефективності фортепіанної і концертмейстерської підготовки майбутніх вчителів музики є розкриття перед студентами перспективи використання одержаних знань, умінь та навичок у професійній діяльності в школі, вироблення позитивного ставлення до педагогічної праці. Майбутні вчителі мають чітко уявляти роль фортепіанного виконавства, знати специфіку використання інструмента в музичному вихованні школярів. Постійне спрямування фортепіанної і концертмейстерської підготовки на потреби шкільної практики є запорукою успіху в роботі.

#### **Література**

1. Кубанцева Е. И. Концертмейстерский класс: учеб. пособие / Е. И. Кубанцева. – М. : Академия, 2002. – 192 с.
2. Тимошенко-Гуральник Н.П. Теоретичні аспекти формування індивідуального стилю діяльності майбутнього викладача музики // Теорія і методика мистецької освіти : зб. наук. пр. – К. : НПУ, 2003. – Вип. 4. – С. 17–23.

**УДК: 372.882.1**

**І.І. РОЗМАН**  
Мукачівський державний університет

### **РЕТРАНСЛЯЦІЯ ЗНАНЬ СУЧАСНОГО ПЕДАГОГІЧНОГО ПРОЦЕСУ В УМОВАХ БІФУРКАЦІЙ**

Пізнавальні стратегії на зламі ХХ – ХХІ століть призвели до глобальних трансформацій усієї системи відносин людини з оточуючим його світом. Педагогічний процес відбувається послідовно і виважено. Вивчаючи сучасну педагогічну літературу, все частіше спостерігаєш те, що процес досягнення

буття змінився хаотичним набором дослідних детермінант, гуманітарний аспект поступово втрачає значущість.

Метою освіти є залучення людини до досягнень культури, ретрансляції та збереження культурної поведінки. Самоосвіта – придбання знань, умінь і навичок самостійно. Цей сучасний науковий підхід у вивченні природи, соціуму не міг не позначитися і на системі вищої освіти, включаючи, в першу чергу, природничо-науковий напрямок роботи, охоплюючи також гуманітарне і, в особливості, зрозуміло, філософське вчення.

Характер зміни системи вищої освіти полягає в тому, що ці нові знання і нове розуміння впроваджують самі викладачі-новатори. Таким чином, вища освіта, і зокрема філософська, яка є передовим флагманом гуманітарного процесу, стає гарантом динамічного просування останніх віянь наукового пізнання, не відстаючи, а синхронно лідируючи з останніми досягненнями науки. І саме філософська освіта дозволяє оперативно виробити теоретичні обґрунтування пізнання так, щоб донести їх до студентів, як майбутніх фахівців, у доступній формі. Тим самим, сучасна філософія і вища гуманітарна освіта підвищують інтелектуальний рівень еліти та підростаючого покоління саме в тій фазі формування особистості, коли закладаються та формуються світогляд і цінності виключно свідомими зусиллями самого індивіда, що в свою чергу сприяє інтелектуальному зростанню в цілому.

Таке освітнє середовище було б безхмарним і райдужним, якщо б не сучасна ситуація ринкових відносин, що склалася в результаті краху і трансформації наприкінці ХХ століття соціально-політичного укладу, яка призвела до того, що гуманітарна освіта, а філософська особливо, стоїть на межі витіснення з усієї системи вищої освіти.

Роль освіти у суспільстві полягає не лише в ретрансляції знань і соціального досвіду із покоління в покоління, але й у тому, щоб готувати людину до діяльності в умовах біфуркацій і невизначеності, до вміння виходити із різноманітних глобальних криз та катастроф, долати які можна не застарілими, а лише випереджаючими знаннями і системними діями. Тому мета освітньої підготовки – людська самореалізація за умови одночасного взаєморозвитку людини й оточуючого середовища.

Система вищої гуманітарної освіти у своєму характері та структурі в будь-якому соціумі природно формує майбутнє покоління, спираючись на найновіші досягнення науки, і в перспективі визначає культуру суспільства, держави і що протікають у них цивілізаційних процесів.

«Дитина, що навчається, має бути зорієнтована в тому, що вона побачить за межами школи, з якою реальністю їй треба буде мати справу, коли вона вступить у самостійне життя. Вона повинна бути готовою до подолання труднощів, що зустрінуться на її шляху. Разом з тим, школа, система освіти мають бути романтичними в тому розумінні, щоб дитина не відривалась від ідеалу, вірила у прекрасне, надіялась на добро і прагнула до любові» [1, с. 6–10].

Компетентності визначають ті знання, вміння, здатності, які обумовлюють зміст професійної підготовки фахівця у вищому навчальному



закладі. Відповідно до визначених завдань формується зміст підготовки фахівця. Варто наголосити також на тому, що вища школа завжди відігравала роль вихователя інтелігенції, творчої особистості, здатної відтворювати, перетворювати соціальний досвід, створювати нові знання, формувати уміння і навички.

Викликом часу є концепт людиноцентризму, сутність якого, полягає, як зазначає В. Кремень, – «готувати людину, і перш за все через освіту, до реального життя, до майбутнього, яке вже з нами, конкретизувати її знання» [3, с. 32].

#### Література

1. Андрущенко В. Філософія освіти XXI століття : у пошуках перспективи / Віктор Андрущенко // Філософія освіти. – 2006. – № 1(3). – С.6 – 12.

2. Володин В. Гуманитарное образование как точка бифуркации [Електронний ресурс]. – Режим доступу : <http://elibr.bsu.by>

3. Кремень В.Г. Модернізація освіти в контексті інноваційних тенденцій розвитку суспільства / Кремень В.Г. // Проблеми освіти у Польщі та Україні в контексті процесів глобалізації та євроінтеграції : зб. матеріалів Міжнар. наук.-практ. конференції, 22-24 квітня, 2009 р., Київ-Житомир / за ред. В. Кременя, Т. Левовицького, С. Сисоєвої. – К. : КІМ, 2009. – С. 24-36.

4. Мирончук Н.М. Завдання та зміст професійної підготовки сучасного фахівця в системі вищої освіти / Мирончук Н.М. // Магістратура в умовах Євроінтеграційних процесів вищої школи: зб. наукових праць Житомирського державного університету імені Івана Франка. 2013. – С. 11–17.

5. Новиков А.М. От школы знаний к технологической школе [Электронный ресурс] / А.М.Новиков. – Режим доступа : [http://www.anovikov.ru/artikle/sh\\_zt.htm](http://www.anovikov.ru/artikle/sh_zt.htm).

УДК 82-3: 82-94

Е.І. РОМАНКО

Мукачівський державний університет

### РЕТРОСПЕКТИВНИЙ АНАЛІЗ РОЗВИТКУ ЖАНРУ БІОГРАФІЇ

Відомо, що історія народу – це передусім історія його найвидатніших представників. Тому сьогодні у науково-дослідницькій роботі у галузі гуманітарних знань одним із найпріоритетніших напрямів є вивчення персоналій у контексті їх впливу не лише на становлення української нації, а і на формування певної історико-культурної епохи, розвиток духовної культури особистості.

Нині суспільні умови характеризуються посиленням інтересу до жанру біографії як одного із важливих засобів інтерпретації культури, поведінки окремої людини, її вчинків та життєвої позиції. Особливо актуальним є вивчення життєпису творчої особистості, яка постає виразником найтиповіших ознак епохи. Ці соціальні процеси, на нашу думку, пов'язані з постмодерністською культурною ситуацією, у якій дослідження життя митця є необхідною умовою художнього осягнення світу, що дає конкретні орієнтири у розумінні епохи, її основних ідеалів, і є певним відображенням історичних та соціально-культурних подій.

Вивчення біографії завжди привертало увагу творчих особистостей і виступали як засіб пізнання людської сутності: наприклад, праця Плутарха «Порівняльні життєписи» аж до XIX ст. вважалася зразком біографічного письма. Вона дозволила біографічному жанру «піднятися» над статусом другорядної і несерйозної белетристики. Великий інтерес до життєпису спостерігаємо в епоху Середньовіччя, відому своїми агіографічними творами, а також у XVIII ст., коли формувалася мемуарна література, позначена синтезом масової доступності й високим літературно-художнім рівнем. Саме через видання біографій видатних людей відбулося перше знайомство широкого загалу з представниками минулого, із найважливішими ідеологічними процесами, художніми течіями, фундаментальними проблемами науки. Проте, особливого значення біографістика набула на рубежі XIX – XX століть, що було обумовлено зростаючою нестабільністю життя, пошуками історичного досвіду для відповіді на важливі питання, що активізувались перед людством у даний період: сенс життя, пошук людського щастя, осмислення взаємовідносин між людьми.

Вагомим поштовхом для розвитку біографістики стали праці, які вивчали тюдорівсько-стюартівський період. На XVII столітті зосередили свою увагу такі дослідники, як П. Ділені і В. Де Сола Пінто. Останній зазначав, що в середині XVII століття в біографістиці відбулись значні зміни, зумовлені, в першу чергу, науковою революцією, а також появою різноманітних релігійних течій. Це ініціювало сміливе занурення у вивчення людської природи. Результатом такої цікавості стало бажання бачити речі такими, якими вони є, й об'єктивно їх зображувати. В. Де Сола Пінто підкреслював, що саме в XVII столітті до англійської мови увійшло поняття «біографія», яке стало визначенням нової концепції опису людського життя.

Традиції вивчення біографії дійсно потужні і сягають своїми витокami «життєписів», зокрема «Життєпису найвідоміших живописців, скульпторів і зодчих» Дж. Вазарі. У середині XIX ст. відомий літературознавець Ш. Сент-Бьов обґрунтовує біографічний метод, який згодом починає відігравати важливу роль в розвитку французької психології та естетики. Пізніше своєрідним етапом у розвитку вивчення проблеми біографії стає концепція пантографії П. Мьобіуса, засадничі принципи якої активно підтримали З. Фрейд та його послідовники.

У європейській традиції протягом XIX – початку XX ст. досить впливовою виявилася тенденція зіставлення або ототожнення феноменів «біографія» і «життя». Опонуючи класичному раціоналізму, В. Дільтей, Ф. Ніцше, А. Бергсон, О. Шпенглер та інші представники новітньої філософії зверталися до життя як первинної реальності, у яку людина вплетена множинними зв'язками. Поступово поряд із поняттям «життя» актуалізується і поняття «життєвий шлях».

На сучасному етапі, як про це переконливо свідчить і значна кількість мистецтвознавчих, культурологічних, філософських, психологічних робіт, і вагоме зростання самого масиву художніх біографічних текстів, осмислення широкого кола проблем, пов'язаних із жанром біографії, набуває особливого

значення. Епоха Постмодернізму, позначена відчутним потягом до розхитування усталених жанрових меж, ігрового переосмислення канонів, провокує появу нових оригінальних моделей, таких як біографія-притча (Дж. Барнс «Папуга Флобера»), роман-пошук (П. Акройд «Лондон. Біографія»), романізована біографія (І. Стоун «Моряк у сідлі»).

Сучасна біографія як жанр є результатом реконструкції декількох дослідників, які дотримуються різних поглядів. Біографічний текст сьогодні поліжанровий. Можливо, навіть трансформується саме поняття авторства біографічного тексту. Він не стає, зрозуміло, позаавторським, скоріше, подібний стан можна визначити як поліавторство»

Жанр біографії пройшов значну еволюцію в своєму розвитку. Багато європейських та українських вчених досліджували проблему вивчення біографії. Тому, вона – не лише літопис життя конкретної особи, це портрет епохи, своєрідний концепт, який дає усвідомлення сутнісної характеристики певного історичного періоду, його культури. Жанрова модель біографії – надзвичайно складний і різноплановий художній феномен, що постійно еволюціонує і розширює власний арсенал творчих новацій. Сучасний біографічний дискурс оперує доволі різноманітним аналітичним інструментарієм для художнього осмислення життєвого шляху історичної особи в усій складності її духовної природи і соціальної ролі. Вивчення цієї жанрової моделі сьогодні, безперечно, постає цікавим і перспективним дослідницьким вектором.

УДК 373.2.015.31:51

Н.М.РУСИН  
Мукачівський державний університет

## ОСОБЛИВОСТІ ВИМІРЮВАЛЬНОЇ ДІЯЛЬНОСТІ У ДІТЕЙ ДОШКІЛЬНОГО ВІКУ

Відображення величини як просторового ознаки предмета пов'язане з сприйняттям – найважливішим сенсорним процесом, який спрямований на впізнання, обстеження об'єкта, розкриття його особливостей. У цьому беруть участь різні аналізатори: зоровий і нюховий, руховий, який відіграє провідну роль в їх взаємній роботі, забезпечуючи адекватне сприйняття розміру. Сприйняття величини, як і інших властивостей предметів, відбувається шляхом встановлення складних систем всередині аналізаторів і міжаналізаторних зв'язків. Дитина вчиться дивитися і бачити, механізм сприйняття величини у неї складається поступово. Для утворення самих елементарних знань про величину необхідні конкретні уявлення про предмети і явища навколишнього світу. Такий чуттєвий досвід сприйняття і оцінки розміру починає виникати в результаті вражень від різних іграшок і предметів, з якими діє малюк. Багаторазове сприйняття об'єктів на різній відстані і в різному становищі сприяє розвитку з віком константності сприйняття.

Пізнання величини здійснюється, з одного боку, на сенсорній основі, а з іншого – опосередковується мисленням і мовою. Адекватне сприйняття

величини залежить від досвіду практичного оперування предметами, розвитку окоміру, включення в процес сприйняття слів, участі розумових процесів: порівняння, аналізу, синтезу, узагальнення. Уміння виділити величину як властивість предмета і дати їй відповідну назву необхідно не тільки для пізнання кожного предмету окремо, але і для розуміння відносин між ними. Це робить істотний вплив на появу у дітей повних знань про навколишню дійсність. Формування у дошкільників уявлень про величину створює чуттєву основу для оволодіння в подальшому величиною як математичним поняттям. Цій же меті служить і засвоєння елементарних способів вимірювальної діяльності, вплив якої на загальний розумовий і математичний розвиток дитини-дошкільника багатогранно. У своїх дослідженнях А.А.Столяр показав, що з сприйняття предметів і явищ навколишнього світу починається пізнання [3, с.113]. Всі інші форми пізнання - запам'ятовування, мислення, уява - будуються на основі образів сприйняття, є результатом їх переробки. Тому нормальний розумовий розвиток неможливий без опори на повноцінне сприйняття. Аналітичне сприйняття пов'язано не з виділенням і об'єднанням частин складного цілого, а з виділенням різних вимірів величини предмета - довжини, ширини, висоти, маси, об'єму. При цьому не можна забувати, що вимірювання предмета носять відносний характер: їх визначення залежить від його положення в просторі.

В творах багатьох дослідників (Л. А. Венгер, Є. В. Проскура, Р.Л. Березіна, А.В.Белошистої та інші), тільки вибір на основі порівняння забезпечує диференціювання різних параметрів [1, с.252]

Як зазначали К.Й. Щербакова, Л.І.Зайцева [2, с.59,], молодші дошкільнята міцно закріплюють ознаки величини за тим конкретним предметом, який їм добре знайомий. Вони насилу оволодівають відносністю оцінки величини. Діти досить часто в своїх іграх ігнорують ознаки величини: намагаються укласти велику ляльку в маленьке ліжко, посадити великого ведмедика на маленький стілець, тобто орієнтуються тільки на загальний обсяг предмета, не виділяючи його висоту, ширину, довжину. Найчастіше діти характеризують предмети, з якої-небудь однієї протяжності, найбільш яскраво вираженої, ніж інші, а оскільки довжина, як правило, є переважаючою у більшості предметів, то і виділення довжини найлегше вдається дитині - дошкільнику. Значно більше помилок роблять діти при показі ширини. Найбільш успішно дітьми визначається в предметах конкретні вимірювання при безпосередньому порівнянні двох або більше предметів. Діти старшого дошкільного віку знають, що для визначення довжини, ширини, висоти предмета його треба виміряти і називають, за допомогою яких предметів це можна зробити: лінійкою, метром, сантиметром [4]. Виходячи з особливостей дитячих уявлень, як просторовому ознаці предмета, дітей вчать виділяти дану ознаку поряд з іншими, користуючись спеціальними прийомами обстеження: прикладанням і накладанням. На цій основі діти при порівнянні декількох предметів вчаться користуватися одним з них як зразком. Практичні прийоми прикладання і накладання застосовуються для складання упорядкованого ряду. Потім діти вчаться створювати його за правилом. Маючи в своєму розпорядженні

предмети в зростаючому або спадаючому порядку по довжині, ширині, висоті та іншими ознаками. Усвідомлення величини предметів позитивно впливає на розумовий розвиток дитини, оскільки пов'язане з розвитком здібностей ототожнення, розпізнання, порівняння, узагальнення.

За допомогою вимірювання діти знайомляться і з змінюваністю маси. Навчання в старшій групі сприяє формуванню у дітей умінь сприймати масу і встановлювати співвідношення предметів по ній, розвиває у дошкільників навички вимірювання. Діти в практичній діяльності найчастіше мають справу з вимірюванням протяжності (довжин) і в школі вимір відрізків передують вимірюванню інших об'єктів, тому в дошкільному віці слід віддати перевагу «лінійному» виміру. У старшому дошкільному віці навчання вимірюванню підпорядковане завданню формування більш точного сприйняття величини порівнюваних предметів за допомогою умовної мірки. Одним з таких вимірювань є «лінійне» вимір, коли діти за допомогою смужок паперу, паличок, мотузок, кроків і інших умовних мірок вчаться вимірювати довжину, ширину, висоту різних предметів. Для введення вимірювання умовними мірками слід навчити виділяти в предметах певні ознаки (довжину, висоту, ширину), узгоджувати об'єкт за цими ознаками, визначаючи їх рівність чи нерівність. Отже, цій роботі має передувати формування уявлень про величину як властивість предметів. Педагог заздалегідь продумує і відбирає предмети, які будуть використовуватися в процесі навчання вимірюванню. Для вимірювання та мірки можуть спеціально виготовлятися дорослим (смужки паперу, палички, тасьма, деталі будівельного матеріалу і т.д.). Широко застосовуються природні мірки: крок, розставлені в сторони руки і т.д. Об'єкти для вимірювання дитина може знаходити сам в навколишній обстановці: довжина, ширина, висота стола, стільця, шафи. Слід поступово розширювати коло предметів, що втягуються в процес вимірювання. Навчившись вимірювати, вони зможуть свої вміння застосовувати в різних справах.

#### **Література**

1. Белошистая А.В. Формирование и развитие математических способностей дошкольников. Курс лекций / А.В. Белошистая. – М. : Знание , 2003 – 400 с.
2. Зайцева Л.І. Формування математичної компетентності старших дошкільників. Методичний посібник. Для вихователів дошкільних навчальних закладів, студентів вищих навчальних закладів зі спеціальності «Дошкільне виховання») / Л.І. Зайцева. – Х. : Веста: Видавництво «Ранок», 2008. – 160 с.
3. Формирование элементарных математических представлений у дошкольников / под ред. А. А. Столяра. – М. : Просвещение, 1988. – 152 с.
4. Щербакова К.Й. Методика формування елементів математики у дошкільників / К.Й. Щербакова. – К. : Вид-во Європейського університету, 2011. – 262 с.

## ВПРОВАДЖЕННЯ ІННОВАЦІЙНИХ ТЕХНОЛОГІЙ В СУЧАСНИЙ ОСВІТНІЙ ПРОЦЕС

Впровадження інноваційних технологій у всі сфери суспільного життя є однією з домінуючих тенденцій розвитку людства. На даному етапі становлення суспільство, за допомогою інноватики, досягло великих успіхів майже у всіх сферах його діяльності. Новітні технології дозволяють людині ширше бачити навколишню дійсність, суспільство, вивчати його, вносити свої аспекти буття та змінювати навколишню дійсність.

Відповідно у сучасному вимогливому та швидкозмінному соціально-економічному середовищі рівень освіти значною мірою залежатиме від результативності запровадження технологій навчання, що ґрунтуються на нових методологічних засадах, сучасних дидактичних принципах та психолого-педагогічних теоріях, які розвивають діяльнісний підхід до навчання.

Входження інноваційних технологій в освіту пов'язане із загальними процесами в суспільстві, глобальними проблемами, інтеграцією знань і форм соціального буття. Вони розвиваються на межі загальної інноватики, методології, теорії та історії педагогіки, психології, соціології та теорії управління, економіки освіти.

Сучасна освіта повинна спрямовуватись на підготовку фахівця, спроможного відповідати за своє професійне майбутнє, здатного утвердитись в умовах конкуренції на ринку праці. Тому основна мета професійної освіти і навчання полягає у підготовці компетентних фахівців, які володіють адекватними вміннями і навичками для задоволення потреб виконання фахової роботи.

Сьогодні все очевиднішим стає той факт, що традиційна школа, орієнтована на передачу знань, умінь і навичок, не може забезпечити повноцінний розвиток кожної особистості. Тому науковці працюють над винайденням нових технологій навчання за допомогою інновацій, які сприятимуть розвитку освіти. Специфічними особливостями інноваційного навчання є його відкритість майбутньому, здатність до передбачення на основі постійної переоцінки цінностей, конструктивні дії в оновлених ситуаціях. Інноваційні технології забезпечують сприятливі умови розвитку особистості, здійснення її права на творчий внесок, на особистісну ініціативу, на свободу саморозвитку.

Одним із шляхів модернізації освітньої системи України постає запровадження в навчальний процес ЗОШ інноваційних технологій.

Освітні нововведення насамперед передбачають формування і розвиток особистості вчителя, викладача, студента, учня. Інноваційні методи і форми навчання, виховання, управління освітою мають забезпечити активність, самовизначення, самореалізацію й відповідальність особистості як універсальні характеристики її розвитку. Водночас інноваційність освіти покликана

формувати не тільки особистість загалом, а й основні компоненти особистості: мотиваційний, емоційно-вольовий, інформаційно-змістовий, операційно-діяльнісний, ціннісний, оцінно-рефлексивний.

Інновація в освіті – це:

- результат творчого пошуку оригінальних, нестандартних рішень різноманітних педагогічних проблем;
- процес оновлення чи вдосконалення теорії і практики освіти, який оптимізує досягнення її мети.

Наукові інновації, які просувають вперед прогрес, охоплюють всі галузі людських знань. Розрізняють соціально-економічні, організаційно-управлінські, техніко-технологічні інновації. Однією з різновидів соціальних інновацій є педагогічні інновації.

Педагогічна інновація – це нововведення в галузі педагогіки, цілеспрямована, прогресивна зміна, що вносить в освітнє середовище стабільні елементи (нововведення), що поліпшують характеристики, як окремих її компонентів, так і самої освітньої системи в цілому.

Педагогічні інновації можуть здійснюватися як за рахунок власних ресурсів освітньої системи (інтенсивний шлях розвитку), так і за рахунок залучення додаткових потужностей (інвестицій) – нових засобів, обладнання, технологій, капітальних вкладень і т. п. (екстенсивний шлях розвитку).

З'єднання інтенсивного і екстенсивного шляхів розвитку педагогічних систем дозволяє здійснювати так звані "інтегровані інновації", які будуються на стику різнопланових, різнорівневих педагогічних підсистем та їх компонентів. Інтегровані інновації, як правило, не виглядають надуманими, чисто "зовнішніми" заходами, але є усвідомленими перетвореннями, що відбуваються з глибинних потреб і знання системи. Підкріпивши "вузькі" місця новітніми технологіями, можна підвищити загальну ефективність педагогічної системи.

Перед кожним із нас два шляхи: жити минулими заслугами, закриваючи очі на кардинальні зміни у світі, прирікаючи своїх учнів (і власних дітей) на життєвий неуспіх, або пробувати щось змінити у своєму ставленні до новітніх освітніх технологій.

Таким чином, одним з найважливіших стратегічних завдань на сьогоднішньому етапі модернізації вищої освіти України є забезпечення якості підготовки спеціалістів на рівні міжнародних стандартів. Розв'язання цього завдання можливе за умови зміни педагогічних методик та впровадження інноваційних технологій навчання.

**ПРОФЕСІЙНИЙ РОЗВИТОК ФАХІВЦІВ З МУЗИЧНОГО МИСТЕЦТВА**

Домінування у професійній підготовці випускників вищих навчальних закладів репродуктивних методів навчання і, водночас, гостра потреба суспільства в особистості, здатній до професійного саморозвитку впродовж життя, утворюють сутнісне протиріччя освітньої системи.

Необхідність орієнтації педагогічного процесу на індивідуальність людини, узгодження її особистісного досвіду із змістом освіти вимагають переосмислення мети, завдань і методів професійної підготовки студентів, конкретизації шляхів формування творчої особистості, створення та втілення у практику інноваційних методик.

Проблему професійного розвитку доцільно розглядати крізь призму готовності до його здійснення. Про актуальність даної проблеми свідчать наукові пошуки у галузях педагогіки і психології. П.С. Перепелиця, В.В. Рибалка розглядають готовність до професійної праці у сучасних умовах.

Вагомий внесок у дослідження проблем професійного розвитку педагога-музиканта здійснили А.Г. Болгарський, І.П. Гринчук, Г.С. Дідич, В.І. Дряпіка, Г.М. Падалка, О.П. Рудницька, О.П. Щолокова, які вважають, що його основою є музично-інтерпретаційна діяльність, зокрема – виконавська інтерпретація.

Важливою рисою сучасного педагога є оперування системою інтегрованих міжпредметних знань, навичок та умінь: загально педагогічних, дидактичних, окремо методичних, предметних тощо. Це можливо забезпечити, якщо в процесі навчання та в період удосконалення післядипломної освіти цілеспрямовано формуються ті основні структурні елементи та відношення, які готують педагогічних працівників до сприйняття як нових професійних знань, так і переструктурування чи перегляду знань, отриманих в процесі навчання. Дидактичний аналіз цієї проблеми вимагає короткої характеристики окремих ідей неперервної освіти, які визначають необхідність та роль використання інтегративних тенденцій сучасної дидактики, а також філософського підґрунтя наукової обґрунтованості розгляду інтеграції знань та їх наступності в освіті як безпосереднього логічного висновку з властивостей філософської категорії розвитку.

**Література**

1. Зязюн І.А., Сагач Г.М. Краса педагогічної дії: навчальний посібник / І.А. Зязюн, Г.М. Сагач. – К., 1997. – 302 с.
2. Кремень В.Г. Освіта і наука в Україні – інноваційні аспекти / В.Г.Кремень. – К. : Грамота, 2005. – 446 с.



**ІНФОРМАЦІЙНО-КОМУНІКАТИВНІ ТЕХНОЛОГІЇ В КВАЗІПРОФЕСІЙНІЙ ДІЯЛЬНОСТІ МАЙБУТНЬОГО ПЕДАГОГА**

Соціально-економічні трансформації в Україні, світові тенденції глобалізації, інтеграції та інформатизації суспільства визначили нові пріоритети розвитку освітньої галузі. Одним із головних напрямів модернізації педагогічної освіти є підвищення якості професійної підготовки майбутніх педагогів, оскільки саме вони формують основи життєвої компетентності людини. Перехід до інформаційного суспільства вимагає від системи професійної підготовки спеціалістів, пристосованих до швидкозмінних реалій навколишньої дійсності, здатних не тільки сприймати, зберігати й відтворювати інформацію, але й продукувати нову, керувати інформаційними потоками й ефективно їх обробляти. Розв'язанням даної проблеми є упровадження інформаційно-комунікаційних технологій (ІКТ) у процес професійної підготовки майбутнього вчителя, зокрема, у квазіпрофесійну діяльність.

Проблемам підготовки майбутніх педагогів присвячені дослідження науковців (Н.М. Бібік, М.С. Вашуленко, О. Вітковська, І.А. Зязюн, Л. Коростильова, С. Сапронова, К. Созонов), квазіпрофесійної діяльності (А.А. Вербицкий, Н.А. Бакшаева, В.М. Король, Ж.С. Фрицко), використання ІКТ в навчанні (В.Ю. Биков, Я.В. Булахова, О.М. Бондаренко, В.Ф. Заболотний, Г.О. Козлакова, О.А. Міщенко, О.П. Пінчук, О.В. Шестопап).

Основною проблемою будь-якого професійного утворення є перехід від актуально здійснюваної освітньої діяльності студента до засвоєння ним професійної діяльності: у межах одного типу діяльності необхідно сформувати принципово інший. Відрив теоретичного навчання від майбутньої педагогічної практики, з одного боку, і неможливість перенести саму практику в стіни навчального закладу – з другого, привели деяких науковців до висновку про необхідність проміжної ланки між навчальною та власне професійною діяльністю. Така діяльність-посередник отримала назву «квазіпрофесійна» – діяльність студента, навчальна за формою й професійна за змістом, що являє собою трансформацію змісту й форм навчальної діяльності в адекватні їм, гранично узагальнені, зміст і форми професійної діяльності [1].

Оптимізувати процес і забезпечити більш високий рівень квазіпрофесійної діяльності студентів, на наш погляд, покликані інформаційно-комунікаційні технології. Основними шляхами впровадження інформаційно-комунікаційних технологій у квазіпрофесійну підготовку є змістове наповнення компонентів інформаційного середовища, а саме:

- технічне середовище (персональні комп'ютери студентів або комп'ютерний клас);
- програмоване середовище (сукупність стандартних програм комп'ютерного користувача, Інтернет);

– предметне середовище (моделювання цілісних фрагментів педагогічної діяльності);

– методичне середовище (інструкції, алгоритми, методичні рекомендації взаємодії викладачів і студентів засобами ІКТ, порядок використання, оцінка ефективності) [3].

Не менш вагомими є умови використання ІКТ, які мають відповідати санітарно-гігієнічним вимогам; поєднувати навчальні, виховні та розвивальні завдання; створюване предметне та методичне середовище має відповідати змісту та провідній меті квазіпрофесійної діяльності і тим самим оптимізувати процес професійної підготовки.

Таким чином, аналіз навчально-методичної літератури дозволяє узагальнити зміст поняття квазіпрофесійної діяльності майбутніх фахівців, яка розуміється як проміжна, пропедевтична взаємодія викладача та студентів, що передбачає практико-орієнтовне теоретичне навчання (моделювання цілісних педагогічних процесів) через ігрові та проектні форми і методи. Особливостями використання ІКТ у цьому процесі є впровадження інформаційних засобів навчання, методичне та змістове наповнення інформаційного середовища, що оптимізує, удосконалює цілісний процес професійної підготовки майбутніх учителів.

#### **Література**

1. Вербицкий А.А., Бакшаева Н.А. Проблема трансформации мотивов в контекстном обучении [Электронный ресурс] / А.А.Вербицкий, Н.А.Бакшаева. – Режим доступа до ресурсу : <http://www.library.by/portalus/modules/psychology/>.

2. Казакова Н.В. Організаційно-методичні засади педагогічної практики майбутніх учителів початкової школи в умовах ступеневої підготовки : автореф. дис. на здобуття наук. ступеня канд. пед. наук: спец. 13.00.04 «Теорія і методика професійної освіти» / Н.В. Казакова. – К., 2005. – 24 с.

3. Петухова Л.Є. Теоретичні основи підготовки вчителів початкових класів в умовах інформаційно-комунікаційного педагогічного середовища : дис. на здобуття наук. ступеня доктора пед. наук: спец. 13.00.04 «Теорія і методика професійної освіти» / Л.Є. Петухова. – Херсон: Айлант, 2007. – 200 с.: іл.

4. Фрицко Ж.С. Квазипрофессиональная деятельность при подготовке будущих учителей в условиях педагогического колледжа [Электронный ресурс] / Ж.С. Фрицко // Интернет-журнал «Эйдос». – 2007. – 30 сентября. – Режим доступа до журн. : <http://www.eidos.ru/journal/2007/0930-24.htm>.

**УДК 37.013**

**Г.В.ТОВКАНЕЦЬ**  
Мукачівський державний університет

### **ОСОБИСТІСНО ОРІЄНТОВАНИЙ ПІДХІД В ЕКОНОМІЧНОМУ ВИХОВАННІ МОЛОДШИХ ШКОЛЯРІВ**

Соціально-економічні зміни вимагають нових підходів щодо формування особистості школяра. Дедалі гострішою стає залежність місця держави в цивілізованому світі від її можливостей у створенні умов для набуття ними доступних знань, професійної майстерності, самореалізації в тій галузі, де

найповніше можна проявити свої обдарування, розуміння соціально-економічних ситуацій. Успішне вирішення цієї проблеми в основному залежить від позитивних результатів у різносторонньому формуванні особистості, зокрема й економічного спрямування. Соціально-економічні зміни сьогодення загострюють проблему економічного виховання підростаючого покоління, особливо учнів молодшого шкільного віку.

Економічне виховання школярів органічно пов'язане з освітою, багато його завдань вирішуються в процесі навчання як найважливішого виховного процесу. Елементи економічного виховання та освіти здійснюються в сім'ї та початковій школі. Діти здатні усвідомлювати економічні поняття і категорії, що співвідносять їх з відповідними економічними і життєвими ситуаціями. Молодші школярі починають усвідомлювати залежність добробуту людини і суспільства від якості праці. Вони вчаться розподіляти роботу в часі, вимірювати час та здійснювати його витрати, організовувати робоче місце. Діти опановують раціональними прийомами, що підвищують якість і продуктивність праці, основами економічної культури.

У початкових класах діти отримують початкові уявлення про навколишнє економічне середовище, формується первинна економічна культура та грамотність. У цьому віці передбачено: вивчення основних економічних понять, з якими діти зустрічаються у повсякденному житті; навчання дітей умінню робити вибір та оцінювати його наслідки для себе і для своєї родини, друзів; формування почуття відповідальності за прийняті рішення. Учнів початкової школи необхідно знайомити з вимогами й особливостями громадської діяльності, формувати такі якості особистості, як самостійність, ініціативу, економічність, бережливість, працелюбність та ін.

У процесі економічного виховання у школярів формується економічне мислення, чому сприяє осмислювання явищ економічного життя, засвоєння економічних понять і теорії в їх логічному взаємозв'язку. Економічне мислення є обов'язковим елементом економічної свідомості і економічної культури й пов'язане з соціально-психічними якостями людини (ощадливість, підприємливість, діловитість тощо).

Основними рисами економічного мислення виокремлюються [1, с. 46]:

1. Науковість. Сприйняття людьми економічних процесів і ставлення до цих процесів повинно базуватися на наукових знаннях про економіку, її закони, вплив на життя кожного.

2. Гнучкість - вміння враховувати обставини, що виникають, нові явища та процеси в ході прийняття рішень та їх реалізації; вміння змінювати намічену програму діяльності й спокійно сприймати нові погляди та ідеї, своєчасно відмовлятися від застарілих, але поки що загальноприйнятих поглядів.

3. Реалістичність - здатність адекватно сприймати існуючі економічні відносини й відповідно діяти. Реалістичність проявляється в оцінюванні зробленого, розумінні процесів, що відбуваються і очікуються, в постановці поточних і перспективних завдань, розробленні планів тощо. Не менш важливе значення має усвідомлення власної відповідальності за свій успіх у житті. Кожна дитина повинна усвідомити, що розраховувати треба лише на себе і що

за зроблений вибір треба відповідати.

4. Конструктивність, як вміння чітко визначати завдання, планувати діяльність, вибирати раціональніші способи й засоби досягнення мети, економити ресурси, доводити рішення до повного втілення, використовувати найдоцільніші форми й методи роботи, не зупинятися перед труднощами.

5. Уміння визначати перспективу та приймати рішення - здатність передбачати віддалені результати своєї діяльності, а отже, своєчасно коригувати її, раціонально організовувати споживання, бачити шляхи економії в домашньому господарстві. Бачення перспектив допомагає приймати правильні рішення, зважено підходити до будівництва планів.

6. Орієнтація на досягнення високої ефективності передбачає ефективне використання ресурсів, поліпшення організації праці, вдосконалення технологічного процесу, впровадження досягнень техніки.

Процес формування економічної культури має особистісно орієнтований характер. Кожна людина так чи інакше оцінює себе, і в ході пошуку й оцінки виробляє власне ставлення до економічних реалій, свій погляд на існуючі економічні відносини та перспективи їх розвитку. За органічного злиття економічної освіти й виховання економічне мислення і свідомість переходить у відповідні соціально-психічні якості вихованця, в практичні навички економічної діяльності.

Самовдосконаленню та самореалізації учнів сприяє позитивно зорієнтований розвиток особистості, що передбачає врахування пріоритету індивідуальності, самоцінності, самобутності дитини як активного носія суб'єктного досвіду, наповнення та узгодження його зі суспільним; забезпечення розвитку учня як особистості, що відбувається не тільки шляхом оволодіння ним нормативною діяльністю, а й через постійне збагачення, перетворення суб'єктивного досвіду як важливого джерела власного особистісного становлення.

#### **Література**

1. Товканець Г.В. Економічна освіта у вищій школі Чехії і Словаччини у ХХ столітті [монографія] / За ред. дійсного члена НАПН України Н.Г.Ничкало. — К. : Кондор-Видавництво, 2013. — 526 с.

2.Шпак О.Т. Теорія та практика підготовки педагогічних кадрів до економічного виховання школярів у системі безперервної освіти // Автореф. дис. д-ра пед. наук: 13.00.04 / О.Т. Шпак; Нац. пед. ун-т ім. М.П.Драгоманова. – К., 2001. – 34 с.

**УДК 37.013**

**Г.В.ТОВКАНЕЦЬ, А.А.СТЕПЧЕНКО**  
Мукачівський державний університет

### **ФОРМУВАННЯ ІНТЕЛЕКТУАЛЬНО-ТВОРЧОГО ПОТЕНЦІАЛУ УЧНІВ У ПОЗАКЛАСНІЙ РОБОТІ В ПОЧАТКОВІЙ ШКОЛІ**

Проблема розвитку інтелектуального потенціалу сучасних українських школярів на сьогоднішній день є одним з найбільш гострих і дискусійних питань освітньої політики держави і педагогічної науки [1-3]. До основних

проблем відноситься невміння застосовувати отримані знання в незнайомих ситуаціях, вилучати з тексту і інтерпретувати необхідну інформацію. Ситуація, що склалася пояснюється головним чином тим, що в даний час учні забезпечуються лише значним багажем предметних знань, і це не дозволяє їм виходити за межі навчальних ситуацій, в яких формуються ці знання.

Розвиток інтелектуального потенціалу школярів є безперервним цілеспрямованим процесом удосконалення цілісної інтегрованої системи інтелектуальних ресурсів, що включають в себе внутрішню культуру, знання, пізнавальну мотивацію і усвідомлено реалізованих на уроках та у позаурочній діяльності. Структуру інтелектуального потенціалу школярів складають змістовний, операційний, мотиваційно-оцінний компоненти, представлені відповідно загальною культурою і загальним інтелектом, пізнавальними стилями, пізнавальною мотивацією і рефлексією пізнавальної діяльності та власних інтелектуальних ресурсів.

Внутрішня культура в структурі загальної культури характеризується власне особистісними, діяльнісними й інтерактивними особливостями школярів. Загальний інтелект включає в себе знання, що відображають зміст навчальних курсів теоретичних і практичних дисциплін, що вивчаються школярами в рамках шкільної програми, і інформаційно-сміслові ресурси, що накопичуються поза шкільними навчальними курсами. Пізнавальні стилі виступають в якості індивідуальних властивостей інтелекту школярів: стилі кодування інформації, пізнавальні стилі, інтелектуальні стилі. Пізнавальна мотивація визначається власне пізнавальними мотивами, які взаємодіють зі змістом освіти, і соціальними, пов'язаними з більш широкими взаєминами учнів з навколишнім середовищем.

Модель розвитку інтелектуального потенціалу школярів у позаурочній діяльності може включати в себе цільовий, змістовний, організаційно-діяльнісний і контрольно-оцінний компоненти. Цільовий компонент передбачає розробку мети і постановку завдань. Змістовний компонент визначає зміст розвитку інтелектуального потенціалу школярів у позаурочній діяльності. Організаційно-діяльнісний компонент включає в себе сукупність етапів технології, форм, методів і засобів розвитку інтелектуального потенціалу школярів у позаурочній діяльності. Основним засобом розвитку інтелектуального потенціалу школярів у позаурочній діяльності в рамках даної моделі є пізнавально-дозвільні проекти, що представляють собою окремі заняття або цикл занять у позаурочний час, в яких в рівному співвідношенні реалізуються когнітивна і рекреативна складові.

Організаційно-педагогічними умовами, як сукупність взаємопов'язаних заходів теоретичного і практичного характеру, що забезпечують цілеспрямований розвиток інтелектуально-творчого потенціалу школярів у позаурочній діяльності, має на увазі: осмислення процесу формування; визначення сутності, змісту, форм і методів роботи зі школярами; здійснення позаурочної діяльності як елемента цілісного освітнього процесу школи.

Технологіями забезпечують формування творчого потенціалу в умовах переходу на нові освітні стандарти, можуть бути ігрові технології (рольові та

ділові ігри, тренінги); технології придбання компетентнісного досвіду (імітаційно-моделюючі, проектні), технології самопрезентації; технології навчання в динамічних парах, діалогові технології прийняття колективних рішень; кейс-метод, технології аналізу ситуацій, інформаційно-комунікаційні технології; інтенсивні технології навчальної полеміки, рольові ігри, організаційно-діяльні ігри та «мозковий штурм».

Зазначимо, що метою використання технологій в позаурочній діяльності є створення умов для прояву і розвитку дитиною своїх інтересів на основі вільного вибору, досягнення духовно-моральних цінностей і культурних традицій, створення умов для фізичного, інтелектуального і емоційного відпочинку дітей. Інтелектуально-творчі здібності в колективній діяльності допомагають формувати власну точку зору, виховувати в дітях довіру до власних сил й інтерес до думки іншого, вчать культурі спілкування, носять комплексний, діяльний характер, забезпечуючи суб'єктивну позицію кожного учасника і розвиваючи найважливіші організаторські, комунікативні, конструктивні, аналітичні вміння, а також формують у дітей відповідальність, ініціативність, самостійність.

#### **Література**

1. Даринская, Л. А. Гуманитарные основания развития творческого потенциала учащихся : дис. ... д-ра пед. наук : 13.00.01 / Даринская Лариса Александровна. – СПб., 2006. – 424 с.

2. Демченко І. І. Творчий розвиток учнів початкової школи засобами образотворчого мистецтва: Монографія / Демченко І. І., Пічкур М. О. Близнюк Т. О. Творчий. – К. : Оміда, 2009. – 218 с.

3. Теоретико-методологические основания проблемы актуализации творческого потенциала школьника / А.С. Бароненко, З.М. Большакова, М.Д. Даммер, Т.Г. Калугина, С.А. Репин, Н.В. Уварина, Н.О. Яковлева. – Челябинск. : Изд-во ЧГПУ, 2013. – 200 с

**УДК 378.14**

**М. О. ТОМАШЕВСЬКА**  
Мукачівський державний університет

### **ДО ПРОБЛЕМИ ГОТОВНОСТІ МАЙБУТНІХ ПЕДАГОГІВ ДО ПРОФЕСІЙНОЇ ВЗАЄМОДІЇ**

У сучасних умовах освітніх, економічних, політичних та соціально-культурних перетворень, динамічного розвитку, все нагальнішими стають питання якості професійної підготовки майбутніх педагогів, їх конкурентоздатності на національному та міжнародному ринках праці.

Тому найважливіше завдання сучасної вищої школи – підготовка кваліфікованого, конкурентоздатного фахівця міжнародного рівня, який має належний рівень професійної підготовки, високий рівень сформованості загальних та професійних компетентностей.

На сьогодні проблема взаємодії як така займає вагомe місце у дослідженнях філософів (В. Біблер, М. Бубер, М. Каган, Е. Кант, П. Сорокіна та ін.), психологів (Б. Ананьєв, О. Бодальов, С. Іванова, В. Куніцина, О. Леонтєв,

Л. Орбан-Лембрик та ін.). Щодо професійної взаємодії, то вона була предметом дослідження вчених: Т. Анісімової, Є. Головахи, М. Лежнєвої, Н. Паніної, А. Петрова та ін. [1, с. 3]. Підготовка майбутнього викладача до різних видів взаємодії суб'єктів освітнього процесу висвітлена у працях таких науковців, як А. Авраменко, Л. Байбородова, А. Вербицький (групова взаємодія), Т. Устименко (міжкультурна взаємодія). Щодо готовності майбутніх фахівців до професійної (Н. Волкова, О. Коробкова, О. Федотова).

Аналізуючи доробки українських та зарубіжних науковців, якими було виділено питання щодо змісту поняття готовності до професійної взаємодії фахівців. У широкому значенні, взаємодія – це своєрідне втілення зв'язків, взаємин між людьми, котрі, вирішуючи спільні завдання, доповнюють один одного і досягають успіху в розв'язанні поставлених завдань. Природно, що змін зазнають і суб'єкти, і ті об'єкти, на які спрямована взаємодія [2, с. 23].

У процесі підготовки майбутнього фахівця однією з важливих умов залучення до професійної взаємодії є реалізація суб'єкт-суб'єктного характеру спілкування, організації освітнього процесу, практичного вдосконалення. Професійна діяльність є результатом загальної готовності до неї. А «готовність до професійної взаємодії» інтерпретується нами як результат професійної підготовки, яка є стійким та багатоаспектним утворенням особистості, що включає низку компонентів, адекватних до вимог, змісту та умов діяльності, які у свою чергу дозволяють суб'єкту більш або менш успішно здійснювати професійну діяльність.

Цінним для нашого дослідження є праці І.В. Манохіна, в яких він обґрунтовує умови ефективності майбутнього педагога до професійної діяльності. Науковець виділяє наступні принципи:

- гуманізації (реалізується через цілеспрямовану орієнтацію освітнього процесу на особистість студента, виявлення та розвиток усіх суттєвих рис особистості, пріоритетна увага приділяється гуманістичним традиціям, загальнолюдським цінностям);

- фундаменталізму (забезпечує цілісність, глибину і взаємопроникнення соціально-філософських, загальнопрофесійних та спеціальних знань у процесі підготовки спеціаліста; фундаменталізм забезпечує високий загальнокультурологічний рівень освіти, органічне поєднання теоретичної та практичної підготовки кадрів, дозволяє подолати вузьку професійну спрямованість);

- універсальності та альтернативності (реалізується через задоволення запитів соціуму в певних спеціалістах та забезпечує повний набір спеціальностей, що користуються широким попитом на ринку праці);

- наступності (реалізується через освітні програми різних ступенів і видів освіти, через різні види освітніх закладів);

- прогностичності принцип (передбачає поліфункціональну, всебічну підготовку спеціалістів для перспективи у межах проведення прогнозу попиту спеціалістів для конкретного регіону і для розв'язання конкретних проблем);

- самостійності або суб'єктності (реалізація ініціативної, авторської позиції учасників на всіх етапах навчання – від цілепокладання, планування

реалізації своєї освітньої діяльності до її контролю; орієнтація на конкретні освітні потреби студентів);

– рефлексивності (базується на наявності в освітній парадигмі можливостей для постійного осмислення студентами основних параметрів навчального процесу, своїх дій, а головне – власних змін; для реалізації цього положення ключовим у розвитку особистості є рефлексія);

– принцип розвитку освітніх потреб (у реалізації цього принципу знаходить втілення ідея відкритості, інноваційності, що передбачає ознайомлення з прогресивними освітніми ідеями [3, с. 131].

Таким чином, враховуючи особливості організації взаємодії, підготовка майбутніх педагогів має здійснюватися з врахуванням наступних принципів: активне включення студентів в навчально-пізнавальну діяльність; тісна співпраця викладача і студента на суб'єкт-суб'єктній основі; створення атмосфери взаємоповаги стимулювання самостійності в процесі вирішення навчальних завдань; особистісна інтерпретації наукової інформації, нових фактів на підставі набутого досвіду, власних спостережень; збагачення досвіду включення у конструктивну взаємодію між учасниками навчально-виховного процесу.

#### **Література**

1. Устименко Ю. С. Підготовка майбутніх стоматологів до професійної взаємодії засобами інтерактивних методів навчання: дис. к. пед. н.: 13.00.04 / Ю. С. Устименко – Д., 2016. – 244 с.

2. Микитюк Г.Ю. Взаємини викладачів зі студентами як чинник становлення особистості майбутнього вчителя / Г.Ю. Микитюк : Дисертація на здобуття наукового ступеня кандидата психологічних наук. - К., 2003.

3. Десятов Т.М. Сучасне наукове бачення неперервної професійної освіти: стратегія розвитку в масштабах геополітичних регіонів / Т.М. Десятов // Неперервна професійна освіта: теорія і практика. – 2002. – № 2. – С. 390.

**УДК 373.2.015.31:316.7**

**О. В. ТОРОНІ, К. В. МИХАЙЛОВА**  
Мукачівський державний університет

### **ВИХОВАННЯ КУЛЬТУРИ ПОВЕДІНКИ У ДОШКІЛЬНИКІВ**

Соціально-економічні, політичні, етнічні негаразди в сучасному суспільстві негативно позначаються на морально-емоційному обличчі українців, та їх культурі спілкування і на культурі поведінки взагалі.

Сьогодні все гостріше стає зрозумілим, що моральне відродження нашої нації повинно ґрунтуватися на засвоєнні дітьми, починаючи з наймолодшого віку, загальнолюдських цінностей, виховання загальної культури, культури поведінки як її складової. Звертаючи увагу на ці питання, маємо надію позбутися певного дефіциту вихованості, прищепити собі й своїм дітям уміння цінувати, поважати, любити, пробачати один одного в повсякденному житті.

Аналіз останніх досліджень та публікацій доводить, що до проблеми виховання дошкільнят, яка є актуальною сьогодні, звертались багато вчених та



педагогів. Вони піднімали такі співзвучні з нашим дослідженням питання, як: спілкування дошкільнят з дорослими та однолітками (Я. Коломенський, М.Лісіна, Р. Стеркіна, Т. Репіна); прилучення дітей дошкільного віку до світу загальнолюдських цінностей, що виступають у категоріях добра та справедливості (Р. Буре, В. Нечаєва, Т. Пономаренко); виховання соціальних емоцій, якостей взаємин (Л. Артемова, Н. Дятлова, І. Княжева, О. Кононко, В.Павленчик); формування готовності до сприймання моральних норм (захоплення, переживання, осмислення, усвідомлення) (Н. Горопаха); виховання у дошкільників позитивного емоційного ставлення до моральних норм та правил поведінки (Л. Артемова, А. Богуш, В. Білоусова, М.Заячківська, Л. Островська, С. Петеріна, Т. Поніманська, С. Русова, М. Федорова) [3].

Як бачимо, проблема виховання культури поведінки у дітей з самого раннього віку у наш час залишається актуальною, можна сказати номер один у педагогічній діяльності вихователів дошкільного закладу, батьків та громадськості. Саме це і зумовило вибір проблеми нашого дослідження.

Метою дослідження стало: вивчити особливості прояву культури поведінки у дітей та педагогічні умови її формування.

Формування навичок культури поведінки - це складник моральної вихованості, що проявляється у дотриманні культурно-гігієнічних навичок та звичок, культурі спілкування, дотриманні норм культури поведінки на вулиці і у громадських місцях, культурі діяльності тощо, яка заснована на моральних знаннях і досвіді дитини та відображається в її моральних вчинках.

Структуру дотримання норм культури поведінки утворюють світоглядно-пізнавальний, емоційно-вольовий і дієвий складники.

Оволодіння правилами поведінки сприяє утворенню у дитини перших моральних звичок, допомагає становленню взаємин з однолітками і з дорослими, вихованню організованої поведінки. У дошкільному віці формування моральних якостей особистості і звичок культури поведінки активно продовжується. Від досягнутого рівня вихованості залежить і процес навчання в школі. Правила поведінки дають напрямок діяльності і в міру їх засвоєння стають потрібними самій дитині, яка починає дотримуватись їх.

У старшому дошкільному віці навички моральної поведінки дітей поступово переходять у звичку, стають природною потребою, тому, що діти опанували елементарними уявленнями про моральність, гуманне ставлення до людей. Тому поряд з показом зразків поведінки дітей у різних ситуаціях слід спеціально тренувати їх у моральних вчинках.

Процес виховання культури поведінки дуже складний, передбачає створення відповідних педагогічних умов: інтеграцію сімейного та суспільного виховання; створення виховного розвивального простору; свідоме і глибоке застосування педагогом багатого арсеналу різних форм, методів та прийомів. Це такі методи як: роз'яснення правил культури поведінки; вправи на їх закріплення; оцінка вчинків дітей; етичні бесіди; читання художньої літератури; бесіди за змістом художніх творів; різноманітні ігри; позитивний приклад для дітей; екскурсії; перегляд лялькових спектаклів і інсценівок; проведення різних видів занять тощо.

Виховання культури особистості багато в чому лягає на плечі батьків. Саме відносини в родині дають можливість дітям розкрити ті знання про культуру поведінки, які вони отримали в дитячому саду. Органічна узгодженість в роботі дитячого садка і сім'ї - це найважливіший принцип повноцінного виховання у дітей культури поведінки.

У формуванні культури поведінки вихователь зобов'язаний постійно удосконалювати свою педагогічну майстерність, шукати підходи до дитячого розуму і серця, бути для дітей зразком, прикладом для наслідування. Тому в дошкільних навчальних закладах ведеться методична робота - творчий і комплексний процес, в якому здійснюється практичне навчання вихователів методам і прийомам роботи з дітьми з формування культури поведінки.

Закладені в дитинстві основи культури поведінки за допомогою вмілого використання педагогом засобів і методів з формування культури поведінки дошкільнят визначають основу формування культури високорозвиненої особистості - майбутнього громадянина нашої держави.

За результатами експериментального дослідження доведено, що визначені педагогічні умови забезпечують виховання у старших дошкільників формування навичок культури поведінки.

#### **Література**

1. Базовий компонент дошкільної освіти // Дошкільне виховання. - 1999. - №1. - С. 6-9.
2. Бойко Н. Д., Ляшенко І. С., Хабеця Т. В. Засідання Академії педагогічної майстерності з питань вивчення і впровадження в практику Базової програми розвитку дитини дошкільного віку «Я у Світі» / Н. Д. Бойко, І.С. Ляшенко // Дошкільний навчальний заклад – 2011. - № 7 (55). - С. 2-14.
3. Ведерникова Н.В., Смірнягіна Л.А. Формування соціальних навичок поведінки дітей дошкільного віку / Н.В. Ведерникова, Л.А. Смірнягіна - К. : Видавничий Дім «Слово», 2010. - 34 с.

**УДК 37.014:811.1(4)**

**І.М. ФЕЛЬЦАН**  
Мукачівський державний університет

### **ФАКТОРИ АДАПТАЦІЇ ІНШОМОВНОЇ ОСВІТИ ДОРΟΣЛИХ В УКРАЇНІ ДО ЄВРОПЕЙСЬКИХ СТАНДАРТИВ**

Іншомовна освіта дорослих є предметом численних дискусій та круглих столів, що проводяться в Україні з метою покращення змісту навчання та підвищення рівня обізнаності населення з можливостями та пріоритетами, що відкриває безперервне навчання. Відповідно до наказу президента України, 2016 був оголошений Роком англійської мови. Для того, щоб залучити до процесу вивчення іноземної мови, як гаранта євроінтеграції національної освіти, всі вікові категорії, були проанонсовані тестування та екзаменування науково-педагогічних кадрів на наявність іншомовної компетенції.

В Україні, питаннями освіти дорослих займалися такі науковці, як: О. Аніщенко, Н. Бугасова, В. Буренко, О. Вознюк, М. Гордієнко, О. Давиденко, В. Давидова, С. Зінченко та ін.

Проблематика формування іншомовних навичок у дорослих стала предметом дослідження у працях Т.В. Модестова, Л. Балахадзе, О. Баніт, Ю. Барабаш, Н. Білан, О. Вашило, Н. Глушаниці, О. Жижко, І. Задорожної та ін.

До основних факторів адаптації іншомовної освіти дорослих в Україні відносимо: тривалість, інформаційне забезпечення, організацію навчального процесу, кадрове забезпечення.

Про важливість адаптації іншомовної освіти дорослих до світових стандартів, свідчить дослідження Т.В. Модестової, яке виявило невідповідність годин навчання тим рівням, які вимагає від фахівця держава. Провівши моніторинг курсів іноземної мови в Україні, було виявлено, що стандартна практика становить 16 академічних годин на місяць, або 72 аудиторні години за півроку. Такий підхід спровокований часовими та фінансовими можливостями дорослих учнів, проте чи є він правильним?

Міністерство освіти і науки України, вітчизняні фахівці та Британська рада провели дослідження та виявили, що для оволодіння одним з визначених Загальноєвропейською шкалою рівнів (A1-C1), студенту потрібно витратити від 200 до 250 астрономічних годин. Наприклад, перебуваючи на рівні A1, студенту потрібно витратити 200 годин лише аудиторної роботи для досягнення рівня A2, 400 годин для оволодіння мовою на рівні B1, відповідно – 600 годин до рівня B2, та 850 годин для досягнення рівня C1 [3].

Інформаційне забезпечення є наступним фактором, який визначає рівень освіти. На сьогодні, немає офіційно схвалених та розроблених для навчання дорослих програм з іноземної мови. Мотивація сформованого фахівця несе цілеспрямований характер, потребує оновленого змісту навчання.

Фактор організації навчання є чи не найактуальнішим в умовах іншомовної освіти дорослих, може сприяти вирішенню такої проблеми як брак часу для відвідання стаціонарних занять. Нові форми та методи навчання є критерієм розуміння потреб дорослого студента. Вебінари, інтернет-консультування стали невід'ємними засобами дистанційного навчання. Можливість віртуальної організації навчального процесу дають змогу людині створити для себе «освітню установу» згідно з власними запитами, здібностями, життєвими і професійними планами [4]. Дистанційні мовні освітні програми – це унікальна можливість сформулювати нові або відновити раніше набуті знання з іноземної мови, не виходячи з дому.

Підготовка педагогічних працівників до роботи з дорослими студентами є ключем до формування основного компоненту освіти дорослих – андрагога. Неодноразово наголошувалась зміна ролі педагога в освіті дорослих: від учителя до куратора процесу. Фізично-вікові характеристики дорослих студентів змушують керуватися принципом індивідуалізму під час спілкування з ними. Психологічні навички того, хто навчає мають велике значення, адже сформованій особистості притаманні стійкі морально-етичні норми поведінки, власне бачення процесу, індивідуальний характер взаємодії з колективом, в

якому основна відповідальність за створення комфортного навчального клімату лягає на педагога.

#### **Література**

1. Баніт О. Використання сучасних інформаційних технологій у процесі самостійного вивчення дорослими іноземних мов / Ольга Баніт // Освіта дорослих: теорія, досвід, перспективи. Збірник наукових праць. – 2013. - №6. – С. 225-235.

2. Білан Н. Застосування інноваційних технологій у процесі формування іншомовної комунікативної компетентності майбутніх аграрників / Н. Білан // Молодь і ринок. - 2015. - № 3. - С. 134-139. - Бібліогр.: 10 назв. - укр.

3. Модестова Т.В. Особливості адаптації іншомовної освіти дорослих до світових стандартів / Т. Модестова // Духовність особистості: методологія, теорія і практика. Наукове видання. – №1(70). – 2016. – С. 99-105.

4. Преснер Р.Б. Моделі іншомовної підготовки дорослих / Р. Преснер // Молодий вчений. Збірник наукових праць. – №11(38). – 2016. С. 483-484.

**УДК 371.134**

Л.М. ФЕНЧАК, Г. М.ВАСИЛИНЕЦЬ  
Мукачівський державний університет

### **МОТИВАЦІЙНИЙ АСПЕКТ ПІДГОТОВКИ МАЙБУТНІХ ФАХІВЦІВ ДНЗ ДО ПРОФЕСІЙНОЇ ДІЯЛЬНОСТІ**

Проблема мотиваційної сфери є однією із актуальних у педагогічній науці, адже розкриває сутність механізмів формування, розвитку, спонукання навчальної діяльності особистості. У зв'язку із освітніми реформами зазначена тема особливо актуалізується у сфері підготовки фахівців дошкільної освіти, огляд досліджень якої показує, що якісна професіоналізація її спеціалістів можлива за наявності у студента відповідної мотивації — усвідомленого й стійкого прагнення до досягнення високих рівнів професіоналізму, максимального розкриття власного потенціалу на певному етапі індивідуального розвитку.

Звичайно, підготовка педагога дошкільного фаху, в першу чергу повинна відповідати вимогам сучасності, адже це перша освітня ланка, від якої залежить рівень освіченості і вихованості майбутнього покоління. На цьому акцентують увагу, розглядаючи проблеми удосконалення змісту підготовки фахівців дошкільної освіти в умовах неперервної освіти, різних аспектів фахового становлення майбутнього вихователя, Л. В. Артемова, Г. В. Беленька, А.М. Богущ, З. Н. Борисова, Е. С. Вільчковський, Н. В. Гавриш, Н. М. Голота, Л.П. Завгородня, Н. Ф. Денисенко, Є. Є. Карпова, О. Г. Кучерявий, І.О. Луценко, Н.В. Лисенко, М. А. Машовець, Г. О. Підкурманна, Т.І. Поніманська, Г.В. Сухорукова та інші.

Сучасний етап розвитку системи вищої освіти характеризується інноваційним пошуком найвагоміших важелів впливу на покращення якості фахової підготовки. Сучасні дослідження, що розкривають окремі сторони підготовки фахівців дошкільного профілю висвітлено в роботах Г. Беленької (формування фахової компетентності); Н. Лисенко, З. Плохій (підготовка вихователів до організації еколого-дослідницької діяльності дітей в природі);

Н. Грама (теоретико-методичні засади фахової підготовки педагога-вихователя дошкільного закладу до економічного виховання дітей) та ін. Низка публікацій вітчизняних дослідників яскраво ілюструє, що підготовка педагога дошкільного фаху, в першу чергу, повинна відповідати вимогам сучасності, адже це перша освітня ланка, від якої залежить рівень освіченості і вихованості майбутнього покоління. Вона має свою специфіку, ґрунтується на основних дидактичних закономірностях побудови процесу фахової підготовки у вищому навчальному закладі[1; 2; 3].

Однак, на нашу думку мотиваційний аспект у професійній підготовці майбутніх педагогів дошкільної освіти є домінантним і є вирішальним чинником очікуваного результату – висококваліфікований фахівець ДНЗ.

*Формування професійних мотивів навчання* студентів, вироблення в них потреби в опануванні професійних знань, умінь і навичок є складною проблемою і важливим завданням вищої школи. При наявності професійної мотивації пізнавальна діяльність студента має розгорнутий, пристрасний, наполегливий характер. Тоді він отримує насолоду від навчання, яке викликає в нього позитивні емоції, бажання працювати. Мотивація досягнення успіху визначає любов і захоплення своєю роботою, процесом навчання. Студенти виявляють ініціативу, створюють навколо себе творчу пізнавальну атмосферу. Вони демонструють готовність до успішної, результативної навчально-професійної діяльності. Навіть коли невдача - студенти виявляють оптимізм, не впадають у відчай, а приймають виклик і відкривають у собі нові творчі можливості для переборення труднощів.

Науковці-педагоги розрізняють зовнішню та внутрішню мотивацію навчально-професійної діяльності. При зовнішній мотивації у студентів виявляється споживацьке ставлення до учіння, навчальний матеріал засвоюється (запам'ятовується) для близької цілі (відповісти на семінарі, скласти залік) і після відтворення швидко забувається. При внутрішній мотивації навчально-професійної діяльності у студента на першому місці – професійні та пізнавальні інтереси [2].

Таким чином, професійне становлення майбутнього вихователя в процесі його підготовки у вищій школі передбачає не тільки оволодіння певною сукупністю знань, умінь, навичок, але і його особистісне самовдосконалення, активізацію професійної позиції, виховання таких якостей, як комунікативність, тактовність, критичність тощо. Зазначимо, що фактором успішності його професійного становлення є мотивація до навчально-професійної діяльності, що виявляється у сформованості та цілісності його особистості.

#### **Література**

1. Богиніч О. Л. Шляхи вдосконалення системи підготовки фахівців дошкільної освіти [Електронний ресурс]. – режим доступу : [http://intellect-invest.org.ua/pedagog\\_editions\\_e-magazine\\_pedagogical\\_science\\_arhiv\\_pn\\_n1\\_2008\\_st\\_9/](http://intellect-invest.org.ua/pedagog_editions_e-magazine_pedagogical_science_arhiv_pn_n1_2008_st_9/)
2. Горбунова Н. В Підготовка майбутнього вихователя ДНЗ у вимірах педагогічної взаємодії / Н.В.Горбунова // Актуальні проблеми сучасної дошкільної та вищої освіти. – 2006. - №16. - С.53-59.

3. Пріма Р.М. Варіативність професійної підготовки майбутнього педагога дошкільного навчального закладу: теоретичні аспекти / Р.М.Пріма // Вісник Черкаського університету. Серія: педагогічні науки. Вип.№1 (254). – Черкаси. – 2013. – С.100 – 103.

УДК 373.3(477.87)

Н.Ю.ХАМУТА  
Мукачівський державний університет

### ХРОНОЛОГІЯ ПІДГОТОВКИ ВЧИТЕЛІВ ПОЧАТКОВИХ ШКІЛ ЗАКАРПАТТЯ

Упродовж більш, ніж півтори століття проблема підготовки вчительських кадрів у Закарпатті залежала, насамперед, від соціально-економічних та суспільно-історичних змін, які торкнулися цього регіону. Питання фахової підготовки вчителів для початкових шкіл Закарпаття постало ще в 1848 р., у зв'язку з прийняттям Закону Угорщини «Про утворення незалежних угорських міністерств» (Закон III від 16 березня 1848 р.) [1], було створено Міністерство релігії та народної освіти, яке приступило до реалізації ідеї обов'язкової початкової освіти. Вимоги щодо професійної підготовки вчителів для початкових шкіл були задекларовані тільки в 1868 р. після прийняття освітнього Закону XXXVIII «Про народну освіту» [1] Йозефа Етвеша (тогочасний міністр культури й освіти Угорщини). На території Закарпаття у другій половині XIX – на початку XX століття діяли Ужгородська учительська семінарія (з 1794 року), Ужгородська греко-католицька жіноча учительська семінарія (з 1902 року) та Мукачівська Угорська Королівська державна народошкільна семінарія (з 1914 року). Створенню вчительських семінарій (училищ) передували такі організаційні умови: кожне вчительська семінарія повинна була пов'язуватися зі звичайною початковою школою, де б майбутні вчителі проходили практичну педагогічну підготовку [1].

У 1919 р. закарпатські землі переходять під юрисдикцію Чехословаччини й становлять єдину адміністративно-територіальну одиницю – Підкарпатську Русь. В цей період на території сучасного Закарпаття підготовку педагогічних кадрів здійснювали три семінарії – дві в м. Ужгород та одна в м. Мукачево. Про відсутність педагогічних кадрів свідчить звернення Реферату освіти (орган управління освітою в краї) до Президента автономної директорії Підкарпатської Русі з констатацією факту відсутності вчителів у 400 школах краю та проханням «Жебы помочь недостатку учителей треба устроить 5 месячные курсы для чешских интеллигентных людей» [3]. Такі курси пропонувалося зорганізувати при Ужгородській та Мукачівській учительських семінаріях.

У березні 1939 р. закарпатські землі перейшли до складу Угорщини під назвою «Підкарпаття». Варто зауважити, що уряд Угорщини вважав, що Закарпаття повернулося до своєї батьківщини, до складу якої воно входило до 1919 р. Підготовка вчителів продовжує здійснюватися в діючих вчительських семінаріях (дві в м. Ужгород та одна в м. Мукачево). Але виникає проблема з кількістю вчительських кадрів, яка, головним чином, була спричинена

Розпорядженням шкільного відділу «Цивільного правління» Підкарпаття від 24 березня 1939 р., згідно з яким «зі шкіл були звільнені всі українські емігранти, що прийшли сюди починаючи з 28 жовтня 1918 р. Працювати в школах мали право лише представники російської еміграції, що боролися з більшовизмом» [1]. Варто зауважити, що таке очищення рядів педагогів від «неблагонадійних» осіб, мало місце і в Чехословацький період, а потім, як покаже історія, і в наступні періоди. Важливого значення з боку угорського уряду та регентського комісаріату Підкарпаття надавалося фаховій підготовці вчителів. Так, розпорядження міністра релігії та народної освіти Балінта Гомана зобов'язувало (§14) вчителів початкових шкіл всіх типів та форм власності брати участь в усіх навчальних програмах, де б вони ознайомлювалися з особливостями організації навчально-виховного процесу, управлінням освітніми закладами тощо [1].

Після завершення військових дій у жовтні 1944 р. закарпатські землі ввійшли до складу Радянського Союзу, а 22 січня 1946 р. Указом Президії Верховної Ради СРСР було утворено Закарпатську область у складі УРСР. Питання підготовки вчителів для початкових шкіл отримало новий поворот. Найперше була реорганізована мережа вчительських семінарій. Зокрема, 3 липня 1945 р. одну з семінарій з м. Ужгород було перенесено до м. Хуст з метою «полегшити навчання в семінаріях дітям Хустської, Волівської, Рахівської, Севлюської та Тячівської округ», а також у м. Мукачево був відкритий відділ «по підготовці робітників дошкільного виховання» [1]. Згодом учительські семінарії були перейменовані в педагогічні училища. Ужгородське педагогічне училище ввійшло до Ужгородського державного університету, Хустське педагогічне училище перенесено до м. Мукачева. Відтак, підготовка вчителів для початкових шкіл здійснювалася в Мукачівському педагогічному училищі українською мовою.

Кінець ХХ ст. ознаменований здобуттям Україною незалежності, відтак Закарпаття стало невід'ємною частиною молодої української держави. На сьогоднішній день підготовку вчителів для початкових шкіл Закарпатської області здійснюють такі навчальні заклади: Мукачівський державний університет (освітні ступені «бакалавр», «магістр»), в структуру якого входить Мукачівський гуманітарно-педагогічний коледж (освітньо-кваліфікаційний рівень «молодший спеціаліст»), та Закарпатський угорський педагогічний інститут імені Ференца Ракоці II (освітній ступінь «бакалавр»), відкритому в м. Берегове за сприяння урядів України та Угорщини [2]. В останніх двох навчальних закладах здійснюється також підготовка вчителів для угорськомовних початкових шкіл. Підготовка педагогічних кадрів для початкових шкіл зі словацькою та румунською мовою навчання вищими навчальними закладами краю не здійснюється.

#### **Література**

1. Фізеші О.Й. Початкова школа на Закарпатті (друга половина ХІХ – початок ХХІ ст.) : монографія / О.Й. Фізеші. – Ужгород : МДУ, 2015. – 528 с.
2. Фізеші О.Й. Навчально-методичний комплекс дисципліни «Розвиток освіти регіону (на прикладі Закарпаття)» / О. Й. Фізеші. – Мукачево : МДУ, 2015. – 93 с.

3. Фізеші О.Й. До питання педагогічної кваліфікації вчителів початкових шкіл в умовах переходу на рідномовне навчання (Чехословацький період, 1919 – 1939) / О.Й. Фізеші // Науковий вісник Ужгородського національного університету. Серія: Педагогіка. Соціальна робота. - 2015. – Вип. 34. – 225 с. – С. 197 – 200.

УДК 373.2.09:004

О.І. ЧЕКАН, К. КЛИМИК  
Мукачівський державний університет

## ВИКОРИСТАННЯ ІКТ У НАВЧАЛЬНО-ВИХОВНІЙ РОБОТІ З ДІТЬМИ ДОШКІЛЬНОГО ВІКУ

Освіта ХХІ століття спрямована на формування людини нового типу, готової жити в інформаційному суспільстві, розв'язувати нестандартні ситуації, реагувати на стрімкий технічний процес. Реформування освіти, необхідність її інформатизації спонукає дошкільну освіту, як першу ланку безперервної освіти, здійснювати пошук шляхів застосування комп'ютера, як засобу розвитку особистості дитини. У зв'язку з цим набуває актуальності проблема впровадження нових інноваційних та інформаційних засобів і методів навчання, які забезпечать подальше удосконалення навчально-виховного процесу, доступність та ефективність освіти, підготовку молодого покоління до життєдіяльності в інформаційному суспільстві. Готувати дітей до цього необхідно з дошкільного віку. Відтак, нові завдання стоять і перед дошкільцями.

Варіативна складова Базового компоненту дошкільної освіти пропонує одну з освітніх ліній - «Комп'ютерна грамотність», в якій окреслено, що дитина володіє елементарними прийомами роботи з комп'ютером у процесі виконання ігрових та навчально-розвивальних програм, створених для дітей дошкільного віку, обізнана із комп'ютером, способами керування ними, якими мудро керуватиме педагог. Тому наші вихователі слідкують, щоб яскраві комп'ютерні образи, розважальні елементи не заступали розвивального ефекту роботи. Також враховують особливості дитячого сприймання та засвоєння інформації.

Застосування ІКТ у освітньому процесі відкриває широкі перспективи в роботі з дошкільниками. Актуальність цього напрямку роботи з дітьми зумовлена пріоритетним завданням освіти, що полягає у забезпеченні подальшого становлення особистості дитини, розвитку її розумових здібностей, насамперед – у навчанні дітей творчо і самостійно мислити.

Як відомо, кожен педагогічний колектив шукає нових шляхів поліпшення освітнього процесу та забезпечення його ефективності. Застосування ІКТ в дошкільному закладі створює умови для:

- формування у дітей здатності орієнтуватися в інформаційних потоках навколишнього світу;
- опанування практичних засобів роботи з інформацією на рівні вікових можливостей;



- формування вміння обмінюватися інформацією за допомогою сучасних технічних засобів, що сприятиме досягненню успіху в будь-якій діяльності в сучасному інформаційному суспільстві.

З інтеграцією ІКТ в освітній процес з'являються можливості розширення його змістового наповнення. Навчальна інформація при цьому стає доступнішою для сприймання дошкільниками. ІКТ дає змогу підвищити інтерактивність освітньої системи в дошкільних закладах, перейти від пояснювально – ілюстративного способу навчання до діяльнісного, за якого дитина стає активним суб'єктом, а не пасивним об'єктом педагогічної дії. Тож навчання дітей дошкільного віку із застосуванням інтерактивних комплексів стає якіснішим, цікавішим і продуктивнішим, сприяє усвідомленому засвоєнню знань та формуванню мотивації до навчання, а головне – сприяє адаптації дітей до життя в інформаційному суспільстві.

Сьогодні, перед вихователями постала серйозна проблема використання комп'ютера для показу мультимедійних презентацій на заняттях, батьківських зборах, святах та розвагах, виготовлення наочних посібників для індивідуальної роботи з дітьми. За даними ЮНЕСКО, коли людина слухає, вона запам'ятовує 20% мовної інформації, коли дивиться – 30% видимої інформації, коли бачить і слухає – більше 50% усієї інформації.

Отже, необхідність застосування в освітньому процесі дітей дошкільного віку мультимедійних ІКТ, які як аудіовізуальні засоби можуть впливати на різні органи чуття, - беззаперечна. Необхідність застосування ІКТ в дошкільній освіті, насамперед для формування пізнавальної компетентності дошкільників, також зумовлена складністю об'єктів вивчення (скажімо, певних явищ довкілля), які неможливо продемонструвати лише вербальними засобами і за допомогою одиничного зображення. ІКТ дають змогу «вийти» за межі навчального середовища на занятті; зробити видимим те, що неможливо побачити неозброєним оком, імітувати будь-які ситуації і процеси в довкіллі.

#### **Література**

1. Воронковська М. О. Використання інформаційних технологій у дошкільній освіті / М. О. Воронковська, Т. А. Сиротенко, С. В. Панченко // Дошкільний навчальний заклад. - 2012. - № 3. - С. 2-12.
2. Свириденко О. Навчання XXI століття: ІКТ-компетентність педагогів / О. Свириденко // Вихователь-методист дошкільного закладу. - 2012. - № 1. - С. 7-10.
3. <http://dnz38.edu.vn.ua/zastosuvannya-ikt/>
4. [http://www.bilatserkva-dnz3.eduikit.kiev.ua/vikoristannya\\_ikt\\_v\\_dnz/](http://www.bilatserkva-dnz3.eduikit.kiev.ua/vikoristannya_ikt_v_dnz/)
5. <http://paginec.rv.ua/446/>

**УДК 37:82:172.15**

**Н.І.ЧЕРЕПАНЯ**  
Мукачівський державний університет

### **СУТЬ ПОНЯТТЯ ПАТРІОТИЗМ В ПЕДАГОГІЧНІЙ ЛІТЕРАТУРІ**

Сучасне розуміння патріотизму зумовлене соціальним замовленням української держави в галузі освіти й виховання, котра конкретизується у

Державній національній програмі "Освіта" (Україна ХХІ століття), "Концепції виховання дітей та молоді в національній системі освіти" й "Концепції громадянського виховання особистості в умовах розвитку української державності". Зокрема, щодо останнього, документу, то в ньому під патріотизмом розуміється любов до свого народу, до України. Також зазначається, що "важливою якістю українського патріотизму повинна бути турбота про благо народу, сприяння становленню і утвердженню України як правової демократичної соціальної держави, готовності відстояти незалежність Батьківщини" [1, с.2].

Сьогодні багато авторів прямо і опосередковано розглядають визначення сутності таких понять, як "патріотична свідомість", "любов до Батьківщини" в контексті дослідження патріотичного виховання.

Майже в усіх наукових роботах, публіцистичних статтях автори дотримуються думки, що патріотизм - це, перш за все, любов до батьківщини і діяльність на її користь. Дані погляди збігаються із визначенням одного із найавторитетніших енциклопедичних видань Larousse: "Патріотизм - любов до вітчизни, тобто країни, міста, місця де народився, спільноти індивідів, які мешкають на одній землі, єдині у своїх культурних прив'язаностях і в прагненнях захищати свої цінності".

Деякі автори пропонують визначити патріотизм як одну з найбільш значущих, незмінних цінностей, що властива усім сферам життя суспільства й держави, що виражає ставлення особистості до своєї Батьківщини й характеризує вищий рівень її розвитку в процесі діяльності на благо Батьківщини.

Він представляє собою своєрідний фундамент суспільного й державного устрою, ідеологічну опору його життєздатності, одну з основних умов ефективного функціонування всієї системи соціальних і державних інститутів.

Навіть короткий аналіз довідкової літератури дозволяє стверджувати, що загальним для визначення патріотизму, незважаючи на термінологічну відмінність є його сутність: любов до батьківщини і безкорисливе служіння її інтересам та готовність до жертвності за неї. Незалежно від форми існування патріотизму загальними елементами його прояву є любов, віра й готовність до діяльності з метою реалізації їх у житті [2, с.12].

С.В. Слукін розглядає любов і віру як загальні універсали в змісті самого патріотизму та й духовності особистості в цілому. У свідомому патріотизмі ідеали усвідомлюються, оцінюються, верифікуються, любов конструється, актуалізується, логічно осмислюється. Людина як суб'єкт патріотизму немовби обґрунтовує для себе, чому "вона віддана даним, а не іншим ідеалам, чому вона любить батьківщину, чому зберігає їй вірність [3, с.21].

І навпаки у випадку з підсвідомим патріотизмом раціоналістичні і логічні елементи на перший погляд відсутні. Людина (особистість) любить батьківщину лише тому, що любить. Легко любити батьківщину в сприятливих умовах, але набагато складніше в умовах важких випробувань.

Підсвідомий патріотизм є інстинкт, має не фізіологічне, а соціальне походження. Єство даного соціального інстинкту є в його відданості традиції,

готовності дотримуватися її. Як продукт певної системи виховання індивід становиться особистістю в ході певних фаз самоідентифікації, самовизначення і самореалізації завдяки тому, що він постійно знаходиться в аксіологічному полі традиції, сприймає її ціннісні установки. Особистість неукріплена в традиції, позбавлена її, подібна до перекотиполя: йому не потрібні координати, у нього відсутнє почуття батьківщини. Така особистість втрачає людську гідність і все людське, гине духовно, а нерідко й фізично. Руйнування почуття рідного, інстинкту патріотизму, як відомо, призводить не просто до революційного нігілізму й інших проявів радикалізму.

Автор О.М. Лещенко пропонує включити в зміст патріотизму наступні складові: по-перше, шанування місця власного народження і місця постійного мешкання як своєї батьківщини, любов і турбота про дане територіальне формування, поважання місцевих традицій, відданість до кінця життя цьому місцю; по-друге, повагу до своїх предків, любов і терпимість до своїх земляків, бажання допомагати їм і утримувати від поганих вчинків. Вищим показником патріотичних відносин є бажання добробуту всім співвітчизникам, тобто усвідомлення буття суспільства, яке можна назвати "громадянською нацією"; по-третє, орієнтування суб'єкта патріотичних відносин і діяльності на конкретні щоденні справи щодо покращення стану своєї малої батьківщини, її благоустрою, допомоги своїм землякам співвітчизникам (починаючи від підтримання в охайному стані під'їздів і добрих стосунків із сусідами до розвитку свого міста і країни в цілому [4, с.12].

Вихователь повинен чітко бачити сам процес становлення національної свідомості дитини та глибоко розуміти зміст ключових понять «національний», «патріотизм», «націоналізм», «громадянськість» тощо.

#### **Література**

1. Жадан І. Проблеми громадянської освіти / І. Жадан // Педагогічна газета. – 1999. – № 11. – С. 2.
2. Гонський В. Патріотизм як основа сучасного виховання та ідеології держави: студії виховання / В. Гонський // Рідна школа. – 2001. – № 2. – С. 9-14.
3. Слукин С.В. Патриотизм в социокультурном развитии личности : Дис. канд. филос. наук. 00.09.11. / С.В. Слукин // – Екатеринбург 2005. – С. 18-24.
4. Лещенко О.М. Патріотичне виховання дітей дошкільного віку / О.М. Лещенко // Дошкільне виховання. – 2003. – №9. – С. 12-16.

**УДК 371.13**

**М.Я. ЧОВРІЙ**  
Мукачівський державний університет

### **ФОРМУВАННЯ ГОТОВНОСТІ МАЙБУТНІХ ФАХІВЦІВ З МУЗИЧНОГО МИСТЕЦТВА ДО ПРОФЕСІЙНОЇ ДІЯЛЬНОСТІ: ПСИХОЛОГІЧНИЙ АСПЕКТ**

Модернізація системи освіти в нових соціально-економічних умовах ставить особливі вимоги до освітян, адже вони стоять у витоків формування майбутньої нації. Відтак, необхідність і важливість практичної підготовки

майбутніх фахівців, особливо педагогічних спеціальностей, сьогодні не можна поставити під сумнів або спростувати.

Проблема психологічних особливостей ефективності практичної підготовки студентів до майбутньої педагогічної діяльності є, з одного боку, окремим питанням загальної системи професійної підготовки спеціалістів та їх психологічного забезпечення, а з другого, – вона акумулює численність проблем психологічної науки, пов'язаних із властивостями особистості, її психічними станами, потенційними можливостями, що обумовлюють успішність професійної підготовки. З огляду на це, педагогічну практику можна розглядати не лише як засіб набуття професійних знань, умінь та навичок, але і як соціально-психологічну царину професійного випробування студента.

Проблемами організації і проведення педагогічної практики займалося чимало науковців, зокрема: І.Богданова, І.Глазкова, В.Гриньова, Я.Зажерило, Л.Кацова, В.Лозова, Г.Троцько, І.Прокопенко, В.Євдокимов та інші. Психолого-педагогічні проблеми практичної підготовки знайшли висвітлення у працях Ф.Гоноболіна, Е.Гришина, І.Беха, А.Верхоли, П.Гальперіна, М. Козія, Е.Гришина, Н.Кузьміної, В.Сластьоніна, Г.Шулдик.

Аналіз наукових досліджень, методичної літератури і нормативних документів свідчить про те, що педагогічна практика як стрижень системи підготовки майбутніх учителів забезпечує не тільки дієвість засвоєних професійних знань та вмій, але й сприяє виявленню педагогічних здібностей та індивідуальних творчих можливостей кожного студента, впливаючи на педагогічне мислення та стиль дій майбутнього вчителя. Студент стверджується у новій статусно-рольовій позиції, шукаючи відповіді на питання «Хто я?», «Чого хочу в житті?», «Чи можу назвати себе вчителем?» [1, с.6].

Важливою складовою процесу практичної підготовки майбутніх фахівців музично-педагогічного профілю до професійної діяльності є психологічна готовність.

Готовність як інтегральне утворення особистості, що полягає у вибірковій спрямованості на педагогічну діяльність, виникає на ґрунті позитивного ставлення і скеровується відповідними потребами та мотивами до даної діяльності [2].

Доцільно зазначити, що чимала кількість науковців, які досліджували феномен готовності, вказують на наявність в її структурі мотивації, спеціальних і психолого-педагогічних знань, а також комплексу професійно-необхідних рис, а саме: здібності, характер, темперамент, особливості психічних процесів тощо. Готовність до діяльності розглядається ними як необхідна передумова професійної роботи та результат і наслідок професійної підготовки у ВНЗ.

Керуючись результатами досліджень Б. Ананьєва, Ю. Бабанського, В. Бондаря, С. Гончаренка, Н. Гузій, Л. Кондрашової, О. Мороза, К. Платонова та інших науковців з питань професійної підготовки майбутніх педагогів, можна стверджувати, що готовність студентів до професійної діяльності є комплексом якостей, що забезпечують високий рівень майстерності у складних і динамічних умовах педагогічного процесу. Названа готовність як важлива

умова досягнення педагогічної досконалості дає можливість молодим освітянам якнайшвидше адаптуватися в умовах сучасної школи, успішно розв'язувати складні завдання навчально-виховної роботи, коригувати її результати [1, с.7].

Незважаючи на значний інтерес науковців щодо питань готовності майбутнього педагога-музиканта до професійної діяльності, проблема психологічної готовності в контексті підготовки майбутнього фахівця з музичного мистецтва як у теоретичному, так і в практичному аспекті, залишається малодослідженою.

Отже, викладений матеріал дозволяє зробити наступні висновки. Педагогічна практика – особливий вид навчальної роботи, спрямований на формування у майбутнього вчителя основних професійних якостей у процесі педагогічної діяльності. Вона виступає важливою соціально-психологічною умовою та дієвим засобом фахової підготовки майбутніх освітян. Саме педагогічна практика вимагає від студентів усвідомлення сутності навчально-виховного процесу, його зв'язку із психічним розвитком дитини, високого рівня загальної психолого-педагогічної культури, знань спеціальних дисциплін, конкретних методичних технологій і методик пізнання особистості. Зважаючи на актуальність досліджуваної проблеми, подальші розвідки у даному напрямі будуть пов'язані з дослідженням можливостей мистецького освітнього простору щодо формування готовності майбутнього педагога-музиканта до професійної діяльності.

#### **Література**

1. Болгарський А. Г., Бодрова Т. О. Педагогічна практика у загальноосвітніх навчальних закладах з предмету «Музика»: [навч.-метод. посіб.] / А. Г. Болгарський, Т.О. Бодрова — Київ : НПУ ім. М. П. Драгоманова, 2008. — 130 с.

2. Глушко О. О. Суть психологічної готовності до професійної діяльності / О. О. Глушко // Вісник психології і соціальної педагогіки. [Електронний ресурс]. - Режим доступу : <http://psyh.kiev.ua/nma-referats/fla-refers/referat-147/lang-2/referatpart-4/index.html>.

**УДК 371.4"192/193"**

**С.Ю. ЧОВРІЙ, А.М. ШКЛЯНКА**  
Мукачівський державний університет

### **ПЕДАГОГІЧНА ДІЯЛЬНІСТЬ АВГУСТИНА ВОЛОШИНА В 20 – 30-Х РОКАХ ХХ СТ.**

Августина Волошина (1874-1945) в історичних розвідках представлено як громадсько-політичного, культурно-освітнього і церковно-релігійного діяча, вченого, журналіста і письменника, проте наш науковий інтерес викликає його діяльність на посаді директора Ужгородської греко-католицької півце-учительської семінарії. Саме за часів директорування А. Волошина (1917-1938 рр.) Ужгородська греко-католицька півце-учительська семінарія зазнала розквіту.

Згідно Сен-Жерменського (10 вересня 1919 року) та Тріанонського (4 червня 1920 року) мирних договорів Закарпаття (Підкарпатська Русь) було включено до складу новоствореної Чехословацької Республіки. Відповідно до

міжнародних законодавчих актів та Конституції Чехословаччини (29 лютого 1920 року) Підкарпатська Русь мала отримати широку автономію, але це на практиці залишилося невиконаним. На зламі 20 – 30-х років у Чехословацькій державі було здійснено шкільну реформу. Це поставило на порядок денний необхідність якісної підготовки педагогічних фахівців, як в Чехословаччині так і в Підкарпатській Русі у період суспільних трансформацій на початку ХХ століття. Для досягнення поставленої мети А. Волошин подбав про зміну якісного складу викладачів, що дало змогу значно підняти рівень викладання в Ужгородській греко-католицькій півце-учительській семінарії [1; 2].

Як директор семінарії, Августин Волошин добре розумів, що результативність навчально-виховного процесу визначає не тільки професорсько-викладацький склад, а й контингент слухачів. Був взятий курс на залучення до навчання дітей з родин селян, робітників, ремісників Верховини.

А. Волошин турбувався про зміцнення матеріально-технічної бази закладу. Протягом 20 – 30-х років у семінарії було створено ряд кабінетів, обладнання яких систематично поповнювалося. Велику роль у навчально-виховному процесі відігравала бібліотека. Аналіз фондів бібліотеки, зроблений зі щорічних звітів, свідчить, що кількість літератури систематично збільшувалася [2, с. 11].

Августин Волошин велику увагу приділяв удосконаленню навчального плану семінарії. За основу брали державний план, затверджений Міністерством освіти Чехословаччини в 1924 р. Відповідно до напрямку підготовки учительської семінарії вносилися певні зміни. Августин Волошин приділяв велику увагу не лише теоретичній підготовці, а й засвоєнню практичних навичок. Зростала кількість годин для практичних занять [1, с. 11].

Заняття в семінарії проводилися рідною мовою, угорську мову вивчали факультативно ті семінаристи, які мали бажання отримати право викладання в угорськомовних школах [1].

Крім фахової підготовки, Августин Волошин як директор семінарії і релігійний діяч звертав велику увагу на моральне виховання учнів. Для них проводилися заняття з історії релігії, катехісису та методики духовного виховання у школі. Дирекція семінарії дбала про те, щоб слухачі систематично відвідували церкву, брали активну участь у богослужіннях. Щодня вони мали змогу приходити до семінарської каплиці, не рідше одного разу в місяць сповідатися і причащатися [1, с. 8]. На думку Августина Волошина, міцні релігійні переконання вчителя були запорукою успіху морального і духовного виховання учнів.

У 30-тих роках щорічно семінарія приймала до 40 учнів. На чотирьох курсах навчалось біля 160 учнів [2, с. 23]. Оскільки в семінарії навчалось чимало дітей з Верховини, то для встигаючих встановлювалися пільги – за гуртожиток і харчування частково сплачувала держава [2, с. 29-31].

У семінарії велику увагу приділяли фізичному вихованню молоді. У навчальному закладі був обладнаний гімнастичний зал, спортивний майданчик на подвір'ї. Крім занять за розкладом, систематично проводилися масові заходи з різних видів спорту. Метою занять було не лише забезпечення країни

фізично здоровими учителями, а й підготовка організаторів масової спортивної роботи для народних шкіл [2, с. 16].

Для підготовки вчителів, для підвищення кваліфікації педагогічних кадрів велике значення мала наявність підручників із педагогіки. Поява підручників А. Волошина була значною подією в житті педагогічних навчальних закладів. У своїх підручниках А. Волошин спирався на досягнення світової педагогічної науки, впроваджував досвід учительських семінарій та кращих гімназій Підкарпатської Русі.

Таким чином, як директор Ужгородської греко-католицької півце-учительської семінарії Августин Волошин проявив свій педагогічний та організаторський талант, поєднав високу освіченість та гуманізм світогляду. Під його керівництвом навчальний заклад перетворився в осередок підготовки висококваліфікованих фахівців для шкіл Підкарпатської Русі. Основними чинниками цього були: підбір кваліфікованого викладацького колективу; вдосконалення навчальних планів; зміцнення матеріально-технічної бази навчального закладу; зміна контингенту учнів семінарії, серед яких стали переважати вихідці з сімей селян, ремісників, робітників; написання та видання підручників; посилення впливу національних культурно-освітніх товариств та церкви.

#### **Література**

1. Výroční zpráva Řecko-Kat. Učitelského Ústavu v Užhorodě za školní rok 1931-1932 (od zakl. CXXXVIII-Y.). Друкарня оо. Василян в Ужгороді, 1932. – 26 с.

2. Výroční zpráva Řecko-Katolického Pévecko-učitelského Ústavu v Užhorodě za školní rok 1936-37. (od zakladu CXLIII-Y.). Друкарня «Викторія» в Ужгороді, 1937. – 31 с.

**УДК 371.124: 78: 371.13**

А.К.ШЕРЕШ

Мукачівський державний університет

### **ПСИХОЛОГО-ПЕДАГОГІЧНІ АСПЕКТИ ПЕДАГОГІЧНОЇ МАЙСТЕРНОСТІ ПЕДАГОГА-ПІАНІСТА**

Педагогічна майстерність – це один з найважливіших елементів педагогічної культури викладача фортепіано. Від рівня його розвитку багато в чому залежить успішність вирішення завдань музично-педагогічного процесу у вищому навчальному закладі, ефективність підготовки майбутніх фахівців у галузі культури і мистецтва, формування в них наукового світогляду, високих патріотичних, професійних та психолого-педагогічних якостей [1].

Здійснений аналіз психолого-педагогічних досліджень показує, що найбільш важливими педагогічними якостями викладача вищого навчального закладу як майстра навчання гри на фортепіано є: педагогічна спостережливість, педагогічна уява, педагогічне мислення, особливі якості мовлення, вимогливість, педагогічний такт, специфічні якості, що є елементами педагогічної техніки [3, с.203].

Музично-педагогічна діяльність своєю суттю інтелектуальна. Вона пов'язана з розв'язанням багатьох завдань навчання і виховання студентів. Глибоке, свідоме осмислення виниклих проблем, їх успішне вирішення вимагають від викладача певних специфічних якостей педагогічного мислення. З безлічі якостей педагогічного мислення, характерних для педагогів фортепіано, найбільше значення мають: вміння швидко аналізувати поведінку студента, виділяти основні елементи й ознаки їх поведінки в цілому, вміння швидко приймати педагогічно обґрунтовані рішення і робити правильні педагогічні висновки.

У єдності з мисленням виступає мова викладача. Так само, як і педагогічна спостережливість, уява і мислення, мова є одним з необхідних компонентів майстерності педагога вищої школи. Для досвідчених викладачів характерні такі якості мови як висока мовленнєва культура, змістовність і гармонійна розвиненість в усіх її видах, володіння емоційно-виражальними засобами мови (інтонація, темп, виразність, тембр, міміка, жестикуляція).

Не менш важливою якістю викладача фортепіано є розвинута педагогічна вимогливість. Як багатогранна узагальнена якість вчителя, вона проявляється насамперед у ставленні викладача до студента, до самого себе, взагалі до людей.

Дослідження і педагогічний досвід відомих педагогів-піаністів переконують, що найбільшій ефективності вимогливість досягає тоді, коли створені педагогічні умови в її застосуванні.

Успіх педагогічної діяльності тісно пов'язаний з умінням викладача додержувати вимог педагогічного такту. Такт – уміння людини встановлювати взаємини з іншими, не викликаючи напруження і конфліктів. Тактовність – моральна звичка людини.

Педагогічний такт – це складна професійна якість викладача як учителя і вихователя. У педагогічному такті виражається високоморальне ставлення викладача до студентів, колег та людей, які його оточують; щирій повазі по них, уміння володіти собою і додержувати міри в застосуванні педагогічних заходів впливу [3, с.206].

Опитування, бесіди із студентами молодших курсів спеціальності «музичне мистецтво» показують, що в їх професійному становленні та адаптації до навчання і спілкування важливу роль відіграє виявлення до них вимогливості з боку саме викладачів індивідуальних дисциплін, кураторів, завкафедри та працівників деканату.

У ряді наукових праць зустрічаємо підкреслення важливості володіння викладачем педагогічною майстерністю [2, с.81-83], а також педагогічною технікою. Під педагогічною технікою розуміють сукупність навичок та вмінь, прийомів і засобів, за допомогою яких викладач добивається чіткої організації навчально-виховного процесу і досягає максимальної ефективності застосованих методів педагогічного впливу на студентів і навчальний колектив в цілому.

У процесі індивідуальних занять викладач фортепіано вирішує різні виховні завдання, формує в студентів громадсько-політичні і морально-етичні



якості, громадянську позицію, патріотизм і любов до своєї Батьківщини. Тож для вирішення виховних завдань викладач повинен мати педагогічні знання, володіти навичками, уміннями, чітко знати цілі і завдання виховання студентів.

Успіх виховної роботи досягається тоді, коли викладач всебічно знає об'єкт виховання, володіє засобами педагогічного впливу, основними принципами і методами виховної роботи.

Таким чином, процес навчання піаніста носить комплексний характер, водночас пізнання навчального матеріалу відбувається через теорію і практику та методологію. Саме методологія, володіючи розумінням суті речей та ідей, потребує для своїх концептуальних будов усього багатства конкретного живого досвіду, надбаного у відповідній сфері пізнання. Співвідношення названих шляхів пізнання відповідно до навчання піаністів складає важливі основи для творчої співпраці педагога зі студентом, особливо у процесі формування педагогічних та виконавських знань та в цілому професійного рівня виконавської майстерності.

#### **Література**

1. Педагогічна майстерність : Підручник / І.А. Зязюн, Л.В. Крамушенко, І.В. Кривонос та ін. ; За ред. І.А. Зязюна. – 2-ге вид., допов. і переробл. – К. : Вища шк., 2004. – 422 с.
2. Ткаченко Т.В. Формування елементів педагогічної майстерності майбутнього вчителя як наукова проблема : Засоби навчальної та науково-дослідної роботи / Зб. наук. праць. Вип. 8–9. – Харків : ХДПУ, 1998. - С. 81-83.
3. Яблонко В.Я. Психолого-педагогічні основи формування особистості: Навч. пос. / В.Я. Яблонко – Київ : Центр учбової літератури, 2008.– 220 с.

**УДК 373.011.33.015.311**

Г. В. ЩЕРБАН  
Мукачівський державний університет

### **ПЕДАГОГІЧНЕ ЗАВДАННЯ У ПРОФЕСІЙНІЙ ДІЯЛЬНОСТІ ВЧИТЕЛЯ**

Від учителя залежить, яку особистість він сформує: слухняну чи творчу. У кожної людини, під керівництвом педагога складуються власні прийоми, засоби та методи вирішення проблемних ситуацій. Вчитель повинен знати як побачити у соціальній ситуації навчальну задачу, як дізнатися, що учень готовий її вирішувати, як вселити в учня віру, що вирішити задачу в його силі, як допомогти учневі відчути насолоду від неординарного вирішення задачі. Для цього вчителю потрібно, перш за все, самому бути креативною особистістю, неординарно вирішувати навчальні задачі.

Професійно-педагогічна діяльність (відповідно до концепції Н.В. Кузьміної, В. О. Кан-Каліка, М. Д. Нікандрова, В. О. Сластьоніна) — це неперервний процес розв'язання вчителем нескінченного ряду педагогічних задач, спрямованих на досягнення загальної мети — формування особистості учня, його світогляду, переконань, свідомості, поведінки. Мета дослідження – теоретично дослідити процес розв'язання вчителем педагогічних задач.

Педагогічна задача виникає тоді, коли можливе не одне рішення і необхідно знайти кращий спосіб досягнення результату [1]. Особливістю педагогічних задач є те, що вони не піддаються алгоритмізації. Тому їх

розв'язання є справою творчою. У процесі розв'язання педагогічної задачі, Н.В. Кузьміна виділяє деякі проблеми, а саме багато вчителів:

- не бачать задач у своїй діяльності. Вони проводять уроки, активізують учнів, опитують учнів, «реагують» на порушення ними дисципліни, не задумуючись, як співвідносяться їх дії з педагогічними цілями;
- підміняють педагогічні задачі функціональними і всю увагу зосереджують саме на них (дати урок, провести захід, тощо).

Для того щоб уникнути зазначених проблем необхідно, щоб вчитель перед тим як шукати способи впливу на учня, спочатку визначив мету такого впливу, сформулював її як педагогічну задачу. Тобто, вчитель повинен прогнозувати подальше просування учня в учінні, вихованні та розвитку і визначати оптимальну систему методів педагогічного впливу, тобто управління учбовою діяльністю учнів. Конструюючи таку систему, вчитель має передусім ставити учнів в умови такої взаємодії з об'єктами, щоб вони були вимушені самостійно формувати задачі і самостійно розв'язувати їх тощо [2]. Створюючи умови, необхідні учневі для такого включення, вчитель виконує функції:

а) мотивації, тобто добивається, щоб цілі та завдання навчання були співвіднесені з потребами, інтересами учнів, які при цьому усвідомлювали можливість їх досягнення;

б) регуляції, тобто спрямовує і регулює процес учбової діяльності учнів з розв'язання учбових задач, причому регуляція включає інформаційний і організаційний аспекти;

в) контролю та оцінки: поопераційний контроль (під час розв'язання учбової задачі), підсумкову оцінку результатів, одержаних учнями (аналіз їх досягнень та помилок, вибір напрямів подальшої роботи).

Названі функції набувають своєї специфіки на кожному з етапів розв'язання педагогічної задачі [3]:

1. Аналіз наявної ситуації. Вчитель здійснює діагностику «суб'єкт-об'єктивних» та «суб'єкт-суб'єктивних» стосунків, що склалися у конкретних умовах (вихідний стан знань учнів, їх ставлення до навчання, їх інтереси тощо).

2. Проектування учбової діяльності учнів. Розробляється предметний зміст та форми діяльності учнів. Учбові задачі повинні бути значущими та посильними для учнів.

3. Безпосередня реалізація управлінських функцій. Вчитель мотивує діяльність учнів, розкриваючи теоретичну та практичну значимість знань, спираючись на пізнавальні інтереси учнів, формує та підтримує у них почуття успіху.

4. Підсумковий аналіз результатів учбової роботи. Оцінка мотивує подальшу діяльність учнів, підкріплює їх почуття впевненості у своїх силах.

Узагальнюючи зазначимо. Професійно-педагогічна — це неперервний процес розв'язання вчителем нескінченного ряду педагогічних задач, спрямованих на досягнення загальної мети — формування особистості учня. Вчитель перед тим як шукати способи впливу на учня, повинен спочатку визначити мету такого впливу, сформулювати її як педагогічну задачу.

Створюючи умови, необхідні учневі, вчитель виконує функції: мотивації, регуляції, контролю та оцінки. Ці функції набувають специфіки на кожному з етапів розв'язання педагогічної задачі: аналіз навчальної ситуації (вчитель здійснює діагностику стосунків, що склалися); проектування учбової діяльності учнів (вчитель розробляє предметний зміст та форми діяльності учнів); безпосередня реалізація управлінських функцій (вчитель мотивує діяльність учнів); підсумковий аналіз результатів учбової роботи (вчитель мотивує подальшу діяльність учнів).

#### **Література**

1. Кузьмина Н.В. Очерки психологии труда учителя / Н.В.Кузьмина. - Л. : ЛГУ, 1967. - 183 с.
2. Кулюткин Ю.Н. Творческое мышление в профессиональной деятельности учителя / Ю.Н.Кулюткин // Вопросы психологии. - 1986. - № 2. - С. 21 - 30.
3. Щербан Т.Д. Дослідження особливостей мисленнєвої активності учителя у процесі розв'язання навчальних задач / Т.Д. Щербан // Науковий вісник Ужгородського національного університету. Серія «педагогіка. Соціальна робота». - №20.- Ужгород : УжНУ «Говерла», 2011. – С. 192-195.

**РОЗДІЛ 2**  
**ПСИХОЛОГО-ПЕДАГОГІЧНІ АСПЕКТИ ФОРМУВАННЯ**  
**ПРОФЕСІЙНОЇ КОМПЕТЕНТНОСТІ**

УДК 37.03

І. І. АЛМАШІЙ, В. В. ГОБЛИК  
Мукачівський державний університет

**ЗМІСТОВНИЙ ЕЛЕМЕНТ У ФОРМУВАННІ ЕКОЛОГІЧНОЇ КУЛЬТУРИ МОЛОДІ**

Психолого-педагогічна наука у формуванні екологічної культури особистості переважно розглядає трьохкомпонентну модель. Така модель включає наступні компоненти: інформаційно-інтелектуальну, мотиваційно-ціннісну, поведінково-діяльнісну. Інформаційно-інтелектуальна компонента є змістовним елементом процесу формування екологічної культури особистості і потребує вдосконалення методів його наповнення у відповідності до розвитку навколишнього середовища.

У психолого-педагогічній науці питанням формування екологічної культури займались В. П. Іванов, М. В. Межуєв, В. Г. Табачковський та ін., на сучасному етапі його розглянуто в працях В. С. Крисаченко, В. О. Хвіст, В. М. Логвиненко та ін.

Екологічна культура – культура всіх видів людської діяльності, так чи інакше пов'язаних із пізнанням, освоєнням і перетворенням природи; складається зі знання та розуміння екологічних нормативів, усвідомлення необхідності їх виконання, формування почуття громадянської відповідальності за долю природи, розробки природоохоронних заходів та безпосередньої участі в їх задоволенні. Тобто екологічна культура є складовою світової культури, якій властиве глибоке і загальне усвідомлення важливості сучасних екологічних проблем у житті та майбутньому розвитку людства; її формування має починатися з дитинства, одночасно із засвоєнням положень загальної культури [2, с. 255].

Змістовна компонента є основою формування екологічної культури молоді. При її формуванні доцільно враховувати класифікацію [1, с. 87]:

- молодь, що навчається у загальноосвітніх закладах;
- студентська молодь з відривом від виробництва;
- студентська молодь без відриву від виробництва;
- молодь яка не працює;
- молодь яка працює на виробництві чи займається власною справою.

Особливої уваги потребує наповнення змістовної компоненти для молоді яка працює на виробництві чи займається власною справою та молодь яка не працює і не навчається. Причина в тому, що вплив фактора соціального оточення в його вузькому розумінні є суттєвим. В одному випадку рушійною силою до дії є прагнення до отримання вигоди, кар'єрний ріст, колективна конкуренція, в іншому часто безцільний «пошук».

В обох випадках молодь потребує нової інформації згідно розвитку навколишнього середовища. У випадку, де молодь не працює і не навчається змістовна компонента повинна відображати інтереси чи хобі молоді.

В подальшому важливою є робота над методичними аспектами щодо систематизації змістовного елементу формування екологічної культури молоді, а саме формування відповідних екологовідповідних знань.

#### **Література**

1. Алмашій І. Класифікація учасників еколого-просвітницьких програм у діяльності освітньо-виховних інституцій / Іван Алмашій // Педагогіка і психологія професійної освіти: науково-методичний журнал. – 2016. -- № 1. – 184 с.

2. Алмашій І. І. Складові формування екологічної культури особистості / І.І. Алмашій // Педагогіка і психологія сьогодення: теорія і практика : Збірник наукових робіт учасників міжнародної науково-практичної конференції (20-21 січня 2017 р., м. Одеса). – Одеса : ГО «Південна фундація педагогіки», 2017. – 120 с.

**УДК 378:37-051:331.54**

**С.І. БІЛОЗЕРСЬКА**

Дрогобицький державний педагогічний  
університет імені Івана Франка

### **ОСОБЛИВОСТІ ФОРМУВАННЯ ПРОФЕСІЙНОЇ САМОСВІДОМІСТЬ МАЙБУТНІХ ПЕДАГОГІВ**

Сьогодні можна спостерігати явище, де освітньо-культурний рівень фахівців із вищою освітою не є визначальним фактором кар'єрного зростання і професійної самореалізації, основною причиною якого є несформованість належного рівня професійної самосвідомості, зокрема, у навчально-виховному процесі сучасного педагогічного вищого навчального закладу.

В основі даної проблеми існують ряд об'єктивних причин. Серед них основними є наступні:

- нездатність студентами-першокурсниками адекватно оцінити себе;
- невпевненість у правильності вибору майбутньої професії. Спірним залишається питання і про самостійне обрання юнаками майбутньої професійної діяльності. За даними дослідження більшість старшокласників не здатні здійснювати самостійний вибір, а якщо його й роблять, то під впливом соціальних умов, а не знання власної особистості;
- спрямованість професійного навчання у ВНЗ не на розвиток самої особистості та професійної самосвідомості.

З огляду на сказане, виникає необхідність виходу за межі технологічного розуміння професійної діяльності до сфери психології свідомості, а саме – до дослідження професійної самосвідомості цілісного суб'єкта - професіонала.

Виняткового значення для нас набуває дослідження процесу формування професійної самосвідомості як похідної від соціального досвіду й онтогенезу людини. Адже, в основі розвитку та формування професійної самосвідомості лежать уявлення про себе стосовно різних сторін професії й кар'єри, щодо професійного оточення, характеристик самої людини, близьких їй людей,

членів родини, життєвих і сімейних подій. Це, загалом, дозволяє стверджувати про самосвідомість як про стале і одночасно змінне психічне явище, виникнення якого відбувається під час взаємодії особистості з соціумом та залежить від психічного розвитку. Вона має значний вплив на весь життєвий період людини, від раннього дитинства до періоду старості, зумовлюючи той чи інший вибір як життєвого, так і професійного шляху. Спочатку самосвідомість безперечно залежить від зовнішніх чинників, але згодом вона самостійно впливає на життя особистості. «Аналізуючи процеси, що лежать в основі формування самосвідомості особистості майбутнього фахівця, тобто осмисленого усвідомлюваного уявлення людини про себе, доцільно враховувати весь період особистісного розвитку майбутнього професіонала від перших моментів виокремлення ним свого Я до періоду, коли завершується його професійна адаптація» [1, с. 46].

Такий підхід до розуміння сутності професійної самосвідомості висуває принципово нові вимоги до педагогічних працівників, що спонукає подолати деструктивні міфи про педагогічну діяльність і так організувати навчально-виховний процес у ВНЗ, щоб студенти пройшли всі стадії професійного становлення, які б забезпечували формування в них цілісного досвіду самостійної діяльності, вміння орієнтуватися у професійному оточенні, розпізнавати психолого-педагогічні явища та феномени на практиці.

Як вказують І. Романов і А. Хван, розвиток професійної свідомості людини передбачає її входження у професію, що супроводжується інтеріоризацією нормативної професійної моделі. Ця інтеріоризація включає такі етапи: 1) ознайомлення з моделлю через навчання; 2) засвоєння моделі за допомогою практичної діяльності; 3) ідентифікація себе з визначеною моделлю, що включає усвідомлення професійної діяльності як цінності в ієрархії мотивів особистості, надання цим мотивам соціально значущого характеру, відповідності особистої та професійної картини [2]. Тому важливо на практичних заняттях з психології (перший рік навчання у ВНЗ), організувати пізнання професійної свідомості, структури особистості майбутнього фахівця для того, щоб студент зумів освоїти діагностичний інструментарій психологічного супроводу і водночас зробив висновок про стан готовності до професійної діяльності. Це сприятиме розвитку професійної самосвідомості та активного осмислення свого професійного призначення. «Хто б і коли не діяв, – зазначав Г.П. Щедровицький, – він завжди повинен фіксувати свою свідомість, по-перше, на об'єктах своєї діяльності (він бачить і знає ці об'єкти), а, по-друге, на самій діяльності (він бачить і знає себе діючим, він бачить свої дії, свої операції, свої засоби і навіть свої цілі та завдання)» [3, с. 79].

Саме психологічний супровід формування професійної самосвідомості дозволить врахувати всі її аспекти та формувати високий рівень її розвитку у майбутніх педагогів. Починаючи з першого курсу навчання усі психологічні дисципліни слід спрямовувати таким чином, щоб допомогти студенту вибудувати стратегію своєї професійної підготовки і подальшого як особистісного, так і професійного зростання. Засобами супроводу будуть аналіз, співтворчість, самовиховання та самонавчання, рефлексія, які

вимагатимуть дій, необхідних для самостійного подолання проблем, що виникли, тобто прояву особистої відповідальності, творчості, власних унікальних якостей студента.

Отже, допомогти становленню самого педагога та формуванню належного рівня професійної самосвідомості може лише високий професіоналізм і сучасний тип діалогічного мислення, висока духовна і комунікативна культура, емпатійність, високий рівень оволодіння технікою поведінки викладача психологічних дисциплін. Відтак завданнями щодо формування професійної самосвідомості та професійної підготовки майбутнього педагога загалом, мають стати систематизація знань, розширення професійного інформативного поля, розвиток дослідницької спрямованості особистості студента, практико-зорієнтований характер його діяльності.

#### Література

1. Гуменюк О. Розвиток професійної “Я-концепції” студента як фактор його фахової адаптації / О. Гуменюк, С. Цюра, В. Гуменюк // Гуманітарні основи професійної адаптації майбутніх фахівців : Монографія / За ред. Г. П. Васяновича, С. М. Вдович. — Львів : Сполом, 2009. — С. 44—56.

2. Романов И.В. К анализу понятия “профессия” / И.В. Романов, А.А. Хван // Вопросы прикладной психологии : сб. научн. труд. – Новокузнецк, 1995. – С. 51–60.

3. Щедровицкий Г.П. Модели и моделирование в системах «человек-машина» / Г.П.Щедровицкий // Вопросы методологии. - 1991. - № 2. – С.78-84.

УДК 378.147:371.134

А.М. ГАБОВДА, М.В. ЛУЦА  
Мукачівський державний університет

### КУЛЬТУРА МОВЛЕННЯ У СИСТЕМІ ПРОФЕСІЙНОЇ ПІДГОТОВКИ МАЙБУТНЬОГО ПЕДАГОГА

Складовою педагогічної діяльності вчителя є його мовлення. Реалізація навчально-виховної взаємодії, педагогічного впливу викладача на інших суб'єктів спілкування здійснюється за допомогою мовлення, тому його специфіка суттєво впливає на ефективність комунікативного процесу. Більше того, мова педагога є для студентів певним зразком комунікативної дії, яку вони часто усвідомлено чи неусвідомлено починають копіювати. Через це сформованість культури мовлення є важливим свідченням професіоналізму педагога.

Культура мовлення привертає увагу багатьох сучасних учених, зокрема концептуальні основи мовленнєвої підготовки окреслені М.Вашуленком, О.Горошкіною, С.Єрмоленко, М.Пентилюк, В.Плахотником, Л. Симоненковою, Л.Скуратівським, Г.Шелеховою, Л.Стурганець, В.Мельничайком, О.Пономаревим, Р.Зорівчак, В.Задорожним, О.Біляєвим та ін.

Мовлення викладача є показником його педагогічної культури, засобом самовираження і самоутвердження його особистості. Ця думка В. Сухомлинського розвиває висновки А. Макаренка. Сухомлинський розробив своєрідний кодекс мовлення педагогів. Він вважав, що слово його не повинно бути брутальним, непристойним, фальшивим, нещирим. Особливо

наголошував на своєрідній психотерапевтичній функції слова вчителя, вважаючи це обов'язковою умовою спілкування — діалогу між учителем та учнями. Вислови «душа дитини» і «слово вчителя» він ставив поряд [3].

Інтеграція освіти у світовий освітній простір потребує обґрунтування теоретико-методологічних і організаційних концепцій, систем і технологій учіння, провідне місце серед яких у сучасних реаліях посідають педагогічні технології, які мають забезпечувати особистісний розвиток та саморозвиток вчителя, його професійну і соціальну мобільність, конкурентоспроможність на ринку праці, адаптаційну гнучкість. Це можливо за єдиної умови: вчитель повинен мати високий рівень розвитку педагогічної майстерності, найважливішого атрибутивного складника педагогічної дії [1, с. 102].

Для майбутніх педагогів володіння зразковим мовленням — це показник їхньої професійної підготовки. Тому турбота про удосконалення свого мовлення — моральний і громадянський обов'язок кожного майбутнього педагога, якому потрібно досконало оволодіти тими мовленнєвими навичками, які він потім зможе передати дітям. Як зазначає Степанова О.І., опанувати культуру мовлення — це не тільки розуміти значення всіх елементів мови, але й знати, як їх використовувати в літературному мовленні. Культура мовлення кожної окремої людини залежить від того, наскільки в неї розвинуте чуття мови [2, с. 218].

Чуття мови — не стільки знання, скільки своєрідне мистецтво. Воно допомагає виділяти найрізноманітніші семантичні, стилістичні, орфоепічні та інші нюанси мовлення, а тому й сприймати й усвідомлювати їх. У мовленні, особливо писемному, можна спостерігати незакінченість речення або вживання підрядного речення як самостійного, неправильний порядок слів у реченні, невміння побудувати правильно речення особливо складне, неправильне вживання слів через змішування їх значень. Подібні помилки трапляються у тих випадках, коли слабо розвинене чуття мови. Розвиток мовного чуття — це одне з найважливіших завдань культури мовлення. Адже величезна кількість випадків слововживання не має пояснення у вигляді чітко визначеного правила: пишуть і говорять саме так не тому, що є правило, а тому, що «так прийнято». Отже, якщо чуття мови — це своєрідне мистецтво, то виховання культури мовлення не повинно бути схоластичним, сухим процесом [4, с. 39].

Розвиток культури мовлення майбутніх педагогів як складник компонента професійно-педагогічної культури буде ефективним, якщо: здійснюється інтеграція лінгвістичних і психолого-педагогічних знань; активні методи навчання мають проблемну і культурологічну спрямованість, що забезпечує розвиток умінь майбутніх педагогів організовувати спілкування з дітьми дошкільного віку та їхніми батьками; актуалізація суб'єктивного досвіду студентів у спілкуванні є механізмом перетворення розвитку культури мовлення майбутніх вихователів у план саморозвитку [2, с. 219].

Отже, для опанування культурою мовлення потрібне вміле поєднання традиційних і сучасних форм і методів, прийомів навчання і вивчення мови, наближення цього навчально-виховного процесу до актуальних проблем сьогодення.



## Література

1. Лавріненко О. А. Педагогічна майстерність як домінуючий складник педагогічної дії / О. А. Лавріненко // Теорія і практика управління соціальними системами. - 2013. - № 3. - С. 102-106. [Електронний ресурс]. - Режим доступу : [http://nbuv.gov.ua/UJRN/Tipuss\\_2013\\_3\\_15](http://nbuv.gov.ua/UJRN/Tipuss_2013_3_15).
2. Степанова О. І. Розвиток мовленнєвої культури як основа професійної підготовки майбутніх вихователів ДНЗ / Степанова О. І. // Наукові записки Національного університету «Острозька академія». Серія «Філологічна»: збірник наукових праць / [гол. ред. І.Д. Пасічник]. – Острог : Видавництво Національного університету «Острозька академія», 2015. – Вип. 57. – 254 с.
3. Сухомлинський В.О. Слово про слово. Слово вчителя в моральному вихованні. Виб. твори: [в 5 т. ] / Сухомлинський В.О. – Т.5. - К. : Радянська школа, 1977.– С. 82, 321.
4. Цимбал Наталія. Культура мовлення у системі професійної підготовки учителя / Наталія Цимбал // Психолого-педагогічні проблеми сільської школи: збірник наукових праць Уманського державного педагогічного університету імені Павла Тичини / [ред. кол.: Побірченко Н. С. (гол. ред.) та інші]. – Умань : ФОП Жовтий О. О., 2014. – Випуск 50. – 257 с.

УДК 378:373.3.091.12.011.3–051]:004(410) (043.5)

V.I. HARAPKO, M.Y. YURCHYLO  
Mukachevo State University

### PECULIARITIES OF USAGE OF TERMINOLOGY IN ARTISTIC TEXTS (BASED ON THE NOVEL J.ROWLING «HARRY POTTER AND THE DEATHLY HALLOWS»)

Language fiction is a special branch operation terminology: «It has become an organic component and massive modern language, including the language of artworks» [1, p.139]. Reproducing images in art features contemporary writers cannot ignore the signs of social and linguistic reality. Therefore, the terminology is a wide and varied application in poetry, prose, and fiction in the English language. In the field of real functioning (particularly fiction) terms can be presented not only by nouns, but words pronounced in other parts of speech, including adjectives. Reflecting on the expressiveness of the term, G.A. Abakumov underlines the near prepositive components and postpositive terms in general context of their use, an intonation and special syntactic meaning and so on. Also he identifies adjectives as a special tool to express emotional tone of a term: "Interestingly, the way to create emotionally expressive color term can be served as adjectives definition. Typically, these words are not the terms but epithets are characterizing the term ..." [1, p.87]. For example, the term «Half-blood» acts as an adjective, and describes the wizard, who was born in mixed families.

«The use of terms in the literature due to the fact task that puts a particular author, his aesthetic taste, and skill. In terms, Text performs certain stylistic features» [2, p.1].

Note that special expression takes time when the author deliberately, with stylistic-expressive order to use it along with other stylistic language elements, such as conversational language. The term «Law» in the text serves as a phenomenon which must follow the wizards in the world of magic, it is not a legal term and is the

result of logical arguments: «That law was created to stop wizards passing on Dark artifacts» [3, p.109]

Indeed, the use of terminology in fiction has spread differently. In the art-style fiction terms are used literally and figuratively. Indirect (nominative definitively) functions they are used in writings on that subject, which describes various processes and technologies. The semantics of terms carrying nominative and communicative function largely depends on individual author's methods of putting them in tissue language prose work.

According to T.V. Katysh, «the terminology in literary works mainly introduced without explanation. If the artistic work necessary to enter the highly technical terms, their value usually explains by the author. Using terminology vocabulary in artistic texts should not complicate the perception of the text. Here terms used not only to recover the concept but in order to clarify the essence of phenomena reveal by its contents» [2, p.9]. For example term «Will» needs no further explanation, because its value derives from the context of the sentence: «I am here, as I'm sure you know, because of Albus Dumbledore's will» [3, p.109]

Given all of the above, we note that, when used in fiction and newspaper texts, the term loses its specific features.

#### **References**

1. Yermolenko S. YA. *Narysy z ukrayins'koyi slovesnosti (stylistyka ta kul'tura movy)* / S.YA. Yermolenko. – K. : Dovira, 1999. – S.431.
2. Katysh T. V. *Osoblyvosti funktsionuvannya terminolohichnoyi leksyky v movi ukrayins'koyi fantastyky : avtoref. dys. na zdobuttya nauk. stupenya kand. fil. nauk : spets. 10.02.01 / T. V. Katysh– D., 2004. – S.19.*
3. Rowling J. K. *Harry Potter and the Deathly Hallows*. Bloomsbury Publishing, 2007 – P.638.

**УДК 004.415.3:37**

V.I.HARAPKO, I.I. PROZHEHACH  
Mukachevo State University

### **USE OF QR-CODES IN THE EDUCATIONAL PROCESS**

The current state of the art education provides many ways to use them in educational process. Our review of the literature has showed that they can be divided into six major categories:

1. Search tasks (eg. : «Treasure Hunt», «Hunting for «Easter eggs»») etc. [2, p.86-87].
2. Outdoor activities (eg.: «Investigation of physical objects», «Geocaching for creating tests,» «Creating a kinesthetic activity of reading,» etc. [1, p.90; 2, p.486-89].
3. Paper-based task (eg. : «Futuristic book», «Paper-based tasks») etc. [3, c.490].
4. Learning content created by pupil/student (eg. : «Portfolio», «Personal profile, website, web page ...») [3].

5 Making the instructions (eg .: «Create a graph/chart ...», «Match the beginning and the end», etc.) [4]

6. Sharing information (eg .: «Virtual tours around universities, schools ...», «Voting on Twitter, FB, VK ...», «Announcement of the events at the university, school, etc.», etc.) [4]

Search tasks allow students explore their community and solve problems related to the environment and so on.

Outdoor activities allow students or students explore the practical implementation of scientific disciplines, such as «Species of Wild Fauna and Flora», «Creation of adventure stories» and others.

Paper-based task can contain QR-code with links to multimedia resources such as video clips or audio materials when listening exercises [4, p.2-3].

Learning content created by pupil/student shows statements or other content on the Internet and provides the opportunity to share their work with the help of QR-codes. For example, students can write book reviews, and attach the QR-code on the inside cover of the book or they can write children's books and record their reading, and then add the QR-code with links to audio, to create an interactive reading experience [2].

Sharing of information via QR-codes is a convenient way in organizing various activities: extracurricular activities or work independently. For example, when voting for the selected team enough to scan the QR-code command. So, no need to write a message or filling out forms.

These categories of using QR-codes in education can be mixed and combined.

#### **References**

1. Law C. QR codes in education. [Електронний ресурс] / C. Law, S. So // Journal of Educational Technology Development and Exchange, 3(1), 85-100. – 2010. – Режим доступу до ресурсу : <http://www.sicet.org/journals/jetde/jetde10/7-So.pdf>.

2. Lee J. K. Scan & Learn! Use of Quick Response Codes & Smartphones in a Biology Field Study. [Електронний ресурс] / J. K. Lee, I. S. Lee, Y. J. Kwon // The American Biology Teacher, Vol. 73, No. 8, 485-492. – 2011. – Режим доступу до ресурсу : <http://www.ic10.1525/abt.2011.73.8.11>.

3. Mikulski J. 10 Ways to Use QR codes in the Classroom. [Електронний ресурс] / Mikulski // Classroom in the Cloud. – 2011. – Режим доступу до ресурсу : <http://www.classroominthecloud.net/2011/06/10-ways-to-use-qr-codes-in-classroom.html>.

4. Walker C. QR Codes: Applications in education. [Електронний ресурс] / Walker // Learn Tech Bits. – 2010. – Режим доступу до ресурсу : <http://cawa.co.uk/workshops/qr-codes-applications-in-education/>.

**УДК 378:373.3.091.12.011.3–051]:004(410) (043.5)**

**В.І.ГАРАПКО, А.М.ГАБОВДА**  
Мукачівський державний університет

#### **THE AIM OF USAGE QR-CODES IN THE EDUCATION**

Considering the question about the usage of QR-codes in an educational context, it is important to see QR-technology as motivating factor in studying. The main focus should be put on the pedagogical usage of them than its technological one

because the mobile technologies do not guarantee self-increase learning motivation. The educative potential of mobile learning depends on the support and development of educationally significant opportunities and working conditions to increase the effectiveness of training. The aim should be put on the development of more student-oriented learning and not associate teaching and learn only by the use of mobile devices [1, p.21].

The current state of the development of information technologies provides many ways to use them in the educational process. Our review of the literature has shown that the pedagogical usage of QR-codes in educational process can be divided into six major categories: search tasks (e.g.: «Treasure Hunt», «Hunting Easter eggs», etc.; outdoor activities (e.g.: «Investigation of physical objects», «Geocaching for creating tests», «Creating a reading kinesthetic activity», etc.; paper-based task (e.g.: «Futuristic book», «Paper-based tasks» etc.; learning content created by pupil/student (e.g.: «Portfolio», «Personal profile, website, web page ...»); making the instructions (e.g.: «Create a graph/chart ...», «Match the beginning and the end», etc.); spreading information (e.g.: «Virtual Tours around a university, school ...» «Voting on Twitter, FB, VK ...», «Announcement of the events at the university, school, etc.», etc.).

These categories of using QR-codes in education can be mixed and combined.

The most widely used nowadays of them are: search tasks and paper-based tasks. Search tasks allow students to explore their community and solve problems related to the environment and community. This activity can be organized in the form of cooperation or competition between students, but can also be used to support individual learning. Foreign scientists conducted this activity in Math, where students studied their communities and set up one or more math problems that are associated with identified their problems. In each location, students conducted a survey by scanning the code and recording the response [2, p.91-92]. They found that students have shown great enthusiasm and interest in this new approach to solving the problem, which is very different from regular exercise.

The paper-based task may contain a QR-code with links to multimedia resources such as audio or video clips materials while listening exercises. In the paper-based tasks, QR-codes can also guide students in the process of self-evaluation. For example, QR-code on the paper page may send a student to a web page, displaying the correct answers and students can check their level of knowledge. US researchers used a QR-code, to show how the QR-code can be used as part of the listening exercise. They noticed that the QR-code is a very effective and flexible way to get resources for students everywhere [3, p.2-3].

## References

1. Deconstructing and reconstructing: Transforming primary science learning via a mobilized curriculum. [Электронный ресурс] / В. Н.Zhang, С. К. Looi, Р. Seow, G. Chia // Computers & Education, 55 (4), 1504-1523.. – 2010. – Режим доступа до ресурсу : <http://www.po10.1016/j.compedu.2010.06.016>.
2. Law C. QR codes in education. [Электронный ресурс] / С. Law, S. So // Journal of Educational Technology Development and Exchange, 3(1), 85-100. – 2010. – Режим доступа до ресурсу : <http://www.sicet.org/journals/jetde/jetde10/7-So.pdf>.

3. Walker C. QR Codes: Applications in education. [Електронний ресурс] / Walker // Learn Tech Bits. – 2010. – Режим доступу до ресурсу : <http://cawa.co.uk/workshops/qr-codes-applications-in-education/>.

УДК 378:373.3.091.12.011.3–051]:004(410) (043.5)

В.І.ГАРАПКО, О.ЗАВІТАЄВА  
Мукачівський державний університет

## **ІННОВАЦІЙНІСТЬ РЕФОРМУВАННЯ ПЕДАГОГІЧНОЇ ОСВІТИ ВЧИТЕЛЯ ПОЧАТКОВИХ КЛАСІВ У ВЕЛИКІЙ БРИТАНІЇ**

Важливим джерелом науково обґрунтованого поступу щодо процесу реформування системи педагогічної освіти в сучасних умовах інтеграції можуть бути міжнародні педагогічні дослідження, що виходять на загальні тенденції та спільні підходи у розвитку інноваційних феноменів вдосконалення та модернізації підготовки вчителя початкової школи зокрема. До таких робіт за рядом ознак можна віднести міжнародні проекти, зокрема, дослідження Ради Європи: «Підручник з початкової освіти в Європі» під редакцією професора Лісестерського університету М.Галтона і професора Ліверпульського університету А.Блайс (Handbook of primary education in Europe / A. Blyth and M. Galton (eds.). - London: David Fulton Publishers, 1989) та «Підручник з професійної підготовки вчителів у Європі: Проблеми і тенденції» під редакцією професора Відкритого університету Великобританії Б.Муна та професора М.Галтона (Handbook of teacher training in Europe Issues and Trends / M. Galton and B. Moon (eds.). - London: David Fulton Publishers, 1994) [2, с.12].

Велика Британія належить до тієї невеликої групи європейських країн, де на законодавчому рівні прийнято деталізовані стандарти у викладанні різних предметів. Вперше вони були започатковані в 1989 р. як компонент в структурі стандарту підготовки вчителів [1, с.226-228]. Згодом Уряд прийняв розгорнуті стандарти для підготовки вчителів[4, с.3-18].

Процес реформування вищої школи Об'єднаного Королівства показав, що ідеологією, напрямками, принципами та методами він відповідає ключовим засадам Болонського процесу, оскільки спрямований на лібералізацію ринку освітніх послуг і має на меті входження Великобританії до єдиної освітньої зони Європи. Однак існують особливості, зумовлені історичним розвитком вищої освіти, зокрема початкової школи. Передусім це стосується основної провідної ідеї реформи вищої освіти у Великобританії - створення системи неперервної освіти «протягом життя» [3, с.15-16], яка втілюється через забезпечення доступу до освітньої і професійної підготовки всіх, хто має необхідні здібності та відповідні знання. Найбільш ефективному розв'язанню зазначених проблем сприяє дистанційне навчання (ДН), яке здійснюється на основі сучасних педагогічних, інформаційних і телекомунікаційних технологій.

## Література

1. Авшенюк Н.М. Професійне становлення молодого вчителя у Великій Британії: історія, досвід, стандарти / Наталія Михайлівна Авшенюк // Педагогіка і психологія професійної освіти // Науково-методичний журнал. - Львів, 2003. - № 2. - С.220-228.

2. Пуховська Л.П. Професійна підготовка вчителів у Західній Європі: спільність і розбіжності : Монографія / Людмила Прокопівна Пуховська. - К. :Вища шк., 1997. - 180 с.

3.Laurillard D. Technology Strategy for Academic Advantage, Open University of the United Kingdom, 1998 (неопублікований документ внутрішнього характеру) [Електронний ресурс]. - Режим доступу : <<http://www2.open.ac.uk/LTTO/internal/tsastrategyupdate98.doc>>. - Загол.з екрану. -Мова англ.

4. Professional Standards for Teachers. TDA.Training and Development Agency, 2007. [Електронний ресурс]. - Режим доступу : <[www.tda.gov.uk/standards](http://www.tda.gov.uk/standards)>. Загол.з екрану. - Мова англ.

УДК 371.315:811.111

К. А. ГОВНАК

Мукачівський державний університет

### **ФОРМУВАННЯ ІНТЕРЕСУ УЧНІВ СТАРШОЇ ШКОЛИ ДО НАВЧАННЯ ІНОЗЕМНОЇ МОВИ ЗАСОБАМИ ІНТЕРАКТИВНИХ ТЕХНОЛОГІЙ**

Сучасним методом навчання є інтерактивне навчання, тобто діалогове навчання, в ході якого здійснюється взаємодія вчителя і учня.

Суть інтерактивного навчання:

- передбачається організація і розвиток діалогового спілкування, яке веде до взаєморозуміння, взаємодії, взаємного вирішення загальних, але значущих для кожного учня завдань;

- навчальний процес організований таким чином, коли практично всі учні залучаються до процесу пізнання;

- кожен учень вносить свій особливий індивідуальний вклад, йде обмін знаннями, ідеями, способами діяльності;

- навчання проходить в атмосфері доброзичливості і взаємної підтримки.

В ході інтерактивного навчання учні вчать:

- критично мислити;

- вирішувати складні проблеми на основі аналізу ситуацій і відповідної інформації;

- зважувати альтернативні погляди, думки;

- приймати продумані рішення;

- брати участь у дискусіях;

- спілкуватися з іншими людьми [3].

Для ефективного застосування інтерактивного навчання, зокрема, для того щоб охопити весь необхідний матеріал і глибоко його вивчити (а не перетворити технології в безглузді "ігри заради самих ігор" ), педагог повинен старанно планувати свою роботу, щоб:

- дати, завдання учням для попереднього підготування: прочитати, продумати, виконати самостійні підготовчі завдання;

- відібрати для уроку або заняття такі інтерактивні вправи, які дали б учням "ключ" до освоєння теми;
- під час самих інтерактивних вправ дати учням час подумати над завданням, щоб вони сприйняли його серйозно, а не механічно або "граючись" виконали його;
- на одному занятті можна використовувати одну (максимум-дві) інтерактивну вправу, а їх калейдоскоп;
- дуже важливим є проведення спокійного глибокого обговорення за підсумками інтерактивної вправи, зокрема акцентуючи увагу і на іншому матеріалі теми, прямо не порушеному в інтерактивній вправі;
- проводити швидкі опитування, самостійні домашні роботи з різноманітних матеріалів теми, що не були пов'язані з інтерактивними завданнями [2].

Інтерактивні методи навчання спрямовані на розвиток в учнів самостійного творчого мислення та розв'язання різних життєвих задач. Крім того, їм притаманна пізнавальна діяльність учнів, тісний взаємозв'язок теорії з практикою, оволодіння діалектним методом аналізу та розв'язання складних проблем, розвинена рефлексія (розуміння ходу своїх думок, регуляція процесу мислення), розвиток необхідних навичок спілкування [1].

Методів інтерактивної роботи існує багато, кожний приваблює своєю оригінальністю, певними можливостями. Основними методами є:

1. АКС (аналіз конкретних ситуацій).
2. Інтелектуальна розминка.
3. Експертні групи.
4. Інформаційний пропуск.
5. Мозковий штурм.
6. Сократичний метод навчання (сократична бесіда).
7. Вивчення випадків (кейс-метод).
8. Тематична дискусія.
9. Перехресні групи.
10. Проектна робота.
11. Піраміда (снігова куля).
12. Самоанське коло.
13. Інтерв'ювання.
14. Ігри (організаційно-діяльнісні, організаційно-дослідницькі та інноваційні, а за змістом та цільовими установками – рольові, навчальні та імітаційно-моделюючі).
15. Коло знань.

#### **Література**

1. Редько В. Інтерактивні технології навчання іноземної мови / В. Редько // Рідна школа. – 2011. – № 8-9.
2. Пометун О., Пироженко Л. Сучасний урок. Інтерактивні технології навчання / О. Пометун, Л. Пироженко. – К. : А.С.К., 2005.
3. Інноваційні технології навчання від А до Я / упор. В. Волкова. – К. : Шкільний світ, 2011.

**ІНШОМОВНА ПІДГОТОВКА  
СТУДЕНТІВ НЕФІЛОЛОГІЧНИХ СПЕЦІАЛЬНОСТЕЙ  
НА ЗАСАДАХ КОМУНІКАТИВНО-КОГНІТИВНОГО ПІДХОДУ**

Розширення та якісні зміни характеру міжнародних зв'язків нашої держави, інтернаціоналізація всіх аспектів суспільного життя роблять іноземну мову реально необхідною в різних сферах діяльності людини. Вона стає дійовим фактором соціально-економічного, науково-технічного і загальнокультурного прогресу суспільства. Це підвищує статус іноземної мови як освітньої галузі у вищих закладах освіти. Як зазначає В.Г. Кремень, «інтеграція України у світову спільноту потребує досконалого володіння іноземними мовами. Без таких знань прилучитися до міжнародного співтовариства буде неможливо» [1].

Мовна освіта в Україні реформується з урахуванням основних досягнень європейських країн у цій галузі. Ідеї мовної політики Ради Європи знаходять все ширшу реалізацію в Україні: збільшується кількість мов, що вивчаються; зростає кількість осіб, які володіють принаймні однією іноземною мовою; кардинально змінюється ставлення до вивчення іноземних мов у вищих навчальних закладах нефілологічного профілю.

Відповідно до Загальноєвропейських Рекомендацій з мовної освіти, навчання іноземної мови, спираючись на загальнодидактичні принципи, відрізняється тим, що головною метою тут виступає не накопичення знань, як це має місце у навчанні інших дисциплін, а «оволодіння студентами діяльністю іншомовного спілкування» [2].

Наше дослідження присвячене іншомовній підготовці студентів нефілологічних спеціальностей – майбутніх інженерів, аграріїв, політологів, правознавців, економістів тощо. Студенти-філологи вмотивовані опанувати іноземну мову як свою майбутню професію; їхні ж однолітки, які віддали перевагу нефілологічним спеціальностям, налаштовані, насамперед, вивчати фахові дисципліни та набути професійної компетенції з певної спеціальності. Вивчення англійської мови для них не є пріоритетом, вони розцінюють її як будь-який інший загальноосвітній предмет, що можна прослухати, «здати й забути». І хоча певний відсоток студентів-нефілологів розуміє, що англійська – це мова бізнесу і міжнародного спілкування, вони не завжди готові докладати зусиль для оволодіння іноземною мовою. Водночас вивчення іноземної мови потребує неабияких зусиль: цю дисципліну мало «прослухати», її треба вчити, виконуючи велику кількість вправ, тренуючись у читанні, вправляючись у говорінні, сприйнятті мови на слух, написанні листів, заповненні документів, анкет тощо. Тож завдання викладача постійно стимулювати студентів в оволодінні іноземною мовою, сприяти розвитку в них мотивації до вивчення мови, утримувати стійкий інтерес до вдосконалення навичок використання мови. Викладач має враховувати професійні інтереси своїх студентів і



спиратись на їхні фахові знання в процесі навчання професійної англійської мови.

Концептуальною основою навчання професійної англійської мови студентів нефілологічних спеціальностей стали такі наукові положення:

а) формування іншомовної професійної компетентності майбутніх фахівців передбачає обов'язкове врахування специфіки майбутньої професійної діяльності;

б) діяльність викладачів має ґрунтуватися на врахуванні особистості кожного студента, розвитку його здібностей (організаційні, перцептивні, аналітичні, комунікативні), формуванні світогляду, сприянні в оволодінні комплексом соціальних ролей, розвитку пізнавальної мотивації, виявленні самостійності в розв'язанні складних завдань, формуванні якостей та вмінь, необхідних у майбутній професійній діяльності;

в) успішна професійна діяльність вимагає володіння іншомовною професійною комунікативною компетенцією, яка передбачає не тільки обсяг знань за фахом, але й здатність здійснювати іншомовне спілкування з фахівцями з інших країн, а також виконувати професійну діяльність в умовах іншомовного професійно орієнтованого середовища [3].

Вирішенню проблеми ефективної іншомовної підготовки студентів, без чого неможлива інтеграція в європейський та світовий освітній простір, має сприяти впровадження нових, сучасних підходів до навчання іноземної мови, серед яких виділимо комунікативно-когнітивний, що з'явився нещодавно і перебуває в стані активної розробки.

Комунікативно-когнітивний підхід до навчання є синтезом принципів, зумовлених когнітивно-академічним підходом до вивчення мови та комунікативним підходом. Наразі під комунікативно-когнітивним підходом розуміють таку організацію навчального процесу, яка поєднує свідоме навчання мови і процес комунікативної взаємодії студентів і забезпечує участь кожного з них у якості об'єкта й суб'єкта пізнавальної діяльності одночасно [4, с. 69-72].

Упровадження комунікативно-когнітивного підходу до навчання завдяки перевазі діалогічного мовлення на заняттях створює реальні умови для розвитку критичного мислення студентів, формує толерантність до думок інших людей, учить так званих "life skills", тобто життєво необхідних умінь. Викладач має розуміти, що англійська мова як така може студенту не знадобитись упродовж всієї його професійної діяльності, а сформовані вміння співпрацювати з іншими людьми, прислухатись і цінувати чужі думки, бути толерантним у стосунках, уміти працювати в команді – ці вміння сприятимуть ефективному професійному зростанню молодої людини, підвищенню її самооцінки, успішній інтеграції в професійне середовище.

#### **Література**

1. Кремень В.Г. Вища освіта і наука – пріоритетні сфери розвитку суспільства у ХХІ столітті // Вища школа. -2002. - № 4-5. - С. 3-33.
2. Загальноєвропейські Рекомендації з мовної освіти: вивчення, викладання, оцінювання / Наук. ред. укр. видання С.Ю.Ніколаєва. - К. : Ленвіт, 2003.- 273 с.

3. Гришкова Р.О. Методика навчання англійської мови за професійним спрямуванням студентів нефілологічних спеціальностей / Р.О.Гришкова. – Миколаїв : Вид-во ЧДУ ім. Петра Могили, 2015. - 220 с.

4. Игнатова И.Б. Коммуникативно-когнитивный подход в современной лингвометодике обучения РКИ / И.Б.Игнатова // Мир русского слова. – 2007. - №3. – С. 69-72.

5. Кабардов М.К. Типы языковых и коммуникативных способностей и компетенции / М.К.Кабардов, Е.В.Арцишевская // Вопросы психологии. - 2006. – №1. – С. 34-49.

**УДК 373.2.06.041-053.4**

**В.В.ІВАНОВА, М.В.ФАГАТ**  
Мукачівський державний університет

### **ВИВЧЕННЯ СТАНУ ПЕДАГОГІЧНОЇ КОМПЕТЕНТНОСТІ БАТЬКІВ У ВИХОВАННІ САМОСТІЙНОСТІ ДІТЕЙ ДОШКІЛЬНОГО ВІКУ**

Сьогодні орієнтиром для сімейного та суспільного виховання дітей дошкільного віку є Базовий компонент дошкільної освіти, який відображає узгоджені соціально культурні, суспільно-державні очікування щодо рівня дошкільної освіти.

Одна з найважливіших задач, яку необхідно вирішувати в рамках Базового компоненту – розвиток у дітей самостійності, для формування якої найбільш сприятливим періодом є дошкільний вік [1].

У літературі самостійність розглядається як одна з провідних якостей особистості, що характеризується наявністю умінь ставити перед собою певні цілі і завдання, добиватися їх досягнення власними силами. Наявні наукові погляди приводять до висновків про те, що самостійність є значущим фактором соціально-особистісного дозрівання і готовності дошкільника до входження в шкільне життя (Р.С.Буре, М.В.Крулехт, М.М.Поддьяков, О.П.Усова та ін.). Проблема розвитку самостійності у вітчизняній психології та педагогіці ґрунтується на розумінні важливості педагогічного керівництва її становленням (О.В.Запорожець, О.М.Леонт'єв, Г.О.Люблінська, С.Л.Рубінштейн). Вирішальне значення у формуванні самостійності дітей дошкільного віку має особистісно-орієнтована модель виховання, суб'єкт-суб'єктні відносини в системі «дорослий-дитина», методи і прийоми виховання, які підтримують і активізують прагнення дитини діяти самостійно [2; 5].

Згідно закону «Про освіту в Україні» батьки дітей мають переважне право на їх навчання і виховання перед усіма іншими особами. Вони зобов'язані закласти основи фізичного, морального та інтелектуального розвитку особистості дитини.

Аналіз наукових досліджень дозволяє зробити висновок про наявні потенційні можливості виховання самостійності дітей в сім'ї (Р.С.Буре, В.П.Дуброва, Т.О.Кулікова та ін.). Підвищення компетентності батьків у питаннях розвитку та освіти дітей є одним з актуальних і важливих завдань, на вирішення якого спрямовано державний освітній стандарт дошкільної освіти. Однак аналіз сучасної практики дошкільної освіти свідчить про недостатню

увагу педагогів дошкільних навчальних закладів до підвищення педагогічної компетентності батьків у питаннях виховання самостійності у дітей.

Теоретичний аналіз наукової літератури показав, що педагогічна компетентність батьків у вихованні самостійності дошкільників представляє єдність взаємопов'язаних компонентів, що дозволяють ефективно здійснювати діяльність по вихованню самостійності у дітей. Її структурними компонентами виступають: *мотиваційно-особистісний* (зацікавленість батьків в успішному результаті виховання самостійності у дітей; здатність до емпатії, педагогічної рефлексії, самоконтролю); *гностичний* (наявність знань про особливості прояву, становлення і розвитку самостійності дитини в різних видах діяльності); *комунікативно-діяльнісний компонент* (вміння будувати взаємини з дитиною, стимулювати її самостійність в діяльності, застосовувати ефективні методи виховання самостійності); *компетентнісний досвід* (використання апробованих і освоєних знань, умінь і навичок виховання самостійності дошкільників в практиці сімейного виховання). Якісна характеристика структурних компонентів є змістом педагогічної компетентності батьків у вихованні самостійності у дітей.

Показниками розвитку самостійності дошкільників є: інтерес дитини до діяльності, вміння діяти без допомоги дорослого при виборі змісту, засобів і способів діяльності, наявність самоорганізованості, самоконтролю, самооцінки своїх дій і вчинків, прояв старанності, ініціативності, відповідальності. Показниками педагогічної компетентності батьків у вихованні самостійності виступають якісні характеристики її структурних компонентів.

В ході дослідження нами виявлено та охарактеризовано актуальний стан самостійності старших дошкільників та педагогічної компетентності батьків у вихованні самостійності у дітей. Встановлено, що самостійність старших дошкільників характеризується недостатнім рівнем розвитку: діти не можуть самостійно знайти собі справу; виконати завдання без допомоги дорослого, часто відволікаються, відхиляються від мети, при виникненні труднощів втрачають інтерес; не виявляють бажання брати участь у спільній діяльності.

Педагогічна компетентність сучасних батьків у вихованні самостійності дошкільників має наступні особливості: поряд з високою зацікавленістю у вихованні самостійності дітей, спостерігається недостатнє володіння знаннями основ і методів виховання самостійності та відсутність компетентнісного досвіду, що доводить необхідність використання активних форм і методів у роботі педагогів з сім'ями.

Експериментальним дослідженням встановлено, що актуальний стан педагогічної компетентності батьків пояснюється недостатньою практикою організації батьківських зустрічей з питань виховання самостійності дітей, рідким використанням в роботі ефективних форм підвищення педагогічної компетентності батьків і методів активізації батьківського досвіду, що обґрунтувало розробку системи інформаційно-методичного супроводу процесу формування педагогічної компетентності батьків у вихованні самостійності дітей дошкільного віку.

На нашу думку, розвитку самостійності дітей сприятиме процес цілеспрямованого формування педагогічної компетентності батьків у вихованні даної якості, в якому буде реалізована науково-обґрунтована модель, що включатиме цільовий блок, спрямований на досягнення батьками достатнього рівня педагогічної компетентності; організаційно-змістовний, що розкриває форми і методи вдосконалення кожного компонента компетентності; оціночно-результативний, що передбачає виявлення динаміки рівня компетентності батьків і розвитку самостійності у дітей дошкільного віку.

Ми вважаємо, що ефективність реалізації моделі формування педагогічної компетентності батьків у вихованні самостійності дошкільників буде забезпечуватися наступними умовами: підвищенням готовності педагогів до формування педагогічної компетентності батьків; використанням диференційованих форм і активних методів роботи педагогів з сім'ями; інформаційно-методичним супроводом процесу формування педагогічної компетентності батьків у вихованні самостійності дітей.

#### **Література**

1. Базовий компонент дошкільної освіти України : Науковий керівник: А.М. Богуш. - К. : Видавництво, 2012. - 26 с.
2. Буре Р.С. Совершенствование процесса нравственного воспитания дошкольников [Текст] / Р.С.Буре // Воспитатель ДОУ. - 2008. - № 2. - С. 84-88.
3. Година Г.Н. Самостоятельность младших дошкольников и ее влияние на развитие детских взаимоотношений [Текст] / Г.Н. Година, под ред. В.Г. Нечаевой // Нравственное воспитание дошкольников: Младший и средний дошкольный возраст. – М. : Педагогика, 1972. – С. 83-111.
4. Куликова, Т.А. Взаимодействие детского сада и семьи: традиционные и новые подходы [Текст] / Т.А.Куликова, под ред. А.Д. Шатовой // Традиции и современность: выпуск четвертый. – М., 2002.
5. Поддьяков, Н.Н. Ребенок-дошкольник: проблемы психического развития и саморазвития [Текст] / Н. Н. Поддьяков // Дошкольное воспитание. – 1998. – № 12. – С. 68-74.
6. Петровский, А.В. Дети и тактика семейного воспитания [Текст] / А.В.Петровский. - М., 1981. — 188 с.

**УДК 378.14.041**

С.С. КСЕНОФОНТОВ  
Мукачівський державний університет

### **ПСИХОЛОГО-ПЕДАГОГІЧНІ МОТИВАЦІЇ ОСОБИСТІСНО-ОРІЄНТОВАНОГО САМОНАВЧАННЯ**

**Постановка проблеми, аналіз останніх досліджень і публікацій.** Проблема особистісно-орієнтованого підходу до самонавчання розглядається у рамках інноваційних технологій сучасної педагогіки. За словами одного з ведучих російських педагогів П.Я.Гальперіна викладач повинен «...не перекладати свої обов'язки на того, хто навчається, а самим з'ясувати ту систему умов, за наявністю яких учень не може не виконати дії. Причому виконати дію в такій якості, яку ми йому намітили» [1]. Теоретичні основи індивідуалізації і диференціації навчання, суть цих понять і основні форми їх

практичного впровадження розглядаються в роботах провідних педагогів та психологів [2; 4; 5] та інших. Цінним представляється запропоноване А.А. Кірсановим положення про те, що особистісно-орієнтована освіта може здійснюватися ефективно лише на основі диференціації учнів залежно від їх рівня підготовки, інтересів та особистих схильностей. Л.В. Турищева приділяє головну увагу правильній психологічній самоорганізації педагога, його готовності співпрацювати з аудиторією з ціллю досягнення поставленої мети. Стверджується, що успіх у навчанні залежить перш за все від того, наскільки розвинена емпатія педагога. І.С.Якіманська умовно розподіляє усі існуючі моделі особистісно-орієнтованої педагогіки на три групи: соціально-педагогічну, предметно-дидактичну і психологічну. Такий розподіл зручний для вироблення подальшої методологічної платформи дослідження наявних дискусійних питань цієї проблеми [6].

**Виділення невирішених частин загальної проблеми.** Не дивлячись на те, що останнім часом розробка особистісно-орієнтованих технологій навчання знайшла досить широке освітлення у педагогічній літературі, на думку авторів, іноді не досить чітко проводиться межа між такими поняттями, як диференціація навчання та індивідуалізація. Недостатньо теоретично й обґрунтовано йдеться про різні моделі особистісно-орієнтованого навчання, недостатньо розроблені методичні рекомендації щодо втілення теоретичних положень у практику викладання фахових дисциплін, у тому числі іноземних мов, як необхідної складової професійного спілкування

**Мета роботи.** У роботі йдеться про пошуки критеріїв адаптації педагогічних методів викладання до індивідуальних психологічних та когнітивних особливостей особистості того, хто навчається з ціллю створення сприятливих умов для засвоєння мовного учбового матеріалу та розвитку професійних здібностей учнівської особистості.

**Виклад основного матеріалу та обговорення.** Наші знання про психологічні процеси спираються на спостереження за зовнішніми проявами цих процесів, тому основними методами дослідження є спостереження, психологічні заміри та експеримент [3]. Слід зазначити, що на практиці мова може йти про відносну індивідуалізацію навчального процесу. У вище перелічених роботах аналізуються умови, що можуть спонукати до учбової діяльності та пропонуються деякі моделі такої діяльності. У основі кожної з запропонованих мотиваційних моделей лежить ціль-мета, що об'єднує всі елементи учбової діяльності у єдиний процес і в результаті забезпечує вмотивовано стійкий пізнавальний інтерес. Цей інтерес є умовою для реалізації кожного одиничного акту учбової діяльності і кінцевою ціллю процесу навчання. Але далеко не у кожного студента розвинений такий інтерес. Успіх процесу навчання залежить від того, наскільки коректно поставлена мета-стимул для кожного етапу навчання і наскільки гармонійно ця мета-стимул впливається у єдиний процес формування стійких інтересів та мотивацій до навчання. Таким чином, виходячи з теоретичних положень, про які йдеться вище, сприйняття, увага, пам'ять, уява, мислення розглядаються у якості головних критеріїв індивідуалізації учбового процесу. Як відомо, велика

питома вага в навчанні належить роботі з текстом і залежить від аналітичного, синтетичного або змішаного типів мислення студентів. Головне завдання викладача в даному випадку полягає в тому, щоб шляхом диференціації завдань усунути труднощі сприйняття інформації і створити найбільш рівні умови для учнів обох груп. Вважаємо за доцільне для «аналітиків» допомогти звернути увагу на найбільш значущі деталі за орудою допоміжних питань, різного роду підказок і завдань типу "знайти", "пояснити чому", тощо. Для «синтетиків», навпаки, важливо допомогти виділити головне за допомогою опорних слів або фактів, дат, назв, використання структури тексту і абзацу, за допомогою складання плану до тексту, навідних питань щодо встановлення логічного зв'язку між фрагментами тексту. Таким чином, не лише усуваються складнощі у сприйнятті інформації, але учні з різними типами мислення ставляться в більш менш рівні умови для повноцінного сприйняття навчального тексту. Абсолютно очевидно, що неможливо врахувати індивідуальні психічні і когнітивні здібності кожного і забезпечити йому роботу в індивідуальному модулі. Тому завдання для роботи з новою інформацією повинні пропонуватися за принципом надмірності, щоб забезпечити вибір для найбільшого прояву індивідуальних здібностей і схильностей. Важливим чинником сприйняття інформації, на наш погляд, являються також репрезентативні здібності. «Візуали» легше справляються з творчими і письмовими завданнями, що слід брати до уваги під час розробки завдань для самостійної роботи. «Аудіали» легше сприймають завдання в усному вигляді, інформацію у вигляді усних повідомлень, лекцій і т.д. Для «кінестетиків» бажано пропонувати інформацію, яка включає якомога більше рецепторів (звук, яскравіша зорова опора, певний емоційний настрій). Ця категорія схильна до цілісного сприйняття інформації, але погано сприймає деталі. Тому викладач повинен привертати їх увагу і допомогти запам'ятати деталі, необхідні для повного сприйняття інформації. Усі види роботи для кінестетиків необхідно будувати на основі різного виду асоціацій. Кінестетикам слід частіше пропонувати такі види роботи, як ролева гра, складання діалогів, кросворди та інші види ігрової діяльності. Бажано залучати кінестетиків до роботи з групою у ролі викладача. Однією з найменш численних категорій студентів за сприйняттям нової інформації є «дігітали». Вони сприймають інформацію шляхом логічного осмислення та логічних доказів. Дана категорія учнів найбільш ефективно засвоює мовний матеріал за допомогою не тренувальних вправ, а різноманітних завдань проблемного характеру.

**Висновки і перспективи подальших досліджень.** Актуальною, але недостатньо розробленою проблемою залишається проблема особистісно-орієнтованого підходу до розвитку комунікативних здібностей. Перш за все необхідно з'ясувати які когнітивні та психологічні фактори впливають на формування груп і пар для роботи в діалозі, проведення бесід і рольових ігор. Слід виявити які види комунікативних завдань, а також форми роботи, зможуть створити найбільш комфортні умови для розвитку комунікативних здібностей учнів. У перспективі подальшого дослідження проблеми особистісно-орієнтованого підходу до викладання фахових предметів та іноземних мов

ставиться завдання розробити цілісну систему врахування індивідуальних особливостей сприйняття інформації у процесі навчання.

#### Література

1. Гальперин П.Я. Психология / П.Я.Гальперин. - М., 2000. – 112 с.
2. Дусавицький О. Мотиваційна модель уроку у системі розвивального навчання / О.Дусавицький // Педагогічна психологія. – 2009. - №4. - С.160-166.
3. Кирсанов А.А. Индивидуализация обучения как средство формирования коммуникативной компетенции на уроках русского языка / А.А.Кирсанов [Электронный ресурс]. - Режим доступа : <http://chem.kstu.ru>.
4. Корнилова Т.Н. Методологические основы психологии / Т.Н.Корнилова. - Санкт-Петербург, 2006. - 300 с.
5. Турищева Л.В. Психолого-педагогичні аспекти уроку / Л.В.Турищева. - Харків, 2007. – 120 с.
6. Якиманская И.С. Технология личностно-ориентированного образования / И.С.Якиманская. - М., 2000. – 96 с.

УДК 37.013; 371

О.В. ЛИПЧАНКО-КОВАЧИК  
Мукачівський державний університет

### ТЕОРЕТИЧНІ АСПЕКТИ ПІДГОТОВКИ БАКАЛАВРІВ-ФІЛОЛОГІВ У ВИЩИХ НАВЧАЛЬНИХ ЗАКЛАДАХ УКРАЇНИ

Одним із пріоритетних завдань, які висуває перед вищою школою Державна національна програма «Освіта» (Україна ХХІ століття) [2] є ґрунтовна та якісна професійна підготовка фахівців, зокрема, майбутніх педагогів-філологів. Нині, у Державній програмі «Вчитель» [2], Національній доктрині розвитку освіти [3], Концептуальних засадах розвитку педагогічної освіти України та її інтеграції в європейський освітній простір [3] конкретизовано засадничі вимоги до професійної підготовки сучасного вчителя – суб'єкта особистісного та професійного зростання, який постійно розширює й оновлює предметні галузі своєї професійної діяльності.

Водночас в Національній доктрині розвитку освіти однією із основних віх державної політики в освітній галузі окреслено оновлення форм, засобів та методів організації навчально-виховного процесу [3]. Так, зміни, які активно імплементуються протягом останнього десятиліття, в методику навчання вказують на те, що нині широкий учительський загал починає усвідомлювати сутність та специфіку нової філософії освіти, яка детермінує орієнтацію процесу навчання на розвиток особистості учнів [2]. Нова, особистісно орієнтована, парадигма освіти та поширення педагогічних розвідок, об'єктом дослідження яких є пошук оновлених форм, методів і технологій навчання, значно актуалізують проблему впровадження інноваційних технологій у навчально-виховний процес школи.

Нині увага викладачів, нинішніх і майбутніх учителів зосереджується на використанні методів, які б сприяли розвитку творчих засад особистості з урахуванням індивідуальних особливостей усіх учасників навчально-виховного процесу, що вказує на зміну орієнтирів в освітньому просторі. Динаміку розвитку сучасної педагогічної науки дослідники характеризують як таку, що

спрямована на пошук концептуально-фундаментальних підходів до організації навчально-виховного процесу. Підтвердження цієї тези знаходимо в нормативно-правових документах України, де акцентується увага на упровадженні в діяльність навчальних закладів усіх рівнів інноваційних освітніх технологій, спрямованих на удосконалення навчального процесу, забезпечення мотивації студентів і учнів до навчання, підвищення їхньої пізнавальної активності та самостійності [4].

Так, одним із стратегічних напрямів розвитку освіти в Україні на період до 2021 р. визначено ініціювання та розвиток такої наукової інноваційної діяльності в освітній галузі, яка сприятиме підвищенню якості освіти і базуватиметься на інноваційній основі [1]. Тому, нова освітня парадигма вибудовується на засадах збереження і розвитку творчого потенціалу студентів і школярів, їх спрямованості на самовизначення, здатності до адекватного сприймання та ефективного розв'язання нових навчальних завдань. У цьому контексті слушною є думка Т. Куна, котрий переконаний, що «народження нової парадигми освіти, яке супроводжується розробкою нових цілей, ціннісних орієнтацій, перебудовою методологічних, теоретичних, світоглядних і технологічних основ з урахуванням нових фактів, що не вкладаються в стару теорію (парадигму) становить дійсно наукову революцію» [1].

Інноваційна освіта, яка сьогодні є домінуючою тенденцією у всьому світі, виступає альтернативою традиційній, знаннєвій парадигмі освіти. Відтак нова модель освіти повинна відповідати вимогам безперервності, фундаментальності, універсальності, гуманізації та демократизму, інноваційності. Тому педагогам-практикам необхідно забезпечувати функціонування цілісної безперервної системи створення та впровадження інновацій в освіту на основі методології інноватики та її адаптації до реалій сучасної школи. Вирішення окреслених завдань значною мірою залежить від інноваційного потенціалу майбутнього педагога, його готовності до інноваційної професійної діяльності, зокрема у напрямі використання інтерактивних технологій у професійній діяльності. Сучасний педагог, прагнучи відповідати вимогам сьогодення, має усвідомити необхідність знань теорії та методології педагогічної інноватики, її значення у розвитку сучасної освіти.

У Національній доктрині розвитку освіти України у XXI столітті наголошується, що підготовка педагогічних працівників є центральним завданням модернізації освіти держави, провідним принципом державно-освітньої політики. Сучасні вимоги до професійної діяльності учителів передбачають удосконалення підготовки майбутніх педагогів у напрямі формування у них готовності використовувати ефективні інноваційні педагогічні технології у школі. Спрямованість освітнього процесу на активізацію навчально-пізнавальної діяльності учнів актуалізує впровадження активних форм і методів навчання, які складають основу інтерактивних технологій.



## Література

1. Алексюк А.М. Педагогіка вищої освіти України. Історія. Теорія : підручник / А. М. Алексюк. – К. : Либідь, 1998. – 560 с.
2. Андрущенко В. П. Основні тенденції розвитку вищої освіти України на рубежі століть : (справа прогностичного характеру) / В. П. Андрущенко // Вища освіта. – 2000. – № 1. – С. 11–17.
3. Болюбаш Я. Я. Організація навчального процесу у вищих закладах освіти : навч. посібник для слухачів закладів підвищення кваліфікації системи вищої освіти / Я. Я. Болюбаш. – К. : ВВП «КОМПАС», 1997. – 64 с.
4. Державні стандарти професійної освіти: теорія і методика : монографія / С. У. Гончаренко, Н. Г. Ничкало, В. Л. Петренко, С. Г. Костогриз, Ю. Ф. Зіньковський. – Хмельницький : ТУП, 2002. – 334 с.

УДК 374.7:009

Н. В. МАРТИН, В. ПАВУК  
Мукачівський державний університет

## ІНТЕНСИФІКАЦІЯ НАВЧАННЯ ІНОЗЕМНОЇ МОВИ

Характерною ознакою сьогодення є зростання темпів розвитку науки, техніки, суспільства в цілому. Таке положення актуалізує необхідність постійного оновлення професійних знань фахівців, зокрема педагогічних працівників. Вирішенню проблеми сприяє активізація досліджень особливостей освіти й виховання дорослих, пошук сучасних організаційних форм, методів і засобів їх інтенсивного навчання, визначення оптимальних інтервалів між періодами навчання, функціонування курсів підвищення кваліфікації. Зміна соціально-економічних умов у суспільстві призвела до зміни вимог, які висуваються до системи освіти України в цілому та до навчання окремим дисциплінам зокрема. Це стосується й навчання англійської мови, адже за сучасних реалій знання іноземної мови є важливим фактором у забезпеченні інтегративних можливостей студентів і випускників вищих навчальних закладів. Вимоги, які висуваються до компетентності сучасного фахівця є надзвичайно високими, але варто зазначити, що вони є абсолютно виправданими. В той же час, педагогічна практика засвідчує, що більшість студентів, які навчаються на немовних спеціальностях у вищих навчальних закладах, не лише не готові до спілкування англійською мовою, але часто навіть не володіють необхідним лексичним мінімумом і не знають елементарних правил граматики. Поняття та сутність явища інтенсифікації процесу навчання іноземних мов обговорюється в наукових працях з методики і педагогіки починаючи ще з 60-х років ХХ століття. Термін «інтенсифікація процесу навчання» розглядається в методиці з різних сторін і з різних точок зору. Найчастіше це поняття трактується як спосіб досягнення максимальної ефективності за мінімально можливий проміжок навчального часу і за мінімальних витрат зусиль студентів, тобто, по суті, інтенсифікація полягає у збільшенні кількості матеріалу, який опрацьовується на заняттях, і забезпеченні глибини його засвоєння за одиницю часу. Таким чином, мета інтенсифікації процесу навчання англійської мови – досягти більш високої якості навчання,

максимальної продуктивності навчального процесу та, відповідно, підвищити якість навчальної діяльності викладача.

Російський науковець і педагог Ю. Бабанський [1] зазначає, що до основних факторів, які сприяють інтенсифікації навчального процесу, належать: підвищення цілеспрямованості навчання, посилення мотивації студентів, підвищення інформативної ємності змісту освіти та впровадження інноваційних технологій.

Нині, в реаліях функціонування нового напрямку в навчанні англійської мови у вищих немовних навчальних закладах, мета такого навчання формулюється не традиційно – як навчання усного та письмового мовлення, а відповідно за сучасних суспільних вимог – як навчання англійськомовного спілкування.

Зазвичай реальний шлях виникнення нового напрямку в навчанні починається з виявлення певної методичної системи, яка орієнтується на вирішення нової мети навчання. Так, новий інтенсивний напрям у навчанні англійської мови для дорослих бере початок від суггестопедичної системи Г. Лозанова [1], потім з'явилися методичні системи, орієнтовані на навчання іншомовного спілкування Л. Гегечкорі [3] та І. Шехтера [2]. Аналіз праць авторів цих систем засвідчує їхні спільні вихідні позиції, близькі трактування основних методичних понять і категорій, спільність психологічних і лінгвістичних вихідних положень. Ця принципова спільність дозволяє відносити всі ці методичні системи до одного напрямку, який передбачає посилення активності викладача, студентів, їхнього спілкування та взаємодії з метою прискореного засвоєння знань, формування вмінь і навичок англійськомовного спілкування. Це відбувається за рахунок більш активного застосування психологічних, особистісних можливостей, які є у розпорядженні викладача та студентів, а також соціально-психологічних можливостей, що закладені в систему взаємодій і взаємовідносин, які характерні для навчального колективу.

Отже, під інтенсифікацією навчання ми розуміємо підвищення продуктивності навчальної праці вчителя і учня в кожен одиницю часу. Для того, щоб напруженість праці вчителя і учнів залишалася на допустимому рівні, не вела до перевантаження, не відображалася негативно на їх здоров'ї і щоб в той же час їх праця була високоефективною необхідно вибирати оптимальні варіанти навчання. Тому інтенсифікація і оптимізація навчання повинна здійснюватися у взаємозв'язку найважливіших принципів наукової організації педагогічної праці.

#### **Література**

1. Акишина А. А. Мотивация как основа интенсивного курса обучения / А.А. Акишина // Современное состояние и основные проблемы изучения и преподавания русского языка и литературы : материалы V конгресса МАПРЯЛ : Докл. сов. делегации. – М., 1982. – С. 20-24.
2. Бурденюк Г. М. Ритмопедия в обучении иностранным языкам / Г. М. Бурденюк ; отв. ред. А. А. Леонтьев. – Кишинев : Штиинца, 1985. – 130 с.
3. Васильева Т. В. Учет реальных коммуникативных потребностей студентов-иностранцев инженерного профиля в процессе обучения русскому языку / Т. В. Васильева //

УДК 378.147:37-051

С.О. МАЩАК  
Дрогобицький державний педагогічний  
університет імені Івана Франка;

## ДО ПИТАННЯ ФОРМУВАННЯ ПРОФЕСІЙНОЇ КОМПЕТЕНТНОСТІ МАЙБУТНІХ ПЕДАГОГІВ

Професійна компетентність як інтегрована система професійних знань, умінь, навичок, особистісних якостей майбутнього педагога формується протягом усього періоду навчання у педагогічному університеті. Застосування у освітньому процесі компетентісно орієнтованих, традиційних, інтерактивних технологій сприяє зростанню рівня оволодіння студентами відповідними професійними здатностями та компетентностями. Професійне середовище педагогічного університету сприяє вихованню професійно компетентного вчителя, формує психологічно здорову особистість, здатну швидко реагувати на зміни у світі технологій навчання, виховання та розвитку особистості учня. Питання методики формування професійної компетентності недостатньо представлені у психолого-педагогічній літературі та методичних розробках. Зрештою, феномен професійної компетентності розглядається неоднозначно у різних методологічних підходах.

Професійна компетентність педагога є «актуальною готовністю до виконання професійних завдань» [1, с.8]. Цілісний аналіз проблеми здійснив український дослідник, професор Савчин М.В.: «структура компетентності є синтезом і органічною єдністю трьох видів знань – теоретичних (концептуальні, прикладні і конкретно-професійні); оволодіння засобами проектування і здійснення діяльності особистісно неповторним способом; діяльнісно-рольові та суб'єктивно-діяльнісні (професійні якості фахівця, які характеризують його ціннісну, когнітивну, емотивну, регулятивну сфери» [1, с.8]. Автор виділяє сім груп компетентностей і здатностей, а зокрема: здатності забезпечувати навчання школярів; здатності забезпечувати виховання школярів; здатності забезпечувати розвиток школярів; діагностично-проектувальні здатності; соціально-психологічні здатності; особистісні здатності педагога; забезпечення професійного вдосконалення і розвитку [1, с.9-13].

Професійні компетенції педагога – це система професійних знань, умінь, навичок і настанов, які дозволяють ефективно і творчо розв'язувати завдання виховання, навчання і розвитку учнів завдяки гнучкому застосуванню методів і способів теоретичної і практичної діяльності, розвиненому професійному мисленню, професійній рефлексії, безперервному професійному й особистісному зростанню. Здатності педагога представлені як його спроможність забезпечувати функціонування та становлення власного внутрішнього світу (самоактивність) і власного життя, життя інших людей у

зовнішньому світі (активність). Розвиненість здатностей особистості визначає її актуальний потенціал.

Дослідження даної проблеми у теоретичній та практичній площинах дає змогу ефективніше здійснювати супровід особистісно-професійного зростання майбутніх педагогів у педагогічному університеті і змінює вектор освітніх технологій у викладання курсів психологічних дисциплін. Методологічний підхід до формування професійної компетентності майбутніх педагогів передбачає її системне пролонговане вивчення протягом усього періоду навчання майбутнього педагога у педагогічному університеті, прогнозування розвитку у сфері навчання та самонавчання, розвитку та саморозвитку, виховання та самовиховання, ранню діагностику можливих негативних тенденцій становлення майбутніх педагогів [2, с.69].

Викладачами кафедри психології розроблено й теоретично обґрунтовано методику формування професійної компетентності педагога, що забезпечує цілісну, системну, неперервну підготовку майбутнього вчителя до здійснення педагогічної діяльності на рівні, адекватному сучасним суспільним вимогам; створенні умов для реалізації наступності в розвитку професійної компетентності молодих учителів. Зокрема, визначено й обґрунтовано періоди професійної адаптації і становлення молодих учителів; уточнено критерії рівнів розвитку професійної психолого-педагогічної компетентності; удосконалено методику діагностики, що здійснюється з позиції гуманістичного підходу і створює умови для успішної професійної адаптації, сприяє виявленню динаміки зміни у професійно-особистісному зростанні майбутніх педагогів [3, с.6]. Методикою формування професійної компетентності майбутніх педагогів у процесі засвоєння психології є залучення студентів до розв'язання нестандартних, творчих завдань, аналізу педагогічних ситуацій, які певним чином ієрархізовані й поступово ускладнюються, стимулюють інтуїтивне мислення, сприяють генеруванню креативних ідей у процесі навчання та педагогічної практики в школі.

Професійну компетентність майбутнього педагога визначають не лише наявність теоретичних знань з курсів психологічних дисциплін, практичних умінь, педагогічних здібностей до спілкування, але й розвиток особистісних характеристик студента, які у майбутньому створюють перспективу творчо здійснювати здорову педагогічну діяльність, змінювати відповідно до конкретної педагогічної ситуації, досягати якісних результатів у навчанні, вихованні, розвитку школярів.

#### **Література**

1. Савчин М.В. Оволодіння майбутніми педагогами професійними компетенціями і особистісними здатностями як предмет психологічного супроводу / Мирослав Савчин // Матеріали звітної наукової конференції викладачів кафедри психології, студентів ДДПУ ім. І. Франка / ред. кол. М. Савчин, С. Заблоцька. – Дрогобич : Видавничий відділ ДДПУ імені Івана Франка, 2016. – Випуск X. - 156 с.

2. Мащак С. Психологічні аспекти професійної компетентності майбутнього вчителя / Світлана Мащак // Проблеми гуманітарних наук: Збірник наукових праць ДДПУ імені І. Франка / ред. кол. Т. Біленко, Н. Скотна, О.Галян та ін. Дрогобич: редакційно-видавничий відділ ДДПУ ім. І. Франка, 2011. – Випуск 27. Психологія. – С. 31-44.

УДК 81'246.2

А.В.МОРГУН  
Мукачівський державний університет

## ЕВОЛЮЦІЯ ПОГЛЯДІВ НА ПРОБЛЕМУ БІЛІНГВІЗМА

Білінгвізм, будучи багатоаспектною проблемою, є предметом вивчення різних наук, а саме: психології, лінгвістики, психолінгвістики, соціології, педагогіки. Кожен з названих напрямів наукового знання дає можливість розглядати двомовність з різних позицій. Особливий інтерес проблема білінгвізму представлена у філософії, яка, будучи на певному етапі розвитку і накопичення знань про світ синкретичним знанням, дала поштовх до усамостійнення багатьох наук, у тому числі й мовознавства.

Осмислення мови як самостійного об'єкта дослідження в філософії має давню традицію. Складну природу мови, що дає людині певні уявлення про світ, вперше, ще в епоху античності, зазначив у своїх діалогах Сократ [4, с. 287], який сконцентрував власне розуміння світу в діалогах безпосереднього спілкування. Сократ розмовляє із співрозмовником, задає йому питання, отримує відповіді, осмислює їх і задає нові питання. Користуючись мовою передачі і отримання інформації за допомогою питань і відповідей, Сократ демонстрував глибокі і нескінченні смисли того, що позначається мовою, того, що приховано за звичними і загальноживаними поняттями, використовуючи майевтику, як спеціальний метод, що допомагає розкрити суть понять.

«Філософський підхід до проблеми білінгвізму дозволяє побачити функції двомовності не тільки в можливості реалізації комунікації між народами і культурами, а й в значному розширенні потенціалу, засобів вербалізації мислення. Якщо виходити з того, що мислення - це оперування поняттями, то багатство, багатосторонність мислення людей, що сформувалися в білінгвістичному середовищі, безперечні. Даний факт пояснюється положенням про те, що мова і мислення єдині. Відповідно, варіантність, багатозначність мови повинні зумовлювати й варіативність мислення. І якщо білінгвізм сприяє різнобічності мислення, підвищує передумови його евристичності, то, очевидно, білінгвістичне середовище потребує цілеспрямованого формування» [2, с.7-8].

Історія герменевтики як практичного мистецтва тлумачення текстів, мови, мистецтва перекладу бере свій відлік від Стародавньої Греції, коли з'явилася необхідність тлумачення стародавніх текстів поем Гомера. В епоху Середньовіччя існувала теологічна герменевтика, в епоху Відродження здійснювалися переклади з давньогрецької, латинської, арабської мов на живі. Характерно, що досягнення середньовічної риторики і схоластики, які багато значать для розвитку теорії аргументації, майже не враховувалися або характеризувалися як негативні. Мова середньовічних суперечок здавалася філософам Відродження надмірно сухою та ускладненою.

Найбільший інтересу до вивчення мови як філософського явища припадає на другу половину ХХ століття. Проблеми, пов'язані з дослідженням мови, сполучалися із збагаченням методичної та методологічної бази. Становлення порівняльно-історичного методу в мовознавстві, осмислення результатів етнографічних експедицій, розвиток психології, соціології, антропології дали поштовх для розвитку філософських досліджень мови. Мова розглядається як засіб комунікації, як діяльність, як семантична структура, як засіб пізнання, засіб маніпулювання і т.п. » [2, с. 12].

Важливою умовою формування і еволюції планетарного розуму є, на думку А. І. Уварова, «вироблення спільних елементів в граматиці різних мов світу, без чого мовне спілкування було б неможливе хоча б через те, що мова пов'язана зі структурою мислення, його логікою, а структура і логіка мислення в принципі носять загальний характер. В кінцевому рахунку їх спільність визначається принципом відображення» [3, с.112].

На зміну моносуб'єкта пізнання класичної науки приходять консолідований суб'єкт пояснення і розуміння нелінійного глобального світу. Тому в наш час дуже важливими є гносеологічні і геоментальні категорії: холізм, комунікативність, стратегія. Складною проблемою в комунікаціях людей є проблема формування глобальної мови як холістського (цілісного) знання. Формується геомова як мова планетарного розуму, витоком якої є міф і вимір.

Міф і вимір - це прамови глобалістики. Визначальним принципом в даний час виступає принцип максимуму за допомогою мінімуму. Основою мови є символ у вигляді штучних мов, програм, сигналів, моделей, а також образів, які використовуються все ширше, оскільки є найбільш інформаційно ємними. Все це передбачає виділення у вихідну групу базових моделей, в тому числі в кожній сфері пізнання, більш простих, з меншою кількістю параметрів, але таких, що є основою більш складних моделей, та знаходження посередників між базовими моделями, матрицями і національною мовою користувача. Такі посередники можуть бути різними: емоції, емоційна образна логіка тощо. Потенційно базова модель вміщує загальну модель подальшої еволюції даного процесу, даного об'єкта.

Таким чином, в даний ситуації білінгвізм стає інструментом, способом, засобом і методом пізнавального процесу, так як є необхідним елементом структури сучасної комунікації, кооперації та культури співуправління розвитком особистості.

#### **Література**

1. Герменевтика // Культурология / под ред. Е.М. Борисовой. – М.: МЭСИ, 1998. – 162 с.
2. Колыхалова О.А. Социокультурные и философские аспекты билингвизма: автореф. дис. на соискание учен. степени канд. пед. наук: спец. 13.00.01 «общая педагогика, история педагогики и образования»/О.А.Колыхалова. – М.: 2000. – 44 с.
3. Уваров, А.И. Философия открытого нелинейного мира // Труды членов РФО. Вып.10. - Российская академия наук, РФО. – М.: 2005. – С.112.
4. Чанышев, А.Н. Философия Древнего мира (история философии) / А.Н. Чанышев.– М. : Высш. шк., 2003– 703 с.

**ПСИХОЛОГО-ПЕДАГОГІЧНИЙ АСПЕКТ БІЛІНГВІЗМУ**

Як відомо, системоутворюючим елементом культури є мова, тому її можна інтерпретувати як семіотичну систему. У цьому плані класична культура була відносно замкнутою семіотичною системою. Інша культура, за Ю.М. Лотманом, - «пам'ять, закодована реальною мовою. Мова - це код, плюс його історія» [2, с. 194]. Інакше кажучи, якби нам все було зрозуміло в іншій культурі, вона не була б для нас іншою, а була б тотожною нашій і тому в певному сенсі нецікавою. Пізнання іншої культури, як стверджує В.В. Миронов, «вимагає зусиль і здійснюється шляхом занурення у всю систему даної культури ... за умов досконалого знання її мови» [3, с.12]. З даної позиції діалог культур реалізується «всередині особливого комунікаційного простору - семіосфери ... у нього включається не тільки сума мов, а й соціокультурне поле їх функціонування» [2, с. 194]. В межах такої семіосфери область перетину (тотожності) є відносно невеликою, а зона непересічного величезна. Перетинаються лише найменші за обсягом смислові частини культур, а найбільший залишок вимагає культурної інтерпретації, перекладу.

Необхідність розуміння веде до тенденції розширення області перетину, але найбільшу смислову цінність має саме сфера непересічного, тобто область «напруги» [2, с. 194], сильного опору між двома культурами як семіотичними системами. Область тотожності - передумова для проникнення в область нетотожні проникаючої культури і універсальним ключем для цього є білінгвізм.

Білінгвізм, як відомо, є предметом вивчення різних наук: психології, лінгвістики, психолінгвістики, соціології, педагогіки та ін.

Актуальними є дослідження білінгвізму з загальнопедагогічних позицій. Існуючі методи навчання другої мови як дорослих, так і дітей не цілком задовільні з психологічної та лінгвістичної точок зору. При їх розробці не враховувалися нейропсихологічні відмінності індивідуумів, їх психофізіологічні та когнітивні особливості. Сучасний стиль навчання є усередненим: без врахування статі, віку, типу національної культури, конкретної мови тощо. Це призводить до того, що людина, яка володіє здібностями і бажанням вчитися, не може швидко і успішно засвоїти іншу мову, так як ці методи не підходять особисто для неї.

Педагогічний аспект вивчення білінгвізму вирішує питання, пов'язані з формуванням і розвитком двомовності в умовах навчання, а саме: який час є найбільш продуктивним, в якому віці доцільно починати вивчення іншої мови - паралельно з рідною або після засвоєння рідної; які шляхи, методи і прийоми навчання другої мови є ефективними; які навчально-методичні посібники потрібні для успішного формування білінгвізму.

Педагогічні питання формування двомовності розробляються колективними зусиллями вчених, методистів, вчителів опираючись на дані

лінгвістичного і психологічного аспектів вивчення білінгвізму. Висвітлення цих питань становить основний зміст методики навчання другої мови. Однак одне з питань даної проблеми ще і на сьогодні залишається досить суперечливим - вік, який є оптимальним для початку вивчення другої мови при відсутності іншомовного мовного середовища.

Інтерес психологів до білінгвізму, на думку вчених, викликаний тим, що на основі отриманих результатів досліджень проблем двомовності можна набагато успішніше просуватися по шляху експериментальної перевірки цілого ряду теоретичних положень у розумінні природи мови та мовлення. З іншого боку, психологія, зокрема нейропсихологія, без урахування особливостей мислення білінгва не може адекватно оцінювати і коригувати факти мовної та розумової діяльності людини.

Психологічний аспект білінгвізму розглядає мовлення на двох мовах в контексті загального розвитку особистості і передбачає з'ясування наступних питань:

- як впливає двомовність (особливо рання двомовність) на загальний інтелектуальний розвиток дитини і на розвиток рідної мови;
- як проявляється єдність мови і мислення при двомовності;
- чи можливе іншомовне мислення;
- який механізм прояву транспозиції та інтерференції рідної мови у мовленні на іншій мові;
- який механізм функціонування рідної та нерідної мов при ранній та пізній двомовності;
- які етапи розвитку двомовності можна виділити в умовах вивчення іншої мови у національній школі;
- які характерні риси двомовності виявляються на кожному етапі [1, с.15].

На даний час вже проведені певні теоретичні та емпіричні дослідження білінгвізму, але отримані результати ще не дозволяють побачити цілісну картину цього явища, існує ще маса проблем, які потребують пильної уваги психологів, педагогів та дослідників інших галузей наукового знання.

#### **Література**

1. Закирьянов К.З. Двужычие и интерференция/К.З.Закирьянов. – Уфа : БГУ, 1984. – 81 с.
2. Лотман Ю.М. Внутри мыслящих миров/Ю.МюЛотман. – М. : 1996. – 298 с.
3. Миронов В.В. Современное коммуникативное пространство как фактор трансформации культуры и философии / В.В.Миронов // Вестник РФО. – 2005. - №3. – С. 9-22.



## КОУЧИНГ ЯК ТЕХНОЛОГІЯ ФОРМУВАННЯ ПРОФЕСІЙНОЇ КОМПЕТЕНТНОСТІ ОСВІТЯНИНА

В умовах поглиблення євроінтеграційних процесів якість і розвиток освітньої галузі багато в чому залежить від характеру впровадження інновацій та самим інноваційним потенціалом педагогів-освітян. Актуальність дослідження обумовлена тим, що в якості одного з таких процесів, на наш погляд, виступає технологія коучингу, яка створює умови для формування професійної компетентності фахівця-освітянина, здатного до реалізації своїх потенційних можливостей, самостійному прийняттю відповідальних рішень в різних ситуаціях життєвого вибору, прогнозуючи їх можливі наслідки.

Узагальнюючи теоретичний аналіз літератури та матеріали досліджень, слід сказати, що основні аспекти розкриття сутності коучингу знайшли своє відображення: теоретичне підґрунтя (У. Т. Голлві [3], М. Дауні [4], Дж. Уітмор [7] та ін.), ефективність коучингових технологій (С. Кові [5], Т. Столцфуз [9], А. Цивінська [8] та ін.), в т.ч. в освітній галузі нашої країни (Т. Борова [1], О. Нежинська, В. Тименко [2; 6] та ін.). Що ж до питання використання коучингу як технології формування професійної компетентності освітянина, то воно раніше не виступало предметом досліджень. Отже, *мета дослідження* – висвітлення особливостей коучингу як технології формування професійної компетентності освітянина.

Слід відмітити, що на думку одного із засновників коучингу, Т. Голлві [3], коучинг – це методика розкриття потенціалу особистості для максимізації власної продуктивності та ефективності. Коучинг більше допомагає особистості навчатися, ніж вчить. Це не тільки технологія, яка застосовується в певних обставинах, а метод управління, метод взаємодії з людьми, спосіб мислення.

Разом з цим, в системі освіти відсутнє чітке, однозначне, єдине розуміння даного феномену, оскільки коучинг народився на перетині багатьох наук, зокрема, філософії, соціальної, спортивної психології, психотерапії, управлінського консультування тощо й останнім часом багато пишуть та говорять про коучинг у бізнесі та психології. Це дає підставити розглядати коучинг як новий напрям у психолого-педагогічному супроводі навчального процесу, який ґрунтується на основі постановки цілі та максимально швидкому просуванні до її реалізації засобами мобілізації внутрішнього потенціалу особистості освітянина, освоєння передових стратегій досягнення результату, розвитку й удосконалення необхідних при цьому вмінь і навичок.

Підхід, який запропонував Т. Голлві, насправді вже використовувався раніше, приблизно 2500 років тому, давньогрецьким філософом Сократом, який вчив своїх учнів, яким чином поліпшити власне життя. У першу чергу за допомогою питань діагностував інтелектуальний потенціал своїх учнів і

підштовхував до роздумів про власне життя, а потім за допомогою відповідно сформульованих питань сприяв тому що учні знаходили у собі відповіді які сприяли їхньому особистісному розвитку. Головною особливістю було те що він ніколи не давав учням готових рішень, наштовхуючи питаннями на самостійне знаходження відповідей на нагальні життєві питання, застосовуючи при цьому три важливі елементи: 1) діагностика потенціалу учня; 2) допомога учню щодо самостійного досягнення мети; 3) надання завдань для самостійного вирішення.

Використання коучингу в системі освіти є особливо важливим, оскільки сьогодні, сучасний ефективний педагог-освітянин і науковець – це фахівець, що поєднує в собі безліч ролей таких як: консультант, наставник, тьютор, фасилітатор, коуч, дослідник, мотиватор, аналітик і менеджер інформаційних ресурсів, експерт, проектувальник навчальних курсів, який обирає та розробляє зміст і технології навчання й організації навчального процесу. Кінцевим результатом успішності такої роботи є професійно компетентний і кваліфікований фахівець, який конкурентоспроможний на ринку праці, орієнтований на професійний та особистісний розвиток і який здатний навчатися протягом життя. Це стимулювання процесу розвитку майбутніх фахівців, надаючи можливість розробляти певну кількість варіантів побудови індивідуальної освітньої траєкторії. Крім того, коучинг є одним з ресурсних аспектів педагогічної діяльності та передбачає виведення взаємин між викладачем і студентом на новий рівень міжособистісної взаємодії на основі зацікавленості та співпраці.

Завдяки коучингу розширюється сфера пізнання та горизонти бачення, підвищується ефективність та якість життя, відкриваються можливості розвитку. Методика сильних відкритих питань коучингу, коучинг-підхід, що використовуються в навчальному процесі, дозволять розширити рамки свідомості, а також мають стимулювати пошук відповідей і рішень, допоможуть створити новий підхід до процесу навчання та сформувати професійну компетентність освітянина, внести інтерактивні елементи, новий сенс як для педагогів, так і для учнів, що допоможе дійсно включити учнів в навчальний процес, загалом підвищити мотивацію та відповідальність за результат. Коучинг дозволяє створити середовище, в якому можливе повне розкриття внутрішнього потенціалу всіх учасників навчального процесу.

Висновки. Отже, в умовах сучасних тенденцій використання коучингу як технології формування професійної компетентності освітянина сприятиме розвитку професіоналізму, самореалізації та самовдосконаленню, забезпечення зростання якості освіти в рамках євроінтеграційних процесів.

#### **Література**

1. Борова Т. А. Теоретичні і методичні засади адаптивного управління професійним розвитком науково-педагогічних працівників вищого навчального закладу / Т. А. Борова : дис. на здобуття доктора пед. наук зі спец. 13.00.06 – теорія та методика управління освітою. – К., 2012. – С. 170-234.

2. Використання коучингу в системі вищої освіти України / О. О. Нежинська, В. М. Тименко // Вісник післядипломної освіти : зб. наук. праць Ун-ту менедж. освіти НАПН

України ; редкол. : О. Л. Ануфрієва [та ін.] ; голов. ред. В. В. Олійник. – К. : АТОПОЛ ГРУП, 2015. – Вип. 15(28). – С. 236–245.

3. Голлви Т. Максимальная самореализация: Работа как внутренняя игра / Тимоти Голлви ; пер. с англ. – М. : Альпина Бизнес Букс, 2007. – 264 с.

4. Дауни М. Эффективный коучинг: Уроки коуча коучей (Effective Coaching: Lessons from the Coaches' Coach) / Майлз Дауни ; пер. с англ. Е. Гладкова. – М. : Издательство «Добрая книга», 2013. – 288 с.

5. Кови С. Семь навыков высокоэффективных людей: Мощные инструменты развития личности / Стивен Р. Кови. – М. : Альпина Бизнес Букс, 2006. – 375 с.

6. Коучинг у діяльності практичного психолога системи освіти: спецкурс для слухачів очно-дистанційної форми навчання в системі післядипломної педагогічної освіти / О. О. Нежинська, В. М. Тименко ; НАПН України, Ун-т менедж. освіти. – К., 2015. – 44 с.

7. Уитмор Дж. Коучинг высокой эффективности. Новый стиль менеджмента, развитие людей, высокая эффективность (Coaching for Performance: GROWing People, Performance and Purpose) / Джон Уитмор ; пер. с англ. – М. : Международная академия корпоративного управления и бизнеса, 2005. – 168 с.

8. Coaching / Anna Cywińska, Sylwia Majewska, Kamila Peplak-Kowalska, Eliza Szwec. – Wydanie pierwsze. – Lublin, 2013. – 190 s.

9. Stoltzfus T. Sztuka zadawania pytań w coachingu / T. Stoltzfus. – Wyd. Aetos Media. – Wrocław, 2012. – 102 s.

УДК 811.161.2'42:82–1:728.1

Л. С. ПРОКОПОВИЧ, О.Й.КУРИЛО  
Мукачівський державний університет

### КОНЦЕПТ ХАТА – ВАЖЛИВИЙ ФРАГМЕНТ МОВНО-ПОЕТИЧНОЇ КАРТИНИ СВІТУ

Мову сьогодні розглядаємо передусім як основний засіб, що дає змогу пояснити сферу людської ментальності, поведінку людини, її світогляд, спосіб мислення, процеси породження думки, оскільки саме вона визначає спосіб членування світу у тій чи тій культурі, спосіб його опису, інтерпретації. Мову нині досліджують у різних ракурсах, наукових лінгвістичних парадигмах, серед яких основні – *антропоцентрична і дискурсцентрична*.

Лінгвістична концептологія як окрема сфера концептології сформувалась порівняно нещодавно – на початку ХХІ сторіччя.

Концептосфера (мікроконцептосфера) і концепт належать до основних понять сучасного мовознавства.

Термін "концептосфера" вперше застосовує Д. Лихачов. Під концептосферою науковець розуміє "сукупність потенцій, що відкриваються в словниковому запасі окремої людини, як і всієї мови загалом" [4, с. 282].

О. Селіванова називає концептуальною системою (концептосферою) "систему концептів у свідомості людини, що відтворює у вигляді структурованих і упорядкованих знань уявлення про дійсність, світ і результати внутрішнього рефлексивного досвіду людини" [6, с.261]. Визначальним завданням для неї є експлікація концептів, що складають ККС (концептуальну картину світу), у якій зберігаються знання, досвід людської діяльності, процесів, пізнання світу.

В. Красик зазначає, що лінгвісти намагаються позбутися багатозначності терміна "концепт" і пропонують альтернативні аналоги: "лінгвокультурема" (В. Воробйов), "міфологема" (В. Базилев), "логоепістема" (Е. Верещагін, В Костомаров), "концептуал" (О. Бунеева), що їх починають уживати в лінгвістичній літературі від початку 90-х років ХХ ст.

Отже, термін "концепт" у лінгвістиці – старий та новий одночасно, що "як і більшість наукових понять, уводиться з відомою долею пафосу та через когнітивну метафору" [1, с. 15]; це "брунька найскладніших суцвіть" і "ембріон уявних операцій" [2, с. 272-273]; "квант знання" [3, с. 91]; "згусток культури" [7, с. 40]; "ген культури" [5, с. 16–17].

Концепт *хата* посідає особливе місце в системі концептів. Хата – це не тільки матеріальне осердя сім'ї, а й осередок внутрішнього духовного світу. Таке ставлення відбито в ритуалах, традиціях, звичаях обрядах, віруваннях досить повно і розмаїто воно відображено і в мові. Джерельну базу нашого дослідження становлять тексти поетичних творів Л.Костенко, В.Симоненка, В.Стуса, М.Руденка, І.Драча, Д.Павличка, М.Вінграновського та ін. авторів, творчість яких репрезентує українську мову другої половини ХХ ст. у її жанровому поетичному різновиді.

Когнітивний аналіз поетичних дискурсів, поєднаних з аналізом структурної семантики, сприяє системному розгляду зазначеного концепту, що дозволяє зробити висновки про багатошаровість мовної свідомості, виділяючи при цьому загальнолінгвальний, національно детермінований компоненти, простежити аксіологічний вимір, що об'єктивується через мовні знаки і є базовим для національно культурного змісту.

У поетичному світі *хата* – це своєрідний епіцентр розгортання ліричних подій, недаремно такі частотні поетичні обставини *коло хати, біля хати, навколо хати* тощо: *біля хати білий батько на канані* (Вінграновський); *Пише, рідна, що навколо хати/ наш садок вишневий забілів* (Симоненко); *Улітку під вербою біля хати/ Княгиня почала дітей навчати* (Руденко); *А коло хати пелехатий сонях / пасе траву в блакитному дощі* (Костенко). Такі поетичні вислови аперцептивно апелюють до автологічних, не метафоризованих, але насичених національним змістом образів Т. Шевченка: *Садок вишневий коло хати*; *Сім'я вечера коло хати* тощо. Продовжуючи цю традицію, автори виявляють особливе естетичне чуття, яке «до певної міри формує у людині своєрідний спектр бачення тієї невербалізованої поетичності, якою наповнений світ» [9, с.15].

Оцінність архітектурного образу *хата* демонструє сформований навколо нього в мові української поезії другої половини ХХ ст. епітетний ряд – *рідна, батьківська, біла, блакитна, сива, далека, стара* [див. також СЕУМ, с. 377–378].

*Рідна* – найбільш популярне художнє означення *хати* в українській словесності. Внутрішньо притаманна йому конотація інтимності посилюється при поєднанні із займенником *моя* в рамках конструкції звертання: *Відчиняла ти лагідно двері,/ [...] Друзів кликала до вечері,/ Рідна хато моя стара* (Симоненко); *Я прощаюся нині з тобою,/ Рідна хато моя, назавжди*

(Симоненко); *Добридень, рідна хато! Де ви, рідні, – стрічайте сина блудного* (Стус).

Окремий постійний поетичний мотив – ностальгійно-інтимне зізнання авторів у своїх почуттях до рідного дому, рідної хати. Частотні його виразники у текстах – словосполуки *найдорожча рідна хата, наймиліша рідна хата* і т. ін.: *Я бачив на землі хорому,/Просторі, мов аеродроми,/ Палаці для тисячоліть,/ Та найдорожча рідна хата,/ Ота маленька, небагата* (Павличко); *Де стоять в обновах білих, в чистому вбранні/ Рідні хати, білі хати з хмелем при вікні* (Симоненко,).

Позитивне авторське ставлення до *хати, рідної хати* виявляють колоративні епітети *біла, біла-біла, блакитна, сива* тощо. Пор.: *Хата моя, біла хата,/ Казко тепла й доброти,/ Стежка від тебе хрещата/ В'ється в далекі світи* (Луценко); *Отака біла-біла хата/ Серед білого-білого цвіту* (Драч); *Сто віків мій вік заприг/ Сиву хату розхитати* (Драч); *Сніпки золотисті загачують греблю,/ Бо хата блакитна текла б в небеса* (Драч). В останній ілюстрації дослідник І. Мойсеїв прочитує глибокий екзистенційно-імпресіоністичний зміст: «жовто-блакитний імпресіонізм тут поєднано з одвічним прагненням до високости». У поезії Л. Костенко виявлено співзвучні мотиви образного пейзажотворення: *На те й погорільці – будуємо хатку./ Над хаткою небо. А знов голубе* (Костенко). Рідна хата – одне з основних утілень української національної ментальності, що має символічне значення і є тим концептуальним стрижнем мовної і позамовної дійсності, довкола якого тисячоліттями формувалася українська культура і українська вдача.

#### Література

- 1 Арутюнова Н. Д. Введение / Н. Д. Арутюнова // Логический анализ языка: ментальные действия: [ сб. ст. ]. / Рос. АН, науч. совет. по ист. мировой культуры : Пробл. группа "Логический анализ языка" ин-та языкозн.; [ отв. ред. Н. А. Арутюнова ]. – М. : Наука, 1994. – С. 3 – 4.
2. Аскольдов С. А. Концепт и слово/ С. А. Аскольдов // Русская словесность. От теории словесности к структуре текста: [антология]. – М. : Academia, 1997. – С. 276–279.
3. Кубрякова Е. С. Краткий словарь когнитивных терминов:[ Текст ] / Е .С. Кубрякова, В. С. Демянков, Ю. Г. Панкрац, Л. Г. Лузина; [ под. общ. ред. Е. С. Кубряковой ]. - М. : Филол. ф-т МГУ им. М. В. Ломоносова, 1996. – 248 с.
4. Лихачев Д. С. Концептосфера русского языка / С. Д. Лихачев// Русская словесность. От теории словесности к структуре текста: аналогия : [под. общ. ред. В. П. Нерознака ]. – М. : Academia, 1997. – С. 280 – 287.
5. Ляпин С. Х. Концептология: к становлению подхода:[ Текст ] / С. Х. Ляпин // Концепты : [ науч .тр. Центроконцепта ]. – Архангельск : Изд - во Помор.ун- та, 1997. – Вып. 1. – С. 11 – 35.
- 6.Селіванова О.О. Сучасна лінгвістика : термінологічна енциклопедія / О.О. Селіванова. – Полтава : Довкілля – К, 2006 – 712 с.
7. Слышкин Г. Г. Текстовая концептосфера и ее единицы / Г. Г. Слышкин // Языковая личность: аспекты лингвистики лингводидактики : [ сб. науч. тр.] / ВГПУ. – Волгоград : Перемена, 1999а. – С.18 – 27.
- 8.Словник епітетів української мови / [С.П.Бибик, С.Я.Єрмоленко, Л.О.Пустовіт / за ред. С.Я.Єрмоленко]. – К. : Довіра, 1998. – 431 с.
- 9.Ставицька Л.О. Естетика слова в українській поезії 10–30 рр. ХХ ст. / Л.О.Ставицька. – К. : Правда Ярославичів, 2000. – 154 с.

## ПРОБЛЕМА ЛІВОРУКОСТІ В ПСИХІЧНОМУ РОЗВИТКУ ДИТИНИ

Для формування гармонійного розвитку ліворукої дитини батькам необхідно володіти знаннями про психологічні та фізіологічні особливості розвитку таких дітей. Статистика свідчить про незмінну кількість ліворуких людей на планеті, але пояснити достовірно причину ліворукості науковцям не вдалося й досі.

Мета нашого дослідження-проаналізувати основні теорії виникнення ліворуких людей: генетичні, біологічні, еволюційні та соціальні та визначити напрямки подальших досліджень.

Історично склалося негативне ставлення суспільства до ліворукості. В багатьох країнах світу, включаючи пострадянський простір, ліворуких дітей насильно переучували писати, їсти правою рукою. Ставлення суспільства до ліворукості було різко негативним, педагоги прагнули перевчити дітей на праву руку, часом вдаючись до жорстких методів. Відомі факти прив'язування лівої руки дитини до стільця, биття по руці тощо.

На сьогодні існують вже чимало свідчень про те, що насильне переучування і негативне ставлення до ліворукості призводить до нервово-психічних розладів, шкідливо впливає на здоров'я, розвиток та шкільні успіхи дітей.

На більшості мов світу слово «право» є не лише синонімом правильності, але й вживається як влада і правосуддя. Історично склалося так, що бути праворуким означає бути кваліфікованим, вмілим, спритним. В той час як слово «лівий» – це бракований, «лівий товар», «лівий паспорт», «мати дві лівих руки», що означає «бути незграбним». Оскільки всі ці вирази є дуже давніми та поширеними, всі вони підтверджують теорії, які вказують, що панування праворуких надзвичайно давнім явищем. На ліворуких традиційно дивилися як на відхилення від норми.

Але якщо бути шульгою це так «неправильно», то постає питання чому це все таки відбувається. Археологічні розкопки свідчать, що вже близько 500 тис. років приблизно 10% населення були ліворукими: аналіз людських останків вказує на різницю в довжині рук та щільність кісткових тканин, а деякі древні інструменти та артефакти вказують на користування лівою рукою[1].

Довгий час вчені різних країн намагалися знайти розгадку причин розвитку ліворукості. Виникали різні теорії, але більшість вчених сходяться на думці, що ліворукість - це спадкова ознака (тому що у батьків-шульгів ймовірність народження дитини-шульги в рази вище). Дані теорії пов'язані з існуванням гена правого зсуву, тобто праворуких [3]. Цей ген певним чином передається у спадок, в той час як ген лівого зсуву випадає як випадковий варіант. Навіть положення плода під час вагітності може зіграти свою роль. Якщо ми народжуємося з одним варіантом останнього гена, то стаємо

праворукими, але у значної частини людей є інший його варіант, він зчитує мітку так, що ті стають ліворукими.

Окрім генетичних теорій існують біологічні (пошкодження головного мозку, пологова травма, родовий стрес, травма правої руки, хвороба матері в першому триместрі, вік матері, пізня вагітність), еволюційні (теорія асиметрії В. А. Геодакяна), соціальні (наслідування рідним, друзям, псевдоліворукість), екологічні (несприятливі умови розвитку, погіршення екології, теорія ультразвуку) [1].

Не дивлячись на значну кількість досліджень в даній галузі, у наш час нема загальноприйнятої генетичної моделі, яка б пояснювала феномени латеризації руки і центрів мови. Недавно сформульований новий підхід у зв'язку з введенням генотип – культурної, коеволуційної моделі встановлення рукості. Визнано, що функціональна асиметрія мозку, як і лівопівкульне домінування, - унікальна, специфічна особливість мозку людини, яка виникла в антропогенезі у зв'язку з появою мови і праворукості. За деякими даними схильність до переважаючого використання правої руки виникла в первісних популяціях, коли їх члени ще не мали генетичної обумовленого переважання у використанні тієї чи іншої руки [1].

Безсумнівно, ліворукість не можна вважати причиною порушень або відхилень у розвитку, причиною знижених інтелектуальних і фізичних можливостей. Зрозуміло й інше - переважаюче володіння рукою залежить не від бажання дитини або її впертості, а від особливої організації діяльності мозку, що визначає не тільки "провідну" руку, але і деякі особливості організації вищих психічних функцій.

#### **Література**

1. Геодакян В. А. Новая концепция леворукости / В. А. Геодакян, К.В. Геодакян / Доклады Академии Наук РАН. – 1997. – т.356. –№ 6.– С. 838-842.
2. Равич-Щербо И. В. Психогенетика. Учебник / И.В.Равич-Щербо, Т.М. Марютина, Е.Л.Григоренко. Под ред. И.В.Равич–Щербо. – М. : Аспект-Пресс, 2004. – 447 с.
3. LRRTM1 on chromosome 2p12 is a maternally suppressed gene that is associated paternally with handedness and schizophrenia. // Molecular Psychiatry. United Kingdom Nature Publishing Group. – 2007. – №12. – С. 1129–1139.

**УДК 802.0:37-5**

**Н. В.ТЕЛИЧКО**  
Мукачівський державний університет

### **ФОРМУВАННЯ АНГЛОМОВНОЇ КОМУНІКАТИВНОЇ КОМПЕТЕНЦІЇ ЗАСОБАМИ ВИКОРИСТАННЯ ІННОВАЦІЙНИХ ТЕХНОЛОГІЙ**

Комунікативна компетенція розглядається як здатність здійснювати мовленнєву діяльність через реалізацію комунікативної, мовленнєвої поведінки на основі фонологічних, лексико-граматичних, соціологічних і країнознавчих знань та навичок відповідно до різноманітних завдань і ситуацій спілкування. Метою навчання англомовного говоріння є формування професійно спрямованої комунікативної компетенції. Сучасні методичні дослідження

вказують на можливості нових освітніх технологій і методів, які слід використовувати у руслі комунікативного методу навчання. Провідний принцип комунікативного методу навчання – навчання у колективі і через колектив – забезпечує активну мовленнєву взаємодію всіх учасників навчального процесу, тобто інтерактивність.

Аналіз останніх досліджень і публікацій свідчить, що англomовна компетенція постійно знаходиться у фокусі уваги багатьох дослідників. Проте, слід зауважити, що дана проблема досліджується дещо фрагментарно.

Реалізація інноваційної педагогічної технології передбачає наявність діалогової взаємодії учасників процесу, тому важливим є:

- форма структурування, впорядкування педагогічної взаємодії всіх суб'єктів навчально-виховного процесу;
- механізм продуктивної взаємодії суб'єкта педагогічної діяльності з педагогічною реальністю;
- поєднання інструментального та етичного компонентів професійно-педагогічної діяльності [3].

Але для того, щоб отримати бажані результати на кожному уроці, вчитель має поєднати духовний зміст педагогічної діяльності з досконалою формою її реалізації. Це буде можливо завдяки:

- наявності професійного уявлення про існуючий діапазон форм, прийомів. Їх природу і структуру, потенціал для використання педагогічних цілей;
- усвідомлення рівня власного професіоналізму стосовно існуючої масової та інноваційної практики;
- вільного володіння власними технологічними можливостями носія професійно-педагогічної діяльності;
- наявності стійкого результативного досвіду застосування набору (систем методик);
- розуміння природи дієвості кожної зі складових інноваційних технологій [3].

Використання на уроках іноземної мови дослідницької технології передбачає набуття учнями досвіду дослідницької роботи в пізнавальній діяльності. Під час навчання іноземної мови це дає змогу вчителю об'єднати розвиток інтелектуальних здібностей учнів з дослідницькими вміннями і на цій основі формувати активну творчу особистість.

Проектна технологія передбачає створення вчителем таких умов під час навчального процесу, за яких його результатом є вдосконалення індивідуальності учня, його потенціальних здібностей, виховання мотивації, особистісних та вольових якостей: самостійності, цілеспрямованості, організованості в роботі. Інформаційно-комп'ютерні технології готують учнів до повноцінної діяльності в умовах сучасного інформаційного суспільства [2].

Використання мультимедійних технологій у навчальному процесі дають змогу вчителю [1].

Раціонально використовую перевірені шкільною практикою такі форми роботи, як групова робота, проблемне і навчання, дидактичні ігри. Ефективно застосовую елементи сучасних інформаційних технологій навчання.



Важливими джерелами знань, засобами створення проблемних ситуацій, закріплення та перевірки засвоєння навчального матеріалу, розвитку мислення, спостережливості та допитливості школярів слугують використовуваний експеримент та розв'язування задач на різних етапах уроків.

Метою навчання англомовного говоріння є формування професійно спрямованої комунікативної компетенції. Сучасні методичні дослідження вказують на можливості нових освітніх технологій і методів, які слід використовувати у руслі комунікативного методу навчання. У світлі даної проблеми актуальною вбачається конкретизація сутності інноваційних технологій у контексті формування англомовної комунікативної компетенції.

Відтак перспективи подальших пошуків у напрямі дослідження вбачаємо в розробці спеціальних інноваційних методик, які доцільно використовувати в навчальному процесі вищої школи для формування англомовної комунікативної компетенції.

#### **Література**

1. Бергельсон М. Б. Мовні аспекти віртуальної комунікації / М. Б. Бергельсон // Вісник МГУ. Лінгвістика і міжкультурна комунікація. – 2002. – № 1. – С.55–67.
2. Методика навчання іноземних мов у загальноосвітніх навчальних закладах : підручник / Л.С. Панова, І.Ф. Андрійко, С.В. Тезікова / Л. С. Панова // Наукові записки. – Серія: Філологічні науки. Збірник наукових праць. – 2009. – №81. – С. 141 – 146.
3. Кондратюк Т. Інноваційні технології / Т Кондратюк. – Харків : Фоліо, 2006. – 355 с.
4. Baron N. C. Always on: language in an online and mobile world / N. C. Baron // Oxford: Oxford University Press. – 2008. – P. 19 – 22.

УДК 378.371.13

Н.В.ТЕЛИЧКО, О.В.БЕЗРУКА  
Мукачівський державний університет

### **ПРОФЕСІЙНА КОМПЕТЕНТНІСТЬ ЯК ЗАСАДНИЧИЙ ЧИННИК ФОРМУВАННЯ ПЕДАГОГІЧНОЇ МАЙСТЕРНОСТІ МАЙБУТНЬОГО ВЧИТЕЛЯ**

Перед системою вищої професійної освіти постає завдання підготувати конкурентоздатного фахівця, що володіє комплексом компетенцій, які відповідають вимогам сучасного ринку праці. Найвищим рівнем професійної компетентності майбутнього вчителя є сформованість педагогічної майстерності, що зумовлює актуальність дослідження професійної компетентності як засадничого чинника у формуванні педагогічної майстерності студентів педагогічного вищого навчального закладу.

Дослідження свідчить, що більшість науковців визнають метою підготовки висококваліфікованих фахівців розвиток професійної компетентності. Дослідження окресленої проблеми свідчить, що науковці розкривають досвід філософсько-методологічного аналізу компетентнісної парадигми в освіті та визначають напрями підготовки та розвитку педагогічної компетентності вчителя в Україні в контексті філософії вищої педагогічної освіти; конкретизують сутність педагогічної компетенції та компетентності та визначають ключові компетенції як компонент особистісно-орієнтованої парадигми освіти та ін. Науковцями визначено компетентнісний підхід

найбільш оптимальним шляхом модернізації професійної освіти [2], а компетентність розглядають як важливий елемент у структурі моделі якості підготовки фахівців. Таким чином, узагальнюючи загальнонаукові підходи до визначення професійної компетентності педагога, дослідники розглядають формування компетентності майбутнього вчителя як провідне завдання сучасної освітньої політики.

Мета дослідження полягає в уточненні сутності та структури професійної компетентності як засадничого чинника у формуванні педагогічної майстерності майбутніх учителів.

Використовуючи поняття «компетенція» та «компетентність» як обов'язкові інструменти у формуванні професійної компетентності майбутніх учителів, ми опиралися на розкриття сутності цих дефініцій у «Енциклопедії освіти», де *компетенція* розуміється як наперед задана соціальна норма (вимога) до освітньої підготовки фахівця, котра необхідна для його якісної продуктивної діяльності в певній сфері та є соціально закріпленим результатом. Результатом набуття компетенцій є *компетентність*, яка «передбачає особистісну характеристику, ставлення до предмета діяльності» [4]. Таким чином, компетентність паралелізується з поняттям «кваліфікація» як рівнем і видом професійної навченості фахівця, наявністю в нього знань, умінь і навичок, необхідних для виконання певної роботи, і визначається як *професійна компетентність*.

Однак, окреслені критерії професійної компетентності не можуть бути основою формування педагогічної майстерності майбутніх учителів, оскільки не відображають специфіку педагогічної діяльності та не враховують особистісного компоненту у вимогах до сформованості професійної компетентності фахівця.

На основі структурування професійної компетентності науковці виокремлюють такі складові цього феномену: концептуальну (володіння теоретичними основами професії); інструментальну (володіння базовими фаховими навичками); інтегративну (спроможність поєднувати теорію і практику); контекстуальну (розуміння соціального, культурного й економічного середовища, де здійснюється фахова діяльність); адаптивну (передбачення змін, важливих для професії, готовність до них); міжособистісну (ефективне фахове спілкування). Однак, запропоновані складові не відображають такої особливості професійної діяльності вчителя як прагнення і готовність до вияву педагогічної майстерності, володіння студентами основами педагогічної деонтології, педагогічного емпатерменту, щоб наснажуватися до професійного зростання і наснажувати школярів до навчання.

Щоб системно й ефективно спрямовувати навчально-пізнавальну діяльність школярів на формування конкретних компетентностей, в учителів доцільно сформувати відповідні компетентності в процесі здобуття вищої освіти, що розглядаємо як обов'язкову складову їхньої педагогічної майстерності [1].

До таких компетентностей відносяться:

*Громадянська компетентність*, яка визначається як здатність людини активно, відповідально й ефективно реалізовувати права та обов'язки з метою розвитку демократичного суспільства.

Ключова компетентність – спеціально структурований комплекс якостей особистості, що дає можливість ефективно брати участь у різних життєвих сферах діяльності і належить до загальногалузевого змісту освітніх стандартів. Розуміння ключової компетентності тісно пов'язане з поняттям «ключова компетенція». Цей феномен розглядається як об'єктивна категорія, що фіксує суспільно визначений комплекс певного рівня знань, умінь, навичок, ставлень, які можна застосувати в широкій сфері діяльності людини (вміння вчитися, загальнокультурна, громадянська, здоров'язбережувальна, соціальна компетентність та компетентність з питань інформаційно-комунікаційних технологій). Зокрема, на думку І. Зимньої, ключові компетенції доцільно розглядати як нову парадигму результату сучасної освіти [3].

Предметна компетентність – освоєний учнями у процесі навчання досвід специфічної для певного предмета діяльності, пов'язаної з набуттям нового знання, його перетворенням і застосуванням. Сформованість предметної компетентності передбачає вияв в особі предметної компетенції – сукупності знань, умінь та характерних рис у межах конкретного предмета, що дає можливість учневі (а також і вчителю) самостійно виконувати певні дії для розв'язання навчальної проблеми (задачі, ситуації). Як учень, так і вчитель відповідно до власного рівня підготовки має уявлення, знає, розуміє, застосовує, виявляє ставлення, оцінює [5].

Підготовка висококваліфікованого вчителя передбачає цілеспрямоване формування у студентів основ педагогічної майстерності. Зasadничим чинником цього феномену є професійна компетентність. Компетентність визначається як набута у процесі навчання інтегрована здатність особистості, яка складається із знань, досвіду, цінностей і ставлення, що можуть цілісно реалізовуватися на практиці. Компетенція розглядається як суспільно визнаний рівень знань, умінь, навичок, ставлень у певній сфері діяльності людини. Таким чином сформованість професійної компетентності у майбутніх учителів може слугувати основою для вияву педагогічної майстерності у діяльності вчителя.

#### **Література**

1. Енциклопедія освіти / Акад. пед. наук України ; голов. ред. В. Г. Кремень. – К. : Юрінком Інтер, 2008. – 1040 с.
2. Зеер Э. Ф. Модернизация профессионального образования: компетентностный подход : учеб. пособие / Э. Ф. Зеер, А. М. Павлова, Э. Э. Сыманюк. – М. : Моск. психол.-пед. ин-т, 2005. – 216 с.
3. Зимняя И. А. Ключевые компетенции – новая парадигма результата современного образования [Электронный ресурс] / И. А. Зимняя. – Режим доступа до журн. : <http://www.eidos.ru/journal/2006/0505.htm>
4. Компетентнісний підхід у сучасній освіті: світовий досвід та українські перспективи / Н. М. Бібік, Л. С. Ващенко, О. І. Локшина та ін. ; заг. ред. О. В. Овчарук. – К. : К.І.С., 2004. – 112 с.
5. Компетентність саморозвитку фахівця: педагогічні засади формування у вищій школі / О. О. Біла, Т. Р. Гуменникова, Н. В. Кічук та ін. ; наук. ред. Н. В. Кічук. – Ізмаїл : ІДГУ, 2007. – 236 с.

**ПЕДАГОГІЧНІ УМОВИ ФОРМУВАННЯ КОМУНІКАТИВНОЇ КОМПЕТЕНЦІЇ У  
ПРОФЕСІЙНІЙ ПІДГОТОВЦІ ВЧИТЕЛЯ ІНОЗЕМНОЇ МОВИ**

Актуальним для нашого сьогодення є впровадження відповідних європейських стандартів у навчанні іноземних мов в Україні. Шлях до розв'язання пов'язаних із цим процесом завдань лежить через гуманізацію освіти, особистісно орієнтований підхід у навчанні і створення умов для розвитку навичок ведення успішних міжкультурних діалогів.

Передумовою успішної реалізації освітньої функції навчання майбутніх учителів іноземних мов є формування їхньої лінгвосціокультурної компетенції [4].

Більше того, ознайомлення з побутом, культурою та історією народу носія мови підвищує розуміння важливості опанування виучуваної мови й пов'язану з цим активність навчальної роботи школярів.

Комунікативний метод, зокрема його соціокультурний аспект, забезпечує: практичну мовленнєву, комунікативну спрямованість навчання іноземної мови, чийм завданням є найбільш успішна підготовка учнів до майбутнього спілкування.

Важливе місце у формуванні пізнавальних мотивів, педагогічного мислення в майбутніх вчителів початкової школи в контексті диференційованого підходу посідають інтерактивні методи навчання.

Організація інтерактивного навчання передбачає моделювання життєвих ситуацій, використання рольових ігор, спільне розв'язання проблеми на основі аналізу обставин та відповідної ситуації, що сприяє формуванню дидактичних знань і вмінь студентів, виробленню цінностей, розвитку мотиваційної сфери майбутніх вчителів [1].

Використання інтерактивних технологій допомагають певною мірою здолати труднощі та успішно виконати завдання, що об'єктивно постають перед сучасною школою на шляху її реформування. Саме за допомогою сучасних методів, форм і засобів навчання, збалансоване використання яких у комплексі з традиційними ефективними допоможе досягти визначених освітніх цілей.

Особливим є вплив новітніх інформаційних технологій (зокрема комп'ютерних) в навчально-виховному процесі на розвиток мотиваційної сфери майбутніх вчителів початкової школи. Формування пізнавального інтересу має певні закономірності та стадії перебігу. Одна з них полягає в тому, що становлення пізнавального інтересу відбувається паралельно з вирішенням навчально-пізнавальних завдань. У нашому випадку процес розвитку пізнавального інтересу підпорядковується тим завданням, які повинен виконувати викладач з метою формування професійної компетенції майбутніх учителів початкових класів.

Функції системи професійної підготовки інтерактивна, організуюча, освітня – спрямовані на забезпечення цілості педагогічного процесу. Результатом такої підготовки у ВНЗ є готовність до здійснення педагогічної діяльності з урахуванням компетентісно орієнтованого підходу. Варто наголосити і на індивідуалізації навчання [3].

Мотивація – важливий компонент не лише навчання, а й будь-якої людської діяльності. Без належної мотивації не працюватиме жодна педагогічна технологія, тому її упровадження потребує високої обопільної зацікавленості.

Оновлення змісту освіти є визначальним складником реформування освіти в Україні і передбачає приведення його у відповідність до сучасних потреб особи і суспільства.

Учні шестирічного віку потребують особливих підходів до організації навчально-виховного процесу.

Для шестирічних учнів, дидактична мета уроку полягає у підготовці їх до системного навчання в наступних класах. Урок для цієї вікової групи має певної особливості, які найвиразніше виявляються в способах організації навчальної діяльності і в структурі, та характеризується, зокрема, широким використанням ігрових форм навчання; скороченою тривалістю уроків (до 35хв); проведенням динамічних пауз, відсутністю домашніх завдань; розгорнутим повторенням; іншими способами оцінювання результатів навчальної діяльності. Разом із тим навчання повинно задовольняти актуальні потреби дитини, насамперед потребу особистісного контакту з учителем на уроці, прагнення дістати схвалення, підтримку своїх дій [5].

Оволодіння іноземною мовою як способом спілкування передбачає формування таких умінь, які дозволили б учням будувати свої висловлювання відповідно до комунікативної мети, зумовленої умовами спілкування та правилами мовної поведінки [2].

Отже, сучасна педагогічна праця вимагає від учителя нових професійних компетенцій, зосередження зусиль і часу не тільки на усвідомленні їхньої потреби, а й на опануванні та впровадженні в педагогічну практику, а це вимагає змін у змісті й технологіях професійної підготовки майбутніх учителів.

#### **Література**

1. Бернвальдт Т. Формування мотивації навчальної діяльності майбутніх учителів в умовах сьогодення. // Рідна школа. - 2011 р. - №11. - С. 60-64.
2. Ветохов О.М. Актуальні питання комунікативного навчання іноземних мов. // Педагогіка і психологія. - 2006 р. - №1. - С.91.
3. Європейське Мовне Портфоліо.
4. Івашньова С. Формування методики навчання іноземної мови в початковій школі. // Рідна школа. - 2006р. - №9. – 53 с.
5. Ігнатенко Н. Компетентісно орієнтаційний підхід // Рідна школа. - 2008р. - №10. - 46 с.

**INNOVATIVE TECHNOLOGIES IN LEARNING FOREIGN LANGUAGES**

Learning foreign languages is impossible to imagine without the use of multimedia learning tools. Of course, important tasks for the methodology of teaching foreign languages include providing opportunities to illustrate the actual process of communication in English, and creating an educational environment that provides real conditions for learning use of the target language and its culture.

The 21<sup>st</sup> century, often called the information age, is bringing about changes to the traditional teaching of language. The use of computer technology in teaching in our time is of great importance, thanks to its new possibilities. The introduction of new information and communication technology expands access to education, forming an open education system, and changes the idea of the qualifications needed by modern graduate students [1].

The most significant group of benefits is teaching the virtues of computer-based training. For example, teachers use the ability of computers to react instantly to input information to create simple training programs in the form of exercises. The technical advantage of teaching English with the help of multimedia technology is that sound cards allow users to record their speech and then compare it with the pronunciation of native speakers. Graphics capabilities of computers can represent any type of activity in the form of pictures or animation. This is particularly important when learning new vocabulary, as images on the monitor allow students to associate English phrases directly with actions, rather than with phrases in their native language. Moreover, the media are an excellent means of interactive communication between different linguistic groups, which is particularly evident in the application of computer networks. This could be a local area network connecting several machines in one school, or the Internet — a global network of millions of users [2].

These advantages allow us to conclude that multimedia learning has great potential for teaching oral speech in other languages. Through the optimal combination of a number technology (language laboratory, video, television, radio, newspapers, magazines, books, bibliographies, and phones) and having additional features (interactivity, graphics capabilities, etc.), multimedia learning provides almost limitless opportunities for teaching and learning.

In recent years, there has been a tendency in the Kazakhstani education system to change the learning paradigm, such that schools are transitioning from transfer of knowledge to students in finished form toward the organization and management of self-learning and cognitive activity. With today's requirements for education, where a major element is independent work by students, high schools can enhance the process of learning, teaching methods, and forms of work organization that will develop the ability to learn, find needed information using a variety of information sources, and students' cognitive independence [5].

Modern pedagogical science seeks to use new technology in teaching. The aforementioned interactive media get their proper use. Most of the wide variety of interactive educational software for learning English is aimed at independent elaboration of phonetic and grammatical aspects and making their use automatic. Features of these programs include interactive dialogues, speech recognition and visualization of pronunciation, animated videos showing articulation of sounds, exercises for development of all kinds of speech skills, videos with translation, and tracking one's own learning outcomes.

Since the purpose of learning the English language is communicative activity, which requires practical command of the language, the task of teachers is to revitalize all students in the learning process to create a context for their creative activity. The use of modern means, such as awareness programs and Internet technology, as well as cooperative learning and project methodology, allow us to solve these problems [3].

Thus, the combination of traditional and newer teaching methods of language teaching will ensure a higher level of learning.

In general, a situation currently exists in which, on the one hand, there are a small number of theoretical studies that have not been widely put into practice; and on the other, there are many disparate programs that do not have a serious theoretical basis [4].

The current analysis showed that in pedagogical science, especially in the practice of domestic university teaching, the capabilities of learning software, including multimedia technology, are underestimated. This is due primarily to complexity and insufficient development of a theory of the concept of multimedia technology as a didactic tool.

#### **References**

1. Modern information technologies in education / I. V. Robert. - Moscow School Press. - 1994.-215 p.
2. Benefits and drawbacks of controlled laboratory studies of second language acquisition. Yang L. R. Cambridge: Cambridge University Press, 2001. — 173–193 p.
3. Problems of application of multimedia technology in higher education // High technology in the pedagogical process: abstracts Interuniversity Scientific Conference university professors, scientists and specialists. Frolov N. H. — Nizhny Novgorod, VSPI, 2000. — 96–98 p.
4. New teaching and information technology in the education system. Polat ES — Moscow, Education, 2000.-45–46p.
5. A new intensive training method. Magazine «Foreign languages at school», AN Shchukin2005, № 2. - 36–37 p.

**УДК 802.0:37-5**

**Н. В. ТЕЛИЧКО, Ю. П. ПОРОХНАВЕЦЬ**  
Мукачівський державний університет

### **ВОЛОДІННЯ АНГЛІЙСЬКОЮ МОВОЮ – ЗАПОРУКА ПРАЦЕВЛАШТУВАННЯ У СВІТІ**

Англійська мова сьогодні – навичка, яка прикрасить резюме представника будь-якої професії. Особливо, якщо ви дійсно володієте мовою на тому рівні.

Деякі роботодавці включають знання англійської в число обов'язкових вимог до кандидата, інші – навіть не згадують про нього, сприймаючи наявність цієї навички як належне. На ринку праці не важливо, скільки ви в сумі знаєте мов, а важливо, наскільки добре знаєте мову, необхідну для роботи [5].

Відсутність знання іноземних мов значно обмежує вибір доступних вакансій за кордоном. У найбільш розвинених країнах Євросоюзу без знання мови про роботу годі й мріяти. Людина, яка не володіє мовою, за кордоном може розраховувати лише на фізичну працю, хоча плата за таку працю інколи буває значно вища, ніж у нас за інтелектуальну. Такі претенденти можуть знайти роботу вантажника, підсобника у будівництві або у секторі сільського господарства. При цьому можна розраховувати на мінімальну зарплату і не менше, оскільки в країнах ЄС не є законним сплачувати робітникам зарплату нижче офіційного рівня. Це, звісно, за умови сумлінності працедавця. Але за фактом, платити будуть менше, ніж місцевим за таку ж саму роботу [4].

Тут слід розпочати з найголовнішого: безумовно, отримати роботу за кордоном значно легше, якщо володієш мовою. І справа навіть не в тому, що претенденти, які володіють мовою, мають більше довіри з боку закордонного працедавця, а в тому, що знання мови відкриває перед претендентом більше можливостей і більше варіантів працевлаштування [3].

До професій, які потребують володіння англійської мови для вдалого просування по кар'єрній драбині належать:

- журналіст;
- економіст;
- лікар;
- юрист;
- перекладач;
- вчитель іноземної мови;
- менеджер з продажу;
- копірайтер;
- тур оператор;
- гід;
- програміст;
- керівник компанії, менеджер проекту;
- дипломат;
- маркетолог.

Англійська мова потрібна навіть музикантам, які завдяки таким знанням, можуть відправитися на міжнародні гастролі. Всі перелічені професії є престижними, а знання англійської мови додає таким фахівцям впевненості в собі.

Молодь, яка вільно володіє іноземними мовами і прагне мігрувати до країн з більшим рівнем достатку, ще зі студентських лав подають заявки на участь у різних міжнародних стажуваннях і учбових програмах, таких як *Flex*, *Erasmus* тощо. Також по закінченню вузів у рідній країні, студенти їдуть отримувати другу вищу освіту за кордоном, що суттєво підвищує їх



шанси отримати високооплачувану роботу як у своїй, так і в іншій країні. Іноді для цього зовсім не потрібні великі фінансові витрати, оскільки деякі країни приймають іноземних студентів на безкоштовну освіту і навіть зі стипендією. До речі, всупереч помилковій думці, для цього зовсім не обов'язково бути вундеркіндом. Найбільш перспективною мовою для вивчення з метою отримання освіти за кордоном є англійська [1].

Люди, які володіють однією, а краще двома іноземними мовами, можуть знайти високооплачувану роботу, перебуваючи ще у своїй рідній країні, з тимчасовим виїздом (контракт).

Якщо ж метою є не сам переїзд в іншу країну, а скоріше заробіток рівня іншої країни, тоді працювати на іноземну компанію можна, навіть не перетинаючи кордон. Більш того – навіть не виходячи з дому!

Знання мови в чужій країні спрощує абсолютно все: від пошуку підходящої роботи і тяганини з документами до вирішення простих життєвих проблем, як, наприклад, пошук житла та спілкування з місцевими [2].

#### **Література**

1. Скляренко Н.К. Як навчати сьогодні іноземних мов (концепція) / Н.К. Скляренко // Іноземні мови. – 1995. - №1. – С.5-9.
2. Тер–Минасова С.Г. Язык и межкультурная коммуникация / С.Г.Тер–Минасова. – М.: Русский язык, 2000. – 317 с.
3. Canale M. Theoretical Bases of Communicative Approaches to Second Language Teaching and Testing / M.Canale, M.Swain. – Applied Linguistics 1, 1980. – P.1-47
4. Clyne M. Intercultural communication at work: Cultural values in discourse / M. Clyne. – Cambridge University Press, 1994. – 217 p.
5. Wierzbicka A. Emotions Across Languages and Cultures. Diversity and Universals / A. Wierzbicka – Cambridge University Press, 1999. – 241 p.

**УДК 378:811.111**

Н.В.ТЕЛИЧКО, А. ШПЕНИК  
Мукачівський державний університет

### **ВИКОРИСТАННЯ КРАЄЗНАВЧОГО МАТЕРІАЛУ ДЛЯ ФОРМУВАННЯ КУЛЬТУРНО-КРАЇНОЗНАВЧОЇ КОМПЕТЕНЦІЇ ШКОЛЯРІВ НА УРОКАХ АНГЛІЙСЬКОЇ МОВИ**

При визначення сутності та структури міжкультурної компетенції необхідно спиратися на культурологічний підхід. Його характерною особливістю є орієнтація на навчання нормам та правилам спілкування в умовах міжкультурної комунікації.

Традиційно в сфері освіти іноземна мова розглядається як засіб прилучання до культури країни, мова якої вивчається. Наслідком цього в учнів виникають труднощі під час передачі інформації про фактори та явища, що пов'язані з рідною (регіональною) культурою засобами іноземної мови, а саме, в процесі реальної комунікації вони не здатні розкрити та передати її своєрідність, зробити набуттям світової культури для взаємного культурного збагачення в ситуаціях міжкультурного спілкування.

В теперішній час можна спостерігати наступну закономірність: у сучасних навчально–методичних комплексах міститься велика кількість матеріалів країнознавчого характеру, в той час, як відомостей про нашу країну в них достатньо мало. Включення краєзнавчого компоненту у зміст навчання англійської мови та культури підвищує не тільки якість освіти, а й впливає на мотивацію навчання учнів.

Вивчення англійської культури становиться можливим лиш за тих умов, коли в учнів сформована національно – культурна база рідної мови. Будь – які знання, що набуваються за рахунок вивчення англійської мови, будуть сприйматися тільки через призму знань, що сформувалися в процесі оволодіння рідною культурою.

При використанні регіонального компоненту у навчанні іноземній мові, як правило, виділяють наступні групи краєзнавчих даних: географічні, історичні, суспільні, економічні.

У навчанні англійської мови в основному використовується матеріал географічного характеру (природа, культурні пам'ятки, зовнішній вигляд населеного пункту). Матеріали, що пов'язані з історичними, соціальними фактами, знаходять пристосування набагато рідкіше та, в основному, на старшому ступені навчання.

Дуже важливою проблемою для відбору навчальних матеріалів є питання одиниць відбору. Культурно-країнознавчу інформацію можна розглядати як поняття лінгвістичне та екстралінгвістичне [3].

Для навчання ККК слід відбирати поняття й уявлення, які є основою соціокультурних знань та асоціацій, спричинюваних ними, причому як перші, так і другі можуть бути мовними /експліцитними/ і фоновими /імпліцитними/.

Одиницею відбору культурно-країнознавчої інформації правомірно вважають саме текст. Адже основною одиницею мовлення є не слово, не речення, а текст [2].

Враховуючи вимоги до навчальних матеріалів культурно-країнознавчого характеру, ми виділили такі критерії:

- критерій загальновідомості включених до них реалій серед носіїв мови;
- критерій культурологічної і країнознавчої цінності;
- критерій автентичності;
- критерій врахування адресата відбору;
- критерій інформативності та змістовності;
- критерій тематичності.

Велику роль при відборі матеріалу відіграють інтереси, мотиви та ідеали учнів. Існують різні класифікації інтересів. Так, за змістом і спрямованістю вони можуть бути матеріальними, суспільно-політичними, професійно-трудовами, пізнавальними, естетичними, читацькими, спортивними та іншими [4]. Розрізняють безпосередній і опосередкований інтерес. Інтереси можуть бути навчальними та позанавчальними. В контексті досліджуваної проблеми нас цікавить група інтересів, яка відображає різноманітні сфери реальної дійсності країн виучуваної мови, а також найбільш значущі історичні явища

англомовних культур, виражені засобами ІМ. Важливим критерієм при відборі навчальних матеріалів культурно-країнозавчого характеру є їхня інформативність і змістовність, тощо.

Виділення критерію тематичності зумовлено необхідністю обмежити відбір матеріалу рамками тематики, по-перше, найбільш значущої для учнів основної ЗОШ і, по-друге, визначеної чинною програмою з іноземної мови для загальноосвітніх шкіл [1].

#### **Література**

1. Clyne M. Intercultural communication at work: Cultural values in discourse / M. Clyne. – Cambridge University Press, 1994. – 217 p.

2. Day R. Models and the Knowledge Base of Second Language Teacher Education / R. Day // University of Hawai'i Working Papers in ESL. – University of Hawaii, 2008. – Vol.2. – P.1-13 б.  
Douglas D. Languages for Specific Purposes Assessment Criteria: Where Do They Come From / D. Douglas // Language Testing. – 2001. – Vol. 18 (2). – P.171-185

3. Dudley-Evans T. Five Questions for LSP Teacher Training / T. Dudley-Evans // Teacher Education for LSP / [Eds. R. Howard, G. Brown]. – Frankfurt Lodge : Multilingual Matters Ltd., 1997 – P.58–67

4. Fink D. L. Evaluating Your Own Teaching / D.L.Fink // Developing New and Junior Faculty / [Ed. P.Selding]. – Bolton Mass.: Anker, 1995. – P.191-203

**УДК 373.3:811.111'344:398=111**

**М.А. ФЕДЯЄВА**  
Мукачівський державний університет

### **ФОРМУВАННЯ ФОНОЛОГІЧНОЇ КОМПЕТЕНЦІЇ УЧНІВ ПОЧАТКОВОЇ ШКОЛИ ЗАСОБАМИ АНГЛОМОВНОГО ФОЛЬКЛОРУ**

Мовленнєва діяльність розглядається як один з багатьох видів людської діяльності і визначається як активний, цілеспрямований та зумовлений ситуацією спілкування процес прийому і видачі мовленнєвого повідомлення у взаємодії людей між собою. Вікові особливості учнів молодшого шкільного віку (наявність мимовільної уваги, пам'яті, сприйняття дійсності через почуття та кольори, здатність до наслідування тощо) дозволяють ефективно використовувати форми англomовного фольклору на уроці іноземної мови з метою формування фонологічної компетенції.

Основна робота з формування слухо-вимовних навичок в початковій школі відбувається на початковому ступені навчання, а потім іде процес удосконалення фонологічної компетенції учнів. Формування основ комунікативної компетенції у молодших школярів, що становить мету і зміст навчання іноземної мови в початковій школі, звичайно розпочинається з усних форм спілкування. Оволодіння ними вимагає серйозної уваги до засвоєння учнями вимовних характеристик говоріння і до розвитку у них здатності до слухового сприймання іншомовного мовлення. Для того, щоб досягти достатньої ефективності в формуванні фонетичних навичок можна потрібно враховувати сучасні новітні технології у даній галузі. Використання віршів, пісень, римівок, скоромовок, як засобів англomовного дитячого фольклору, на початковому етапі навчання при формуванні фонетичних навичок сприяє

швидкому та ефективному запам'ятовуванню, удосконаленню вимови, створює мотивацію для висловлювання, підвищує інтерес учнів до іноземної мови, оскільки максимально відповідає віковим особливостям учнів молодших класів, апелює до емоційно-чуттєвої сфери [1, с.112].

Так як для формування та вдосконалення фонологічних навичок необхідно задіяти якомога більше слухових та зорових аналізаторів, то на усіх етапах формування фонологічної компетенції доцільно використовувати автентичні зразки мовлення в якості фольклору як для формування фонематичного слуху, так і для репродуктивного та творчого відтворення фонетичних зразків.

На основі лінгвістичних характеристик фонологічної компетенції, для їх формування потрібно щоб мовленнєва дія набула таких якостей як автоматизованість, стійкість, гнучкість, відсутність спрямованості свідомості на форму виконання, відсутність напруження і швидкої втомлюваності, а тому доцільним є використання рецептивних, репродуктивних та творчих вправ, які містять автентичні зразки мовлення.

Фольклор – це сукупність усних словесних текстів (структур), які функціонують (або функціонували) у побуті будь-якого етносу або якоїсь його локальної, конфесіональної, професійної або іншої первинної контактної групи. У той же час фольклор – сукупність не випадкової множини текстів, а текстів, які увійшли до побутової традиції [2, с.67].

Отже, можна зробити такий висновок, що правильне використання зразків англomовного фольклору може сприяти не тільки збагаченню учнів уявлення про особливість народного витвору, поглибленню знаннями про англomовні традиції, а й створить сприятливі умови для формування фонологічної компетенції учнів початкової школи.

#### **Література**

1. Brown H.D. Understanding Research in Second Language Learning. - Cambridge: Cambridge Univ. Press, 1993. -219 p.
2. Алхазшивили А.А. Основы овладения устной иностранной речью. – М. : Просвещение, 1988. – 125 с.
3. Гурвич П.Б. Теория и практика эксперимента в методике преподавания иностранных языков / П.Б.Гурвич. – Владимир : Владимирск. 64 гос. пед. ин-т, 1980. – 104 с.

**УДК 373.016:811.111:376**

**І.М.ФЕЛЬЦАН, А. СИМИНЕЦЬ**  
Мукачівський державний університет

### **ОСОБЛИВОСТІ УРОКІВ АНГЛІЙСЬКОЇ МОВИ В УМОВАХ ІНКЛЮЗИВНОГО НАВЧАННЯ**

Шкільний предмет «іноземна мова» є частиною навчального процесу. Іноземна мова сприяє особистісному розвитку дитини з обмеженими можливостями, володіння мовою для такої людини відкриває можливість «віртуальної подорожі» до місць, де важко дістатись фізично.

Тому навчальний предмет «Англійська мова» орієнтований, перш за все, на підвищення рівня соціалізації дітей в суспільстві. У зв'язку з тим, що в суспільстві зростає роль іноземних мов, знання яких необхідно під час подорожі, при роботі з комп'ютером, при покупці закордонної продукції і в інших умовах, вивчення іноземної мови просто необхідне.

Серед завдань курсу «Англійська мова» науковці виокремлюють:

- 1) максимальне збільшення самостійної діяльності учнів;
- 2) розвиток в них інтересу до англійської мови, культури Великобританії та інших англомовних країн;
- 3) стимулювання комунікативної активності.

Програма для дітей з обмеженими можливостями не пропонує скорочення тематичних розділів. Однак обсяг досліджуваного лексичного, синтаксичного та граматичного матеріалу зазнає суттєвих змін. Значно змінений обсяг досліджуваного граматичного матеріалу. Виняток його обумовлений малою практичною значущістю і складністю, яку він представляє для дітей з обмеженими можливостями. За рахунок звільненого часу більш детально відпрацьовується матеріал з читання, розвитку мовлення і доступної граматики.

Проблематика навчання в умовах інклюзії, спонукає вчителів до пошуку нових методів навчання, співпраці та побудови діалогу з дітьми, адже багато психологів відзначають такі основні риси цих дітей: підвищена виснаженість і в результаті низька працездатність, незрілість емоцій, слабка воля, психопатоподібна поведінка, слабкий запас загальних уявлень, словникового запасу, несформованість навичок інтелектуальної діяльності. Вчитель повинен бути готовим до того, що під час роботи з учнями з обмеженими можливостями, основним критерієм успішності є терплячість, адже нестійка увага вимагає від педагога постійних повторень, концентрації учня на предметі, підборі правильних методів навчання, які максимально полегшують навчальну діяльність.

Гра є одним із найважливіших компонентів навчання для таких дітей, через неї вони пригадують соціальні ролі, які спостерігають навколо себе, почувають себе активним учасником суспільних процесів, від яких, в міру певних обставин, змушені абстрагуватися. Розвиток творчого мислення, лексичні асоціації роблять урок іноземної мови важливим терапевтичним засобом, який розширює кругозір про світ для різноманітні людей в ньому. Відчуття себе інакшим ніж більшість роблять такого учня закритим від навколишнього оточення, а інформація про те, що людство так само різниться націями, народами, мовами, звичаями і традиціями робить процес адаптації до своєї ролі у соціумі більш легким і придатним.

Пріоритетними напрямками дослідження вважаємо пошук методів навчання, які б були наповнені терапевтичним змістом для дітей з обмеженими можливостями під час уроку іноземної мови, велику корекційну спрямованість. Метою корекційної роботи є виправлення психічних і фізичних функцій дитини з обмеженими можливостями в процесі загальної освіти, підготовки до життя і праці. На уроках іноземної мови можна і потрібно розвивати пам'ять, увагу,

активувати різні розумові процеси. Корекційно-розвивальний процес може повністю зливатися з навчально-виховним процесом за умови продуманості і чіткої постановки корекційних цілей.

#### Література

1. Кравець Н. Особливості розумової працездатності школярів в умовах інклюзивної форми навчання / Н. Кравець, В. Шорохова // Рідна шк.. - 2009. - № 11. - С. 52-56.
2. Рассказова О.І. Діагностика соціальності учнів як напрям соціально-педагогічної діяльності в умовах інклюзивної освіти / О. І. Рассказова // Педагогіка та психологія : зб. наук. пр. - 2011. - Вип. 40. - С. 119-128.
3. Строкатюк Л. Розвиток творчих здібностей дітей з особливими потребами / Л. Строкатюк // Дир. шк., ліцею, гімназії. - 2011. - № 4. - С. 95-96.
4. Шнайдер В.І. Інклюзивна освіта: теоретико-методологічні, організаційні засади впровадження : навч.-метод. посіб. / В. І. Шнайдер; Хмельниц. обл. ін-т післядиплом. пед. освіти. - Хмельницький : ОШПО, 2010. - 176 с. - Бібліогр.: с. 143-144.
5. Ярмощук І.В. Інклюзивне навчання в системі освіти / І. В. Ярмощук // Шлях освіти. - 2009. - № 2. - С. 24-28.

УДК 159.922

І.І. ШТИХ, М.П. МУРАВЬОВА  
Мукачівський державний університет

### ПСИХОГЕНЕТИЧНІ АСПЕКТИ РОЗЛАДІВ АУТИЧНОГО СПЕКТРУ

Розлади аутичного спектру протягом останніх десятиліть привертають все більшу увагу фахівців різного профілю. Інтерес до цієї проблеми обумовлений як певними досягненнями в області клінічного вивчення, так і недостатнім рівнем вирішення невідкладних практичних питань терапії та психолого-педагогічної корекції даного різновиду психічного дизонтогенезу.

Дизонтогенез – це відхилення від нормального індивідуального розвитку. Підвищений інтерес до психогенетичних аспектів дизонтогенезу виник не випадково. Дослідження останніх років дозволяють припустити, що генотип відіграє істотну роль у формуванні відхилень від нормальної траєкторії психічного розвитку. Наявність надійних і валідних методик діагностики дитячих фенотипів, що розвиваються в результаті різних форм дизонтогенезу, вперше зробило можливим проведення психогенетичних досліджень, основною вимогою яких є точна оцінка фенотипу. І нарешті, зростання інтересу до дослідження генетичних аспектів різних форм дизонтогенезу є закономірним результатом загального підвищення уваги до проблем дитинства.

Однією з серйозних і рідкісних форм дизонтогенезу є аутизм, вперше описаний Л.Каннером в 1943 р. Аутизм – психічний розлад, який виникає внаслідок порушення розвитку головного мозку, характеризується дефіцитом соціального контакту і спілкування, обмеженими інтересами й однотипними, повторюваними діями. Захворюваність на аутизм складає 0,7-5,6 випадків на 10 тис., причому переважають хлопчики (75% випадків). Більшість ознак стає очевидними вже до третього року життя [3].

Метою нашого дослідження був теоретичний аналіз питання співвідношення спадкових і середовищних впливів на перебіг розладів аутичного спектру.

Аналіз захворюваності родичів показує, що ризик аутизму для братів і сестер хворого складає 2,5 – 8,6 %, що більше ніж у 100 разів перевищує середнє значення для популяції в цілому. Якщо в сім'ї дві аутичні дитини, то шанс захворіти для третьої складає 35%. Виявлено, що для братів і сестер хворого на аутизм значно частіше, ніж у середньому, зустрічаються порушення в навчанні письму і читанню, депресивні стани [1]. Однак, характерним є відсутній зв'язок із шизофренією. Зараз очевидно, що це різні захворювання, зокрема дитяча шизофренія проявляється тільки після 5 років, захворюваність осіб двох статей однакова, і в сім'ях хворих на аутизм частота захворюваності шизофренією не перевищує середньої в популяції. Виділяють три основні ознаки у дітей, за якими аутизм відрізняється від шизофренії: позитивна динаміка; відсутність галюцинацій; хворобливість дітей з перших років життя, тобто зниження здібностей не наступало після періоду нормального функціонування.

Тривалий час вважалося, що причиною аутизму є неправильна поведінка батьків, їх нездатність заохотити конструктивну поведінку дитини й налагодити з нею тісний зв'язок. У наш час зрозуміло, що в основі даного захворювання лежать біологічні причини.

Середні значення за конкордатністю по аутизму для монозиготних пар близнюків складає 73%, для дизиготних – 7%. Звідси високий коефіцієнт успадкованості, який в окремих роботах оцінюється в 90% (розкид для різних досліджень від 65 до 90%). Таким чином, аутизм у високому ступені визначається особливостями генотипу. Аналіз даних показує, що можливо, з аутизмом зв'язано від 2 до 10 локусів на різних хромосомах.

На сьогодні в Україні діагноз аутизм може виставити тільки дитячий психіатр, проте у всьому світі корекцією розладів спектра аутизму займається мультидисциплінарна команда: лікарі, психологи, психотерапевти, логопеди. Серед найбільш визнаних методів корекції проявів аутизму у дітей – АВА-терапія (поведінковий прикладний аналіз). Існує велика кількість альтернативних методик, але їх ефективність не підтверджена науковими дослідженнями.

У випадку аутизму не знайдено ефективних засобів фармакологічного лікування, однак отримані окремі успіхи поведінкової терапії, коли вдається досягти позитивного результату за допомогою методів корекції поведінки, заснованих на наочності. Насамперед це наочність навичкам звертання уваги, підтримання контакту поглядів. Більшість корекційних технік ґрунтується на принципах класичного обумовлення й інструментального наочності. Корекційна робота ускладнюється значними індивідуальними відмінностями дітей з розладами аутичного спектру. В наш час єдина науково доведена методика роботи з РАС – прикладний аналіз поведінки, але в Україні ще обмаль фахівців, що володіють цим методом. Тому актуальною є підготовка поведінкових

аналітиків, які могли б високопрофесійно працювати з дітьми з даною формою дизонтогенезу.

Загалом, незважаючи на величезні труднощі, можна вважати, що значне число випадків аутизму позитивно відгукуються на середовищні впливи, що дозволяє з успіхом застосовувати техніку поведінкової терапії.

#### **Література**

1. Александров А.А. Психогенетика : Учебное пособие / А.А. Александров. – С-Пб, Питер, 2010. – 192 с.
2. Башина В. М. Организация специализированной помощи при раннем детском аутизме: методические рекомендации / В. М. Башина, И. А. Козлова, В. С. Ястребов. – М. : АРКТИ, 1998. – 250с.
3. Максимова Н.Ю. Основи дитячої патопсихології: Навч. посібник / Н.Ю.Максимова, К. Л. Мілютіна, В.М. Піскун. – К. : Перун, 1996. – 464 с.

**УДК 378:159.9-051:331.104:316.454.52**

Т.Д. ЩЕРБАН  
Мукачівський державний університет

### **ПОТЕНЦІАЛ МИСТЕЦТВА СПІЛКУВАННЯ У МАЙБУТНЬОГО ПСИХОЛОГА**

Мета дослідження – виокремити психолого-навчальні умови ефективного формування у майбутніх психологів підготовленості до спілкування з клієнтами.

На першому етапі вирішення цієї задачі студентам IV–V курсів було запропоновано оцінити за трибальною шкалою сформованість у себе основних параметрів діалогового спілкування. Узагальнення отриманих результатів свідчить, що високий рівень підготовленості до здійснення діалогового спілкування притаманний 15,33% опитаних, середній – 73%, а 12,07% студентів характеризуються низьким рівнем.

Основними труднощами, з якими стикаються студенти, є такі: невміння практично застосовувати теоретичні знання; низький рівень обізнаності у проблематиці психології особистості; невміння прогнозувати та попереджувати конфліктні ситуації; неволодіння оптимальними стратегіями поведінки в конфліктних ситуаціях та ін. [77].

На етапі підготовки до формуючого експерименту були відібрані експериментальна та контрольна групи (по 12 студентів у кожній). В експериментальній групі читався спецкурс «Психологія діалогового спілкування», спрямований на формування професійно значущих якостей та навичок спілкування. У таблиці наводяться основні результати дослідження.

Аналіз отриманих результатів свідчить про зростання в експериментальній групі кількості студентів, які оцінили свій рівень підготовленості до здійснення діалогового спілкування як високий (до 23,33%), та зменшення кількості тих, хто визнав свій рівень підготовленості низьким (до 5,0%).



**Підготовленість студентів до здійснення діалогового спілкування (в експериментальних та контрольних групах)**

Рівні підготовленості	Попередній зріз				Підсумковий зріз			
	Експериментальні групи		Контрольні групи		Експериментальні групи		Контрольні групи	
	кіль-кість	%	кіль-кість	%	кіль-кість	%	кіль-кість	%
Високий	3	13,33	3	13,33	5	23,33	3	15,0
Середній	14	73,33	15	76,67	14	71,67	14	73,33
Низький	3	13,33	2	10,0	1	5,0	3	11,67
Всього	20	100	20	100	20	100	20	100

Спираючись на сукупність сформованих у сучасній науці підходів, а також на проведені дослідження, доцільно виокремити наступні компоненти професійної товариськості, на які пропонуємо орієнтуватися: наявність стійкої потреби в спілкуванні; органічна взаємодія загальнолюдських і професійних показників товариськості; емоційне благополуччя на етапах спілкування; продуктивний вплив спілкування на інші компоненти діяльності; наявність здібностей до спілкування; наявність навиків і вмінь спілкування [1].

Узагальнюючи відмітимо. Діалогове спілкування здійснюється непросто. Проведене дослідження, спостереження, опитування фахівців, вивчення досвіду роботи випускників дозволяють зробити висновок, що в починаючих спеціалістів найбільші труднощі викликають такі елементи професійної діяльності, як керування своїми психічними станами і керівництво спілкуванням, гарне самопочуття під час спілкування і організації спілкування. Також слід відмітити, що сьогодні в процесі підготовки майбутніх психологів притаманна відсутність належної уваги формуванню діалогового професійного спілкування.

#### **Література**

1. Щербан Т. Д. Психологія навчального спілкування : монографія / Т.Д. Щербан. – К. : Міленіум, 2004. – 346 с.
2. Щербан Т.Д. Деякі проблеми професійної готовності / Т.Д. Щербан, В.В. Гоблик // Особистість у соціальному, віковому та клінічному вимірі сучасного життя : збірник наукових статей. – Луцьк : Вежа-Друк, 2016. – С.22-27

### **РОЗДІЛ 3**

## **СУЧАСНІ ПРОБЛЕМИ ЕКОНОМІКИ, УПРАВЛІННЯ ТА ІНЖЕНЕРІЇ**

УДК 338.2

А.-М. І. АРХАНГЕЛЬСЬКА  
ДВНЗ “Ужгородський національний університет”

### **ОСОБЛИВОСТІ ФОРМУВАННЯ СТАЛОГО РОЗВИТКУ РЕГІОНІВ**

Відносини людини з природою бувають дуже різними, але, з економічного погляду, така різноманітність становить інтерес щодо особливостей формування національної господарської системи. Це пов'язано з тим, що нерівномірність економічного розвитку обумовлює різні типи господарювання і, відповідно, визначає специфіку продукування екологічних конфліктів.

У науковій літературі існує багато трактувань феномена сталого розвитку. Під сталим розуміють еколого-економічний розвиток, що не загрожує майбутнім поколінням, підтримуване відновлення існуючих ресурсів. Згідно з формулюванням ООН на конференції в Ріо-де-Жанейро, це такий розвиток суспільства, що дає змогу задовольнити потреби нинішнього покоління, не завдаючи при цьому шкоди можливостям майбутніх поколінь для задоволення їхніх потреб [1].

Забезпечення та формування сталого розвитку залежить від багатьох факторів і умов. Одне з вагомих місць в їх системі займає екологічний чинник, посилена увага до якого пояснюється підвищенням рівня антропогенного навантаження на довкілля, стрімким розвитком науково-технічного прогресу. Сучасний екологічний стан пов'язаний з негативними змінами в навколишньому природному середовищі: значним зменшенням біопродуктивності й біорізноманітності, руйнуванням природних екосистем, частими природними і техногенними катастрофами, глобальними епідеміями, катаклізмами, демографічними, енергетичними і продовольчими проблемами. Усе це граничить зі знищенням місця існування людства.

Сталий розвиток регіонів можна трактувати як певний керований розвиток в рамках захисту інтересів майбутніх поколінь, що базується на балансі між економічними, політичними, культурними потребами розвитку регіону з урахуванням екологічних особливостей та з метою створення безпечного довкілля.

У найширшому сенсі стратегію сталого розвитку спрямовано на сприяння гармонії у суспільстві – між людством і природою. Тому дослідження феномена сталого розвитку регіонів України повинне здійснюватися у напрямі пошуку механізмів узгодженості дій соціальних, природних і економічних законів на різних етапах розвитку суспільства. Обов'язковими компонентами сталого розвитку вважають екологічну, соціальну та економічну складову.

Зволікання із широким упровадженням принципів сталого розвитку на національному рівні призводить до неефективного управління природними

ресурсами, екологічних збитків і забруднювання довкілля. Це підтверджується даними про стан навколишнього природного середовища України. Незважаючи на заходи, які здійснювались на національному, регіональному та місцевому рівнях, прогресує нагромадження промислових і побутових відходів, ерозія земель, забруднення водних ресурсів і атмосферного повітря [2].

Усі екологічні проблеми, глобальні, й регіональні тісно взаємопов'язані і вирішити їх можна за умови зрушення в мисленні зосередження зусиль на тій системі заходів, яку пропонує стратегічна екологічна ініціатива – зміни напрямку економічного розвитку. І політики, й економісти мають визначити, що майбутнє суспільства, яке хоче залишитись життєздатним, повинно ґрунтуватися на екологічних засадах, а економічна діяльність – виходити з охорони природи.

#### **Література**

1. Доклад Всемирной комиссии по вопросам окружающей среды и развития: «Наше общее будущее» / ООН. Генеральная Ассамблея. Сессия (42Ж1987). – Нью-Йорк : ООН, 1987. – 411 с.
2. Національна доповідь про стан навколишнього природного середовища в Україні у 2015 році / Міністерство екології та природних ресурсів України, Державна екологічна академія післядипломної освіти та управління. – К. : Центр екологічної освіти та інформації, 2015. – 254 с.
3. Стегней М.І. Екологічна компонента сталого розвитку сільських територій України / М.І. Стегней // Науковий журнал «Актуальні проблеми економіки», №10 – 2013. м.Київ. С.171-177.
4. Стегней М.І. Сталий розвиток сільських територій в умовах децентралізації: від теорії до практики : [монографія] / М.І. Стегней. – Миколаїв : ФОП Швець В.Д., 2014. – 484 с.

**УДК 658:338"312"**

Г.Г.БІЛАК, В.В.ЛАНГБАУЕР  
Мукачівський державний університет

### **СУЧАСНИЙ ПОГЛЯД НА МЕНЕДЖМЕНТ ТА УПРАВЛІННЯ ЕКОНОМІЧНИМИ ПРОЦЕСАМИ**

Сучасні економічні відносини в Україні вимагають трансформації системи управління. Тобто необхідний розгляд нової системи управління адекватної тій, яка склалась. Ринок потребує як продуманої господарської роботи, так і надійної теоретичної основи. Тому питання менеджменту, як теоретичні, так і практичні, набувають особливої актуальності.

Актуальність піднятого питання є безумовною, оскільки наслідки світової економічної кризи змістили центр уваги на мікрорівні у бік ефективного менеджменту, оскільки саме на мікрорівні підприємствам легше пристосуватися до мінливих умов господарювання.

Проте час від часу в економіці виникають деякі негативні чинники, які являють собою раптову зміну умов господарювання, що виводить економічну систему зі стану рівноваги або ще більш поглиблює нерівноважний стан економіки.

В системі сучасних економічних знань категорія «менеджмент» – це одна із конкретних форм ринкового управління, а саме: управління соціально-економічними процесами на мікрорівні, в рамках окремого економічного суб'єкта – організації, підприємства, фірми, закладу, установи тощо.

У свою чергу, категорія «управління» – це цілеспрямована дія на об'єкт з метою зміни його поведінки у зв'язку зі зміною обставин. У порівнянні з категорією «менеджмент» категорія «управління» є більш повною, яка охоплює управління соціально-економічними процесами на макрорівні (національної економіки, усього суспільства) і мікрорівні (окремого суб'єкта господарювання: підприємства, установи, організації, закладу, товариства тощо). Вона стосується управління не тільки людьми, трудовими колективами, комп'ютерними мережами, технічними системами, транспортом тощо. Категорія «управління» охоплює управлінські процеси господарською діяльністю в усіх типах економічних систем. Основним є те, що категорія «управління» не замінює поняття «менеджмент».

Основна функція менеджменту – організація режиму функціонування суб'єкту, що залежить від управлінського продукту. Чим кращим є управлінський продукт, тим краще функціонує і дає позитивні результати організація (фірма).

Результативність управління – це міра точності управління, яка характеризується досягненням очікуваного стану об'єкта управління, мети управління або рівнем наближення до неї. Мета, поставлена перед сучасним підприємством – це виживання в перспективі, збереження позиції на ринку, забезпечення результативності всіх підсистем менеджменту.

Мистецтво володіння основами сучасного менеджменту – важкий, багатоплановий процес, який оцінюється фахівцями з різних боків. Деякі з них вважають, що менеджером потрібно народитися, інші – що менеджмент – це така ж наука, як наприклад математика чи історія, так чи інакше формування менеджера здійснюється через активне навчання і самовдосконалення. Як показує статистика, небагато з тих, хто має талант організатора, вміє розвивати цей талант і користуватись ним заради розвитку суспільства.

У наш час складно назвати важливішу і багатограннішу сферу діяльності, ніж управління або менеджмент, від якого в значній мірі залежить і ефективність виробництва, і якість обслуговування споживача.

Наука і мистецтво людських відносин охопили область комунікацій і контактів як в межах організацій, так і з зовнішнім середовищем (споживачами, постачальниками, діловими партнерами, державними закладами, засобами масової інформації тощо).

В умовах становлення ринкової економіки України, модернізації державного сектору, розвитку підприємництва суттєво змінюється зміст організаційних, управлінських, соціально-економічних відносин як у системі державного управління, так і в управлінні на рівні окремого підприємства.

Сучасний менеджмент – гнучка організаційна система управління й водночас складний соціально-економічний, інформаційно-технологічний

процес, що використовується для зміни станів і особливостей об'єкта управління.

Менеджмент як сучасна наука і практика управління підприємством, що діє в умовах ринкової економіки, передбачає створення умов для ефективного функціонування і розвитку господарської діяльності.

На нашу думку, основними принципами управлінської політики підприємства є демократизм управління, від якого залежить готовність до співробітництва; розуміння окремих людей та їхніх потреб; справедливість; дотримання рівності й послідовності. Управлінська політика підприємства має на меті створення згуртованого, відповідального та високопродуктивного трудового колективу.

Економічний механізм управління базується на системі економічних принципів, законів, методів управління і таких важелів виробництва, як прибуток, ціна, фонди стимулювання, розвиток відносин власності та маркетингу, а внутрішньофірмовий менеджмент – це сукупність принципів, методів і засобів управління ресурсами підприємства з метою досягнення максимальної ефективності й прибутковості. Розрізняють три види внутрішньофірмового менеджменту: генеральний, менеджмент виробничо-господарської діяльності (лінійний) та менеджмент персоналу.

Отже, менеджмент та управління економічними процесами в Україні перебувають під значним впливом чинників зовнішнього та внутрішнього характеру. Економіка України поки що не є остаточно ринковою, її структура малоефективна, тому вона дуже відчутно реагує на кон'юнктурні коливання світової економіки. В сучасних умовах практично не існує дієвої системи регулювання економіки України, здатної протистояти зовнішньому впливу, тому Україна відчутно потерпіла від останньої економічної кризи.

**УДК 338.46**

Н.Ю. БОРА  
Мукачівський державний університет

### **ОСОБЛИВОСТІ РОЗВИТКУ РИНКУ МЕДИЧНИХ ПОСЛУГ В УКРАЇНІ**

На сьогоднішній день, ринок медичних послуг в Україні перебуває у стані так званої трансформації. Це пов'язано з оголошеним процесом реформування системи охорони здоров'я в Україні, що в свою чергу зробить вагомий внесок у розвиток ринку медичних послуг зокрема.

Українська система охорони здоров'я в умовах сьогодення вимагає докорінних змін та реформ, що викликані вимогами часу та ринку, зокрема. Докорінні зміни медичної галузі передбачають створення абсолютно нової системи надання медичної допомоги, яка базуватиметься на запровадженні страхової медицини, тобто введення платної медицини та системи оплати за надані послуги. Тому при формуванні та розвитку нової системи охорони здоров'я, необхідно перейняти зарубіжний досвід країн з ринковою економікою та врахувати ті помилки, через які пройшли інші країни.

Перебуваючи на стадії свого розвитку, ринок медичних послуг забезпечує потенційним споживачам належний доступ до якісного медичного обслуговування, впливаючи на збільшення тривалості життя, покращення здоров'я, збереження генофонду нації. На жаль, в Україні сучасний ринок медичних послуг є складним, багаторівневим, поліфункціональним утворенням, формується спонтанно і хаотично, а в деяких регіонах доволі повільно.

Ринок медичних послуг являє собою сукупність наявних та потенційних товарів та послуг спрямованих на захист і відновлення здоров'я потенційних споживачів медичної послуги.

У маркетингових системах охорони здоров'я в Україні немає місця такому поняттю, як медична допомога, а існує елемент ринку - медична послуга. Медична допомога - категорія неринкових відносин лікаря і пацієнта. Згідно з Конституцією України, медична допомога надається кожному громадянину країни безкоштовно в мережі державних та комунальних закладів охорони здоров'я. Відповідно до законодавства України, в закладах охорони здоров'я недержавної форми власності невідкладну медичну допомогу надають безкоштовно. Медичні послуги - вид корисної діяльності, що не створює матеріальних цінностей, вони, як правило, не приводять до володіння чим-небудь [1].

Специфіка медичної послуги у порівнянні з медичною допомогою полягає в єдності її змісту і соціально-економічної форми. Змістова сторона – це й є медична (лікувально-профілактична) допомога, яка формується конкретно-корисною працею медика із застосуванням спеціальних технологій. Сам по собі зміст не виражає економічну сутність медичної послуги і не є предметом дослідження в економічній теорії. Соціально-економічна форма, навпаки, відображає комплекс соціально-економічних відносин з приводу реалізації медичної послуги в рамках певного інституційного середовища. Медична послуга не існує без медичної допомоги, як немає форми без змісту. Значення цієї єдності зростає з розвитком і ускладненням соціально-економічних взаємозв'язків у процесі глобалізації світової економіки [4].

Упродовж останніх років помітними є зміни у вітчизняній сфері медицини, пов'язані з перебудовою соціально-економічних засад суспільства. У зв'язку з тим розширюються можливості застосування маркетингових інструментів та маркетингових механізмів у даній сфері.

Перебуваючи на стадії свого розвитку, ринок медичних послуг забезпечує потенційним споживачам належний доступ до якісного медичного обслуговування, впливаючи на збільшення тривалості життя, покращення здоров'я, збереження генофонду нації. На жаль, в Україні сучасний ринок медичних послуг є складним, багаторівневим, поліфункціональним утворенням, формується спонтанно і хаотично, а в деяких регіонах доволі повільно.

Нині потреба у розвитку ринку медичних послуг є не тільки актуальною проблемою, але й без перебільшення можемо стверджувати - життєво-необхідною. Адже, на сьогодні ринок медичних послуг є розбалансованим, а показники медико-демографічної ситуації є несприятливими та безперспективними.

## Література

1. Закон України «Про охорону здоров'я громадян» (затв. ЗС РФ 22.07.1993 N 5487-1) (ред. від 07.03.2005).
2. Баєва О.В. Менеджмент у галузі охорони здоров'я : навч. посіб. - К. : Центр учбової допомоги, 2008.
3. Баєва О.В. Специфіка конкурентних відносин в галузі охорони здоров'я // В кн.: «Концептуальні засади формування менеджменту в Україні»: Зб. матер. Всеукраїнської наук.-практ. конф. – К. : МАУП, 2006.-С.163-167.
4. Зацна Л. Я. Маркетинг медичних послуг та особливості розвитку медичних установ [Електронний ресурс].- Режим доступу : iris-nbuiv.gov.ua/.
5. Камінська Т.М. Економічний зміст понять «медичні послуги» та «послуги охорони здоров'я» // Трансформаційні процеси у соціальній сфері: Зб. наук. пр. / НАН України. – Ін-т економіки; Ред. кол.: Новіков В.М. та ін. – К., 2003. – С. 107-113.

УДК 37: 336.

Н.В. БОШОТА, В.І. ОРОС  
Мукачівський державний університет

## ПРОБЛЕМИ ТА ПЕРСПЕКТИВИ ФІНАНСУВАННЯ ВИЩИХ НАВЧАЛЬНИХ ЗАКЛАДІВ УКРАЇНИ

Кожна країна має свої особливості фінансової системи, особливості побудови фінансового забезпечення різних сфер економіки, у тому числі і такої важливої, як освіта. Проблеми, пов'язані з фінансуванням та підвищенням ефективності фінансового забезпечення освіти, є предметом наукового пошуку вчених різних країн. Система фінансового забезпечення освіти має створити стабільні передумови для її розвитку та функціонування, а також для реалізації важливої функції освіти як чинника суспільного прогресу.

На відміну від інших галузей економіки, де науково-технічний прогрес відносно здешевлює послуги, прогрес освіти супроводжується їхнім подорожчанням.

На сьогоднішній день вищі навчальні заклади надзвичайно гостро відчувають нестачу коштів для свого розвитку. Це стосується як державних і комунальних, так і приватних навчальних закладів. Не зважаючи на те, що джерелами фінансування державних навчальних закладів визначено кошти державного бюджету та інші не заборонені законодавством джерела, насамперед, власні надходження від надання освітніх послуг, частка першої складової щороку зменшується. Звичайно, це стосується не усіх навчальних закладів, є й винятки, проте загальна тенденція є саме такою: держава постійно сигналізує керівникам вищої школи про необхідність активного і самостійного пошуку фінансових ресурсів для своєї діяльності.

Через брак коштів основними статтями видатків навчальних закладів є оплата праці, нарахування на заробітну плату, оплата комунальних послуг та енергоносіїв, а капітальні видатки по більшості вищів зведені фактично нанівець. Проте державні вищі навчальні заклади гостро відчувають нестачу фінансових ресурсів. Це пов'язано насамперед з тим, що держава практично не фінансує поточні та капітальні ремонти у вищому навчальному закладі,

придбання предметів і матеріалів, оплату послуг, придбання обладнання і предметів довгострокового користування. Тобто державою не фінансуються видатки на відновлення і розвиток матеріально-технічної бази. Ці статті витрат фінансуються, за рахунок студентів-контрактників. Не зважаючи на значну частку видатків на оплату праці в кошторисах бюджетних установ, рівень заробітної плати у працівників вищої школи лишається незадовільним.

Кризова ситуація в економіці, низький рівень платоспроможності населення не дозволяє більшості вишів вимагати від осіб, що навчаються за кошти юридичних та фізичних осіб, справедливої плати за надавані освітні послуги (насамперед для громадян України): не зважаючи на знецінення гривні та суттєве здорожчання вартості послуг освіти розмір плати за навчання за останні кілька років істотно не збільшився. Необґрунтованою лишається й встановлена платня за проживання студентів у гуртожитках: через наявність законодавчих обмежень її граничного розміру (наприклад, для студентів, абітурієнтів вишів I-IV рівнів акредитації – 40 % величини мінімальної ординарної (звичайної) академічної стипендії).

Нині в Україні поступово зростає роль власних джерел фінансування в забезпеченні функціонування ВНЗ. Кошти спеціального фонду ВНЗ є результатом його самостійної фінансово-господарської діяльності. Основними джерелами таких коштів є кошти за надання платних (договірних) послуг та спонсорські кошти.

Прийняття Україною рішення рухатись у напрямі сучасних економічних та соціальних зрушень, перехід до інноваційного типу економіки здійснює неабиякий тиск на сферу вищої освіти, вимагаючи від неї концентрації всіх можливих зусиль напрямі підвищення ефективності своєї діяльності. В той же час вітчизняна вища школа нездатна виконувати покладені на неї обов'язки за причини тотальної нестачі фінансових коштів спрямованих в дану сферу. Головною причиною цього є розбалансований механізм державної політики в напрямі спрямування та використання державних коштів.

Брак бюджетних асигнувань вимагає від вищої школи пошуку додаткових джерел фінансування, і тут варто звернути увагу на такі можливі шляхи розв'язання даної проблеми: вивчення передового світового досвіду спів фінансування освіти державою і підприємствами; вдосконалення правового поля з метою стимулювання розвитку меценатства, спонсорства; розробка механізму кредитування вищої освіти; активізація науково-дослідної та інноваційної діяльності, трансфер наукових розробок у реальний сектор економіки.

#### **Література**

1. Бюджетний кодекс України: Кодекс України від 21.06.2001 № 2542-III [Електронний ресурс] / Верховна Рада України. – Режим доступу : <http://zakon.rada.gov.ua/cgi-bin/laws/main.cgi?nreg=2542-14>.

2. Закон України "Про вищу освіту" від 1 липня 2014 року № 1556- VII // Відомості Верховної Ради України (ВВР). – 2014. – № 37-38. – ст.2004 [із змінами та доповненнями] [Електронний ресурс] // Верховна Рада України: [сайт]. – Режим доступу : <http://zakon4.rada.gov.ua/laws/show/1556-18>



3. Податковий кодекс України від 02.12.2010 р. № 2755-VI [Електронний ресурс]. – Режим доступу : <http://zakon4.rada.gov.ua/laws/show/2755-17>

4. Тарасенко І.О. Проблеми фінансування вищої освіти в Україні в контексті забезпечення конкурентоспроможності [Текст] / І.О. Тарасенко, Т.М. Нефедова // Вісник КНУТД. – 2013. – № 4. – С. 177-185.

УДК 336.221:336.7(477)

В.П. БРАТЮК  
Мукачівський державний університет

## ОСОБЛИВОСТІ ОПОДАТКУВАННЯ СТРАХОВИХ КОМПАНІЙ В УКРАЇНІ

Ринкові трансформації в Україні визначили нову роль страхування у соціально-економічному житті суспільства, обумовили зародження та розвиток національного ринку страхових послуг. Зміни у страховому секторі економіки країни відбуваються настільки стрімко, що вони не завжди встигають отримувати достатнє наукове осмислення та вивчення. В результаті у вітчизняному страхуванні накопичилися проблеми теоретичного та прикладного характеру, без розв'язання яких неможливо забезпечити формування в Україні високоорганізованого та ефективного ринку страхових послуг. Вивчення оподаткування страхових компаній, їх розвиток та функціонування для подальшого вдосконалення чи реформування обумовлює актуальність теми дослідження.

Ринок страхових послуг залишається найбільш капіталізованим серед інших небанківських фінансових ринків. Загальна кількість страхових компаній станом на 31.12.2016 становила 310, у тому числі СК "life"<sup>1</sup> – 39 компаній, СК "non-life" – 271 компаній, (станом на 31.12.2015 – 361 компанія, у тому числі СК "life" – 49 компаній, СК "non-life" – 312 компаній). Кількість страхових компаній має тенденцію до зменшення, так за 2016 рік порівняно з 2015 роком, кількість компаній зменшилася на 51 СК, порівняно з 2014 роком зменшилася на 72 СК (табл.1):

Таблиця 1

Кількість страхових компаній в Україні [2]

Кількість страхових компаній	Станом на 31.12.2014	Станом на 31.12.2015	Станом на 31.12.2016
Загальна кількість	382	361	310
вт. ч. СК "non-Life"	325	312	271
в т. ч. СК "Life"	57	49	39

Відомо, що податкові надходження залежать від діяльності страхових компаній, основним джерелом доходу яких є страхові премії.

Об'єкт оподаткування страховика, до якого застосовується ставка, розраховується як сума страхових платежів, страхових внесків, страхових премій, нарахованих за договорами страхування і співстрахування. При цьому страхові платежі, страхові внески, страхові премії за договорами

співстрахування включаються до складу об'єкта оподаткування страховика тільки в розмірі його частки страхової премії, передбаченої договором співстрахування [1].

З 1 січня 2015 року, відповідно до Закону України «Про внесення змін до Податкового кодексу України та деяких законодавчих актів України щодо податкової реформи» від 28 грудня 2014 року № 71-VIII передбачені зміни, які пов'язані також з оподаткуванням страхових компаній [1].

Згідно нового законодавства страховики сплачують податок на прибуток за ставкою 18% визначеною відповідно до пункту 136.1 статті 136 ПКУ, та податок на дохід за ставкою 3% за договорами страхування від об'єкта оподаткування, що визначається у підпункті 141.1.2 пункту 141.1 статті 141 ПКУ, та 0 відсотків за договорами з довгострокового страхування життя, договорами добровільного медичного страхування та договорами страхування у межах недержавного пенсійного забезпечення, зокрема договорів страхування додаткової пенсії. Нарахований страховиком податок на дохід за ставкою є різницею, яка зменшує фінансовий результат до оподаткування такого страховика.

За 2016 рік частки валових страхових премій та чистих страхових премій у відношенні до ВВП залишились на рівні 2015 року та становили 1,5% та 1,1% відповідно. У порівнянні з 2015 роком на 5 434,3 млн. грн. (18,3%) збільшився обсяг надходжень валових страхових премій, обсяг чистих страхових премій збільшився на 4 109,0 млн. грн. (18,4%).

Тенденція зміни основних показників діяльності на ринку страхових 2010-2016 років свідчить про наявність хоча і незначних, але послуг за останні якісних зрушень на цьому ринку. **Валові страхові премії**, отримані страховиками при страхуванні та перестраховуванні ризиків від страхувальників та перестраховальників за 2016 рік, становили: **35 170,3 млн. грн.**, з яких 13 220,0 млн. грн. (37,6%), що надійшли від фізичних осіб; 21 950,3 млн. грн. (62,4%), що надійшли від юридичних осіб.

За 2015 рік загальна (валова) сума страхових премій, отриманих страховиками, становила 29 736,0 млн. грн., з яких: 10 239,5 млн. грн. (34,4%), що надійшли від фізичних осіб; 19 496,5 млн. грн. (65,6%), що надійшли від юридичних осіб. За 12 місяців 2016 року сума отриманих страховиками валових премій з видів страхування, інших, ніж страхування життя становила **32 414,2 млн. грн.** (або 92,2% від загальної суми страхових премій), а зі страхування життя – **2 756,1 млн. грн.** (або 7,8% від загальної суми страхових премій).

**Чисті страхові премії** за 2016 рік становили **26 463,9 млн. грн.**, що становить 75,2% від валових страхових премій. Чисті страхові премії за 2015 рік становили 22 354,9 млн. грн., або 75,2% від валових страхових премій.

Обсяги валових страхових премій за 2016 рік збільшились порівняно з 2015 роком на 18,3%, з 2014 роком зросли на 31,4%. Найбільший ріст валових страхових премій відбувся у IV кварталі 2016 року на 21,2% порівняно з III кварталом 2016 року. Чисті страхові премії збільшилися на 18,4% порівняно з 2015 роком, та на 42,3% порівняно з 2014 роком.

Проаналізувавши податкові надходження до Зведеного бюджету держави податку на прибуток страхових організацій, включаючи філіали аналогічних організацій, розташованих на території України можемо спостерігати певну невизначеність [3]. Як бачимо, протягом 5 років обсяги надходжень податку на прибуток страхових організацій, включаючи філіали аналогічних організацій, розташованих на території України є дуже нерівномірними. Так, за підсумками 2015 року надійшло 854,67 млн. грн. податку на прибуток, що на 20,13% більше, ніж надходження 2014 року (711,47 млн. грн., враховуючи авансову сплату податку). Така ситуація є наслідком дії нової системи оподаткування діяльності страхових компаній. Значні надходження податку на прибуток у 2013 році обумовлені, в першу чергу, значною часткою авансової сплати податку.

Таким чином, проведене дослідження підтверджує, що система оподаткування страхової діяльності супроводжується конкретними проблемами, що потребують негайного вирішення. За допомогою створення різноманітних схем ухилення від сплати податків державний бюджет втрачає майже третину надходжень від оподаткування страхової діяльності. Для подальшого розвитку страхового ринку України уряду необхідно вирішити, яка система оподаткування сприятиме нормальній, успішній роботі страхового ринку — колишня, яка передбачала оподаткування з доходу від страхової діяльності, чи оподаткування на загальних умовах при чіткому визначенні витрат, що враховуються при визначенні фінансового результату страховика до оподаткування. Одним із перспективних напрямів удосконалення оподаткування діяльності страхових компанії має бути перехід страховиків на диференційовану систему оподаткування, що значно зменшить можливості участі страховиків у схемах податкової оптимізації, виведення коштів за кордон й бажання приховати реальні прибутки. Це дасть поштовх для розвитку класичного страхування, що є постачальником інвестиційних ресурсів на потреби розвитку економіки.

#### **Література**

1. Закон України "Про внесення змін до Податкового кодексу України та деяких інших законодавчих актів України" № 77-VIII від 28.12.2014 [Електронний ресурс]. - Режим доступу : <http://zakon4.rada.gov.ua/laws/show/1621-18>
2. Офіційний сайт Національної комісії, що здійснює державне регулювання у сфері ринків фінансових послуг [Електронний ресурс]. – Режим доступу : <http://nfp.gov.ua/content/>
3. Офіційний сайт Державної казначейської служби України [ Електронний ресурс]. – Режим доступу : [www.treasury.gov.ua](http://www.treasury.gov.ua)
4. Офіційний сайт Державної фіскальної служби України [Електронний ресурс]. – Режим доступу : <http://sfs.gov.ua/>.

**ПРОБЛЕМИ ДЕБІТОРСЬКОЇ ТА КРЕДИТОРСЬКОЇ ЗАБОРГОВАНОСТІ НА ПІДПРИЄМСТВІ**

Вивчення дебіторської та кредиторської заборгованості підприємства є надзвичайно важливим, оскільки забезпечення коштами підприємства, які йому необхідні для відшкодування витрат пов'язаних з виробництвом, своєчасністю виконання фінансових зобов'язань перед державою, банками та іншими суб'єктами господарювання, формування та розподілом доходів та прибутку підприємства є найважливішою і найнеобхіднішою діяльністю суб'єкта господарювання.

Дослідженням та вирішенням цієї проблеми займалися провідні учені у галузі фінансового менеджменту, такі як Голубков Є.П., Данько Т.П., Балакірева О.М., Роммат Є.В., Астахов В.П., Баканов М.І., Стоянова Є.С., Колчина І.В., Котлер Ф., Герчикова І.М., та інші.

Термін «зобов'язання» в первинному значенні цього відношення. В силу, яких одна сторона зобов'язана вчинити на користь іншої сторони певні дії. Відповідно до міжнародних стандартів фінансової звітності це економічні зобов'язання господарюючого суб'єкта, які визнані та оцінені відповідно до загальноприйнятих правил бухгалтерського обліку. До основних видів боргових зобов'язань належить дебіторська і кредиторська заборгованість [1, с. 195].

Однією з основних проблем зростання кредиторської заборгованості підприємства є недосконалість управління його грошовими потоками.

Запровадження альтернативних рішень по розв'язанню проблеми управління кредиторською та дебіторською заборгованістю дасть можливість підприємству:

- отримувати всебічний аналіз про склад заборгованості, який зверне увагу керівництва на покращення або погіршення повернення та погашення заборгованості;
- контролювати стан заборгованості, отримувати своєчасні попередження про недостатнє надходження грошових коштів від дебіторів, проводити погашення кредиторської заборгованості у визначені строки;
- надавати інформацію керівникам про стан заборгованості для висновку про ступінь ризику і необхідність прийняття оперативних рішень та відповідних дій;
- оперативно застосовувати методи реструктуризації заборгованості.

Для успішного впровадження і ефективного використання системи управління дебіторською й кредиторською заборгованістю на підприємстві доцільно створити спеціалізований відділ кредитного контролю, основною функцією якого буде зменшення обсягів дебіторської заборгованості [2, с. 236].

Щодо управління дебіторською заборгованістю, то найбільш ефективними будуть такі шляхи:

- визначення термінів прострочених залишків на рахунках дебіторів і порівняння цих термінів із середніми показниками в галузі, показниками конкурентів і даними минулих років;
- періодичний перегляд граничної суми кредиту, виходячи з реального фінансового становища клієнтів;
- якщо виникають проблеми з одержанням грошей, то необхідно вимагати заставу на суму, не меншу, ніж сума на рахунку дебітора;
- продаж рахунків дебіторів факторинговій компанії чи банку, що надає факторингові послуги, якщо це вигідно;
- при продажу великої товарної партії негайне виставлення рахунка покупця;
- відправлення поштою рахунків покупцям за декілька днів до настання терміну платежу;
- обминання дебіторів з високим ризиком, наприклад, якщо покупці належать до країни чи галузі, що переживають істотні фінансові труднощі.

Постійний контроль кредиторської заборгованості, оскільки при вмілому управлінні кредиторська заборгованість може стати додатковим, а головне, дешевим джерелом залучення позикових коштів [3].

Необхідне проведення наступних заходів, а саме:

- контроль за правильністю оформлення і складання договорів з контрагентами відповідно до чинного законодавства;
- спостереження за термінами оплати договорів;
- контроль за своєчасним здійсненням платежів.

Отже, дебіторська та кредиторська заборгованість має вагомое значення для позитивного існування підприємства, оскільки завжди може виникнути дефіцит фінансових ресурсів, тому на підприємствах багато уваги приділяється управлінню дебіторської та кредиторської заборгованості. При аналізі діяльності підприємства його кредитування є одним із головних об'єктів управління, який представлений у грошовій формі і безумовно пов'язаний із функціонування грошової системи підприємства.

#### **Література**

1. Бланк І.О. Стратегія і тактика управління фінансами / І.О.Бланк. - К. : «АДЕФ-Україна». – 2015. – С. 465.
2. Гридчина М.В. Фінансовий менеджмент : Курс лекцій / М.В.Гридчина. – К. : МАУП, 2013. - С. 286.
3. Ковалев В.В. Фінансовий аналіз: Управління капіталом. Вибір інвестицій. Аналіз звітності / В.В.Ковалев. - М. : Фінанси і статистика, 2011.

**МЕХАНІЗМИ ЗАБЕЗПЕЧЕННЯ ЯКОСТІ ОБСЛУГОВУВАННЯ (QoS) У МОБІЛЬНИХ МЕРЕЖАХ 4G**

В умовах стрімкого зростання об'єму даних в мобільних мережах, а також збільшення кількості мобільних пристроїв та розширення спектру надаваних послуг, зростають вимоги до забезпечення якості обслуговування користувачів. При формуванні вимог до QoS (Quality of Service - здатність мережі забезпечувати необхідний сервіс заданому трафіку у певних технологічних границях) в першу чергу слід розглядати дві ключові моделі трафіка: високошвидкісний відеопотік «сервер - абонент» і Massive M2M («Машина-Машина»).

Значний внесок у розвиток різноманітних аспектів концепції QoS вносить Міжнародний союз електрозв'язку (ITU). Крім того, кожний рік, починаючи з 1993 року, проводяться міжнародні симпозиуми з якості обслуговування (IWQoS), які організуються Інститутом інженерів електротехніки та електроніки (IEEE) і Асоціацією обчислювальної техніки (ACM) [1].

Недавні дослідження в області QoS в таких напрямках, як інформаційно-орієнтовані мережі, Інтернет речей, центри обробки даних, віртуалізація, хмарні обчислення, хмарні сервіси, промисловий зв'язок мотивували нову хвилю інтересу до досліджень технології QoS і пов'язаних з нею показників, таких як якість досвіду QoE (Quality of Experience) (або сприйняття якості послуги клієнтом) та якість захисту QoP (Quality of Protection).

Автор вважав за потрібне провести дослідження ще в одному напрямку – реалізації технології QoS в мобільних мережах 4G: LTE / LTE Advanced та WiMAX (стандарти IEEE802.16e IEEE802.16m). Дослідження проводилися із застосуванням загальнонаукових методів шляхом аналізу науково-технічної інформації за даною тематикою. Мета статті – проаналізувати архітектурні моделі технології QoS, її структуру та дослідити, як забезпечується якість обслуговування у мережах 4G, які відмінності у функціях QoS кожної з них.

Основними параметрами QoS є смуга пропускання (Bandwidth (BW)); затримка при передачі пакета (Delay); коливання (варіація) затримки при передачі пакетів (Jitter); втрата пакетів (Packet Loss).

Існує три архітектурні моделі реалізації QoS: найкраща можлива (Best Effort Service) - абсолютна відсутність механізмів QoS; інтегрована (Integrated Service (IntServ)) - забезпечує наскрізну (End-to-End) якість обслуговування, гарантуючи необхідну пропускну здатність; диференційована (Differentiated Service (DiffServ)) - передбачає наявність певного набору засобів класифікації та механізмів організації черг, що забезпечують роботу з пріоритетами.

Існує декілька механізмів обробки черг: FIFO (First In First Out); PQ (Priority Queuing); CQ (Custom Queuing); WFQ (Weighted Fair Queuing); CBWFQ

(Class Based Weighted Fair Queuing); LLQ (Low Latency Queuing) [2].

Основною проблемою в комп'ютерних мережах є перевантаження, тому чергами потрібно управляти, обмежуючи їх розмір. Основними механізмами управління чергами є алгоритм довільного раннього виявлення (Random Early Detection, RED) та зважений алгоритм довільного раннього виявлення (Weighted RED, WRED).

Технології LTE/LTE Advanced - підтримують можливість гнучкого управління якістю послуг на основі показників передачі даних, розділених на дев'ять ідентифікаторів класу якості (QCI, QoS Class Identifier) та охоплюють два принципи забезпечення QoS: надання послуг без гарантій якості (Best Effort, або non-GBR (Guaranteed Bit Rate)) і надання гарантованої якості обслуговування (GBR).

Ще одним параметром якості є значення пріоритету в обслуговуванні запитів на надання послуги ARP (Allocation Retention Priority). Саме параметр ARP визначає схему управління доступом до радіоресурсів мережі LTE.

В технологіях WiMAX (стандарти IEEE802.16e, IEEE802.16m) питання QoS пов'язане з конкретним сервісним потоком (SF), кожне з'єднання обслуговується своїм сервісним потоком із заданими параметрами QoS. Технологія WiMAX підтримує п'ять типів сервісних потоків QoS (UGS, rtPS, nrtPS, ertPS, BE), крім того, у стандарті IEEE802.16m реалізований новий сервіс планування (AGP), що адаптує параметри QoS для обслуговування динамічних характеристик трафіку додатків з більшою ефективністю.

Основні елементи мережі WiMAX, що реалізують функції QoS - це модуль управління сервісними потоками (SFM - Service Flow Management) і модуль авторизації сервісних потоків (SFA - Service Flow Authorization).

Забезпечення необхідної QoS має життєво важливе значення. Мобільні технології 4G такі як IEEE 802.16e, IEEE 802.16m та LTE призначені для підтримки QoS як тепер, так і у майбутньому.

IEEE 802.16e, орієнтована на з'єднання для кожного потоку на основі односпрямованої підтримки QoS, дозволяє доставляти кілька типів потоків послуг як реальному часу, так і не в реальному. Додаткові функції в IEEE 802.16m такі як нова послуга планування (AGP), швидкий доступ і запит смуги пропускання з затримкою, додатково збільшують можливості у забезпеченні необхідної QoS для наступного покоління мобільних Інтернет - додатків. Механізми QoS в LTE-мережі реалізуються на основі GBR і non-GBR, а параметри доставки трафіка визначаються наданим ідентифікатором якості [3].

#### **Література**

1. IWQoS 2015 IEEE/ACM International symposium on Quality of Service 2015 [Електронний ресурс]. – 2015 – Режим доступу до ресурсу : <http://iwqos2015.ieee-iwqos.org/>
2. Кучерявый Е.А. Управление трафиком и качество обслуживания в сети Интернет / Е.А Кучерявый. – СПб. : Наука и техника, 2004. - 336 с.
3. Mehdi Alesti. Quality of Service in WiMAX and LTE Networks// Mehdi Alasti, Behnam Neekzad, Clearwire Jie Hui, Rath Vannithamby // IEEE Communications Magazine, May 2010. – 225 с.

**ТЕХНОЛОГІЇ ДОСЛІДЖЕННЯ МОТИВАЦІЙНОГО КОМПЛЕКСУ СПОЖИВАЧІВ  
В СИСТЕМІ МАРКЕТИНГУ**

Проблема дослідження мотивації споживачів в маркетингу є однією з центральних, оскільки основним принципом взаємодії маркетингово-орієнтованої фірми і споживача є принцип суверенітету останнього. Тому до основних завдань будь-якого підприємства чи фірми належить ретельне і постійне вивчення споживачів своїх товарів і послуг, забезпечення того, щоб вироблений і реалізований продукт, послуга максимально гармоніювали з потребами і попитом кінцевих споживачів.

Дослідження споживачів, моделі їх поведінки та мотиваційного комплексу, зокрема - складний, багатогранний процес, пов'язаний з оцінкою ними одержуваних товарів і послуг, їхніх дій і намірів, пов'язаних з вибором найбільш привабливих товарів або послуг, прийняттям споживачами рішень про покупки, виявленням їхньої задоволеності або незадоволеності покупкою, стимулів та мотивів, якими вони керуються здійснюючи таку покупку чи відмовляючись від неї. Спираючись на психологічну теорію споживчої поведінки, запропоновану З. Фрейдом, можна відзначити, що особливу складність в процесі вивчення поведінкових характеристик представляють фактори психологічного порядку, серед яких визначна роль відводиться проблемі мотивації. Мотивація являє собою комплекс чинників, що спонукають споживача до тих чи інших дій. При цьому основною проблемою дослідження мотивації є не лише власне мотив споживача, але і процес формування його майбутніх намірів, оскільки саме намір слугує вже усвідомленим імпульсом до дії, виконання якого може відкладатися на якийсь час.

Маркетингові дослідження мотивації спрямовані на вивчення та визначення типу мотиву, встановлення взаємозв'язків між мотивами і конкретною поведінкою, на розробку типології або складання переліку мотивів споживача, що дозволить охопити усе величезне різноманіття рушійних сил, що викликають і формують споживчу поведінку.

При цьому, теорія та практика проведення маркетингових досліджень з питань мотивації містить ряд методик, які належать до категорії як кількісних так і якісних груп. Так, метод глибинного (спрямованого) інтерв'ю полягає в тому, що одночасно інтерв'юється невелика кількість респондентів, причому інтерв'ю не розбито на конкретні підпункти і не обмежено в часі. Таке неконструктивне дослідження володіє достатньою гнучкістю, щоб виявити ті індивідуальні фактори, які називаються мотивацією. Проводячи глибинні інтерв'ю, можна дізнатися набагато більше, ніж в ході стандартного опитування сотні людей. Перші прихильники цього методу вважали, що в ході такого спрямованого інтерв'ю досліднику вдається проникнути в глибину свідомості і навіть підсвідомості. На їх думку, вивчення поведінки буде ефективнішим, якщо звертатися до мотивів, які не можуть бути виражені свідомо.



Якщо метою дослідника є вивчення мотиваційних факторів невеликої групи респондентів, об'єднаних специфікою об'єкту споживання чи процесом вибору такого об'єкту, найбільш прийнятним до застосування є метод фокус-групи. Такий метод передбачає обговорення мотивів і поведінки в невеликих групах, які називаються фокус-групами. Оточуюча обстановка також допомагає розслабитися так, що хід думок однієї людини стимулює до аналогічних роздумів інших. Незабаром учасники вільно обговорюють свої проблеми. В результаті дослідники отримують більше корисної інформації, ніж за допомогою структурованих опитувань. Хоча кількість учасників такої групи є незначною, що не дає можливості охопити значну вибірку сукупність, однак робота в такій групі дозволяє виявити глибинні спонукальні мотиви учасників по відношенню до досліджуваного товару чи послуги, визначити фактори та чинники ситуативного впливу, за наявності яких прийнята мотивація може зазнати змін.

Актуальним методом, з позиції дослідження споживання товарів чи послуг, попит на які носить негативний характер, а мотиви носять прихований характер, є проєкційний метод. Дана методика опитування дозволяє респонденту відповідати на питання від третьої особи. Вона базується на цілком вірному припущенні, що люди можуть уникати прямих питань і давати ухильні відповіді. Крім того, інколи людина не знає, що нею рухає насправді.

Дослідження мотивації з використанням одного з вище вказаних методів передбачає, окрім іншого, організацію та планування видів робіт, що складають технологію дослідницького проєкту. До таких робіт відносять:

- визначення правил здійснення вибіркового дослідження;
- вибір способів побудови різноманітних соціальних, економічних показників;
- вибір форм для накопичення необхідної інформації та методів їх реалізації;
- визначення методів кількісного (математичного, статистичного) аналізу;
- узагальнення отриманої інформації.

У цілому, дослідження, пов'язані з питаннями мотивації споживачів, ідентифікації їх потреб, пов'язані з певними труднощами, подолання яких є можливим за умов вибору маркетингового підходу до їх вивчення та застосування групи якісних методів щодо їх пояснення. Саме впровадження технології маркетингових досліджень та її ретельне дотримання дозволяє отримати достовірну інформацію про споживчі переваги, що зорієнтує маркетолога в розробці ефективного комплексу маркетингу та його адаптації до сучасних вимог споживачів.

**КРЕДИТНА АКТИВНІСТЬ БАНКІВСЬКОГО СЕКТОРУ УКРАЇНИ**

Тенденції розвитку банківського сектору України упродовж декількох останніх років свідчать про поступове відновлення роботи банків та їх пристосування до сучасних реалій. Більшість платоспроможних банківських установ зуміли адаптуватися до викликів сьогодення та відновити прибуткову діяльність. Проте, класичні банківські операції, які є основою функціонування банків, як то кредитування та залучення коштів на депозити та вклади, і досі є болючою темою для банкірів.

Зокрема, протягом 2014-2016 років кредитна активність переважної кількості банків залишалася доволі низькою (див. рис. 1). Зменшення ресурсної бази, погіршення платоспроможності та платіжної дисципліни позичальників змусили банківський сектор скоротити кредитування як бізнесу, так і громадян. В результаті упродовж вказаного періоду залишки за кредитами (без нарахованих відсотків) платоспроможних банків у національній валюті скоротилися на 875 млн. грн., а в іноземній – на 2,6 млрд. дол.



Рис.1. Динаміка зміни активів та кредитного портфеля банківського сектору України в 2014-2016 рр., млрд. грн.  
Джерело: побудовано за даними [1, 2]

Через високі ризики неповернення кредитів і значний накопичений портфель проблемної заборгованості комерційні банки переважно сконцентрували свої зусилля на: реструктуризації боргів (через продовження термінів кредитів, перегляд процентної ставки); збереженні конструктивних відносин з наявними кредитоспроможними позичальниками; переуступленні та продажі проблемних активів.

Питома вага валютних кредитів у кредитному портфелі внаслідок зниження курсу значно зростає (58% порівняно з 51% на 01.01.2015 р.) (див. рис. 2). Девальвація гривні призвела до проблем з обслуговуванням таких кредитів позичальниками, які не мають власної валютної виручки. З метою поліпшення

ситуації багато банків у 2015 році почали реалізацію програм з реструктуризації валютних кредитів.

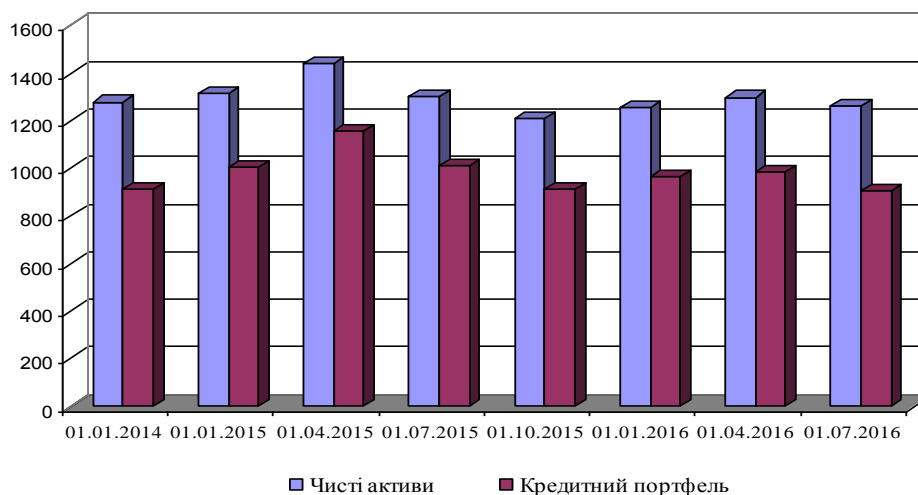

Рис.2. Динаміка зміни структури кредитів банківського сектору України в 2009-2016 рр. (на початок року), %  
Джерело: побудовано за даними [1, 2]

З початку 2008 року сукупний обсяг активів українських банків збільшився у 2,1 рази, досягнувши рівня 663,9 млрд. грн. станом на 1 грудня 2016 року. У 2015-2016 рр. суттєво погіршилася якість активів комерційних банків. Питома вага негативно класифікованої заборгованості в кредитному портфелі діючих банків станом на 01.01.2016 р. становила 28,2%, або 365,6 млрд. грн. (порівняно з 18,4% та 197,5 млрд. грн. роком раніше). Найбільшою мірою погіршилася якість кредитів в іноземній валюті – зростання обсягів проблемної заборгованості становило 3,8 млрд. доларів [1].

Беручи до уваги скорочення кредитування, банки переважно вкладали вільні кошти в депозитні сертифікати Національного банку. Залишки коштів, розміщених у депозитні сертифікати за 2015 рік збільшилися майже вдвічі, до 89,8 млрд. грн. станом на кінець 2015 року [2].

Таким чином, виявлені тенденції дають підставу сформулювати наступні висновки. Кредитна активність банківського сектору України відновлюється недостатньо високими темпами. Девальвація гривні, високий рівень процентних ставок та значна частка проблемної заборгованості за наданими кредитами є гальмуючими чинниками розвитку кредитування в Україні.

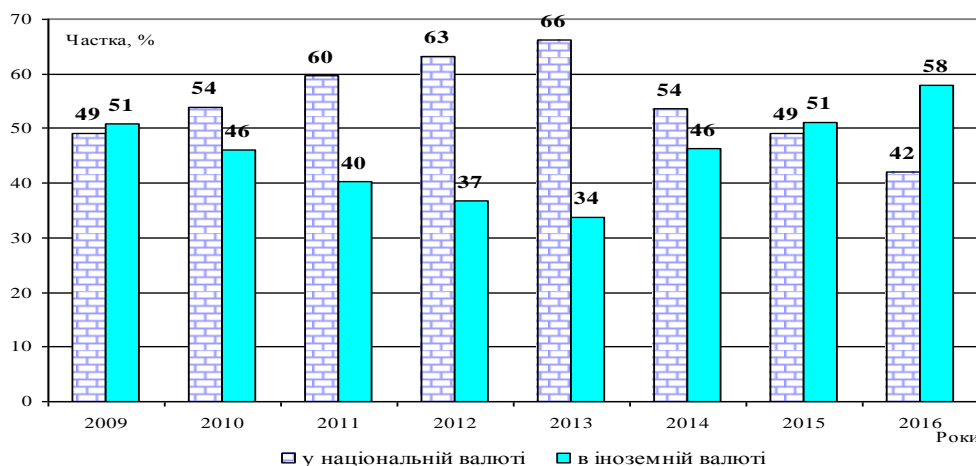
Відновлення кредитування є надзвичайно важливим кроком для відновлення економічного розвитку країни. А це можливо лише за умови розробки ефективного механізму мінімізації кредитних ризиків, законодавчого забезпечення кредитної діяльності та здешевлення ціни банківських кредитів.

#### Література

1. Основні показники діяльності банків України [Електронний ресурс] / Національний банк України. – Режим доступу : [http://www.bank.gov.ua/control/uk/publish/article?art\\_id=36807&cat\\_id=36798](http://www.bank.gov.ua/control/uk/publish/article?art_id=36807&cat_id=36798)

2. Річний звіт Національного банку України за 2015 рік // Національний банк України. – 2016. – 192 с. [Електронний ресурс]. – Режим доступу : <http://www.bank.gov.ua/doccatalog/document>

## ОСОБЛИВОСТІ РОЗВИТКУ СІЛЬСЬКИХ ТЕРИТОРІЙ: ПРОБЛЕМИ ТА ЇХ ВИРІШЕННЯ

Сільськогосподарське виробництво України попри демонстрування постійного зростання та прискореної концентрації виробництва у агропромислових холдингах, ще не досягнуло обсягів 1990 року. Структура сільськогосподарського виробництва за останні 20 років суттєво змінилась, через значне зменшення тваринництва та ягідництва. Значне зменшення поголів'я худоби, призвело до не здатності сільського господарства забезпечити населення України у повному обсязі необхідними набором харчових продуктів, знизило зайнятість у сільських територіях. Має місце значна ерозія та загальне зниження якості сільськогосподарських земель у більшості регіонів, у тому числі через практично повну відсутність внесення у ґрунти органічних добрив. Сільськогосподарське виробництво має значні можливості для розвитку, використовуючи місткість і внутрішнього ринку(незадоволений попит) у м'ясо-молочній та плодово-ягідній продукції.

Загалом маючи великі запаси родючих орних земель, помірний клімат, європейську систему розселення, Україна не може забезпечити себе молочними, м'ясними, рибними продуктами, ягідною та плодовою продукцією. Структура сільського господарства є мало сегментарною, тотальне переважання зернового виробництва над тваринництвом веде до зниження родючості земель і витісняє із традиційного села робочі місця, знижує надходження до місцевих бюджетів.

У сільських територіях відбувається швидке скорочення зайнятості економічно активного населення, особливо частки найманих працівників, що задіяні у сільськогосподарських підприємствах, що не компенсується розширенням зайнятості сільського населення в інших сферах, а також само зайнятості. Серед сільського населення має місце тенденція до посилення рівня бідності, а відтак, до скорочення можливостей молоді інтегруватись у суспільство, що стрімко змінюється.

Низький рівень зайнятості сільського населення і спричинена ним бідність призводить до падіння прогнозованої тривалості життя сільського населення та скорочення активного періоду життя людини. Має місце скорочення тривалості життя сільського населення у порівнянні з міським. На державному рівні протягом останніх 20 років мали місце неодноразові спроби сформувати комплексне законодавство щодо розвитку агропромислового комплексу та сільських територій в Україні, проте цілісної системи досі не створено, оскільки не визначена стратегія розвитку цієї сфери. Державні цільові програми щодо розвитку села, не зважаючи на затвердження їхніх концепцій так і не ставали програмами, а чинні сьогодні програми не фінансуються у повному обсязі і фактично їх виконання знаходиться під загрозою. Нові ініціативи в контексті підготовки національних проектів у аграрній сфері та

ініціативи комплексного розвитку сільських територій не переведені у розряд нормативних документів. На наш погляд визначення оптимального напрямку розв'язання проблеми на основі аналізу можливе за трьома сценаріями:

- посилення сформованих тенденцій, продовження комерціалізації виробництва на сільських територіях, що супроводжується поширенням господарських формувань з низькою соціальною, гендерною й екологічною відповідальністю; консервація нерозвиненості сільської економіки та інститутів сільського розвитку.

- збільшення підтримки розвитку сільського господарства та частково соціальної інфраструктури; декларування окремих соціально-економічних, гендерних і екологічних заходів, а також диверсифікації сільської економіки за відсутності реальних механізмів і фінансових джерел їх реалізації. Це сприятиме певному поліпшенню матеріального становища і умов проживання сільського населення, однак не забезпечить розв'язання проблем зайнятості, соціальної нерівності, екологічно безпечного господарювання і проживання, поступального розвитку сільських спільнот;

- створення умов для розвитку багатофункціонального професійно орієнтованого сільського господарства і села, з урахуванням інтересів різних соціальних груп суспільства, що передбачає раціональне формування конкурентоспроможного багатогалузевого і багатокладного сільського господарства, диверсифікованої сільської економіки, сприятливих агроландшафтів, якіснішого середовища проживання на основі збалансованого нарощування людського і соціального капіталів та розвитку партнерства держави, бізнесу і громад. Це дозволить удосконалити систему управління сільськими територіями, активізувати ініціативність та відповідальність сільських територіальних громад, розширити сферу прикладання праці, збільшити доходи сільського населення і доступність базових послуг для різних груп селян, а також нормалізувати демографічні та соціально-гендерні аспекти розвитку сільських територій загалом.

Для впровадження нами пропонується третій варіант як такий, що найбільше відповідає інтересам різних соціально груп сільського населення України, області і суспільства в цілому.

#### **Література**

1. Дем'ян Я. Ю. Оцінка інвестиційної привабливості аграрного сектору економіки / Я.Ю. Дем'ян // Науковий вісник Херсонського державного університету. Серія «Економічні науки». – 2015. – Вип. 12. – Ч. 1. – С. 123-125.

2. Дем'ян Я. Ю. Оцінка розвитку аграрного сектору Закарпатської області в умовах ризиків / Я. Ю. Дем'ян [Електронний ресурс] // Економіка та суспільство. – 2016. – Вип. 2. – С. 398-401. – Режим доступу : [http://www.economyandsociety.in.ua/journal/2\\_ukr/71.pdf](http://www.economyandsociety.in.ua/journal/2_ukr/71.pdf).

## ПРОБЛЕМИ ЗАЙНЯТОСТІ НАСЕЛЕННЯ ГІРСЬКИХ ТЕРИТОРІЙ УКРАЇНСЬКИХ КАРПАТ

З переходом до ринкових відносин проблема зайнятості населення гірських територій активізувалась внаслідок того, що пріоритетна сфера господарювання в цій місцевості – сільське господарство – зазнала найбільш руйнівного впливу, що проявилось в різкому спаді обсягів виробництва, катастрофічному фінансово-економічному становищі сільськогосподарських товаровиробників, зубожінні широких верств населення. Як наслідок, сьогодні в економіці гірських територій домінуючим є аграрно-дрібнотоварний уклад, де основними чинником виробництва є переважно ручна праця із застосуванням відсталої і застарілої техніки і технологій. Ця обставина змінила суть та природу соціально-трудова відносин і структуру зайнятості сільського населення. Основною сферою зайнятості жителів гірських населених пунктів є сільське господарство, а основною формою її прояву – особисті селянські господарства, або господарства населення. Поряд із сільським господарством в ОСГ практикується і сільський зелений туризм, який здебільшого носить додатковий характер зайнятості, проте отримувані від нього доходи є досить суттєвими в структурі доходів зайнятих в ОСГ. Також великою є частка зайнятих у торгівлі та лісовому господарстві, на які, за різними оцінками, припадає від 15 до 22 відсотків від усіх зайнятих гірських жителів. Зайнятість останніх саме в цих сферах економіки гірських територій пояснюється багатьма причинами, основними з яких є реструктуризація агропромислового виробництва, поява нових організаційно-правових форм господарювання в сільській місцевості, формування багатокладності сільської економіки тощо.

Ситуація, яка склалася в переважній більшості сільських населених пунктів, які мають статус гірських, дозволяє зробити принципово важливий висновок, сутність якого полягає в тому, що процеси приватизації і роздержавлення власності супроводжуються тут згортанням сфери докладання праці і, як наслідок, масовим безробіттям, що отримало різні прояви, а нові організаційно-правові форми господарювання не здійснюють істотного впливу на зайнятість сільського населення. Звуження сфери докладання праці спровокувало глибокий розрив між попитом і пропозицією праці в гірських районах областей досліджуваного регіону.

Аналіз основних тенденцій на локальних ринках праці гірських територій дозволяє зробити висновок, що основою широкомасштабного безробіття в гірських селах є три основні причини. Перша – структурна незбалансованість попиту і пропозиції праці за професійно-кваліфікаційним складом. Друга – низька заробітна плата на вакантних робочих місцях, яка не забезпечує просте відтворення робочої сили. Так, наприклад, у більшості випадків (52,4%) рівень оплати праці на вакантних робочих місцях є трохи більшим за мінімально встановлену заробітну плату і знаходиться у межах прожиткового мінімуму, і

це за умови, що, згідно з існуючими законами, оплата праці жителів гірських територій повинна здійснюватися з відповідними надбавками та пільгами. Що ж стосується середньої заробітної плати, отримуваної на досліджуваних територіях, то вона знаходиться на рівні регіональної, і це при тому, що тут умови праці є гіршими порівняно з іншими районами, а на фонд оплати праці діють свої умови оподаткування. Третьою причиною, і, мабуть, найбільш об'єктивною, є нерозвинутість у гірській місцевості несільськогосподарських видів трудової діяльності, тобто відсутність диверсифікації видів господарської діяльності, відповідно і зайнятості.

Проведений аналіз локальних ринків праці гірських сіл регіону підводить до висновку, що процеси роздержавлення і приватизації на селі не супроводжуються розширенням сфери докладання праці. Нові організаційно-правові форми підприємництва в гірських селах, які сформувалися в процесі трансформації аграрного сектору економіки, не створили умови для досягнення повної та ефективної зайнятості. З цього стає очевидним, що тільки в рамках сільського господарства вирішити проблему зайнятості на гірських територіях неможливо, а для того, щоб зберегти гірське село як підсистему суспільства, яка виконує не тільки виробничу, але і соціальну функцію, необхідно диверсифікувати його економіку шляхом стимулювання несільськогосподарських видів зайнятості.

#### **Література**

1.Токар Я. І. Типологія особистих селянських господарств як передумова регулювання їх розвитком / В. В. Гоблик, Я. І. Токар // Науковий вісник Мукачівського державного університету. Серія "Економіка": збірник наукових праць / Гол. ред. Т.В. Черничко. – Мукачево : МДУ, 2016. – Випуск 1(5). – С.23-28.

2.Токар Я. Ринок праці гірських територій Карпатського регіону: аналіз основних тенденцій / Я. Токар // Наукові записки Львівського університету бізнесу та права. Серія економічна : збірник наукових праць з економічних наук. – Львів : Львівський університет бізнесу та права, 2015. – Вип. 14. – С.166-170.

3.Токар Я. І. Формування інституційної інфраструктури регулювання депресивних ринків праці / Я. І. Токар // Науковий вісник Мукачівського державного університету. Серія "Економіка": збірник наукових праць / Гол. ред. Т.В. Черничко. – Мукачево : МДУ, 2016. – Випуск 2(6). – С.54-58.

**УДК 657**

**В.М.ГОЛОВАЧКО, Т.М.ПЕРЕВУЗНИК**  
Мукачівський державний університет

#### **ДОКУМЕНТАЛЬНЕ ОФОРМЛЕННЯ ДОХОДІВ БУДІВЕЛЬНИХ ПІДПРИЄМСТВ**

Дослідженням даного питання займалися В. А. Дерій, Й. В. Канак, Т.В. Момот, І. Г. Чалий. Будівництво є однією з галузей матеріального виробництва, основна діяльність якої пов'язана зі зведенням житлових будинків, будинків і споруджень виробничого і невиробничого призначення, монтажем устаткування, проектними та іншими роботами, реконструкцією й капітальним ремонтом.

Основним документом, що регулює взаємовідносини між замовником і підрядником на виконання підрядних робіт та здійснення між ними розрахунків є будівельний контракт (договір про будівництво), який може бути складений у вигляді контракту звичайного підряду і контракту підряду на капітальне будівництво. Як правило, звичайним контрактом підряду оформляється виконання різного роду ремонтних, монтажних та інших подібних робіт, переважно за рахунок матеріалів замовника. За цим контрактом замовник зобов'язується прийняти та оплатити виконану підрядником роботу.

За контрактом підряду на капітальне будівництво оформляється, як правило, виконання всього комплексу будівельно-монтажних робіт «під ключ». За цим договором підрядник повинен в установлений термін виконати весь обсяг робіт відповідно до затвердженої проектно-кошторисної документації, а замовник прийняти закінчені будівництвом об'єкти і провести кінцеві розрахунки згідно з умовами контракту.

За умовами контракту може бути передбачено здійснення розрахунків за контрактом з фіксованою ціною або за контрактом за ціною «витрати плюс». При цьому в контракті обумовлюються способи розрахунків за виконані роботи, які можуть бути проведені повністю за весь об'єкт або частково шляхом проміжних платежів за окремі етапи, комплекси, конструктивні елементи, окремі види робіт і послуг тощо. Але проміжні розрахунки не повинні перевищувати 95% загальної суми укладеного будівельного контракту. У контракті може бути передбачено внесення замовником авансу в розмірі не більше 30% від вартості річного обсягу підрядних робіт. У всіх випадках кінцеві розрахунки мають бути здійснені у двотижневий термін після підписання за актом приймання об'єкта. [3].

Згідно з наказом Державного комітету статистики України та Державного комітету будівництва та архітектури України від 21 червня 2002 р. № 237/5 «Про затвердження типових форм первинних документів з обліку в будівництві» [5] виконання підрядних робіт має оформлюватися такими документами: № КБ-2в «Акт приймання виконаних підрядних робіт»; № КБ-3 «Довідка про вартість виконаних підрядних робіт»; Журналу обліку виконаних робіт (форма № КБ-6)

Журнал форми № КБ-6 є накопичувальним внутрішнім документом підрядника, у якому щомісячно відображаються виконані роботи із підрахунком проміжних та підсумкових результатів, а також фактичний обсяг виконаних будівельних робіт та їх кошторисна вартість. Сторони домовляються про форму, зміст та порядок ведення журналу, контроль за його заповненням з боку замовника. Журнал ведеться начальником ділянки (виконробом, виконавцем) за кожним об'єктом будівництва у натуральних і вартісних показниках [2].

Необхідно зазначити, що відповідно до листа Міністерства будівництва, архітектури та житлово-комунального господарства України від 16.02.2006 р. № 11/8-198 «Про первинні документи в будівництві» використання даного Журналу як первинного облікового документа є не обов'язковим, а лише рекомендованим для складання виконавцями будівельних робіт [5].



Дані журналу типової форми № КБ-6 є підставою для складання документів щодо здійснення передачі робіт замовнику. Передача БМР може бути або проміжною (передаються окремі елементи робіт), або кінцевою (передаються завершені, готові до експлуатації) об'єкти. Проміжна передача супроводжується оформленням Довідки про вартість виконаних будівельних робіт та витрати (форма № КБ-3) та Актом приймання виконаних будівельних робіт (форма № КБ-2в).

Акт про приймання виконаних підрядних робіт за формою М КБ-2в поширюється на будівельні підприємства та будівельні структурні підрозділи усіх видів економічної діяльності і незалежно від форм власності, що виконують будівельні та монтажні роботи, роботи з капітального та поточного ремонту будівель і споруд та інші підрядні роботи із залученням бюджетних коштів або коштів підприємств, установ та організацій державної форми власності, а Довідка про вартість виконаних підрядних робіт за формою № КБ-3 – на усі будівельні підприємства та будівельні структурні підрозділи підприємств усіх видів економічної діяльності незалежно від форм власності, що виконують будівельні та монтажні роботи, роботи з капітального та поточного ремонту будівель і споруд та інші підрядні роботи за рахунок усіх джерел фінансування [1].

Отже, доходи одержані та здійснені протягом періоду виконання договору підяду, визнаються на дату складання балансу (на останнє число місяця) за мірою завершеності будівельно-монтажних робіт, якщо кінцевий фінансовий результат цього договору підяду може бути достовірно оцінений. Розрахунки за виконані роботи проводяться на підставі документів про обсяги виконаних робіт та їх вартість. Документи про виконані роботи та їх вартість складаються і підписуються підрядником та передаються замовнику. Замовник перевіряє ці документи і в разі відсутності зауважень підписує їх. Після підписання документів замовник зобов'язаний оплатити виконані роботи. Порядок подання підрядником документів про обсяги і вартість виконаних робіт, проведення перевірки їх достовірності, підписання та оплати замовником визначається у договорі підяду. Оплата робіт, виконаних субпідрядниками, проводиться на підставі складених ними та підписаних генеральним підрядником документів про прийняття виконаних робіт та їх вартість і може проводитися безпосередньо генеральним підрядником або замовником, якщо це передбачено договором підяду та договором субпідяду

#### **Література**

1. Дерій, В. А. Контроль за доходами щодо видів діяльності підприємств: завдання, послідовність, результати / В. Дерій // Вісник Тернопільського національного економічного університету. – Тернопіль, 2011. – Вип. 2. – С. 151-160.
2. Довжук О. В. (Павелко О. В.) Достовірність визначення та визнання доходів у будівництві як об'єкт аудиту виконаних робіт за будівельними контрактами / О. В. Довжук (Павелко О. В.) // Корпоративне управління в Україні: менеджмент, фінанси, аудит: тези доповідей на міжнародній науково-практичній конференції, 4-5 травня 2006 р., м. Рівне / відп. ред. Павлов В. І. – Рівне : НУВГП, 2006. – С. 237-239.

3. Загальні умови укладення й виконання договорів підряду в капітальному будівництві: Постанова КМУ №668 від 1.08.2005 р. // Все про бухгалтерський облік. – 2005. – №99 (1132). – С.20-30.

4. Канак Й.В. Внутрішньогосподарський (управлінський) облік витрат і доходів на підприємствах [Текст] : автореф. дис. канд. ек. наук : 08.06.04 / Й.В. Канак. – Львів, 2013. – 23 с.

5. Наказ Держкомстату та Держкомітету будівництва, архітектури та житлової політики України від 21.06.2002 р. № 237/5 «Про затвердження типових форм первинних документів з обліку в будівництві».

**УДК 657**

**В.М.ГОЛОВАЧКО**  
Мукачівський державний університет

## **КОНТРОЛЬ ЗА ЗДІЙСНЕННЯМ ОПЕРАЦІЙ З ІНВЕСТИЦІЙНОЮ НЕРУХОМОСТІ**

Теоретичні основи проведення контролю за інвестиційною нерухомістю висвітлені у працях таких вітчизняних науковців як: В.В. Бабича, Ф.Ф. Бутинця, Б.І. Валусєва, С.Ф. Голова, О.О. Ємця, В.І. Єфіменка, Г.Г. Кірейцева, М.В. Кужельного, Я.Д. Крупки, Є.В. Мниха, А.А. Пересади, О.М. Петрука, М.С. Пушкара, В.С. Рудницького, В.В. Сопка, Н. Ткаченко, М.Г. та ін.

Контроль є одним з найважливіших процесів на підприємстві, адже він здійснюється для досягнення узгодженості й синхронізації зусиль виконавців, виявлення розбіжностей і протиріч у їхній діяльності. Контроль проводиться з метою дотримання законності при здійсненні господарських операцій, виконання певних правил, що регламентують діяльність підприємств і витрачання коштів, сировини та інших ресурсів.

Ефективний розвиток і розповсюдження операцій з інвестиційною нерухомістю, неможливі без належного контролю за цим процесом, який гальмується відсутністю методики проведення контрольних заходів. Проста адаптація методики контрольних заходів інших видів діяльності і відповідних їм організаційних прийомів без урахування специфіки операцій з інвестиційною нерухомістю неефективна, вона підвищує ризик надання помилкової інформації. Відсутність цієї методики ставить під сумнів якість і достовірність операцій з інвестиційної нерухомості. Розробка методики контролю операцій з інвестиційною нерухомістю можлива лише за наявності теоретичних досліджень, що розкривають механізм проведення системного контролю в умовах дії ринкової економіки.

З точки зору економічної сутності інвестиційної нерухомості, операція формує сукупність процедур, вживаних для збору, обліку і узагальнення інформації про майно та земельні ділянки, а також для планування фінансово-господарської діяльності в рамках реалізації договору по операціях з інвестиційною нерухомістю .

На існуючому етапі здійснення операцій з інвестиційною нерухомістю

традиційний бухгалтерський облік вже не задовольняє вимоги управління даним процесом. Такі вимоги створюють передумови до виникнення нового напрямку діяльності спеціалістів в області контролю господарських операцій, заснованого на синтезі обліку, калькуляції, аналізу, прогнозування, економіко-математичних методів, де система контролю стає повноправним елементом в управлінні діяльністю підприємством.

Контроль за виконанням операцій з інвестиційною нерухомістю повинен здійснюватися ще на стадії укладання угоди по реалізації інвестиційної нерухомості в діяльності кожного суб'єкта господарювання. В цьому випадку керівнику необхідно дотримуватись принципів управлінських рішень. Метою такого рішення є складання виробничої програми, яка забезпечить максимізацію прибутку з урахуванням існуючих обмежень, що характеризують себе як чинники, що обмежують виробництво або реалізацію продукції.

Необхідність посилення внутрішнього та зовнішнього контролю за інвестиційною нерухомістю обумовлюється зростанням нестабільності зовнішнього середовища та ускладненням управління активами. Вчені виділяють два основні види контролю які зображені на рис. 1.



Рис. 1. Основні види контролю

Під час здійснення внутрішнього контролю інвестиційної нерухомості контролюється:

- правильність ведення первинного та зведеного обліку по руху інвестиційної нерухомості;
- визначення вартості інвестованого об'єкту, метод правильності вибору та доцільності методики нарахування амортизації;
- контроль за використанням, в ході діяльності.

Для більш якісного внутрішнього контролю потрібно здійснювати такі дії:

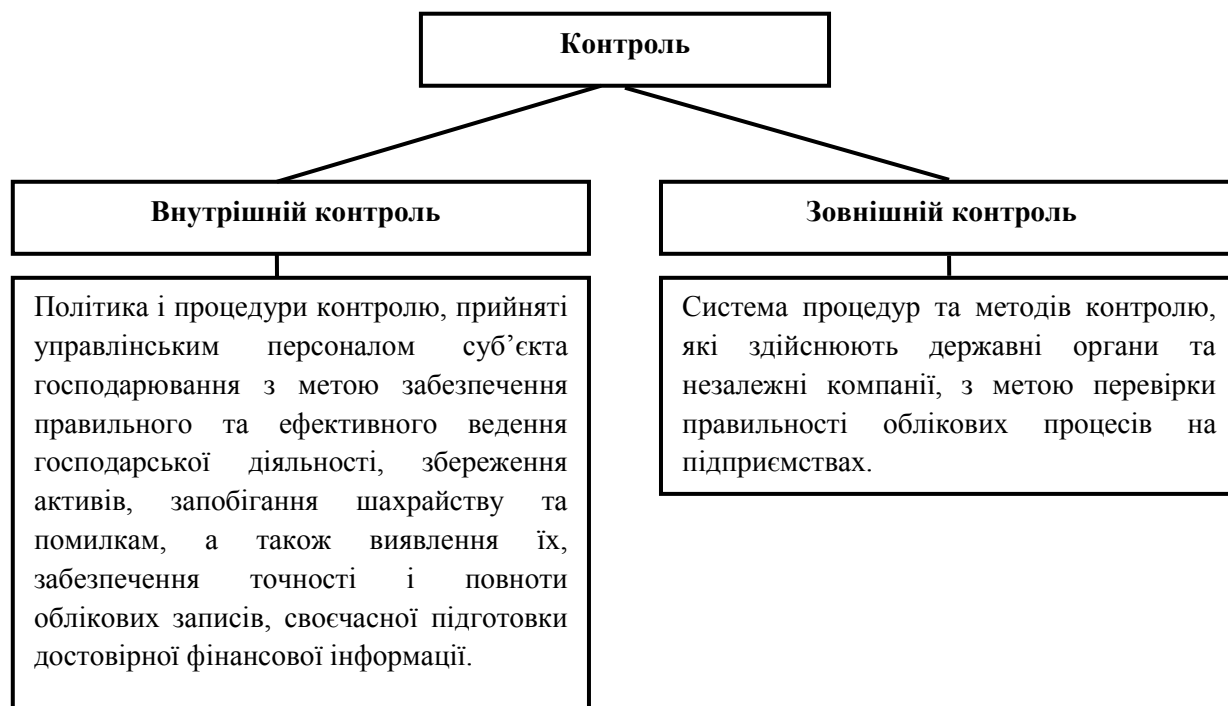
- удосконалити методику обліку надходження та вибуття інвестиційної нерухомості у системі аналітичних рахунків, що дозволить спростити систему контролю;

- розробити бухгалтерську модель економічного механізму амортизації, що сприятиме вирішенню проблем фінансового, внутрішньо – господарського контролю амортизаційних процесів та їх податкового аспекту;

- створити картотеки по розміщенню інвестиційної нерухомості, для зовнішніх користувачів.

Зовнішній контроль за інвестиційною нерухомістю спрямований на:

- перевірку правильності віднесення об'єкта до інвестиційної нерухомості;

- правильність віднесення витрат при нарахуванні амортизації на інвестиційний об'єкт;

- дотримання податкового законодавства, щодо обліку інвестиційної нерухомості;

- правильність списання з балансу інвестиційної нерухомості при вибутті.

З вище наведеного випливає, що інвестиційна нерухомість суттєво впливає на діяльність підприємства, оскільки вона є частиною його активів, тому контроль за станом їх збереження, наявності та ефективності використання має бути обов'язковим. Даний контроль повинен бути ретельним, повним, достовірним, обґрунтованим та відповідати чинному законодавству. Ефективна політика внутрішнього контролю та ряд заходів, спрямованих на покращення процесу контролю, для зовнішніх служб дасть змогу удосконалити організацію та методику контролю інвестиційної нерухомості, підвищити їх інформативність і прогнозувати ефективність їх використання на підприємстві в майбутньому.

#### **Література**

1. Марчук І. О. Сучасні підходи до організації контролю інвестиційної нерухомості / І.О. Марчук [Електронний ресурс]. - Режим доступу : <http://ic.faaf.org.ua./pdf/112-suchasni-pidhodi-do-organizacii-kontrolyu-investuciynoi-neruhomosti.pdf>.

2. Пилипенко А. А. Організація обліку і контролю [Текст] / А. А. Пилипенко, В.І. Отенко. – Харків : Вид. ХДЕУ, 2012. – 288 с.

3. Супрунова І. В. Визнання та оцінка інвестиційної нерухомості в бухгалтерському обліку / І. В. Супрунова / Проблеми теорії та методології бухгалтерського обліку, контролю і аналізу – 2010. - №1. [Електронний ресурс] - Режим доступу до журналу : [http://www.nbu.gov.ua/portal/soc\\_gum/ptmbo/2010\\_1/29.pdf](http://www.nbu.gov.ua/portal/soc_gum/ptmbo/2010_1/29.pdf).

## ПЕРСПЕКТИВНІ МАТЕРІАЛИ ОТРИМУВАНІ КОМБІНОВАНИМИ ПРОЦЕСАМИ

Синтез матеріалів на основі саморозповсюджувального високотемпературного синтезу (СВС) та комбінованих (металотермія+СВС) процесів, а також дослідження впливу нових технологічних способів отримання металу на мікроструктуру, хімічний склад, механічні властивості виготовлених виливків набули великого як наукового, так і практичного значення.

Метою роботи було встановлення можливості отримувати якісні матеріали комбінованими способами, а також виявлення взаємозв'язків між структурою, хімічним складом і механічними властивостями синтезованих сплавів.

Завдання роботи безпосередньо пов'язано із розробленням надійної методики розрахунку складу шихти на основі стехіометричного співвідношення компонентів реакції із введенням відповідних коефіцієнтів, які враховують активність компонентів і їх засвоєння металом [1]. Ця методика дозволяє встановити склад металотермічних шихт і розрахувати адіабатичну температуру її горіння ( $T_{ad}$ ). Методика розрахунку  $T_{ad}$  дозволяє визначити режими протікання реакції і агрегатний стан вихідних компонентів у фронті хвилі горіння [1].

В результаті вдалося успішно провести поєднання металотермічних та СВС-процесів для отримання вольфрамокобальтових інструментальних твердих сплавів за схемою реакцій:



де А, В, С – елементи синтезу; О – окислювач (кисень та ін.); АС – продукти реакції (карбіди, силіциди та ін.); ВО – шлак.

Розроблена на базі вказаної схеми технологія дозволила виготовити комбінованим способом крім литих твердих сплавів (типу ВК3, ВК4, ВК6, ВК8, ВК15) швидкорізальні сталі (Р9, Р6М5, Р12 та ін.) та цілий клас матеріалів – карбідосталі, матеріал, аналог твердого вольфрамокобальтового сплаву у структурі якого м'який і пластичний кобальт замінено на швидкорізальну сталь.

Суть технології достатньо проста – в металотермічний реактор засипаються порошкоподібні інгредієнти шихти, які підпалюються спеціальним запалом. Після завершення горіння в нижній частині реактора формується зливоч, у верхній частині ж за рахунок значної різниці у питомій вазі продуктів реакції, збирається шлак. Спектроскопічний аналіз взірців синтезованого металу показав погану відновність хрому з його оксидів.

При проведенні термічних плавлень за запропонованим способом необхідно врахувати "активність" елементів, які складають металотермічну шихту. Говорячи про нерівномірність розподілу елементів у зливках,

отриманих алюмінотермічним оновленням окислів, не можна не вказати на послідовність взаємодії цих оксидів з алюмінієм. У початковий період проходить оновлення таких легковідновних елементів як Fe, Ni та ін., а важковідновні оксиди переходять у шлаковий розплав. Після термітний метал, що вміщує надлишковий алюміній, протікаючи через шар шлаку, відновлює і важковідновні оксиди [2].

Схема процесу наштовхнула на нову технологію у якій за рахунок спеціальної двохкамерної конструкції металотермічного реактора з пластинкою з алюмінієвого або титанового сплаву вдалося провести наплавлення металорізальної пластини безпосередньо на основу (державку) різця.

Дослідження мікроструктури та механічних властивостей отриманих сплавів дозволяють навести наступні результати, наприклад, для сталі P18: бал зерна 10, твердість HRC65,  $\sigma_b=2600$  МПа, теплостійкість 640°C.

Незважаючи на підвищену ціну компонентів шихти вищеописана технологія має неабиякі переваги: відсутність складного дорогого обладнання (плавильних печей, потужних джерел електроенергії), повна автономність, висока продуктивність та швидкодія (час синтезу сплаву складає декілька хвилин). Все це дає можливість її широкого застосування в умовах неспеціалізованих виробництв.

Як відомо, особливістю металотермічної реакції є простота переходу від лабораторних експериментів до промислового виробництва, при цьому у великих об'ємах значно покращується протікання процесу горіння металотермічної шихти, а також покращується його показники. Тому, можна зробити висновок, що 68,6% виходу металу металотермічного вилівка від теоретично розрахованого, може бути доведено до більш високого результату при проведенні плавень у металотермічних реакторах з більшим об'ємом завантаженої шихти.

**Висновки.** В роботі розглянуті питання, які стосуються синтезу матеріалів металотермією і саморазповсюджувальним високотемпературним синтезом. На основі розробленої методики розрахунку встановлено склади шихт, а у подальшому і синтезовано різні класи сплавів. Виявлено особливості проведення металотермічних плавень, досліджено механічні властивості і структура отриманих матеріалів, встановлено коефіцієнти засвоюваності легуючих елементів. Розроблено технологію зварювання сплавів та наплавлення на деталь високотвердих поверхонь.

#### **Література**

1. Жигуц Ю.Ю. Технології отримання та особливості сплавів синтезованих комбінованими процесами (монографія) / Ю.Ю. Жигуц, В.Ф. Лазар. - Ужгород : Видавництво «Інватор», 2014. - 388 с.
2. Zhiguts Yu. Special grey and white termite cast irons / Yu. Zhiguts, V. Lazar // British Journal of Science, Education and Culture, "London University Press". London. — 2014. — № 2 (6). — V. 1. — P. 201 - 207.

**PERSPECTIVE MATERIALS AND TECHNOLOGIES FOR INDUSTRY**

Creation of alloys on the basis of combined processes makes it possible to synthesize cast alloys, which are being obtained now by other technologies. The investigation of the properties and structures of such alloys is a primary task that will allow detecting strictly the field of their application. At the same time non-ordinary method of obtaining the alloys leads to creation of materials with features different from obtained by industrial methods.

The given thesis is denoted the development scientific bases shaping phase and structured condition of cast alloys with improved official and technological characteristics and development on their base of competitive technologies of their syntheses by way dedicated to investigating of alloys synthesized by metallothermy and by selfpropagating high-temperature synthesis (SHS); to making up of theoretical principles of synthesis, to establishing of connection between the structure of fluid state of cast iron with the characteristics of metallothermic burden and to putting of synthesized materials into practice of cast industry.

Theoretical calculations of burden compositions are founded on establishing the dependence between component activities in systems from the third while using Hillert equation [1]. The usage of Screinemaker coordinates instead of ordinary coordinates for geometric interpretation of the equations gives a unique possibility to simplify and solve them with the reduction of quantity of approximations only to two, both of which are being fully confirmed in most of the cases in concrete examples of calculating of  $Fe-C-Si$  and  $Fe-C-S$  systems.

Different carbon iron thermite alloys the analogues of industrial alloys, their mechanical and service features, chemical composition are investigated in the article, and the composition of metallothermic burden and the regimes of heat treatment are optimized. Synthesized thermite steels (carbon, spring, stainless, scale and high-manganese and bearing), special cast irons (white and grey, high-temperature thermite and high-duty) where under investigation, besides synthesized tool materials has been investigated: tool thermite carbon steels, high-speed steels, alloyed hard wolfram-cobalt alloys and carbide steels. Microstructures of above mentioned alloys have been analysed, mechanical, and technological and service features [2-4].

The investigations allowed detecting the peculiarities of these materials, in the first turn, heightened viscosity (connected, obviously, with deoxidization by aluminium which is in the composition of the burden), as well as fine-grained structure.

While using high-overheated alloys for heating of metallothermic addition of large cast iron mouldings and high-alloy steels in serial and mass production improved method of burden calculating has been proposed. Synthesized high-overheated iron-carbon alloys are fit to thermite welding of blanks and instrumental alloys-for metallurgic welding together of instrumental plates to the base of the tool.

Colour thermite metals (bronze and brass) are also investigated in the theses, the usage of thermite color alloys for improvement of feeding of bronze mouldings on fluid metal. Experimental investigations on layout in strengthening of cast iron mouldings by exothermic doping mixtures as well as the results of modifying within the inner cavity of the form have been analysed [1].

Foundry thermite alloys are used limitedly in machine-building though the given method may due to some preferences give an essential economical and technical effect in solving of separate tasks in heavy branches of techniques. First of all it is high speed of burning process and simultaneously of technological melding the absence of necessity of complex technological equipment (foundry furnaces, autoclave with temperature control, pressure and composition of medium); the absence of necessity of huge courses of electrical energy (thermite methods of melding demand energy only for initiating of the reaction), universality of the method. Besides, the given methods permit to use waste materials of metallurgical thermic and metal cutting industries (iron scale, grist of aluminium and manganese chip, grist of waste materials of graphite electrodes, riddling of alloying composition, modifiers, dust out of the filters in metallurgical industry, etc). It's worth noting that this methods become economically useful while it is necessary: to obtain cast blanks of spare parts urgently under conditions for away from industrial centres, making of blanks of conditions of experimental production; besides exothermic mixtures made for methods mentioned above may be applied for technology of exothermic founding editions of high temperature gradient which allow not only to economize fluid metal but to improve metal properties of subadditional zone (in the first turn mechanical) and to improve microstructure with modifiers the help of microdoping by aluminium and alloying composition.

#### **Literature**

1. Жигуц Ю.Ю. Технології отримання та особливості сплавів синтезованих комбінованими процесами (монографія) / Ю.Ю. Жигуц, В.Ф. Лазар. - Ужгород : Видавництво «Інватор», 2014. — 388 с.
2. Zhiguts Yu. Special grey and white termite cast irons / Yu. Zhiguts, V. Lazar // British Journal of Science, Education and Culture, "London University Press". London. — 2014. — № 2 (6). — V. 1. — P. 201 - 207.
3. Zhiguts Yu. The highstrenght thermite cast irons / Yu. Zhiguts, Ya. Miklovsh, Yu. Agapitov // Australian and New Zealand Journal of Fundamental and Applied Studies, "Sidnej University Press". — 2015. — № 1 (15). — V. 3. — P. 614 - 619.
4. Zhiguts Yu. Conditions of effective deposition of superhard materials in medicine / Yu. Zhiguts, I. Opachko, I. Opachko (jun.) // Deutscher wissenschaftsherold» ("German Science Herald"). "Inter GING". —2016. — № 2 (15). Gamel'n. — С. 49 - 51. ISSN (print) 2509-4327.

**УДК: 658.7:332.1**

**О.В. ЗАРІЧНА**  
Мукачівський державний університет

### **ОСОБЛИВОСТІ РЕГІОНАЛЬНОЇ ЛОГІСТИКИ**

В період реформування економіки України та економічних відносин держави з країнами сусідніх держав важливим кроком є налагодження



ефективних логістичних взаємовідносин, які будуть сприяти притоку не тільки товарно-матеріальних цінностей, але і капіталу, інвестицій, досвіду тощо.

Логістика – це новітній науково-практичний напрямок, об'єктом вивчення якої є інтегровані логістичні потоки тобто товарно-інформаційно-фінансові потоки підприємств, регіонів, країн, інтеграційних утворень, нарешті світу [1, с.11].

Логістика – це сфера діяльності підприємств, установ, організацій та інших суб'єктів ринку (регіони, країни), яка направлена на забезпечення ефективної організації руху матеріальних, фінансових та інформаційних потоків від місця їх виникнення до безпосереднього місця використання. Більш того цей процес повинен супроводжуватись відповідним інфраструктурним забезпеченням з використанням всіх функціональних складових логістики, а саме: закупівельної логістики або логістики постачання, виробничої логістики, розподільчої логістики, транспортної, а також інформаційної логістики.

Регіональна логістика – це особлива галузь логістики, що передбачає забезпечення ефективного інтеграційного руху потоків логістичних суб'єктів в межах окремого регіону.

Основною метою регіональної логістики повинне бути забезпечення високого рівня життя населення, оптимальне використання ресурсів регіону, досягнення та підтримка конкурентоспроможності регіону, налагодження ефективних взаємозв'язків для подальшої співпраці з країнами – сусідами.

Так як, регіональна логістика тісно пов'язана з міжнародною логістикою, то основними особливостями її будуть наступні :

- забезпечення ефективного формування та функціонування регіональних і міжнародних логістичних систем, асоціацій чи союзів;
- підвищення якості логістичного сервісу, в тому числі і транспортно-експедиційного обслуговування;
- розвиток інтеграційних процесів в економіці регіону;
- зростання за розмірами обсягів замовлень;
- можливість пропонування товарів, сировини, матеріалів на більшій кількості регіональних та міжнародних ринках,
- налагодження ефективного співробітництва через брак досвіду роботи окремих підприємств на регіональних і міжнародних ринках;
- поява нових логістичних посередників (митні брокери, фрахтові агенти);
- складність та різноманіття регіональної та міжнародної транспортної документації;
- зростання ролі союзів вантажоперевізників та постачальників логістичних послуг;
- складність організації інформаційного обміну

Отже, розглядаючи регіональну логістику як напрям розвитку економіки регіону і держави в цілому, а також враховуючи її особливості можемо говорити про те, що вона являється важливим інтеграційним та координаційним механізмом забезпечення високо рівня

конкурентоспроможності та засобом до організації ефективного співробітництва.

#### Література

1. Олійник Я.Б. Міжнародна логістика : Навч.пос. / Я.Б. Олійник, І.Г. Смирнов. – К. : Обрії, 2011. – 544 с.

УДК 334. 012

Й. П. ЗВОНАР

Мукачівський державний університет

### СТАН ТА ПЕРСПЕКТИВИ РОЗВИТКУ САМОСТІЙНОЇ ЗАЙНЯТОСТІ НАСЕЛЕННЯ ЗАКАРПАТСЬКОЇ ОБЛАСТІ

На даний час наукові дослідження у сфері праці та соціально-трудова відносин все частіше стосуються питань самостійної зайнятості населення та чинників підвищення її ефективності. Це пов'язано з тим, що для багатьох країн характерною є тенденція, відповідно до якої все більша частка соціально-трудова потенціалу реалізовується через підприємництво, тобто власний бізнес. Відсоток самостійно зайнятого населення, до складу якого входять підприємці, особи, зайняті індивідуальною трудовою діяльністю, творчою діяльністю, члени кооперативів, фермери, постійно зростає. Так, за даними Eurostat [1], в країнах ЄС у 2014 році 35,8 млн. осіб належали до категорії самозайнятих, їх питома вага у загальній чисельності зайнятих становила 16,4 %. Найвищий рівень самостійної зайнятості був притаманний таким країнам як Греція (31,3%), Італія (23,3%), Португалія (20,9%); найнижчий спостерігався у Люксембурзі (8,3%), Данії (8,7%) та Естонії (8,9%).

Будь-які якісні перетворення у структурі національної економіки значною мірою обумовлюються рівнем розвитку малого бізнесу. В ситуації, яка склалася в Україні на даний час, створення сприятливого середовища для здійснення малого підприємництва є одним із найважливіших чинників виходу з глибокої економічної кризи та забезпечення передумов для економічного піднесення у майбутньому.

Однак поширеною є думка, що значна частка самостійно зайнятого населення означає не стільки ефективність використання людських ресурсів, скільки є наслідком економічного застою та недосконалої структури господарства. Недостатній рівень розвитку галузей господарства, що виявляється у відсутності необхідного попиту на робочу силу з боку роботодавців, переважно є найголовнішим чинником, що стимулює населення до самостійної зайнятості. Саме така ситуація притаманна Закарпатській області.

Закарпатська область традиційно має дуже високу частку самозайнятих. Зокрема, у 2014 році кількість найманих працівників складала 205,5 тис. осіб при загальній чисельності зайнятих 521,4 тисячі, тобто співвідношення між найманими працівниками та самостійно зайнятими особами становило 39,4 % до 60,6 % [ 2, с. 63,67].

При цьому кількість фізичних осіб-підприємців (ФОП) станом на 01.01.2015 р. складала 51,9 тисяч осіб [3]. Отже, тільки близько 16 % самостійно зайнятого населення здійснювали підприємницьку діяльність та були зареєстровані як ФОП. За кількістю ФОП на 10.000 населення Закарпатська область займає одну з останніх позицій в Україні – на 01.01.2015 р. даний показник становив 413 осіб, тоді як в середньому по країні – 579.

Таким чином, можна констатувати вкрай низьку ефективність самостійної зайнятості населення Закарпатської області. На даний час економічна активність населення Закарпатської області здебільшого реалізовується через такі види самозайнятості як праця в особистих селянських господарствах та реалізація вирощеної сільськогосподарської продукції, тимчасова сезонна зайнятість та надання різного роду індивідуальних послуг суб'єктом, не зареєстрованим ні як юридична особа, ні як приватний підприємець. Такий вид зайнятості дає змогу населенню забезпечувати себе певним мінімально необхідним для існування рівнем доходу, однак для економіки регіону такий спосіб використання соціально-трудового потенціалу є малоефективним.

Підприємницька активність населення не може бути в повній мірі реалізована за умови відсутності регіональних механізмів підтримки малого бізнесу, тобто програм пільгового кредитування, навчання з метою підвищення професійно-освітнього рівня підприємців, розвитку інфраструктурного забезпечення підприємництва тощо.

Економічна частина Угоди про Асоціацію України з Європейським Союзом передбачає заходи з обмеження бар'єрів для руху товарів, послуг, робочої сили та підприємницької ініціативи між країнами – учасниками Асоціації. Однак сама Угода носить виключно декларативний характер, що ж до конкретних заходів з усунення бар'єрів для співпраці між економічними суб'єктами України та країн ЄС, то для цього потрібні додаткові інструменти – як у вигляді окремих законодавчих актів, так і у формі різного роду місцевих ініціатив щодо реалізації програм транскордонного та інших видів регіонального співробітництва у сфері підтримки підприємницької ініціативи.

Політика підтримки малого бізнесу в ЄС носить комплексний, системний характер і здійснюється як на державному, так і на регіональному рівнях. Створені спеціальні фонди, такі як Європейський фонд регіонального розвитку, Європейський соціальний фонд, які, поміж широкого спектру функцій, також функціонують і як елемент інфраструктури підтримки малого бізнесу. Насамперед така підтримка стосується інноваційно активних підприємств, а також тих суб'єктів малого бізнесу, що створюють нові робочі місця в регіонах ЄС з нижчими показниками економічного розвитку.

Особливої актуальності набуває проблема розвитку тих елементів інфраструктури підтримки малого бізнесу, функції яких безпосередньо пов'язані з наданням послуг щодо вдосконалення підготовки та підвищення кваліфікації кадрів для малого підприємництва, консалтингового супроводження, інформаційно-консультативної підтримки підприємців - початківців з питань законодавства і оподаткування, менеджменту та маркетингу, надання допомоги підприємцям з розроблення бізнес-планів.

Закарпатська область як специфічний регіон, який межує з чотирма країнами ЄС, має перспективи бути залученою до європейських програм підтримки підприємництва у випадку активізації співпраці місцевої влади з європейськими урядовими та неурядовими інституціями.

#### Література

1. Eurostat [Електронний ресурс]. – Режим доступу : [http://www.ec.europa.eu/eurostat/statistics-explained/index.php/Employment\\_statistics](http://www.ec.europa.eu/eurostat/statistics-explained/index.php/Employment_statistics).
2. Статистичний збірник «Регіони України, 2015. Част. I. [За ред. І.М. Жук] - К. : Державна служба статистики України. - С. 63, 67.
3. Реєстраційні дані щодо фізичних осіб-підприємців в Україні станом на 01.01.2015.pdf [Електронний ресурс]. - Режим доступу : <http://ddr.minjust.gov.ua/files/main/publication/>.

УДК 658.15 (477)

М.В.ІГНАТИШИН  
Мукачівський державний університет

### БЮДЖЕТУВАННЯ ЯК ІНСТРУМЕНТ КОМПЛЕКСНОГО УПРАВЛІННЯ ФІНАНСОВИМИ РЕСУРСАМИ ПІДПРИЄМСТВА

Запровадження ринкової економіки в Україні суттєво покращує умови ділової активності суб'єктів господарювання. Однак, незважаючи на значні переваги ринкової економіки, вітчизняні підприємства перебувають у складній ситуації. Успішна діяльність підприємства у конкурентному середовищі залежить від низки чинників внутрішнього та зовнішнього характеру, а саме: стану та наявності ресурсів, фінансового механізму, продуманої фінансово-економічної стратегії підприємства тощо. При прийнятті управлінських рішень важливо враховувати стратегію і тактику діяльності, і саме бюджетування на підприємстві є дієвим інструментом її реалізації [1].



Рис.1.Етапи бюджетування на підприємстві

Основними бюджетами, які дозволяють сформувати комплексне уявлення про діяльність підприємства є бюджети, які наведено на рис.2.

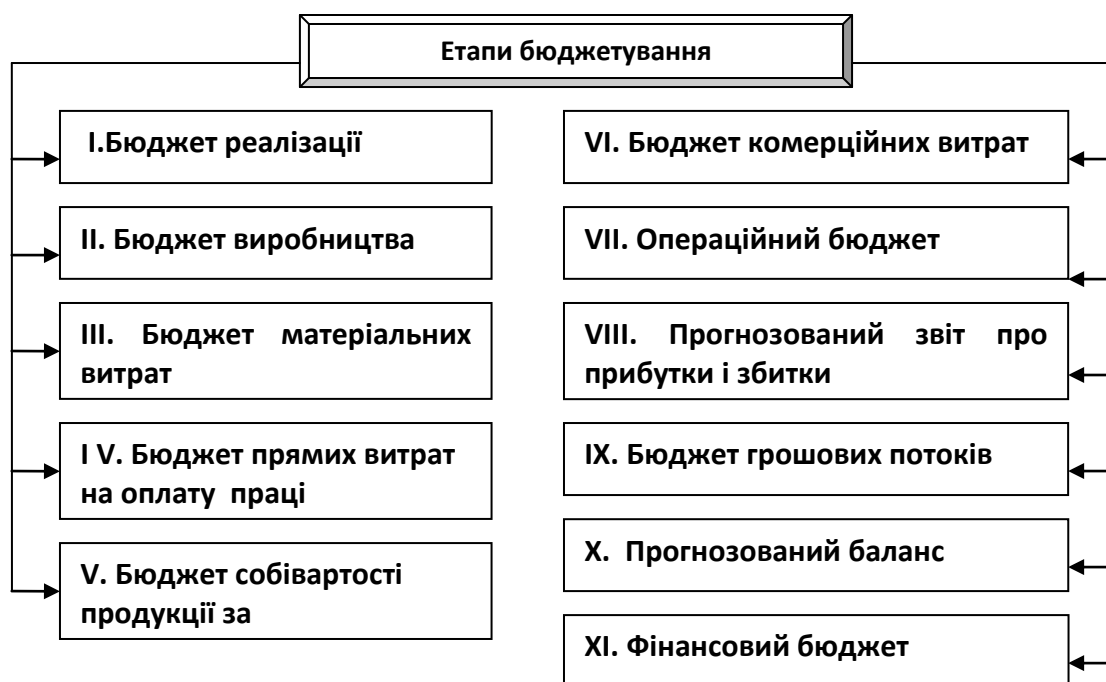

Рис. 2. Основні бюджети на підприємстві

При розробленні плану реалізації необхідно закладати обсяг відвантаженої продукції на конкретний період (наданих послуг чи виконаних робіт) незалежно від умов оплати, оскільки власне на цей обсяг орієнтуватиметься підприємство при формуванні своєї виробничої програми. Важливе значення при складанні бюджетів мають допоміжні та спеціальні бюджети, плани графіки, які наведено на рис.3.

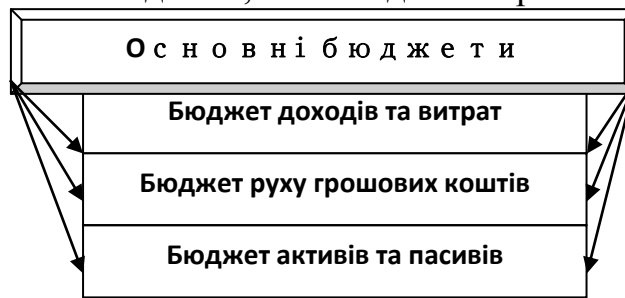

Рис. 3. Допоміжні та спеціальні бюджети, плани-графіки

Всі наведені основні і допоміжні бюджети повинні базуватись на основних принципах бюджетування. До таких принципів можна віднести[3]:

1. Принцип наукової та економічної обґрунтованості бюджетів – необхідно орієнтуватися на потреби ринку, застосовувати прогресивні методи планування.

2. Принцип гнучкості – передбачає можливість коригування наявної на підприємстві системи бюджетів при зміні зовнішніх факторів та стану підприємства.

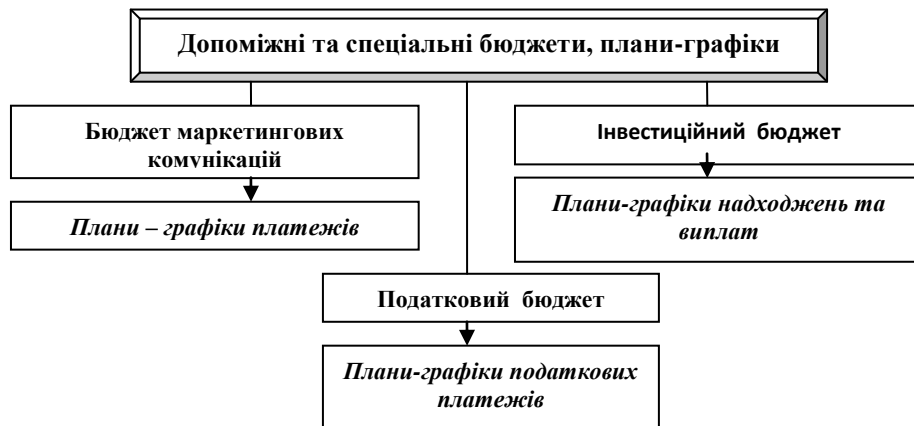
3. Принцип економії – витрати на бюджетування повинні бути раціонально співвіднесені з отриманими результатами.

4. Принцип інтегрованості – різні види бюджетів повинні бути тісно взаємопов'язані між собою. Цей зв'язок сприятиме, щоб бюджети виконувалися найефективніше, і виконання бюджету нижчого рівня забезпечувало виконання бюджетів вищого рівня.

Підсумовуючи викладене можна стверджувати, що послідовне виконання кожного етапу бюджетування дає змогу керівництву підприємства реально оцінити масштаби виробництва, розрахувати імовірний обсяг витрат,

очікуваний обсяг прибутку та здійснити раціональну координацію господарської діяльності, що нині набуває досить важливого значення. В цілому бюджетування є ефективним інструментом управління, який суттєво покращує результати діяльності, підвищує конкурентоспроможність та ефективність використання фінансових ресурсів підприємства.

#### Література

1. Бень Т. Бюджетування як інструмент удосконалення управління на підприємстві / Т. Бень, С. Довбня // Фінанси України. – 2000. – №7. – С. 48-55.
2. Білик М. Д. Бюджетування у системі фінансового планування. / М. Д. Білик // Фінанси України. – 2003. – №3. – С. 97–109.
3. Зятковський І. В. Бюджет підприємства як інструмент управління фінансовими ресурсами / І. В. Зятковський. // Фінанси України. – 2001. – №7. – С. 75-79.

УДК 685.34.02

М. І. ІГНАТИШИН  
Мукачівський державний університет

### ВИЗНАЧЕННЯ РЕЛАКСАЦІЙНИХ ПАРАМЕТРІВ РЕОЛОГІЧНИХ МОДЕЛЕЙ НЕПРЯМИМ МЕТОДОМ

Є матеріали, тканини, біологічні тканини, фізичні системи, що мають пружнов'язкі властивості, тобто проявляють пружні і в'язкі властивості одночасно. Теоретичне та експериментальне дослідження таких систем здійснюють за допомогою реологічних моделей.

Ряд авторів досліджують вплив різних факторів на поведінку реологічних систем, зокрема Смачило О. В. [1] визначала вплив обробки в органічних розчинниках на механічні характеристики одягових шкір

Дослідники застосовують різні реологічні схеми, які трансформують в диференціальні рівняння. Розв'язки відповідних диференціальних рівнянь є функціями часу і містять параметри реологічної схеми:

$$\begin{aligned}\varepsilon(t) &= \varepsilon(t, E_i, \eta_j) \\ \sigma(t) &= \sigma(t, E_i, \eta_j)\end{aligned}\tag{1}$$

де  $t$  - час дослідження процесу,  $\varepsilon$  - відносна деформація,  $\sigma$  - напруження,  $E_i$  - модуль пружності  $i$ -го елемента моделі,  $\eta_j$  - текучість  $j$ -го елемента моделі.

Актуальним є питання експериментального визначення параметрів різноманітних реологічних моделей. Питання це актуальне в різних планах. Наприклад, для однієї і тієї ж системи можна побудувати альтернативні реологічні моделі і перевірити їх на адекватність досліджуваному об'єкту після експериментального визначення релаксаційних характеристик. В роботах [2] та [3] побудовано програми в системі Mathcad Professional для визначення параметрів двох реологічних моделей, рис. 1, рис. 2.



Рис. 1. Реологічна модель шкіри

Введемо позначення, що описують реологічну модель, рис. 1:

$\sigma$  - напруження, що виникає під дією сили  $P$ ,

$\varepsilon$  - відносна деформація, що виникає під дією сили  $P$ ,

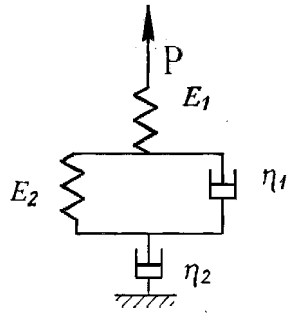
$\sigma_1$  - напруження, що виникає в пружному елементі  $E_1$ ,

$\varepsilon_1$  - відносна деформація, що виникає в пружному елементі  $E_1$ ,

$\sigma_{x\sigma}$  - напруження, що виникає в пружному елементі  $E_2$ ,

$\varepsilon_x$  - відносна деформація, що виникає в пружному елементі  $E_2$ ,

$\sigma_{x\eta}$  - напруження, що виникає у в'язкому елементі  $\eta_1$ ,

$\varepsilon_x$  - відносна деформація, що виникає у в'язкому елементі  $\eta_1$ ,

$\sigma_2$  - напруження, що виникає у в'язкому елементі  $\eta_2$ ,

$\varepsilon_2$  - відносна деформація, що виникає у в'язкому елементі  $\eta_2$ ,

При ізотонічному експерименті  $\sigma = \sigma_0 = const$  модель, рис. 1. описується диференціальним рівнянням

$$\ddot{\varepsilon} + \frac{E_2}{\eta_1} \cdot \dot{\varepsilon} - \frac{E_2}{\eta_1 \cdot \eta_2} \cdot \sigma_0 = 0. \quad 1)$$

Враховуючи початкову умову  $\varepsilon(0)=0$  одержимо розв'язок однорідного диференціального рівняння другого порядку (1):

$$\varepsilon(t) = c \cdot [e^{\alpha_1 t} - e^{\alpha_2 t}], \quad 2)$$

Три невідомі величини  $c$ ,  $\alpha_1$  та  $\alpha_2$  визначено з розв'язку системи нелінійних рівнянь (3) за експериментальними даними.

$$\begin{cases} c \cdot [e^{\alpha_1 t_1} - e^{\alpha_2 t_1}] = \varepsilon(t_1), \\ c \cdot [e^{\alpha_1 t_2} - e^{\alpha_2 t_2}] = \varepsilon(t_2), \\ c \cdot [e^{\alpha_1 t_3} - e^{\alpha_2 t_3}] = \varepsilon(t_3), \end{cases} \quad 3)$$



Рис. 2. Модель Фойгта

Позначення, що описують реологічну модель, рис. 2:

$\sigma$  - сумарне напруження,  
 $\varepsilon$  - відносна деформація,  
 $\sigma_1$  - напруження, що виникає в пружному елементі  $E$ ,  
 $\sigma_2$  - напруження, що виникає у в'язкому елементі  $\eta$ ,  
 Модель, рис. 2., трансформовано в диференціальне рівняння:

$$\sigma = E \cdot \varepsilon + \eta \cdot \dot{\varepsilon} \quad 4)$$

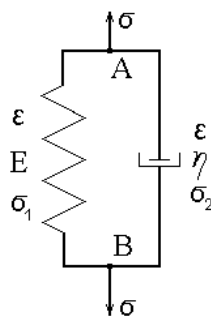
При ізотонічному експерименті  $\sigma = \sigma_0 = const$ , враховуючи початкову умову  $\varepsilon(0) = 0$  розв'язок однорідного диференціального рівняння першого порядку:

$$\varepsilon(t) = \frac{\sigma_0}{\eta} \cdot \left( 1 - e^{-\frac{E}{\eta} t} \right), \quad 5)$$

Дві невідомі величини  $E$  та  $\eta$ , визначено за результатами експерименту з розв'язку системи нелінійних рівнянь, що отримані методом найменших квадратів:

$$\begin{cases} \sum_{i=1}^K (\varepsilon_i - \varepsilon(\tau_i, \eta, E)) \cdot \frac{d\varepsilon(\tau_i, \eta, E)}{d\eta} = 0, \\ \sum_{i=1}^K (\varepsilon_i - \varepsilon(\tau_i, \eta, E)) \cdot \frac{d\varepsilon(\tau_i, \eta, E)}{dE} = 0. \end{cases} \quad 6)$$

Основним результатом роботи є перевірка адекватності реологічної моделі системі, що моделюється. Перевірка здійснюється шляхом розрахунку релаксаційних параметрів системи.

Подальше дослідження передбачає побудову дослідної установки для реалізації описаної вище математичної моделі експерименту.

#### Література

1. Смачило О. В. Матеріалознавчі характеристики одягових шкір після обробки в органічних розчинниках / О. В. Смачило // Технології та дизайн. - №4(9). – 2013. - С. 7.
2. Ігнатишин М. І. Визначення релаксаційних параметрів реологічної моделі шкіри непрямим методом / Р. В. Росул, А. Б. Домбровський // Вісник Хмельницького національного університету. - №3. - 2016 (237). – С. 249-254.
3. Ігнатишин М. І. Визначення механічних параметрів реологічної моделі Фогта непрямим методом / М. І. Ігнатишин // Науковий Вісник Мукачівського державного університету. - №20(15). - 2016. - С.39-45.

УДК 535.15, 621.382.2

В.М.КАБАЦІЙ, О.Ю.ПИТЬОВКА  
 Мукачівський державний університет

### ОПТОЕЛЕКТРОННИЙ ПРИСТРІЙ ДЛЯ ПРИЛАДІВ ГАЗОВОГО АНАЛІЗУ

Загальновідомо, що оптопара є оптикоелектронним пристроєм, який складається із активних елементів (АЕ) – джерела світлового випромінювання (світлодіод, електролюмінісцентний випромінювач або напівпровідниковий лазер) і фотоприймача (фототранзистор, фотодіод, фототиристор або



фоторезистор), об'єднаних в одному корпусі та оптичного узгоджувального або керуючого середовища. Ефективність роботи такого оптоелектронного пристрою залежить від світлотехнічних параметрів джерела світлового випромінювання та фотоприймача, а також від матеріалу та форми ізолюючого покриття, крізь яке проходять оптичні сигнали [1].

Найбільш перспективними і технологічними ізоляційними матеріалами для оптичного з'єднання АЕ, що працюють в області спектра оптичного діапазону є полімерні компаунди і склоподібні халькогенідні стекла (ХС), які прозорі в широкій області спектра оптичного діапазону із заданим показником заломлення та мають великий питомий опір. Крім того вони забезпечують хорошу адгезію до матеріалу АЕ та корпусу, узгоджуються з їх коефіцієнтами термічного розширення і технологічні у виготовленні.

Запропонований нами оптоелектронний пристрій (рис. 1) підвищує ефективність роботи приладів газового аналізу та спрощує їх конструкцію.

На підкладці 1 розміщені електричні 2 провідники, випромінюючий 3 АЕ та приймаючий 4 світлове випромінювання АЕ, які оптично з'єднані шаром 5



Рис. 1. Оптоелектронний пристрій

1- корпус; 2- електровиводи;  
3-, 4- активні елементи; 5-, 7- оптичне покриття на основі халькогенідних стекел

покриття у формі параболічної поверхні обертання. Шари 5 і 7 оптичного покриття утворені з різних за хімічним складом матеріалів. Випромінюючий 3 АЕ та приймаючий 4 світлове випромінювання АЕ виконані з можливістю працювати на одній або різних довжинах хвиль в максимумі випромінювання та чутливості з однаковою або різною періодичністю та тривалістю часу. Випромінюючі й приймаючі світлове випромінювання активні елементи оптично з'єднані за допомогою ізолюючого та прозорого до світлового випромінювання покриття [2]. Використання оптичного покриття утвореного щонайменше з двох шарів із матеріалу халькогенідного склоподібного напівпровідника на основі багатоконпонентних систем, які містять Ge, Pb, Ga, As, Sb, S, Se взятих у відповідних співвідношеннях і виконаного у формі

параболічної поверхні обертання дозволило підвищити ефективність роботи різних типів випромінюючих 3 АЕ та приймаючих 4 світлове випромінювання АЕ щонайменше в 2,5–4,0 рази по відношенню до дискретних світлодіодів та фотоприймачів, що випускаються промисловістю.

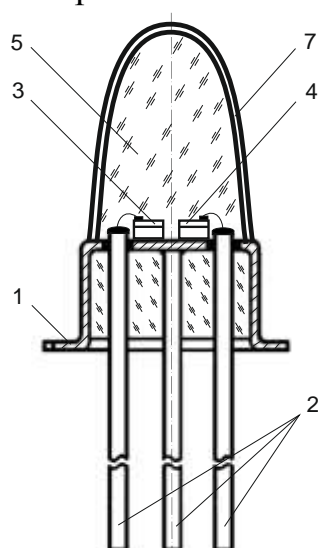
#### Література

1. Патент України № 107492. Оптопара // Опуб. 10.06.2016, №11
2. Патент України № 89690. Спосіб нанесення оптичного покриття на основі халькогенідних склоподібних сплавів // Опуб. 25.02.2010, №4

## ПРОБЛЕМИ СТАЛОГО РОЗВИТКУ СІЛЬСЬКИХ ТЕРИТОРІЙ ЗАКАРПАТСЬКОЇ ОБЛАСТІ

У сільській місцевості Закарпаття проживає 63 відсотки населення при 32 відсотках – по Україні.

Для області характерні певні особливості ведення сільськогосподарської діяльності:

- трансформування земель до приватного сектора внаслідок проведених реформ, в результаті чого площі землекористування цієї категорії виробників зросли у декілька разів і за ними закріплено 87 відсотків таких земель, у тому числі ріллі 82 відсотки;

- обмеженість земель сільськогосподарського призначення, внаслідок чого область залишається найменш забезпеченою земельними ресурсами сільськогосподарського призначення і в розрахунку на одну особу припадає 0,36 га сільгоспугідь, у тому числі ріллі 0,16 га. За умови малоземелля (1,1 відсотка площ сільгосппризначення держави) ефективність використання земель в області значно вища у порівнянні з іншими регіонами. Щільність умовного поголів'я та виробництво основних видів сільськогосподарської продукції на 100 гектарів відповідної площі у 1,5 рази перевищує показники інших областей.

За природними, економічними умовами ведення сільськогосподарського виробництва область поділяється на три підзони: низинну, де розміщено 46,5 відсотка земель сільгосппризначення, передгірську – 26,5 відсотка та гірську – 27,0 відсотка. У низинній зоні вирощується зерно, надранні та пізні овочі; є унікальні умови для розвитку виноградарства і садівництва, розвивається м'ясо-молочне скотарство, свинарство. Специфікою Закарпаття є вирощування овочів та фруктів приватними господарствами і фермерами, особливо надранніх, що особливо поширене у населених пунктах Іршавщини, Виноградівщини і Берегівщини. Передгірські та гірські райони спеціалізуються на картоплярстві, садівництві та кормовиробництві, м'ясо-молочному скотарстві, розвитку вівчарства.

Закарпаття відоме своїми ініціативами у сфері агропромислового розвитку. Область була першою, яка в межах затвердженої регіональної Програми підтримки підприємств агропромислового комплексу через механізм часткового здешевлення залучених кредитів за рахунок коштів обласного бюджету відшкодовує залишок відсоткових ставок, які залишаються після відшкодування із Державного бюджету. Зазначена підтримка зменшила фінансове навантаження на сільгоспвиробників, а частково вивільнені кошти спрямовуються на пріоритетні цілі підприємств галузі.

Разом з тим, у сільській місцевості нагромадилось багато соціально-економічних проблем. Найгостріші серед них – безробіття та низька оплата праці, що зумовлюють трудову міграцію сільського населення та пов'язані з

цим соціальні проблеми сімей і виховання дітей. Відтік людських ресурсів спричинює їх нестачу для розвитку прогресивних видів/підвидів економічної діяльності, які провадяться на сільських територіях. Крім негативних економічних наслідків, існує й позитивний вплив – зворотні доходи мігрантів, звичайно ж, створюють додаткові можливості для зрушень в інвестиційному процесі, які поки що переважно використовуються для індивідуальних цілей – розбудова житла, освіта.

У сільських територіях наразі не забезпечується відповідний рівень соціального та комунального обслуговування, як і в абсолютному вимірі, так і порівняно до міських територій.

Крім існуючих статистичних доказів вищенаведеного, ці висновки були підтверджені експертними та соціологічними опитуваннями. Зокрема, серед першочергових економічних потреб і проблем сільських громад були вказані такі, як можливості працевлаштування з достойним рівнем оплати праці та стан інфраструктури. Результати були диференційовані за низинними, передгірними та гірськими територіями.

Так, в області серед **соціально-економічних проблем** найгострішими, як показало опитування, є безробіття, міграція населення, зокрема молоді, що зумовлене відсутністю можливостей працевлаштування з відповідним рівнем оплати праці. Аналіз економіки регіону також показав, що протягом багатьох років спостерігається порівняно низький рівень доданої вартості у сільському та лісовому господарствах – базових секторах сільської економіки та залучених інвестицій в їх розвиток; недостатньо ефективного використання природних ресурсів в сільській місцевості, у цілому – відсутність масштабного поширення біо-, енерго, ресурсоощадних технологій.

Серед **соціальних** проблем загалом по області першочергово було виявлено такі, як низький рівень матеріального добробуту, зростання бідності та її фемінізація (жінки переважають у групі незахищених та малозабезпечених верств населення); виникнення морально-соціальних проблем, що особливо стосується молодіжного середовища і переважно пов'язано з відсутністю працевлаштування; недостатність рівня та доступу до медичних та освітніх послуг, особливо стосовно середньоспеціальної освіти для потреб сільської економіки.

Найважливіші **екологічні проблеми** респондентами ідентифіковані такі, як забруднення водойм і земель території громади; затоплення дворів, будинків громадян у період інтенсивних опадів; неякісна вода у водогоні.

Вирішення соціальних та екологічних проблем неможливе без економічного підґрунтя, розвитку і трансформування виробництва, впровадження новітніх видів економічної діяльності та відповідного управлінського механізму. Але кінцевою ціллю є підвищення доходів людей і покращення рівня їх життя через розбудову сіл, створення нових робочих місць, зростання рівня заробітної плати селян.

Враховуючи вищенаведені проблеми, питання розробки програми комплексного розвитку сільських територій для області можна вважати назрілим. Її основна мета – досягти збалансованості і координованості

програмної діяльності різних забезпечуючих управлінь, що призвело б до кращих показників розвитку сільських громад Закарпаття. Такий підхід зумовлений сучасним станом розвитку сільських громад, які через відсутність значних доходів сільських бюджетів, сучасного досвіду доступу до альтернативних фінансових джерел, відповідного лідерства в громаді, потребують додаткової зовнішньої допомоги для розвитку своїх територій, зокрема, організаційно-консультаційної та фінансової.

#### **Література**

1. Концептуальні підходи до спрощеної системи оподаткування в Україні / С.І. Логвіновська [Електронний ресурс]. – Режим доступу : <https://www.google.com.ua/url?sa=t&rct=j&q=&esrc=s&source=web&cd=1&cad=rja&uact=8&ved=0ahUKEwih1I>.

2. Новини Закарпаття № 31 (4053). - 2013 р. [Електронний ресурс]. – Режим доступу : [https://issuu.com/novini/docs/novini\\_19.03.2013](https://issuu.com/novini/docs/novini_19.03.2013)

3. Корінько М.Д. Контроль та аналіз діяльності суб'єктів господарювання в умовах її диверсифікації: теорія, методологія, диверсифікація : [моногр.] / М.Д. Корінько. – К. ДП “Ін форм.-аналіт. агентство”, 2007. – 429 с.

**UDC 339.92:332.1**

O. M. LENDIEL  
Mukachevo State University

### **CROSS-BORDER COOPERATION AS A PERSPECTIVE FORM OF REGIONAL COLLABORATION**

Cross-border and regional cooperation takes one of the key places in the processes of ensuring Ukraine's European integration. Euroregion is one of the organizational forms of cross-border cooperation which helps to strengthen cross-border links between border regions in the social, cultural, ecological and economic areas.

Cross-border cooperation is an effective tool of the state regional policy aimed at eliminating regional disproportions, facilitating the development of border areas and ensuring the implementation of the European integration processes.

Cross-border cooperation is carried out within the competence of territorial communities or authorities specified by domestic law and is based on implementation of the main principles of European regional policy: subsidiarity, decentralization, partnership, programming and concentration.

Cross-border cooperation promotes the involvement of financial resources from EU structural funds, which are mainly directed to realize common projects of border regions which is a common coping mechanism for increasing the competitiveness of regions. However, this funding is targeted and envisages the involvement of its own resources in the amount from 10%. Therefore financial support for cross-border cooperation should be considered as a mechanism when a relatively small share of its own funds provides an opportunity to attract external financial resources and obtain significant social and economic impacts in the border region.

The development of cross-border cooperation affects primarily at enhancing foreign economic activity (FEA) (in the 3 of 7 cross-border regions). In the Ukrainian-Romanian and Moldovan-Ukrainian cross-border region (CBR) this cooperation ensures the development of culture, in the Ukrainian-Russian and Ukrainian-Belarusian CBR - the development of border infrastructure. In the Ukrainian-Polish CBR there is an increasing of investment, development in science, education, culture, border infrastructure, strengthening of environmental safety, in Ukrainian-Slovakian and Ukrainian-Hungarian CBR - investments, ecological safety, formation of a unified labor market, development in scientific, educational and cultural spheres. On the second place among the areas of influence of CBC in the Ukrainian-Polish cross-border region there are healthcare, financial self-sufficiency of local communities, access to the markets of neighboring countries, in the Ukrainian-Slovakian and Ukrainian-Hungarian CBR - the border infrastructure and financial self-sufficiency of communities, in the Ukrainian-Romanian - ecological safety, investments, foreign trade, in the Ukrainian-Moldovan - ecological safety, investments, foreign trade and border infrastructure, in the Ukrainian-Russian CBR - foreign trade and culture, in the Ukrainian-Belarusian - foreign trade, healthcare, science, education and culture [1, p. 36].

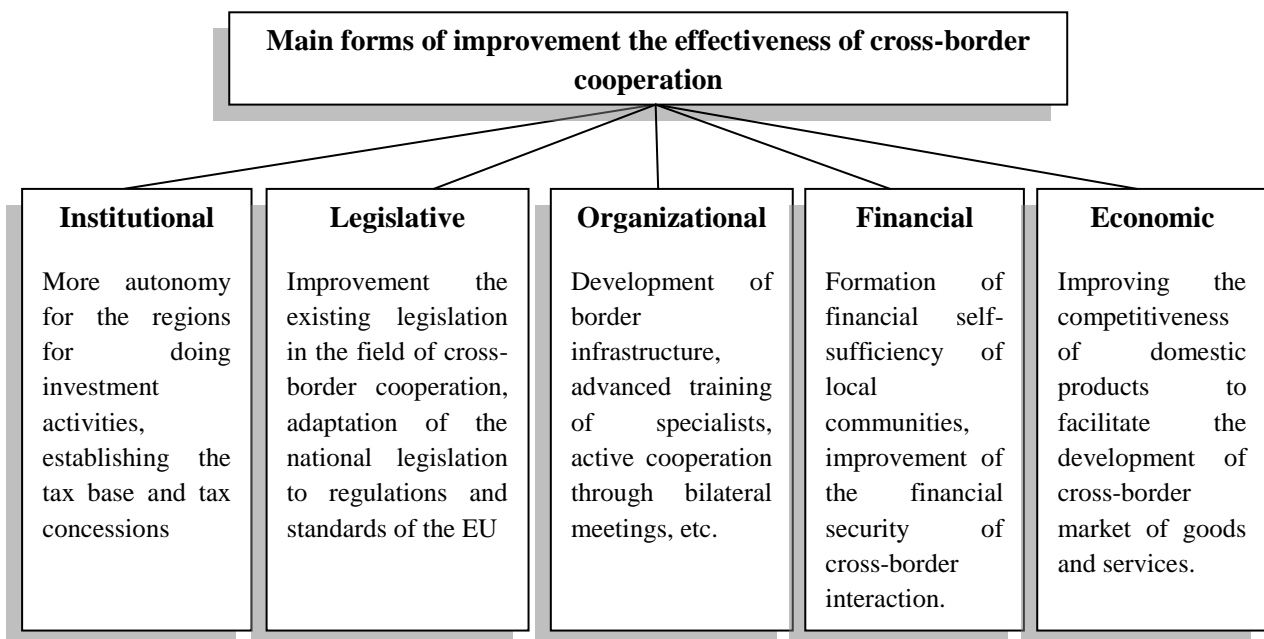

Fig.1. The priority steps that will improve the cross-border cooperation

Thus, cross-border cooperation currently is actively developing. The most effective forms of cross-border cooperation in their impact on regional development are cross-border projects and an international agreement on cross-border cooperation. At the same time the formation and establishment of functioning of new forms of cross-border cooperation will boost investment inflows into the economy of border areas and will promote the effective use of their potential.

The issue of cross-border cooperation must be included in the regional programs of development of transborder cooperation and social and economic development of border regions. The strategic directions of improvement Ukraine's

regional policy should include the empowerment of regional authorities to control not only the foreign trade but also other forms of cross-border cooperation.

In addition, the experience of creation and activity of Euroregions in Western Europe demonstrates that in order to achieve work efficiency of similar structures are needed long years of harmonization of interests of their participants, creation proper mechanisms of cross-border cooperation and finding the channels of influence on national government in order to create favorable legal field.

#### References

1. Розвиток транскордонного співробітництва: науково-аналітична доповідь / НАН України. ДУ «Інститут регіональних досліджень імені М. І. Долишнього НАН України»; наук. редактор В.С. Кравців. – Львів, 2016. – 125 с.

УДК 332

Н.С. ЛІБА, Д.В.МАКСИМЕНКО  
Мукачівський державний університет

### СТРАТЕГІЧНІ ОРІЄНТИРИ РОЗВИТКУ ПРОМИСЛОВОГО КОМПЛЕКСУ РЕГІОНУ

За результатами оцінювання поточного стану промислового комплексу регіону вагомим є виділення стратегічних пріоритетів, цілей та параметрів його розвитку.

В основу даного етапу закладається оцінювання потенціалу промислового комплексу регіону, який ґрунтується на тенденціях та пропорціях розвитку промисловості регіону загалом та окремих її галузей, визначених пріоритетах соціально-економічного розвитку регіону та моделі державного регуляторного впливу.

Визначені можливості розвитку промислового комплексу повинні узагальнювати стратегію розвитку за такими складовими потенціалу:

1. Сировинно-ресурсний потенціал регіону – відображає оцінювання та прогнозування тенденцій зміни щодо наявної та можливої до залучення сировинної бази. Параметри сировинно-ресурсного потенціалу визначаються галузевою структурою промислового комплексу регіону та прогнозованими структурними змінами в ній. Окрім того важливим є оцінювання можливості залучення необхідної сировини та ресурсів з зовнішнього середовища регіону на основі розвитку інтеграційних процесів.

2. Трудовий потенціал промислового комплексу регіону – відображає динамічні зміни якісних та кількісних характеристик людських ресурсів регіону. Визначення трудового потенціалу передбачає не тільки прогнозування ймовірних змін, а й розробку чіткого комплексу заходів, спрямованих на узгодження попиту та пропозиції на ринку праці регіону шляхом розвитку відповідної освітньої інфраструктури та створення сприятливого середовища щодо покращення якості трудових ресурсів.

3. Інвестиційний потенціал промислового комплексу регіону формується під впливом значної сукупності заходів, які відносяться як до внутрішніх характеристик розвитку регіону, так і до тенденцій розвитку та процесів, які

відбуваються в межах метарегіону (країни, сукупності територій тощо). Саме тому, визначення інвестиційного потенціалу промислового комплексу регіону повинно відбуватися шляхом оцінювання якості інвестиційних процесів на рівні не тільки регіону, а й більш системного утворення до якого належить цей регіон. Вагомим є чітке визначення заходів спроможних позитивно вплинути на інвестиційний клімат у промисловості регіоні.

Визначення інвестиційного потенціалу повинно включати не тільки обґрунтування ймовірних змін у структурі та обсягах виробничих потужностей промислового комплексу регіону, а й змін інфраструктури комплексу.

4. Науково-технічний потенціал визначається ступенем зорієнтованості промислового комплексу регіону загалом та окремих його складових на впровадження сучасних технологічних процесів у суспільне виробництво. В сучасній економічній літературі науково-технічний потенціал визначається як системне утворення, яке включає науку, освіту і технічний потенціал виробництва, іншими словами, це вся сукупність фінансово-матеріальних та інтелектуальних чинників, які визначають рівень, терміни і масштаби поширення нових технологічних систем у промисловому комплексі регіону.

Отже, загальною метою аналізу й оцінки на даному етапі є пізнання потенційних можливостей розвитку промислового комплексу регіону та визначення напрямів впливу на покращення параметрів цього потенціалу.

**УДК 336.143.01**

І.В.ЛІНТУР  
Мукачівський державний університет

### **ШЛЯХИ ПОШУКУ ІНСТРУМЕНТІВ РЕФОРМИ МІСЦЕВОГО САМОВРЯДУВАННЯ**

В структурі всіх держав є місцевості, які територіально більші від міста та мають різні фактори сприяння розвитку. Виконуючи свої функції держава має забезпечувати своїх громадян рівними можливостями розвитку та берегти єдність державного простору не зважаючи на територіальні особливості. Усунення дисбалансів у економічному розвитку територій, створення умов для солідарності є запорукою територіальної єдності територіального державного простору та економічної стійкості держави. Постійний пошук інноваційних шляхів вирівнювання економічної спроможності громад є запорукою уникнення та, за необхідності, швидкого вирішення територіальних проблем населення.

Реформування територіальної організації влади на засадах децентралізації є одним із ключових напрямів системних суспільних трансформацій в Україні. Базовою складовою цієї реформи є оптимізації просторової основи функціонування органів влади, якою виступає адміністративно-територіальний устрій.

Метою такої оптимізації є створення ефективної системи публічної влади в адміністративно-територіальних одиницях, здатної забезпечити сприятливі

умови для життєдіяльності людей та можливості для стійкого соціально-економічного розвитку усіх регіонів шляхом раціонального використання їхнього потенціалу.

Новий адміністративно-територіальний устрій повинен стати основою побудови нової моделі територіального управління, заснованої на засадах децентралізації, субсидіарності, балансу загальнодержавних інтересів з інтересами населення регіонів та територіальних громад, повсюдності місцевого самоврядування, спроможності й самостійності територіальних громад щодо вирішення питань місцевого значення.

При цьому соціально-економічний розвиток територіальної громади в умовах глобалізації економічних процесів не можливий без упровадження у всі сфери життя новітніх технологій та інновацій, які врахують не лише останні досягнення науки й техніки, а й світові економічні тенденції суспільного розвитку.

Також, варто взяти до уваги такий фактор, що існують країни де територіально формується велика кількість населення, що належать до національних меншин чи має певні відмінності від основної частини населення країни. Внаслідок цього є велика ймовірність розгортання певних напружень між адміністративними місцевостями, або певного регіону з державною на національному рівні.

Сьогодні в Україні сформовано в основному все необхідне законодавство для регіонального розвитку: базовий закон, державну стратегію регіонального розвитку, можливості для фінансування регіонального розвитку за рахунок коштів Державного фонду регіонального розвитку (ДФРР), який створюється як бюджетна програма Державного бюджету відповідно до статті 24-1 Бюджетного кодексу України [1].

Зараз усі українські області мають розроблені стратегії розвитку до 2020 або 2025 років. На жаль реалії життя показують, що в регіонах ще не всі управлінці можуть ефективно скористатися новими інструментами регіонального розвитку [1].

Територіальним громадам для ефективного використання коштів фонду регіонального розвитку потрібно розуміти, куди мають бути спрямовані кошти. Оскільки для громади дуже важливо аби кошти були використані ефективно і завдяки ним були сформовані можливості для збільшення доходів місцевих бюджетів в середньо - та довгостроковій перспективі.

Починаючи планувати стратегію розвитку громади, варто зрозуміти, що на відміну від регіонального рівня, не існує нормативної бази, яка б визначала порядок та вимоги щодо розробки стратегії розвитку територіальної громади.

В Україні уже багато років працюють різноманітні іноземні програми технічної допомоги, які спрямовані на допомогу містам в розробці стратегій розвитку міст. Оскільки об'єднаних територіальних громад до 2016 року в Україні не існувало немає реального досвіду, яким чином розробляти стратегії розвитку громади, але досвід роботи над стратегіями міст та регіонів можна та варто використати.



Пошук інноваційних шляхів вирівнювання економічної спроможності територіальних громад показав, що в територіальних громадах, що вже об'єдналися в процесі децентралізації, починається нова віха функціонування та розвитку. Об'єднання надало громадам більше повноважень та людських і матеріальних ресурсів. Разом з цим, вони отримали більше навантаження, за рахунок збільшення, через відповідальність перед своїм населенням за формування вищого рівня комфорту та безпеки проживання. Запорукою цього може бути лише спланований і обґрунтований розвиток та досвід. Проте власний досвід, з очевидних причин, відсутній. Тому планування та пошук інноваційних шляхів вирівнювання економічної спроможності громад має бути чітко спланованим з врахуванням особливостей за застосуванням інновацій з метою отримання якісно нового досвіду об'єднаного функціонування громад на звичних територіях.

#### **Література**

1. Сайт Міністерства регіонального розвитку, будівництва та житлово-комунального господарства [Електронний ресурс]. – Режим доступу : <http://www.minregion.gov.ua/wp-content/uploads/2016/09/Ivano-Frankivska-Zakarpatska.pdf>.

2. Сталій розвиток: світоглядна ідеологія майбутнього : [монографія] / [Хвесик М.А., Бистряков І.К., Левковська Л.В., Пилипів В.В.]; за ред. акад. НААН України М.А. Хвесика. – К. : Державна установа «Інститут економіки природокористування та сталого розвитку Національної академії наук України», 2012. – 465 с.

**УДК 331.5:332.1**

Д.В. МАКСЮТОВА-ГРЕШКУЛИЧ  
Мукачівський державний університет

### **МЕХАНІЗМ УПРАВЛІННЯ ТРУДОВИМИ РЕСУРСАМИ РЕГІОНУ**

Україна входить до групи тридцяти найбільш населених країн світу. Станом на 1 січня 2016 року населення країни становило 42,7 млн. осіб, що дозволяло їй посідати 29е місце у світі за кількістю мешканців [1]. Частка економічно активного населення у віці 15-70 років становила 64,3%, або 20,6 млн. осіб.

Населення розподілене серед регіонів України нерівномірно. Відмінності між регіонами щодо кількості та структури населення доцільно розглядати з позицій трьох основних факторів, які впливають на інвестиційну привабливість: (1) наявності людських ресурсів, включаючи чисельність населення, частку економічно активного населення, щільність його розміщення та масштаби міграції; (2) якості людських ресурсів, індикатором якого є рівень освіти; (3) характеристик ринку праці, у тому числі рівня заробітної плати та безробіття. Згідно даних Державної служби статистики [2] населення в Україні розподілене за регіонами нерівномірно.

Основними чинниками, які найбільш повно відображають процес формування ефективного механізму управління трудовими ресурсами регіону, слід вважати [3, с. 107]:

- аналітичне дослідження функціонування соціально-економічного розвитку регіону;
- оцінку загальноновиробничих завдань і можливостей;
- єдину інформаційну систему;
- формування єдиної загальногосподарської інноваційної системи;
- мету управління трудовими ресурсами;
- дослідження трудових ресурсів регіону;
- аналіз розвитку трудового потенціалу на підприємстві;
- аналіз ефективності використання трудових ресурсів;
- концепцію конкурентоспроможності регіону;
- єдину систему підвищення кваліфікації кадрів;
- облік і впровадження нових міжнародних підходів, критеріїв та індикаторів сталого розвитку й ін.

Створений ефективний механізм забезпечує цілісність і стійкість завдяки наявності системоутворюючих елементів, якими є інформаційні, фінансові, енергетичні, технологічні, правові зв'язки. Відсутність ефективного механізму управління трудовими ресурсами негативно впливає на функціонування: регіон не може протистояти постійним змінам та забезпечити відповідний рівень економічної стійкості.

Для забезпечення конкурентоспроможності регіонів необхідно компетентно управляти трудовими ресурсами, визначати продуктивні етапи управління і, використовуючи новітні наукові розробки та практичний узагальнений досвід, створювати такий механізм управління трудовими ресурсами, який буде найефективнішим. Робота фахівців у цьому напрямі повинна: - узгодити інтереси різних груп працюючих, керівників підприємств, влади, зацікавлених у результативній роботі; - визначити рівень якості; - вибрати найвагоміші складові цієї проблеми й удосконалити методичні засади оцінювання впливу результатів поліпшення процесу управління трудовими ресурсами на ефективність діяльності та реалізації цілей. Кожне суб'єкт господарювання повинен розробити програми управління процесами, особливі методи, процедури, пов'язані з людськими ресурсами. Тому формування ефективного і динамічно функціонуючого механізму управління трудовими ресурсами є проблемою вкрай актуальною й робота з його подальшого вдосконалення має здійснюватися постійно.

Управління трудовими ресурсами регіону є важливою складовою управління державою, а саме поняття «управління трудовими ресурсами» з різних точок зору: з економіко-статистичної, з філософської, з психологічної, тощо. Про ефективність тієї чи іншої системи управління трудовими ресурсами можливо говорити на підставі критеріїв, які дозволяють здійснити таку оцінку. Оцінка ефективності управління трудовими ресурсами в наукових працях проводиться здебільшого суб'єктивно через відсутність загальноновизнаної методики такої оцінки і через неповне розуміння необхідності такої оцінки.

#### **Література**

1. IMF World Economic Outlook Database, April 2016 [Електронний ресурс]. - Режим доступу : <http://www.imf.org/external/pubs/ft/weo/2016/01/weodata/index.aspx>

2. Офіційний сайт Державної служби статистики України [Електронний ресурс]. - Режим доступу : <http://www.ukrstat.gov.ua/>.

3. Шитікова Л. В. Формування ефективного механізму управління трудовими ресурсами – ключове завдання підприємств агропромислового комплексу / Л. В. Шитікова // Економіка і регіон. - 2012. - № 2. - С. 105-108.

**УДК 336.221.4**

С. С. МАЛЕЦЬ  
Мукачівський державний університет

## **МІЖНАРОДНИЙ ДОСВІД РЕФОРМУВАННЯ ПОДАТКОВОЇ СИСТЕМИ**

На практиці неможливо побудувати абсолютно справедливу податкову систему. Це пов'язано з необхідністю враховувати надзвичайно велику кількість факторів економічного, політичного, культурного та історичного характеру. Крім того, платники податків не завжди сприймають законодавчо встановлену величину податкового навантаження як задану. Обов'язково виникають спроби законного або незаконного зменшення сплати податків. Необхідно враховувати і політичний фактор – розроблені елементи податкової системи спрямовані на підтримку інтересів найбільш впливових політичних груп в країні.

Досвід економічних реформ, які впроваджувались протягом останніх десятиріч у Польщі є надзвичайно актуальним для України, яка зорієнтована на інтеграційні процеси з ЄС. Польща офіційно стала членом ЄС 1 травня 2004 року, але вже з 1998 року активно запроваджувала податкові реформи, однією із перших серед яких був перехід на спрощену систему оподаткування для фізичних осіб-підприємців. Серед основних критеріїв вступу країни до ЄС були: стабільність економічних та політичних процесів, дотримання принципів ринкової економіки, ефективна протидія корупції, стійкість ринкових структур конкуренції, яка існує в ЄС, можливість виконати всі зобов'язання, які випливають із членства в ЄС [1].

У Польщі виділяють такі види податків:

1) прибутковий податок для фізичних осіб (PIT) сплачує кожен, хто отримує дохід у формі заробітної плати або у результаті підприємницької діяльності. Один із способів розрахунку податку – це так звані податкові пороги. У Польщі є два податкових порога:

– якщо заробіток протягом року склав менше 85528 злотих, ставка податку 18%;

– якщо заробіток протягом року склав більше 85528 злотих, податок складе 32%.

До осіб, що здійснюють підприємницьку діяльність, застосовується так званий лінійний податок, який становить 19% від отриманого доходу.

До 30 квітня кожного року, кожен платник податків (особа, яка сплачує податок) повинен подати до податкової інспекції податкову декларацію PIT.

2) Прибутковий податок від юридичних осіб (СІТ) стосується з загального доходу, отриманого на території Польщі юридичними особами. Це єдиний податок і становить 19%.

3) Податок на нерухомість нараховується на нерухомість у вигляді: земельної ділянки; будівлі або її частини; споруди або її частини пов'язаної із здійсненням підприємницької діяльності. Розмір податку визначають гміни. Ставки оцінюються за 1 квадратний метр і не можуть перевищувати ставок, оголошених Міністром фінансів на даний рік. Фізичні особи сплачують податок у 4 частинах: до 15 березня; до 15 травня; до 15 вересня; до 15 листопада кожного року [2].

За результатами проведених реформ в Грузії відбулось скорочення кількості податків з 22 до 6, спрощення процедур та розширення податкової бази. Було знижено лише деякі податкові ставки, найбільше – соціальний внесок – з 33 до 20%. На пізніших етапах (2007-2009 рр. і 2010-2011 рр.) ставки знижували радикально. Після злиття прибуткового і соціального податків ставка єдиного податку становила 26%, потім була знижена до 20% з перспективою подальшого зниження до 18% у 2013 р. і до 15% у 2014 р., що дозволило значно знизити фіскальний тиск на фонд оплати праці. Була також встановлена низька (на рівні 15%) ставка податку на прибуток підприємств. ПДВ знижено з 20% до 18%.

В результаті цієї реформи податкові надходження до бюджету Грузії з 469 млн. дол. у 2003 році становили 2,2 млрд. дол. у 2007 році, тобто збільшення становило 2,7 рази [3, с. 37].

Розвиток економіки України, як, свого часу і Польщі та Грузії є неможливим без активізації малого та середнього бізнесу. Саме тому реформування податкової системи повинно спрямовуватися на зменшення податного навантаження саме для даного сектору економіки, а також на активізації інвестиційно-інноваційної активності бізнесу. Аналіз спрямованості та результатів податкових реформ у Польщі та Грузії довів, що шляхом проведення активних та прогресивних податкових реформ можливо є не тільки стимулювати економічні та соціальні процеси в країні, а й забезпечити суттєве підвищення конкурентоспроможності країни. Практичне втілення іноземного досвіду повинно відбуватися з врахуванням особливостей розвитку економіки України, соціальних та психологічних особливостей суб'єктів економічної діяльності та особливостей інституціональної структури реального сектору країни.

#### **Література**

1. James Gwartney, Robert Lawson, and Joshua Hall. 2016 Economic Freedom Dataset, published in Economic Freedom of the World: 2016 Annual Report: Fraser Institute, 2016. [Електронний ресурс]. – Режим доступу : [http://www.freetheworld.com/datasets\\_efw.html](http://www.freetheworld.com/datasets_efw.html).
2. Georgia Pocket Tax Book [Електронний ресурс] – Режим доступу : [http://www.pwc.com/ge/en/assets/pdf/ge\\_pocket\\_tax\\_book\\_2011\\_pdf](http://www.pwc.com/ge/en/assets/pdf/ge_pocket_tax_book_2011_pdf).
3. Буракова Л. А. Почему у Грузии получилось / Л. А. Буракова. – М. : Юнайтед Пресс, 2011. – 95 с.

**ПРОБЛЕМИ БЕЗРОБІТТЯ НА РИНКУ ПРАЦІ УКРАЇНИ**

Причиною розповсюдженого такого явища, як безробіття, є неефективність використання робочої сили в минулому і відсутність економічних умов, які б дали змогу людям застосовувати свої навички у продуктивній роботі за пристойну плату. Саме тому це явище є як економічною, так і соціальною проблемою. Особливої уваги потребують питання щодо дотримання принципів гідної праці, гарантування соціального захисту, дотримання загальних прав людини в соціально-трудої сфері, упорядкування міжнародних міграційних потоків.

З одного боку, безробіття вважається важливим стимулятором активності працюючого населення, а з іншого – великою суспільною проблемою [2, с. 111].

Стан ринку праці та тенденція до зростання числа безробітних свідчать про потребу прийняття термінових заходів, необхідних для вирішення проблеми зайнятості та створення робочих місць.

Як свідчать дані Державної служби статистики України, ситуація на ринку залишається напруженою та супроводжується скороченням попиту на робочу силу. Обсяги та рівень зайнятості населення є вкрай низькими. Чисельність зайнятого населення у I півріччі 2015 р. становила 16,4 млн. осіб. Рівень зайнятості становив 56,5%, зокрема у міських поселеннях – 57,3%, у сільській місцевості – 54,9%. Рівень зайнятості серед чоловіків був вище, ніж серед жінок, відповідно, 61,9% та 51,7%. Найвищий рівень зайнятості спостерігався у м. Київ (62,0%) та Дніпропетровській (61,7%) області, а найнижчий – у Донецькій (50,7%) та Тернопільській (51,4%) областях.

Значною залишається питома вага зайнятих у неформальному секторі економіки. Кількість зайнятих у неформальному секторі економіки становила 4,3 млн., або 26,4% від загальної кількості зайнятого населення. Серед видів економічної діяльності найбільш поширеною неформальною зайнятістю була у сільському, лісовому та рибному господарствах, в оптовій та роздрібній торгівлі, ремонті автотранспортних засобів, а також у будівництві. Скорочується кількість платників єдиного соціального внеску. Кількість застрахованих осіб, за яких сплачується єдиний внесок на загальнообов'язкове державне соціальне страхування (за інформацією Пенсійного фонду України), у жовтні 2015 р. становила лише 10,7 млн. осіб й у порівнянні з жовтнем 2014 р. зменшилася на 818 тис. осіб.

У всіх видах економічної діяльності та майже в усіх регіонах зменшується середньооблікова кількість штатних працівників. У жовтні 2015 р., за даними Державної служби статистики України, середньооблікова кількість штатних працівників становила лише 8 млн. осіб й у порівнянні з жовтнем минулого року скоротилася на 726 тис. осіб. Найбільш суттєво таке скорочення відбулося

у промисловості, освіті, охороні здоров'я та наданні соціальної допомоги, оптовій та роздрібній торгівлі, ремонті та на транспорті.

Суттєвими є обсяги вимушеної неповної зайнятості. Кількість осіб, які знаходилися у відпустках без збереження заробітної плати, за дев'ять місяців 2015 р. становила 58 тис. осіб, а кількість працюючих, переведених з економічних причин на неповний робочий день (тиждень), – 698,0 тис. осіб, або 8,6% середньооблікової кількості штатних працівників. Найбільш поширеною ця форма зайнятості була у Дніпропетровській, Харківській, Полтавській, Сумській, Запорізькій, Донецькій та Луганській областях, де у скороченому режимі працювало від 10 до 20% кількості працівників. Серед працюючих у режимі скороченого робочого часу половину становили працівники підприємств промисловості, кожен третій – це працівник на транспорті та складському господарстві.

Зростає кількість працівників, попереджених про заплановане масове вивільнення. Протягом січня-листопада 2015 р. роботодавці проінформували Державну службу зайнятості про заплановане масове вивільнення 427,0 тис. працівників, що вдвічі більше, ніж у відповідному періоді минулого року.

Значними залишаються обсяги та рівень безробіття. Чисельність безробітних становила 1,7 млн. осіб. Рівень безробіття, за методологією МОП, становив 9,2%, а серед осіб працездатного віку – 9,6% економічно активного населення. Серед молоді у віці до 25 років рівень безробіття залишається більш як удвічі вищим, ніж у середньому по країні – 21,3% економічно активного населення. Серед міських мешканців рівень безробіття становив 9,0%, серед сільських – 9,7%. Серед чоловіків цей показник становив 10,3%, а серед жінок – 8,0%. Найнижчий рівень безробіття спостерігався у місті Києві та Одеській області, відповідно, 6,5% та 6,8%, а найвищий – у Тернопільській, Полтавській, Донецькій та Луганській областях (11,8%–15,6%).

Попит на працівників скорочується практично в усіх видах економічної діяльності та по основних розділах класифікації професій. Кількість вакансій, про які роботодавці проінформували центри зайнятості, станом на 1 грудня 2015 р. становила 34 тис. та у порівнянні з відповідною датою 2014 року скоротилася на чверть. Зокрема, у Закарпатській області – більш ніж на третину, а у Києві, Чернігівській, Дніпропетровській та Донецькій областях – наполовину.

Серед безробітних, які знайшли роботу, 14,8 тис. громадян започаткували власну справу за рахунок отримання виплати допомоги по безробіттю одноразово. Кожен другий колишній безробітний відкрив власну справу у сфері оптової та роздрібної торгівлі, ремонті автотранспортних засобів і мотоциклів, кожен десятий – у професійній, науковій та технічній діяльності, стільки ж у сільському, лісовому та рибному господарствах. На нові робочі місця з компенсацією роботодавцю єдиного внеску на загальнообов'язкове державне соціальне страхування працевлаштовано 13,1 тис. осіб, у тому числі 4,3 тис. осіб, які недостатньо конкурентоспроможні на ринку праці, та 8,8 тис. осіб, які працевлаштовані суб'єктами малого підприємництва на нові робочі місця в

пріоритетних видах економічної діяльності. Окрім того, у громадських роботах та інших роботах тимчасового характеру взяли участь 220,7 тис. осіб.

Проте на сьогоднішній день, окрім зазначеної інформації, існує багато проблем щодо статистики безробіття в Україні, які не дозволяють об'єктивно оцінювати реалії його рівня, а саме:

- неможливо врахувати осіб, які втратили надію отримати робоче місце і не стоять на обліку в службі зайнятості;

- статистика не враховує часткову зайнятість, тобто ті, хто примусово знаходяться у відпустках з ініціативи керівництва, вважаються зайнятими;

- неправдива інформація з боку безробітних. Велика кількість працівників працює без офіційного оформлення, тому майже неможливо перевірити тих, хто отримує виплати по безробіттю та задіяні в тішовій економіці.

При цьому статистика не враховує, що саме через відсутність роботи близько 7 млн. наших співвітчизників виїхали за кордон на заробітки. Не включається до складу безробітних ані 2 млн. селян, які живуть лише з присадибного господарства, ані ті, котрі працюють на «чверть ставки», ані ті, хто має тимчасові підробітки [8].

Отже, на нашу думку, важливу роль у системі заходів щодо регулювання зайнятості відіграє механізм пільгового оподаткування суб'єктів господарської діяльності, що дасть можливість створити ефективні робочі місця, а отже, й інформаційно-методичне та організаційне забезпечення ефективності зайнятості.

При цьому слід ураховувати:

- 1) певну конкретну ситуацію, в якій здійснюватимуть процес регулювання зайнятості, визначення основних напрямів досягнення поставленої мети і включення їх до програм зайнятості щорічно, відповідно до фінансових надходжень до Державного фонду сприяння зайнятості;

- 2) повну і всеохоплюючу санацію робочих місць, їхню перспективність;

- 3) нормативно-методичну базу політики зайнятості, оцінку діяльності регіональних програм сприяння зайнятості та Державної служби зайнятості [5, с. 171].

Сукупність цих заходів дасть можливість проаналізувати виконання регіональних програм, зробити міжрегіональні порівняння, розрахувати витрати Фонду зайнятості на конкретні напрямки державної політики зайнятості. Поряд із цим державним органам влади необхідно якомога скоріше створити відповідну правову базу з метою захисту прав наших громадян – заробітчан за кордоном.

На нашу думку, основними напрямками вирішення проблеми безробіття в нашій країні можуть бути:

- надання податкових пільг для підприємств із високою часткою зайнятого населення;

- збільшення державного фінансування програм професійного навчання;

- збільшення фінансування заходів щодо надання ефективної підтримки пошуку робочих місць безробітним;



- преміювання підприємств, які сплачували страхові внески протягом більше двох років, без звільнень робітників;
- стимулювання розвитку малого та середнього бізнесу;
- надання податкових кредитів підприємствам за кожне нове створене робоче місце;
- відповідність держзамовлення на підготовку спеціалістів у відповідності з реальним станом попиту на робочу силу;
- надання підприємцям субсидій, премій та податкових пільг для найму додаткової робочої сили або переведення частини працівників на скорочений робочий день;
- стимулювання підприємців до навчання, перекваліфікації та подальшого працевлаштування додаткової робочої сили;
- залучення приватного (як вітчизняного, так й іноземного) капіталу в райони зі стійким рівнем безробіття;
- заходи щодо квотування робочих місць для представників найуразливіших груп на ринку праці;
- безвідсоткові кредити, що надаються безробітним, які започатковують власний бізнес.

Отже, запровадження вище запропонованих заходів значно покращить ситуацію зайнятості на національному ринку праці, що сприятиме покращанню як економічного, так і соціального рівня розвитку суспільства.

#### **Література**

1. Василенко Н.Ф. Особливості становлення соціально орієнтованого ринку праці / Н.Ф. Василенко // Актуальні проблеми економіки. – 2004. – № 11 (41). – С. 164–170.
2. Гальків Л.І. Втрати людського капіталу: чинник безробіття / Л.І. Гальків // Економіка і регіони. – 2009. – С. 110–113.
3. Данилишин Б. Інтелектуальні ресурси в економічному зростанні: шляхи поліпшення їх використання / Б. Данилишин, В. Куценко // Економіка України. – 2006. – № 1. – С. 71–79.
4. Іляницька О.В. Проблеми безробіття і трудова міграція українців / О.В. Іляницька // Актуальні проблеми економіки. – 2005. – № 8 (50). – С. 167–172.
5. Краузе О.І. Концепція змішаного регулювання зайнятості населення України / О.І. Краузе // Актуальні проблеми економіки. – 2004. – № 10 (40). – С. 167–172.
6. Майсюра О.М. Безробіття та наслідки його впливу на економіку країни / О.М. Майсюра // Економіка та держава. – 2010. – № 8. – С. 60–61.
7. Транченко Л.В. Безробіття як соціальна проблема ринкового суспільства / Л.В. Транченко // Економіка та держава. – 2012. – № 4. – С. 12–13.
8. Основні показники ринку праці – статистична інформація. Ринок праці [Електронний ресурс]. – Режим доступу : [www.ukrstat.gov.ua](http://www.ukrstat.gov.ua).
9. Офіційний сайт Державного комітету статистики України [Електронний ресурс]. – Режим доступу : [www.ukrstat.gov.ua](http://www.ukrstat.gov.ua).



## ТЕОРЕТИЧНІ ПІДХОДИ ЩОДО СУТНОСТІ ТА СТРУКТУРИ СВІТОВОГО ФІНАНСОВОГО РИНКУ

Сучасний етап розвитку світового господарства характеризується новітніми якісними змінами у економічних, соціальних, наукових та інших відносинах між країнами світу. Зростання ролі та розмірів світового ринку послугами в порівнянні з торгівлею товарами та виробництвом, міграційні світові процеси та участь країн до міжнародного поділу праці, широка дерегуляція фінансового сектору, призвели до прискореного розвитку фінансової складової міжнародних економічних відносин, зростання необхідності та ролі фінансового сектору світової економіки, міжнародних фінансових ринків[3].

Багато науковців досліджують сутність та механізми функціонування світового фінансового ринку, його роль у світових глобалізаційних процесів та світовому господарстві. Зокрема О.Паценко розглядає світовий фінансовий ринок як глобальну систему акумулювання вільних фінансових ресурсів та надання їх позичальникам із різних країн на принципах ринкової конкуренції [3].

В.Павлат розглядає світовий фінансовий ринок як сукупність постійно змінюваних фінансових продуктів, послуг, що займають частку глобальної фінансової індустрії поряд із ВВП на економічному просторі [1].

Інші західні економісти, у своїй більшості, розглядають світовий фінансовий ринок як взаємодоповнюючі грошовий ринок і ринок капіталів. Критерієм такого поділу є строковість інструментів, що використовуються.

Російська дослідниця академік Л. М. Красавіна вважає, що світовий фінансовий ринок є складовою структури міжнародного ринку позикових капіталів і також розглядає його як синтез (єдність) грошового ринку і ринку капіталів, включаючи емісію і операції з цінними паперами на єврофінансовому ринку (ринок єврооблігацій, євроакцій, євровекселів, нових фінансових інструментів)[2].

Отже, світовий фінансовий ринок - сфера ринкових відносин, де здійснюється рух фінансового капіталу між країнами через попит і пропозицію на різні фінансові інструменти.

Важливим питанням є структура світового фінансового ринку. Структура визначається певними особливостями ринку, такими як обсяг ринку, ринок капіталізації, волатильність ринку, концентрація ринку і т.д., які можуть бути виміряні статистичними методами. Але, особливості багатьох ринків, безпосередньо невимірні за допомогою статистичних методів. Немає загально визнаних підходів до структурного аналізу світового фінансового ринку [3].

Розвиток фінансового ринку може бути описаний як результат взаємодії трьох основних сил: інвестори, об'єкти-посередники і регулятори. Головна роль

надається торгівлі, за підтримки ефективної фінансової інфраструктури. Одним, ще більш важливим, елементом організаційної структури фінансового ринку є фондові біржі, які залишаються лідерами та основою «фінансової» торгівлі.

З функціональної точки зору, світовий фінансовий ринок виконує функцію перерозподілу грошових капіталів між країнами світу, забезпечуючи економічне зростання і прибутки учасників ринку.

З точки зору структури, світовий фінансовий ринок - це сукупність взаємопов'язаних сегментів: валютного, кредитного, фондового, страхового ринків, а також ринку золота. Структура сегментів світового фінансового ринку в принципі ідентична структурі національних фінансових ринків, але має ряд специфічних ознак.

З інституційної точки зору світовий фінансовий ринок - це сукупність інститутів (банки, спеціалізовані фінансово-кредитні установи, фондові біржі, інвестиційні фонди), через які здійснюється перерозподіл світових фінансових потоків.

Отже, на наш погляд світовий фінансовий ринок можна розглядати як сукупність економічних відносин, фінансових інститутів та посередників які приймають участь у перерозподільних процесах пов'язаних з переливом капіталів між країнами світу за допомогою фінансових інструментів та їх похідних, а також золота, дорогоцінних металів, нерухомості

Світовий фінансовий ринок виник на базі інтеграції національних ринків, проте має ряд особливостей:

- величезні масштаби;
- відсутність географічних кордонів;
- цілодобове проведення операцій;
- використання валют провідних країн;
- учасниками є банки, корпорації, фінансово-кредитні інститути з високим рейтингом, ТНК, ТНБ;
- доступ на ці ринки мають позичальники з високим рейтингом;
- уніфіковані міжнародні стандарти і правила операцій; міждержавне їх регулювання;
- використання науково-нових прогресивних ІТ технологій та техніко-комунікаційного забезпечення;
- ринкове регулювання поєднується з державним.

Таким чином, функціонування світового фінансового ринку визначено глобалізаційними та інтеграційними процесами в світі, бажання отримувати прибутки засобами участі в світових економічних процесах, що і визначає його структуру та інфраструктуру, засоби та механізми.

#### **Література**

1. . Vladislav Pavlat On the Changing Structure of the World Financial Markets [Електронний ресурс] / V.Pavla t// \_On\_The\_Changing\_Structure. - Режим доступу : [http://www.ue.katowice.pl/fileadmin/\\_migrated/content\\_uploads/1\\_](http://www.ue.katowice.pl/fileadmin/_migrated/content_uploads/1_)

2. Международные валютно-кредитные и финансовые отношения : Учебник / Под ред. Л.Н. Красавиной. — М. : Финансы и статистика, 2000. — С. 387—389.

3. Паценко О., Молчанова Е. Особливості розвитку сучасної структури світового фінансового ринку [Електронний ресурс] / Паценко О // Міжнародна економічна політика. -

УДК 657.631

С.В. НЕСТЕРОВА  
Мукачівський державний університет

## ПРОБЛЕМИ ВИКОРИСТАННЯ ФІНАНСОВОЇ ЗВІТНОСТІ ДЛЯ АНАЛІЗУ ІНВЕСТИЦІЙНОЇ ПРИВАБЛИВОСТІ ПІДПРИЄМСТВА

Інвестиційна привабливість підприємства є водночас і фактором, і наслідком успішної діяльності суб'єкта господарювання. Саме тому об'єктивна її оцінка є необхідною умовою розвитку підприємства, успішного залучення як внутрішніх, так і зовнішніх інвестицій.

Як прийнято вважати, інвестиційно привабливими вважаються підприємства, які знаходяться на ранніх стадіях життєвого циклу [1]. На стадії зрілості інвестиції в підприємство доцільні лише в то, якщо їх обсяг невеликий, або ж досить малий строк окупності.

Яким чином можна визначити, на якому етапі розвитку знаходиться підприємство? Зазвичай, в економічній літературі наводяться орієнтовна тривалість кожного етапу. Загальний підсумок років, проведених підприємством на ринку, дасть відповідь на поставлене запитання. Проте подібний підхід доречний у випадку відносно незмінних умов господарювання (сталій економічно-правовий простір, відсутність різких змін у податковому законодавстві і т.д.). Для вітчизняної економіки даний метод не зовсім доречний через суттєві зміни економічної кон'юнктури та кон'юнктури інвестиційного ринку впродовж останніх десятиріч.

Натомість є інший шлях, який базується на аналізі фінансової звітності досліджуваного підприємства за ряд попередніх років. В першу чергу дослідника цікавитимуть показники зростання обсягів активів в цілому, обсягів власного капіталу, обсягів реалізації продукції (чистого доходу) та обсягів прибутку (або сукупного доходу). Характер динаміки цих показників відображає тенденції розвитку підприємства і дає змогу достатньо точно визначити стадію життєвого циклу.

Звичайно, оцінка інвестиційної привабливості підприємства цим не обмежується. Найбільшу увагу в дослідженні повинен займати фінансовий аналіз на основі загальноприйнятих груп порівняльних коефіцієнтів, які характеризують швидкість обігу активів, рентабельність використання активів, фінансову стійкість та платоспроможність підприємства. Форми фінансової звітності, затверджені НС(П)БО 1 «Загальні вимоги до фінансової звітності» [2] дозволяють розрахувати означені групи показників (коефіцієнтів). Проте проблема полягає у відсутності єдиної методології розрахунку ряду показників (зокрема, величини власного оборотного капіталу, врахування доходів та витрат майбутніх періодів), але, головне – немає чітко обґрунтованої бази порівняння, тих границь показників, які б дали змогу об'єктивно оцінити стан

підприємства з урахуванням його галузевої належності, капітало- та працездатності, форми організації та розміру. Запропоновані оптимальні межі показників, що наводяться в науково-методичній літературі, не враховують специфіку підприємств за галузями і специфічні умови господарювання (криза ринку капіталу, робота за толлінгом і т. ін.), адже орієнтовані на мікроекономічні показники стабільної економіки.

Крім того, в запропонованих вітчизняних методиках оцінки інвестиційної привабливості підприємств практично відсутній блок коефіцієнтів, що характеризують привабливість підприємства на ринку цінних паперів. За висновками експертів значна частина капіталу знаходиться на руках у населення, поступово знецінюючись. Ці кошти необхідно залучати у інвестиційний процес, тим самим забезпечуючи поштовх активізації інвестиційної діяльності. Ознайомлення потенційних інвесторів із звітністю акціонерних товариств (відповідно до ст. 39 Закону України «Про цінні папери і фондовий ринок» [3] щодо інформування емітентами цінних паперів громадськості про своє господарсько-фінансове становище і результати діяльності) дасть змогу активізувати діяльність на вторинному фондовому ринку і залучити у обіг значну частину коштів, яка поки що осідає у фінансах домогосподарств. Але оприлюднення звітності має на меті навчити потенційних інвесторів читати цю звітність, здійснювати на її основі аналітичні розрахунки. Важливим є встановлення інтегральної характеристики фінансового стану підприємства. Закордонні методики визначення ймовірності банкрутства (Альтмана, Таффлера та ін.) по-перше, однобічно оцінюють підприємство, а по-друге, не підходять до умов вітчизняної економіки. Отже, постає проблема розробки власної методології інтегральної оцінки фінансового стану підприємства, і зокрема, його інвестиційної привабливості.

Таким чином, аналіз інвестиційної привабливості підприємства на основі фінансової звітності повинен починатися з розробки власної методології аналізу, яка була б адаптованою до вітчизняних умов господарювання.

#### **Література**

1. Скалюк Р. В. Оцінка інвестиційної привабливості підприємства / Р. В. Скалюк, О.І. Лоїк // Вісник Хмельницького національного університету. Сер. Економічні науки. – 2016. – №1. – С. 115-122.
2. Національне положення (стандарт) бухгалтерського обліку / «Загальні вимоги до фінансової звітності»: документ z0336-13, поточна редакція від 14.03.2017 р. [Електронний ресурс]. – Режим доступу : <http://zakon2.rada.gov.ua/laws/show/z0336-13>
3. Закон України «Про цінні папери та фондовий ринок»: документ 3480-15, поточна редакція від 01.05.2016 р. [Електронний ресурс]. – Режим доступу : <http://zakon3.rada.gov.ua/laws/show/3480-15>.

**АНАЛІЗ РЕНТАБЕЛЬНОСТІ ОРГАНІЗАЦІЙ В СИСТЕМІ КОМПЛЕКСНОГО  
АНАЛІЗУ ГОСПОДАРСЬКОЇ ДІЯЛЬНОСТІ ТА ЕКОНОМІЧНОЇ БЕЗПЕКИ**

Сучасна державна політика, яка здійснюється в Україні, направлена на динамічний розвиток окремих галузей і економіки країни в цілому. У зв'язку з цим особливого значення набуває раціональний підхід до організації та функціонування суб'єкта господарювання, зростає роль підвищення ефективності та безпеки його діяльності. У свою чергу ефективно функціонування організацій в умовах ринкової економіки докорінно обумовлено економічним обґрунтуванням і якістю прийнятих рішень. Науково-практичною основою прийняття таких рішень на основі дослідження різних аспектів діяльності організацій є комплексний економічний аналіз господарської діяльності. У літературі економічного змісту зустрічаються різні трактування наукового терміну «комплексний економічний аналіз». Більшість авторів зазначає, що «конкретно-економічний аналіз являє собою аналіз фінансово-господарської діяльності, спрямований на вивчення економіки окремих економічних суб'єктів» [5].

Окремі автори не використовують поняття «комплексний економічний аналіз діяльності організації», а застосовують іншу термінологію, наприклад, «Аналіз фінансово-економічної діяльності підприємства» [4], «господарський економічний аналіз». Однак, Шеремет А.Д. зазначає, що «в перекладі з грецького поняття «господарська» рівнозначно поняттю «економічна», тому необхідно вибрати одне з них [7].

Визначення «комплексний економічний аналіз» вказує, що він дозволяє вивчити тенденції розвитку організації в короткостроковому і довгостроковому періодах та різні сторони діяльності організацій. Метою такого аналізу є оцінка ефективності господарських процесів за допомогою аналізу матеріальних і грошових ресурсів.

Комплексний економічний аналіз потрібно розглядати і з точки зору функції управління. Так, зокрема, в системі менеджменту між отриманням інформації та прийняттям управлінського рішення зв'язуючи елементом є саме економічний аналіз, а точніше його результати.

Таким чином аналіз господарської діяльності можна розділити відповідно до інтересів його користувачів на управлінський і фінансовий аналіз. Сутність економічного аналізу (аналізу фінансово-господарської діяльності організації) становить інформаційно-аналітичне забезпечення менеджменту в ході прийняття і обґрунтування управлінських рішень. Економічний аналіз з практичних позицій являє собою вид управлінської діяльності, який необхідно використовувати напередодні прийняття управлінських рішень. Таким чином комплексний аналіз - це набір певних принципів, методів і прийомів дослідження фінансово-господарської діяльності підприємства та загального рівня його економічної безпеки.

Отже, аналіз ми можемо розглядати як функцію менеджменту, а результати економічного аналізу є базою прийняття економічно обґрунтованих управлінських рішень спрямованих на забезпечення економічної безпеки підприємства. У свою чергу управлінський аналіз базується на внутрішньому виробничому і фінансовому аналізі. Окрім цього, фінансовий аналіз класифікується як внутрішній і зовнішній.

Завдання економічного аналізу визначають його зміст, а саме [ 2 ]:

1) дослідження законів економічного розвитку, природи соціально-економічних явищ і процесів, виявлення та опис закономірностей і динамічних змін їх розвитку;

2) наукове обґрунтування поточних і перспективних планів, нормативів;

3) контроль за виконанням планів, управлінських рішень та ефективним використанням фінансових і господарських ресурсів;

4) вивчення впливу внутрішніх та зовнішніх чинників об'єктивного і суб'єктивного характеру на фінансові результати та рівень економічної безпеки;

5) оцінка результатів діяльності господарюючих суб'єктів, досягнутого рівня їх розвитку та економічної безпеки;

6) пошук можливостей підвищення ефективності різних видів діяльності підприємства;

7) розробка рекомендацій щодо використання виявлених резервів.

Крім цього роль економічного аналізу доцільно розглядати і з позицій різних рівнів управління. Деякі автори притримуються думки, що аналіз господарської діяльності являє собою мікроекономічний аналіз, який вивчає економічні процеси і явища на рівні окремих суб'єктів господарювання .

Інші вважають, що економічний аналіз вивчає явища на макрорівні, тобто на рівні суспільно-економічної формації, національної економіки, галузі і є загальнотеоретичним; аналіз же господарської діяльності підприємства (на мікрорівні) – конкретно економічним.

Ми притримуємося позиції, що економічний аналіз на макрорівні вивчає економічні явища в масштабі країни, він необхідний для обґрунтування управлінських економічних рішень на державному рівні. Роль мікроекономічного аналізу полягає в оцінці фінансово-господарської діяльності підприємств з метою підвищення її ефективності та недопущення ситуації коли окремі показники знижуються до рівня який може нанести шкоду економічній безпеці. Вважаємо, що саме тому аналіз на мікро- рівні отримав назву аналіз господарської діяльності.

Необхідно відзначити, що в даний час велика увага приділяється розвитку регіонів, зросла їх економічна самостійність, а керівництво областей наділене досить широкими повноваженнями. Тому необхідно виділити ще один рівень аналізу - мезорівень, який передбачає оцінку розвитку регіонів. Мезоекономічний аналіз також дозволяє дати порівняльну характеристику рівнів розвитку господарюючих суб'єктів та рівнів їх економічної безпеки.

Узагальнюючи думки провідних вчених, ми можемо стверджувати, що комплексний економічний аналіз господарської діяльності являє собою процес системного дослідження спеціально підготовленої аналітичної інформації з

метою прийняття оптимальних управлінських рішень відповідно до обраної стратегії розвитку.

Мета такого аналізу - підвищити ефективність поточної, фінансової та інвестиційної діяльності підприємств, і як наслідок забезпечити їх економічну безпеку та конкурентоспроможність.

Залежно від мети дослідження в теорії та практиці комплексного економічного аналізу застосовуються різні показники, що характеризують ефективність діяльності суб'єкта господарювання.

Переважає більшість авторів погоджується з тим, що показники прибутковості та рентабельності є основними індикаторами ефективності діяльності суб'єкта господарювання.

Ми дотримуємося позиції, що слід розділити дані категорії, так як показники прибутковості характеризують відношення сукупного доходу до вкладеного капіталу, джерел коштів і витрат організації, а показники рентабельності - відношення прибутку до даних категорій. При цьому коефіцієнти рентабельності з урахуванням основної мети підприємницької діяльності є більш значущими, так як базою їх розрахунку є фінансовий результат діяльності суб'єкта господарювання, виражений величиною отриманого прибутку, який в залежності від етапу формування звільняється від різних видів витрат організації.

Так, у підприємства з високим рівнем витрат можуть виникнути збитки вже на стадії реалізації основної продукції і, володіючи на перший погляд значним доходом, дане підприємство буде мати низький рівень рентабельності. З цієї причини показники рентабельності досить прозоро відображають результати діяльності підприємства, а також використання і розміщення коштів суб'єктів господарювання.

Розрахунок і аналіз індикаторів рентабельності фінансово-господарської діяльності підприємств різних сфер підприємництва, стосовно до рівнів управління економікою, дозволить підвищити ефективність функціонування суб'єктів ринку, знизити ризики інвестиційних вкладень в національну економіку і забезпечити економічну безпеку та стабільність розвитку регіонів.

Сучасний економічний аналіз зазнав змін, які викликали появу нових напрямків аналізу, які в свою чергу розширили коло об'єктів дослідження та застосовуваних систем аналітичних показників, що охоплюють всі ієрархічні рівні дослідження соціально-економічних систем.

В даний час керівники і власники суб'єктів господарювання також визнають значення і приділяють велику увагу аналізу ефективності діяльності, так як основна мета функціонування будь-якого підприємства проявляється в отриманні прибутку, що є можливим лише в разі перевищення доходів над витратами.

У цих умовах важко переоцінити роль економічного аналізу, основною метою якого є комплексне системне дослідження умов і результатів функціонування підприємства.

Суб'єктами аналітичного дослідження рентабельності є користувачі інформації, які в різній мірі зацікавлені в діяльності підприємства.

До зацікавлених осіб відносяться власники підприємства, керівництво, кредитори, постачальники, покупці, податкові органи, персонал. Кожен з перелічених суб'єктів аналізує інформацію зі своїх позицій відповідно до своїх інтересів. При цьому керівництво суб'єкта господарювання має можливість здійснити глибокий аналіз, використовуючи дані всієї системи господарського обліку. До другої групи можна віднести суб'єктів, які захищають інтереси першої групи.

Таким чином, суб'єктами внутрішнього аналізу (користувачами інформації) є: адміністрація організації, власники, якщо вони працюють на підприємстві, а також залучаються аудитори в разі надання їм повної інформації про діяльність суб'єкта господарювання.

Зовнішні суб'єкти аналізу - це власники, акціонери, адміністрація, керівництво, кредитори, постачальники, покупці, конкуренти, контрагенти, фіскальні органи та ін. Напрямки аналізу залежать від інформаційних потреб суб'єкта і мети аналізу.

Коло суб'єктів аналізу досить широке, а їх головною метою є отримання економічної інформації, яка дозволяє дати, як поточну, так і прогнозну оцінку рентабельності об'єкта дослідження. При цьому для кожного користувача аналітичної інформації існує своє, часто вузьке коло інтересів у залежності від характеру взаємин з економічним суб'єктом.

Таким чином, індикаторами ефективності фінансово-господарської діяльності та економічної безпеки підприємства є система коефіцієнтів рентабельності, яка відповідає потребам користувачів аналітичної інформації у відповідності до ієрархії рівнів управління.

#### **Література**

1. Булатів А.С. Економічний аналіз діяльності підприємств: навч.посіб. [Текст] / А.С. Булатів.–К. : Знання, 2007.– 408 с.
2. Гінзбург А.І. Економічний аналіз: Підручник для вузів / О.І. Гінзбург. 3-е изд. Стандарт третього поко- ня. - СПб. : Пітер, 2011. - С.10.
3. Економічний аналіз і діагностика стану сучасного підприємства / Вид. 2-ге пер. та доп.:навч.посіб. [Текст] / Т.Д.Костенко та ін.–К. : Центр учбової літератури, 2007.– 400 с.
4. Любушин Н.П. Комплексный экономический анализ хозяйственной деятельности: Учебное пособие / Н.П. Любушин. - 3-е изд., Перераб. и доп. - М. : ЮНИТИ-ДАНА, 2007. - С. 8
5. Сосненко, Л.С. Комплексный экономический анализ хозяйственной деятельности: краткий курс: [Для вузів] / Л. С. Сосненко, Е. Н. Свиридова, І. Н. Кивелиус. - 2-е изд., Перераб. и доп. - М. : КНОРУС, 2009. - С.9.
6. Савицька Г.В. Економічний аналіз діяльності підприємства. Навчальний посібник.– 2-ге вид., випр. і доп.– К. : Знання, 2005.–662 с.
7. Шеремет, А.Д. Комплексный экономический анализ хозяйственной деятельности: учебник / А.Д. Шеремет. - М. : ИНФРА-М, 2010. - С.10.



**ОСОБЛИВОСТІ ФОРМУВАННЯ ФІНАНСОВОЇ ЗВІТНОСТІ ДЛЯ УСТАНОВ  
ДЕРЖАВНОГО СЕКТОРУ: МИНУЛЕ ТА СУЧАСНІСТЬ**

Реформу системи бухобліку і звітності в держсекторі з урахуванням вимог МСФО розпочато в Україні у 2007 році. Питанням реформування бухобліку в держсекторі присвячено низку рішень уряду.

Метою реформи є удосконалення системи бухобліку та фінзвітності в держсекторі згідно з вимогами міжнародних стандартів, які забезпечують її інформативність та прозорість. Для досягнення цієї мети передбачалось: розробити і запровадити національні стандарти бухобліку в держсекторі; створити єдиний план рахунків бухобліку в держсекторі, гармонізований з бюджетною класифікацією; удосконалити методи складання звітності; запровадити єдині підходи до організації бухгалтерських служб бюджетних установ; створити інтегровану інформаційно-аналітичну систему управління державними фінансами на базі єдиного плану рахунків та національних стандартів бухобліку та звітності в держсекторі.

Поставлені завдання знайшли своє відображення в Плані заходів щодо модернізації системи бухгалтерського обліку в державному секторі на 2016-2018 роки, затвердженому наказом Мінфіну від 28.11.16 р. № 1038 [1].

Відповідно до цього Плану основні завдання на 2016-й та початок 2017 року виконано, а саме: розроблено та запроваджено НП(С)БОДС; розроблено та запроваджено нормативно-правові документи для бухобліку в держсекторі: План рахунків та Типову кореспонденцію; розроблено Порядок, яким визначено механізм розкриття інформації за статтями фінзвітності, складеної згідно з НП(С)БОДС.

Виникнення багатьох запитань із підготовки та подання фінзвітності обумовлено набуттям чинності з 01.01.17 р. нормативних документів у частині бухобліку, а саме: НП(С)БОДС 101; Плану рахунків № 1203 та Типової кореспонденції № 1219 тощо [3].

Бухгалтери стикнулися не тільки з проблемою переходу на новий план рахунків, але й із проблемою перенесення залишків зі старих рахунків на нові. Не менш важливим є складання фінзвітності за новими формами, адже в додатках до НП(С)БОДС 101 викладено нові форми звітності, тому необхідно детально дослідити основні її складові [2].

До 01.01.17 р. бюджетні установи готували фінзвітність, застосовуючи Порядок складання фінансової, бюджетної та іншої звітності розпорядниками та одержувачами бюджетних коштів, затверджений наказом Мінфіну від 24.01.12 р. № 44, але з 01.01.17 р. вони керуються НП(С)БОДС 101.

Нинішній склад фінзвітності дещо відрізняється від попереднього. НП(С)БОДС 101 установлює вимоги до розкриття інформації у фінзвітності суб'єкта держсектора, але не затверджує конкретні форми приміток до звітів.

Під час трансформації фінзвітності та перенесення показників важливо врахувати відмінність у її розмірності. Так, згідно з НП(С)БОДС 101 фінзвітність складається в гривнях (раніше - у гривнях з копійками) [2].

НП(С)БОДС 101 визначає форму і склад статей фінзвітності. У звітності заповнюються всі передбачені показники граф і рядків. У рядках, де не наведено показники, як і раніше, ставиться прочерк. Додаткові рядки у формах фінзвітності (крім приміток до річної фінзвітності) вводити заборонено.

Головною складовою трансформації фінзвітності суб'єктів держсектора є трансформація Балансу, основними етапами якої є:

- аналіз облікової інформації суб'єкта держсектора, представленої в первинних документах, меморіальних ордерах, аналітичних відомостях, книзі «Журнал-Головна»;

- здійснення коригуючих бухгалтерських проведення, що необхідне в разі виявлення розбіжностей між порядком обліку активів, капіталу та зобов'язань суб'єктів держсектора згідно з НП(С)БОДС та порядком обліку, що діяв до впровадження нових стандартів;

- перенесення сальдо рахунків бухобліку, яке здійснюється після встановлення відповідності рахунків Плану рахунків бухгалтерського обліку бюджетних установ. За відсутності прямої відповідності між рахунками проводиться рекласифікація, яка може означати як укрупнення рахунків (об'єднання), так і поділ рахунка на декілька нових. Підсумком процедури перенесення залишків та рекласифікації є закриття рахунків за “старим” Планом рахунків та відкриття рахунків за “новим”.

Як наслідок, інформація з рядка Балансу за формою № 1 переноситься в декілька рядків Балансу за формою № 1-дс, якщо на основі цієї інформації здійснюються коригувальні проведення або виконується рекласифікація.

Отже, можна зробити висновок, що відбувається оновлення бухобліку в держсекторі відповідно до прийнятих НП(С)БОДС.

#### **Література**

1. План заходів щодо модернізації системи бухгалтерського обліку в державному секторі на 2016-2018 роки [Електронний ресурс] : Наказ Мінфіну від 28.11.16 р. № 1038. – Режим доступу : <https://buhgalter.com.ua/zakonodavstvo/buhgalterskiy-oblik/plan-zahodiv-shchodo-modernizatsiyi-sistemi-buhgalterskogo-obliku-v/>

2. НАЦІОНАЛЬНЕ ПОЛОЖЕННЯ (СТАНДАРТ) бухгалтерського обліку в державному секторі 101 "Подання фінансової звітності" [Електронний ресурс] : Наказ Мінфіну від від 24.12.2010 р. № 1629 р. – Режим доступу : [/http://zakon2.rada.gov.ua/laws/show/z0095-11](http://zakon2.rada.gov.ua/laws/show/z0095-11)

3. Про затвердження Плану рахунків бухгалтерського обліку в державному секторі [Електронний ресурс] : Наказ Мінфіну від 31.12.2013 р. № 1203р. – Режим доступу : <http://zakon5.rada.gov.ua/laws/show/z0161-14>

## ДВОСТОРОННІЙ МЕТОД ДОСЛІДЖЕННЯ КРАЙОВОЇ ЗАДАЧІ ГУРСА-ДАРБУ

Розглянемо область  $D = D_1 \cup D_2 \cup D_3$ , де

$$D_1 = \{(x, y) | x \in (x_1, x_0], y \in [y_1, y_2)\},$$

$$D_2 = \{(x, y) | x \in [x_1, x_0], y \in (g_1(x), y_1)\},$$

$$D_3 = \{(x, y) | x \in [x_0, x_2], y \in (y_1; g_2(x))\},$$

а  $x_1 < x_0 < x_2$ ,  $y_0 < y_1 < y_2$ ,  $y = g_s(x)$  ( $x = k_s(y)$ ),  $x \in [x_{r-1}, x_r]$ ,  $s = 1, 2$  – задані «вільні» криві,  $g'_s(x) < 0$ ,  $x \in [x_0, x_s]$ , причому  $g_1(x_0) = y_0$ ,  $g_2(x_0) = y_2$ ,  $g_s(x_s) = y_1$ ,  $s = 1, 2$ .

Дослідимо задачу [1]: в просторі вектор-функцій  $C^*(\bar{D}) := C^{(1,1)}(D) \cap C(\bar{D})$  знайти розв'язок системи диференціальних рівнянь в частинних похідних

$$U_{xy}(x, y) + A_1(x; y)U_x(x; y) + A_2(x; y)U_y(x; y) = f(x, y, U(x, y)) \equiv f[U(x, y)] \quad (1)$$

який задовольняє крайові умови

$$U(x, y_2) = \Phi_0(y), x \in [x_1, x_0], \quad (2)$$

$$U(x_1, y) = \Psi(y), y \in [y_1, y_2],$$

$$U(x, g_1(x)) = \Phi_1(x), x \in [x_1, x_0], \quad (3)$$

$$U(x, g_2(x)) = \Phi_2(x), x \in [x_0, x_2], \quad (4)$$

де для заданих неперервно-диференційовних вектор-функцій  $\Psi(y)$ ,  $\Phi_k(x)$ ,  $k = 0, 1, 2$  виконуються умови узгодженості

$$\Phi_1(x_1) = \Psi(y_1), \Phi_2(x_0) = \Phi_0(x_0), \Phi_0(x_1) = \Psi(y_2), \quad (5)$$

а  $U(x, y) := (u_i(x, y))$ ,  $f[U(x, y)] := (f_i[U(x, y)])$ ,  $\Psi(y) := (\psi_i(y))$ ,  $\Phi_k(x) := (\phi_{k,i}(x))$ ,  $\Omega_r i = \overline{1, n}$  – вектор-функції,  $A_s(x, y) := (\delta_{i,j} a_{i,j}^{(ss)}(x, y))$ ,  $s = 1, 2$ , – задані матриці,  $\delta_{i,j}$  – символ Кронекера,  $i, j = \overline{1, n}$ .

Розв'язок крайової задачі (1)–(5)  $U(x, y) = U_s(x, y)$ ,  $s = 1, 2, 3$ , де  $U_1(x, y)$  – розв'язок задачі Гурса (1), (2) при  $(x, y) \in \bar{D}_1$ ,  $U_2(x, y)$  при  $(x, y) \in \bar{D}_2$  – розв'язок задачі Дарбу (1), (3),  $U_2(x, y_1) = U_1(x, y_1)$ ,  $x \in [x_1, x_0]$ ,  $U_3(x, y)$  при  $(x, y) \in \bar{D}_3$  – розв'язок задачі Дарбу (1),

(4),  $U_3(x_0, y) = U_1(x_0, y)$ ,  $y \in [y_1, y_2]$ . Задачу (1)–(5) будемо називати задачею Гурса-Дарбу.

Вважаємо, що  $A_1(x, y) \in C^{(1,0)}(D)$ ,  $A_2(x, y) \in C^{(0,1)}(D)$ ,  
 $f[U(x, y)] \in C(\bar{B})$ ,  $f: \bar{B} \rightarrow \mathbb{R}^n$ ,  $\bar{B} \subset \mathbb{R}^{n+2}$ , а

$$A_{1_x}(x; y) = A_{2_y}(x; y), \quad (x; y) \in D \quad (6)$$

При виконанні поставлених умов побудовано двосторонні наближення до розв'язку крайової задачі Гурса-Дарбу, доведено існування і єдиність розв'язку, доведено теореми про диференціальні нерівності.

#### Література

1. Коллатц Л. Функциональный анализ вычислительная математика / Л. Коллатц. – М. : Мир, 1969 – 448 с.
2. Маринець В.В. Про одну крайову задачу для квазілінійного рівняння гіперболічного типу / В.В. Маринець // Наук. вісник Ужгород. ун-ту. Сер. матем. і інформ. – 2009. – Вип. 18. – С. 85-91.
3. Перестюк М.О., Маринець В.В. Теорія рівнянь математичної фізики / М.О. Перестюк, В.В. Маринець. – К. : Либідь, 2006. – 424 с.

УДК 332.1

А.Я. ПАУЛИК

Мукачівський державний університет

### РОЛЬ ІННОВАЦІЙНИХ КЛАСТЕРІВ В РОЗВИТКУ ЕКОНОМІКИ РЕГІОНУ

Більшість індустриальних країн світу сьогодні пов'язують довгострокове стійке економічне зростання з переходом на інноваційний шлях розвитку, що характеризується більш широким використанням новітніх досягнень науки і техніки: інформаційних технологій, біотехнологій, нових матеріалів, ресурсозберігаючих технологій. Тому підвищення інноваційної складової Більшість індустриальних країн світу сьогодні пов'язують довгострокове стійке економічне зростання з переходом на інноваційний шлях розвитку, що характеризується більш широким використанням новітніх досягнень науки і техніки.

Упродовж тривалого часу посилюється тенденція зниження конкурентоспроможності національної економіки. Пріоритети, що сформувався в країні, не відповідають вимогам часу та інтересам економіки.

На сьогоднішній день кластерні об'єднання є однією з найефективніших форм організації інноваційних процесів в регіоні, за якої на ринку конкурують вже не окремі підприємства, а цілі комплекси, які скорочують свої витрати завдяки кооперації діяльності. Такі об'єднання сприяють підвищенню продуктивності праці, прискорюють темпи впровадження інновацій на виробництві, сприяють підвищенню конкурентоспроможності різних галузей економіки, не вимагають значних коштів і складаються з різних ініціатив, спрямованих на стимулювання учасників для співпраці. Визначальним результатом формування, функціонування інноваційного кластера є створення інновації, яка сприятиме появі конкурентних переваг. Створення кластера

дозволяє сформувати специфічний економічний простір, метою якого є розширення сфери вільної торгівлі, збільшення обсягів експорт продукції кластера, вільного переміщення капіталу та людських ресурсів. Кластерні об'єднання – на сьогоднішній день є однією з найефективніших форм організації інноваційних процесів, форм регіонального розвитку, за якої на ринку конкурують вже не окремі підприємства, а цілі комплекси, які скорочують свої витрати завдяки спільній технологічній кооперації компаній. Об'єднання у кластери формують специфічний економічний простір з метою розширення сфери вільної торгівлі, вільного переміщення капіталу та людських ресурсів, а отже, виконують функції структуроутворюючих елементів глобальної системи [1].

Кластери – це вертикально інтегровані структури, які виробляють висококонкурентну продукцію, використовуючи нереалізований внутрішній потенціал регіону, забезпечуючи зв'язок виробництва з поширенням новітніх технологій, інновацій, передового досвіду.

Створення кластера в регіональній економіці має на меті забезпечення концентрації виробництва та реалізації продукції, кооперації зусиль над поширенням інноваційних процесів, забезпеченню конкуренції, комунікаційних процесів в рамках кластерного утворення та спільної координації діяльності. Компетенція підприємств, організацій та установ об'єднаних у кластер дає можливість правильного вирішення поставленого завдання, успішно діяти на основі практичного досвіду, умінь та знань при вирішенні поставлених професійних завдань [2].

Нова державна регіональна політика має стати основою для активізації інвестиційно-інноваційного розвитку, підвищення конкурентоспроможності країни на зовнішніх ринках. Провідна роль у цьому процесі належить формуванню в Україні регіональних і міжрегіональних кластерів, що дозволить оптимізувати діяльність виробничих систем, активізує розвиток високотехнологічних і наукоємних виробництв, сприятиме використанню переваг спеціалізації компаній. Головними перевагами кластерної організації виробництва є такі: зміцнення співробітництва між бізнесом, наукою та державою, підвищення ефективності роботи учасників інноваційного процесу завдяки швидшому доступу до ресурсів, знань, інноваційних технологій і постачальників, активізація інноваційної діяльності компаній, підвищення рівня інвестиційної привабливості регіонів і країни в цілому, пришвидшення темпів створення та розвитку нового бізнесу, формування замкненого виробничого циклу у межах країни завдяки створенню у межах кластера відсутніх раніше у виробництві ланок, що напряду пов'язано з розвитком імпортозаміщення.

Застосування кластерного підходу в забезпеченні регіонального розвитку дає ряд переваг:

1. Зростання бази оподаткування.
2. Диверсифікація економічного розвитку регіону.
3. Значне спрощення доступу підприємств до різних видів ресурсів (природних, інформаційних, фінансових тощо).

4. Зниження фінансових і кредитних ризиків з одного боку, підвищення стабільності і прогнозованості грошових потоків – з іншого.

5. Підвищення ефективності збуту за рахунок стійкості логістичних потоків між підприємствами кластера.

6. Здійснення якісного стрибка в інноваційному розвитку підприємств, що входять в кластер, за рахунок залучення наукових закладів.

7. Кластерний підхід дозволяє створити ефективні інституціональні умови для залучення всіх ресурсів та підвищення конкурентоспроможності регіону.

8. Кластеризація дозволяє створити ефективні інституціональні умови для залучення ресурсів та підвищення .

9. Зниження трансакційних витрат.

10. Налагодження партнерського співпраці на договірній між членами кластеру, що сприяє формуванню спільного інформаційного середовища.

11. Синергетичний ефект від використання адміністративного ресурсу органів державної влади та органів місцевого самоврядування, з урахуванням інтересів регіону та територіальної громади, можливість задіяти інвестиційний потенціал приватних партнерів для підвищення рівня техніко-економічних показників діяльності регіону.

#### **Література**

1. Тищенко О. М. Кластери як вектор розвитку економіки: організація, сутність і концепції / О. М. Тищенко // Теоретичні та прикладні питання економіки : зб. наук. праць. – К. : Київський університет, 2010. – Вип. 21. – С. 74–80.

2. Шумська Г.М. Принципи функціонування кластерів у регіональній економіці України / Г.М.Шумська // Економічний простір. – 2011. - № 48/2. – С.68–73.

**УДК 336.02**

**М.М. ПЕТРИЧКО**

Мукачівський державний університет

### **СТРАТЕГІЧНІ ПРІОРИТЕТИ БЮДЖЕТНОЇ ПОЛІТИКИ УКРАЇНИ**

Незважаючи на поширення ліберальних моделей економічної організації, фінансовий інструментарій у світовій практиці залишається засобом потужного впливу на економічний розвиток та підприємницьке середовище. Формування нової бюджетної політики є важливою складовою реалізації політики економічного прагматизму, спрямованої на реалізацію власних стратегічних пріоритетів України.

Бюджетна стратегія держави має розглядатися у контексті системних соціально-економічних та політико-правових реформ, яких наразі конче потребує Україна. Хоча в Україні створено Національну Раду реформ та ухвалено засади стратегічного розвитку, сформульовані у затвердженій у січні 2015 р. Президентом України Стратегії сталого розвитку України на період до 2020 р., визначено 17 ключових реформ, що мають бути здійснені найближчим часом, практичний інструментарій впровадження реформ залишається невизначеним. Тому діяльність Уряду концентрується насамперед на

«пожежному» реагуванні на поточні виклики, практично жодна реформа не доведена до стадії відчутних результатів. Це викликає нерозуміння як в суспільстві, так і у зарубіжних донорів, для яких зобов'язання здійснення реформ стало підставою для надання Україні фінансової допомоги [1].

Значною мірою таке становище сформувалося через відсутність зрозумілої стратегії держави у бюджетній сфері, яка визначала б можливості, джерела та послідовність фінансового забезпечення змін, що мають відбуватися в економіці та у суспільстві загалом. За відсутності стратегічних підходів бюджетна політика знову і знову виявляється підпорядкованою короткостроковим фіскальним орієнтирам, які зведено до параметрів дохідної та видаткової частин, дефіциту бюджету та спроможності до обслуговування державою своїх боргових зобов'язань. Спроби відхилитися від фіскальної рутини (наприклад, для проведення податкової реформи) одразу викликають спротив з боку фіскальної влади, занепокоєної ризиками розбалансування бюджету.

Відповіддю на цю занепокоєність може бути лише стратегічний підхід, який чітко визначатиме цілісний взаємозв'язок між запропонованими змінами у бюджетній сфері та їх позитивними наслідками для бюджетної стабільності. Адже неправильно розташовані в часі реформи часто призводять до зворотних результатів, а не профінансовані реформи взагалі до результатів не призводять. Замість того, щоб робити усі реформи протягом одного року (що призводить до їх зупинки), потрібно мати план реформ на декілька років, в якому буде узгоджено:

- перелік реформ;
- вартість розробки та імплементації кожної реформи;
- вплив кожної реформи на доходи і видатки бюджету;
- термін, протягом якого передбачається реалізувати план реформ;
- фіскальний баланс на кожний рік, протягом якого буде реалізовано план реформ;
- джерела фінансування дисбалансу з поділом на внутрішні і зовнішні, включаючи додаткові власні доходи від економічного зростання та детінізації й запозичені та грантові, які надаються ззовні і потребуватимуть повернення або виконання певних умов донорів і кредиторів.

Отже, реалістичність бюджетної стратегії залежить від реалістичності прогнозів розвитку різних сфер суспільного життя та прагматичності цілей, які чинна влада ставить перед суспільством. Тому успішність стратегії прямо пов'язана з цілісністю усього ланцюжка стратегічних процесів та документів: довго- та середньострокового прогнозування, формування ідеології, напрямів, завдань та пріоритетів стратегії, розробки прогнозно-цільових показників, плану (програми) втілення, реалізації у практичній діяльності органів влади (у т.ч. у бюджетному процесі).

#### **Література**

1. Роль бюджетної політики в умовах сталого розвитку економіки [Електронний ресурс]. - Режим доступу : [http://www.nbu.gov.ua/old\\_jrn/soc\\_gum/sre/2012\\_2/316.pdf](http://www.nbu.gov.ua/old_jrn/soc_gum/sre/2012_2/316.pdf)



2. Головніна О. Г. Основи соціальної економіки [Електронний ресурс]. - Режим доступу : [http://pidruchniki.com/1658022653428/ekonomika/osnovi\\_sotsialnoyi\\_ekonomiki](http://pidruchniki.com/1658022653428/ekonomika/osnovi_sotsialnoyi_ekonomiki)
3. Бюджетна політики: прагматичні підходи до стратегічних рішень [Електронний ресурс]. - Режим доступу : [http://ises.org.ua/uploads/pdf/Budget\\_for\\_RINT\\_.pdf](http://ises.org.ua/uploads/pdf/Budget_for_RINT_.pdf)
4. Політика економічного прагматизму [Електронний ресурс]. - Режим доступу : [http://ises.org.ua/uploads/pdf/NEPmini\\_ua.pdf](http://ises.org.ua/uploads/pdf/NEPmini_ua.pdf)

УДК 338.008.668.26

О.О. ПОЛЄВ  
Науковий керівник: Л.С. ТАРАЄВСЬКА  
Івано-Франківський національний технічний  
університет нафти і газу

## СТАН ТА ПЕРСПЕКТИВИ РОЗВИТКУ ПАЛИВНО-ЕНЕРГЕТИЧНОГО КОМПЛЕКСУ В УКРАЇНІ

Паливно-енергетичний комплекс України на сьогодні є проблемним сектором, який потребує постійної державної підтримки, часто бюджетних видатків на врятування тієї чи іншої енергетичної компанії, джерелом зовнішньополітичних проблем і точкою недружного тиску на Україну. Агресія Російської Федерації проти України перевела реальні та потенційні ризики в енергетичній сфері у безпосередні загрози сталому розвитку енергетики та національної економіки України.

Незважаючи на те, що володіючи потужним промисловим потенціалом, Україна відстає від економічно найбільш розвинених країн за рівнем технології та інформаційного забезпечення. Стара модель індустріалізації, заснована на залученні в обіг дедалі більшої кількості природних, матеріальних і трудових ресурсів, тепер безперспективна [1].

Відсутність позитивної динаміки у розвитку галузей ПЕК свідчить про наявність цілої низки проблем, вирішувати які можна як провесно-орієнтованою реструктуризацією, так і вдосконаленням механізму взаємодії регіонального й галузевого управління і державного регулювання. Дефіцит паливно-енергетичних ресурсів у країні вимагає від керівників, що працюють на всіх рівнях управління паливно-енергетичним комплексом, оперативних управлінських рішень щодо перегляду механізмів і заходів енергетичної політики, невідкладного проведення структурних реформ, надійного забезпечення паливно-енергетичними ресурсами, підвищення енергетичної ефективності роботи підприємств. Також у сучасних умовах вирішальну роль відіграють не кількісні, а якісні аспекти: науково-технічний прогрес та ресурсозбереження, охорона навколишнього середовища та раціональне природокористування, створення нових форм життєзабезпечення людей [2, с.24].

Паливно-енергетичний комплекс (ПЕК) – складна міжгалузева система виробництва палива та енергії (електроенергії й тепла), їх транспортування, розподілу й використання. До його складу входять паливна промисловість (нафтова, газова, вугільна, сланцева, торфова) та електроенергетика, тісно пов'язані з усіма галузями господарства. Характерна наявність розвиненої



виробничої інфраструктури у вигляді магістральних високовольтних ліній і трубопроводів (для транспортування сирої нафти, нафтопродуктів і природного газу), що утворюють єдині мережі [3].

Енергетичний сектор ПЕК потребує нагальних реформ. Держава не повинна витратити свої ресурси на забезпечення функціонування галузі, яка може самостійно забезпечити свій розвиток та потенційно спроможна стати точкою зростання національної економіки [3]. Перспективи розвитку сучасної ПЕК:

- Основний напрямок розвитку ПЕК має бути направлений на альтернативні джерела енергії й створення умов для заміщення дорогого імпортного газу.

- Бізнес повинен отримати стимул до вкладання інвестицій у нарощування видобутку вуглеводнів в Україні, щоб забезпечити потреби економіки країни в майбутньому.

- Реверс з Європи. У 2015 р. Україна вперше почала в істотних обсягах імпортувати газ з європейського ринку. Закупівлі «блакитного палива» у традиційного російського ринку впали до історичного мінімуму. Важливим проривом на енергетичному напрямку став початок – з 1 жовтня 2015 р. – поставок норвезького газу компанією Statoil. Такі умови поставок норвезького газу привабливіші для України, ніж закупівля палива у «Газпрому».

- Україна повинна зберегти за собою статус найбільшого транзитера російського газу в Європу, щоб не втратити інтерес західних інвесторів до своєї ГТС, яка потребує багатомільярдних вкладень.

- Нарощування виробничого й економічного потенціалу галузі має забезпечити зниження ризику в енергозабезпеченні України від можливого невиконання цільових установок з видобутку газу та введення АЕС.

- Одним з перспективних напрямків у найближчому майбутньому має стати будівництво гідроелектростанцій. В енергетичному комплексі країни вони займають третє місце після теплових і атомних. Потенціал гідроресурсів на сьогодні використовується лише на 50%. Сумарна встановлена потужність ГЕС України зараз складає 8% від загальної потужності об'єднаної енергетичної системи країни. Основний використовуваний резерв зосереджений на ГЕС Дніпровського каскаду [4, с.85-86].

Таким чином, від вдалих реформ і від розвитку паливно-енергетичного комплексу значною мірою залежать динаміка, масштаби і техніко-економічні показники суспільного виробництва, насамперед промисловості.

#### **Література**

1. Астапов К. Реформування паливно-енергетичного комплексу [Текст] / К. Астапов // Економіст. – 2013. – № 2. – С. 21-29.
2. Алексеєнков С.О. Роль і місце паливно-енергетичного комплексу в подвоєнні ВВП України [Текст] / С.О. Алексеєнков та ін. – К., 2014. – 173 с.
3. Блінов А.О. Українська економіка у третьому тисячолітті – світло в кінці тунелю / А. О. Блінов // ЕКО. – 2013. – № 2. – С.19–44.
4. Газова промисловість та електроенергетика: заходи регулювання і реформи. Економічні огляди ОЕСР. 2001–2008 [Текст] // Питання економіки. – 2014. – № 6. – С.32–107.

### УДОСКОНАЛЕННЯ ЕКОНОМІЧНОГО МЕХАНІЗМУ ФУНКЦІОНУВАННЯ ПІДПРИЄМСТВА

Економічний механізм підприємства є сукупністю економічних методів, способів, форм, інструментів, важелів дії на економічні стосунки і процеси, що відбуваються на підприємстві, визначають основні умови його функціонування у рамках забезпечення ефективності управлінських процесів.

За сучасних динамічних умов ринкової економіки проблема підвищення ефективності діяльності підприємств є однією з пріоритетних задач. Глобалізація економічних процесів, високий рівень невизначеності зовнішнього середовища, глибокі інституційні перетворення вимагають удосконалення економічного механізму функціонування підприємств усіх форм власності. Одним із напрямів вирішення цього завдання є формування економічного механізму підприємства, здатного адаптуватись до змін зовнішнього і внутрішнього середовища та забезпечувати при цьому ефективне функціонування суб'єкта господарювання [1].

Зміни оточення, висока конкуренція, розвиток маркетингу стимулюють керівників перебудовувати та покращувати економічний механізм управління підприємством таким чином, щоб забезпечити збалансовану виробничо-господарську діяльність. З динамічним розвитком економіки управління виконує завдання розроблення такого економічного механізму управління виробничо-господарською діяльністю підприємства, який дозволив би зберігати та зміцнювати стійку позицію підприємства на ринку, задовольняти потреби споживачів, адекватно та оперативно реагувати на зміни зовнішнього середовища та стабільно розвиватися.

Механізм управління містить взаємопов'язані принципи, методи, важелі, які спрямовані на досягнення місії і цілей підприємства. Система управління підприємством становить сутність механізмів управління, тобто систему більш низького рівня відносно системи управління як комплексної категорії. Систему управління розглядають у сукупності двох блоків: механізм управління виробничо-господарською діяльністю, основною метою якого є досягнення встановлених цілей підприємства та системи управління, яка містить інструментальний апарат, організаційний механізм, процесний та механізм цільового управління [2, с. 8-9].

Управління, як і будь-який інший вид діяльності, вимагає конкретної оцінки – визначення ефективності. Ефективність управління полягає у досягненні найвигіднішого співвідношення між результатами діяльності апарату управління і використаними для одержання цих результатів фінансовими та матеріальними ресурсами. Ефективна система управління підприємством створює сприятливі умови, які забезпечують досягнення виробничим колективом поставлених цілей і містять соціальні, економічні та психологічні елементи.

В Україні функціонує багато підприємств різних форм власності, які здійснюють свою діяльність відповідно до чинного законодавства. Вони працюють на принципах господарської самостійності, матеріальної зацікавленості в результатах господарсько-фінансової діяльності й матеріальної відповідальності за ці результати. При цьому діяльність підприємств не може здійснюватися безконтрольно, без відповідної діагностики, визначення проблем функціонування, що можуть вплинути на зниження ефективності виробництва. Оцінка ефективності діяльності підприємств здійснюється за допомогою різних аналітичних прийомів з урахуванням специфіки виробництва, його організації на конкретному підприємстві [3, с. 34].

Сама проблема підвищення ефективності господарської діяльності суб'єктів господарювання завжди посідала важливе місце серед актуальних проблем економічної науки. Необхідність оцінки ефективності діяльності підприємства визначається значною роллю процесу регулювання ефективності в розвитку підприємства та гармонійному забезпеченні інтересів його власників, персоналу та держави.

В сучасних умовах посилення конкуренції запорукою успішності може бути лише безперервне зростання ефективності діяльності, що вимагає безперервного вдосконалення управління підприємством, яке має відбуватися за такими основними напрямками:

- вдосконалення організаційної структури управління підприємством;
- оптимізація організації менеджменту та бізнес-процесів через поліпшення системи планування, обліку і контролю за основними показниками діяльності підприємства;
- вдосконалення управління виробничими ресурсами та запасами;
- підвищення ефективності управління інноваційними процесами на підприємстві, поліпшення якості виготовленої продукції.

#### **Література**

1. Козловський В.О. Внутрішній економічний механізм виробничих підприємств: Монографія / В.О.Козловський, Л.Г. Дончак. – Тернопіль : Крок, 2013. - 236 с.
2. Мойса М. Я. Система організаційно-управлінських та економічних заходів забезпечення рентабельного виробництва в аграрних підприємствах: монографія / М.Я. Мойса та ін. // Одес. держ. аграр. ун-т, Екон. ф-т. - О. : Імідж-Прес, 2010. - 165 с.
3. Воронкова А.Е. Діагностика стану підприємства: теорія і практика : Монографія / А.Е. Воронкова. - Х. : ІНЖЕК, 2006. - 448 с.

**УДК 338.48.**

М.Г. РЕГА  
Мукачівський державний університет

### **ОСОБЛИВОСТІ РОЗВИТКУ ІНТЕРНЕТ-МАРКЕТИНГУ В ТУРИСТИЧНІЙ СФЕРІ**

Інтернет впливав і продовжує впливати на формування й розвиток світового інформаційного співтовариства. Як соціальне явище Інтернет - глобальний засіб комунікацій, що забезпечує обмін текстової, графічної, аудіо- і відеоінформацією й доступ до онлайн-сервісів без територіальних і

національних кордонів. Це ефективний інструмент досліджень, розвитку торгівлі й бізнесу, впливу на аудиторію. Сьогодні практично неможливо знайти навіть малу організацію у світі, яка не має свого представництва в інтернеті. Розвиваються інтернет-магазини, інтернет-консультації, інтернет-аукціони. Деякі фірми надають можливість замовлення інформаційної продукції або послуги через інтернет та оплатою кур'єрові по факту доставки. Наше інформаційне суспільство вже неможливо представити без таких термінів як «Web Сайт», «Чат», «E-mail» [1, с.128] .

Інтернет-маркетинг є складовою електронної комерції. Його також називають online - маркетингом. Він може включати такі частини, як інтернет-інтеграція, інформаційний менеджмент, PR, служба роботи з покупцями і продажу. Електронна комерція і інтернет-маркетинг стали популярними з розширенням доступу до інтернету і являють собою невід'ємну частину будь-якої нормальної маркетингової кампанії. Основними перевагами інтернет-маркетингу вважаються інтерактивність, можливість максимально точного спрямування на ціль, можливість постклік-аналізу, який веде до максимального підвищення таких показників як конверсія сайту і просування інтернет-реклами. Інтернет-маркетинг включає такі елементи системи як: контекстна реклама, та просування сайту.

Використання терміну «інтернет-маркетинг» зазвичай має на увазі використання стратегій маркетингу прямого відгуку, які традиційно використовуються при прямих поштових розсилках, радіо та телевізійних рекламних роликах, тільки тут вони застосовуються до бізнес простору інтернету [2, с.22].

Методичні і практичні аспекти інтернет-маркетингу в туризмі розглядалися такими авторами: А.П. Болгаріним, Р. Гринспеном, А.П. Дуровичем, М. І. Кабушкіним, Т.М. Сергєєвою, В.Е. Туватовою. Багато програм можуть формувати звіти у форматі MS Excel. Тому для перегляду цих звітів необхідна наявність комп'ютера або самого табличного процесора Excel, або програми перегляду файлів формату Excel [3, с.103]. Отже, сучасний інтернет-маркетинг активно впроваджуються в сферу туристського бізнесу, а його використання стає невід'ємною умовою успішної роботи.

#### **Література**

1. Анюхіна Л.О. Вдосконалення системи маркетингу в туристичній сфері як напряму підвищення конкурентоспроможності вітчизняних санаторно-курортних підприємств / Л.О. Анюхіна // Матеріали IV міжнародної науково практичної конференції «Стратегія розвитку України у глобальному середовищі». – Ялта. – листопад 2010 р. – С. 128-132.
2. Артюхова І.В. Маркетингові інструменти забезпечення конкурентоспроможності підприємства санаторно-курортного комплексу / І.В. Артюхова // Культура народів Причорномор'я. – 2008. – № 144. – С.21-23.
3. Бухаріна Л. Розробка стратегії розвитку сфери туризму в Україні / Л.Бухаріна // Економіка та держава. – 2009. – № 1. – С.103-105.

## ТЕОРЕТИКО-МЕТОДИЧНІ АСПЕКТИ УПРАВЛІНСЬКОГО ОБЛІКУ ІННОВАЦІЙНОЇ ДІЯЛЬНОСТІ

В умовах ринкової економіки, постійної зміни законодавчого простору, кон'юнктури ринку виникає потреба в одержанні повної, всебічної й оперативної інформації для керівництва підприємства. Основою створення інформаційної бази для прийняття управлінських рішень, систематизації потоків даних, які характеризують діяльність підприємства, покликана стати система управлінського обліку.

Управлінський облік, з погляду можливості його адаптації до специфічних вимог управління інноваційними процесами, може бути визначений як відособлений вид діяльності по забезпеченню управлінського апарата базовою інформацією для прийняття рішень, на основі планування, контролю та аналізу управління процесами впровадження й функціонування нововведень. Це обумовлено тим, що інноваційний сегмент діяльності підприємства з однієї сторони є специфічною сферою діяльності функціонування економічного суб'єкту з усіма ознаками, які притаманні такій сфері. Разом з тим, відокремленість управлінського обліку інноваційної діяльності не слід розуміти як повну його ізольованість від існуючої системи управлінського обліку.

Інноваційний процес охоплює ряд етапів від розроблення науково-технічної ідеї до її реалізації на комерційній основі. За визначенням П.Н. Завліна: «Інноваційний процес – це процес перетворення наукового знання в інновацію, тобто послідовний ланцюг подій, в ході яких інновація визріває від ідеї до конкретного продукту, технології або послуги і розповсюджується при практичному використуванні» [1].

Унікальність інноваційного процесу пояснюється інтеграцією в єдину систему науки, техніки, економіки, підприємництва і менеджменту.

О. І. Жилінська розглядає інноваційний процес, як процес створення, впровадження та вичерпання науково-технічного, соціально-організаційного і виробничо-економічного потенціалу нововведень, який складається з наступних етапів: фундаментальні дослідження, базовий етап на якому, створюються абсолютно нові наукові і технічні знання; прикладні дослідження на даному етапі оцінюються перспективи практичного впровадження нових та наявних наукових (технічних) знань; експериментальні розробки, на якому розробляється макет (дослідна модель) нового, або значно вдосконаленого продукту (пристрою, речовини); впровадження, включає патентування нововведень, сертифікацію нового продукту, впровадження інноваційної технології, або підготовку існуючої технології до випуску інноваційного продукту; виробництво, на даному етапі відбувається випуск інноваційної продукції; маркетингові дослідження, етап на якому оцінюється потенційний попит на інноваційну продукцію та визначаються пріоритетні сегменти ринку;

збут, етап реалізації інноваційної продукції; дифузія, поширення інновацій, через механізм ліцензійних угод [2, с. 322].

На відміну від науково-технічного прогресу інноваційний процес не завершується тільки впровадженням новації у виробництво, а має безперервний характер, оскільки з поширенням інновація вдосконалюється, стає ефективнішою, набуває нових споживчих якостей [3, с.147].

А отже, інноваційна діяльність є частиною господарського механізму підприємства, що перебуває в тісному взаємозв'язку з іншими його складовими частинами. Цей факт дозволяє розглядати управлінський облік інновацій як структурний елемент, органічно інтегрований в існуючу на підприємстві багатофункціональну систему одержання, обробки, інтерпретації й аналізу кількісних даних.

Відокремлення управлінського обліку процесу впровадження й функціонування нововведень викликано тим, що організаційна структура підприємств-новаторів змінюється, трансформується, приймає форму, найбільш адекватну для реалізації у виробництві інноваційної концепції розвитку. Виникаюча потреба в організації сприйнятливості виробництва до новітніх технологій, техніко-економічного обґрунтування їх необхідності на тій або іншій стадії виробничого процесу й професійної розробки механізму прийняття інноваційних рішень, приводить до появи інституту менеджерів по інноваціях.

Ця тенденція реалізується шляхом створення окремих структурних інноваційних підрозділів венчурного типу. Функції цих підрозділів досить різноманітні й обумовлені особливим станом інноваційної діяльності підприємства стосовно інших його сфер.

Численні завдання, які знаходяться у компетенції інноваційного менеджера, неможливо вирішити без спеціально організованої системи збору інформації про процеси, які відбуваються на підприємстві, тобто системи одержання облікових даних, що охоплює всі стадії інноваційного циклу.

Задовільної структури й необхідного якісного змісту необхідної інформації можна досягти за допомогою раціонально побудованої системи управлінського обліку інноваційних заходів. Вона дозволить достовірно відобразити стан інноваційного процесу й дослідити наявність вузьких місць у ньому, одержати іншу інформацію за допомогою якої можна об'єктивно формувати судження щодо необхідності і наслідків впровадження нових технологій.

#### **Література**

1. Завлин П.Н. Оценка эффективности инноваций / П.Н. Завлин, А.В. Васильев. – СПб. : Бизнес-Пресса, 2003. – 216 с.
2. Міждисциплінарний словник з менеджменту : навч. посіб. / [за ред. Д.М. Черваньова, О. І. Жилінської]. – К. : Нічлава, 2011. – 624 с.
3. Фатхутдинов Р. А. Инновационный менеджмент / Р. А. Фатхутдинов. – М. : Бизнес-школа «ИНТЕЛ-СИНТЕЗ», 2008. – 593 с.

**ДЕПОЗИТНИЙ РИНОК УКРАЇНИ: ПРОБЛЕМИ ТА ПЕРСПЕКТИВИ РОЗВИТКУ**

Сучасний етап економічного розвитку України характеризується скороченням в останні роки темпів зростання валового внутрішнього продукту, прогнозними погіршенням основних макроекономічних показників, очікуваним зростанням безробіття і скороченням зайнятості населення. Зниження номінальної заробітної плати і доходів населення, зростання рівня інфляції обумовило значне скорочення рівня споживання. Депозитний ринок України, незважаючи на відносно невеликий період побудови ринкової економіки в країні і трансформації економіки, демонструє формування чітко сформованих тенденцій, характерних саме для цього сектора фінансового ринку. Світова фінансова криза, повсюдно загострила внутрішні проблеми в розвитку національних фінансових ринків, обумовила нові шляхи подальшого розвитку комерційних банків на депозитному ринку.

Збереження і прибутковість депозитів, як основні критерії інвестиційної привабливості для потенційних вкладників, зазнали серйозної перевірки в умовах загальної кризи ліквідності на фінансовому ринку. Фонд гарантування вкладів був створений для підвищення довіри до банківської системи країни шляхом створення механізму, що забезпечує захист банківських депозитів населення. Основною метою системи обов'язкового гарантування депозитів є забезпечення стабільності фінансової системи, в тому числі забезпечення суспільної довіри до банківської системи шляхом виплати гарантійного відшкодування депозитора у разі примусової ліквідації банку - учасника системи обов'язкового гарантування депозитів. Станом на 01.01.2017 року 99 банків є учасниками ФГВ [1].

Прибутковість за депозитами продовжить поступово знижуватися і далі, що обумовлено цілою низкою чинників. По-перше, відновився стабільний приплив внесків населення в банківську систему, і перед банками вже не стоїть питання виживання.

По-друге, державні банки, питома вага яких у банківській системі країни – понад 50%, знизили депозитні ставки протягом січня-лютого, що спричинило ланцюгову реакцію на ринку. І буквально вчора ПриватБанк вже повідомив про заплановане зниження депозитних ставок в травні.

Враховуючи необхідність активізації кредитування, можна прогнозувати, що державні банки і далі будуть зменшувати прибутковість за депозитами.

Також на спадну динаміку рівня депозитних ставок вплинуло виведення з ринку банків, які пропонували завищені процентні ставки.

І, по-четверте, поступовому зменшенню ставок сприяє послідовна політика НБУ, спрямована на зниження вартості фінансового ресурсу в цілому: так регулятор кілька разів протягом 2016 і вже в цьому році знижував облікову ставку, яка на сьогодні становить 13%.

Якщо подивитись на депозитні ставки тридцяти банків, де зосереджена максимальна кількість депозитів населення, то видно, що найбільші банки зараз пропонують ставки на рівні 16% – 18% річних у гривні на депозити з терміном розміщення 12 місяців і 11,4%-17% річних у гривні на тримісячні депозити. Очевидно, що вже в травні ці банки знизять прибутковість за вкладами на 1-2 п.п.

Структура залучення депозитів істотно не зміниться, як і раніше будуть переважати гривневі ресурси. Частково цьому сприяють самі банки, встановлюючи більш привабливі умови за вкладами в національній валюті, бо за відсутності в країні валютного кредитування банкам просто ніде розмістити залучену у населення іноземну валюту. І, аналізуючи структуру приросту вкладів населення в 2016 році, ми побачимо скорочення депозитів в іноземній валюті на \$400 млн і зростання гривневих депозитів практично на 19 млрд грн.

З іншого боку, не зняті поки що обмеження на повернення валютних депозитів, що також змушує банківських клієнтів бути обережними.

До того ж ставки в національній валюті (17% річних у гривні) дозволяють компенсувати можливе зростання курсу долара протягом року, чого не можна сказати за валютними депозитами. Середньозважені депозитні ставки в доларах США, наприклад, у тих же банках сьогодні на рівні 5% річних при терміні розміщення на 12 місяців.

В цілому на ринку на даний момент переважають короткострокові вклади в національній валюті, але в окремих банках ситуація ще в минулому році почала змінюватися. Банки, плануючи свою діяльність у довгостроковій перспективі, стали активніше пропонувати більш привабливі відсоткові ставки за довгостроковими депозитами, терміном від 6 місяців, і клієнти, які націлені накопичувати гроші, скористалися даними продуктами.

Здешевлення банківського ресурсу, а на сьогодні це переважно депозити населення, сприяє виведенню на ринок більш лояльних умов кредитування.

В цілому поточний рік для банківської системи очікується більш стабільним і прогнозованим, що об'єктивно пов'язано із завершенням процесу очищення банківської системи.

Крім того, найбільші банки вже пройшли стрес-тести НБУ і за їх результатами збільшили капітали. Таким чином, на ринку залишилися тільки надійні і перевірені банки, акціонери яких націлені на розвиток. З основних внутрішніх проблем, характерних для сучасного етапу розвитку депозитного ринку Казахстану, можна відзначити наступні: слабкість власної ресурсної бази банків; відсутність налагодженого системного економічного аналізу в банках; слабкість, а то і повна відсутність в банках маркетингових служб; відсутність чітких орієнтирів діяльності у вигляді певного набору основних показників, що дозволяють здійснювати моніторинг і регулювання діяльності комерційного банку.

Для подальшого збільшення депозитної бази з боку учасників депозитного ринку, тобто всередині самих банків, необхідно також рішення певних завдань, які полягають в розробці основних напрямків розвитку: зміцнення фінансового стану; розвиток сучасної банківської інфраструктури;



забезпечення якісно нового обслуговування клієнтів; формування ефективного кадрового потенціалу.

Таким чином, реалізація активної депозитної політики, спрямованої на побудову на депозитному ринку відносин нового типу, здатних забезпечити стійкість депозитних установ і реальну ефективність депозитів, стає основним орієнтиром розвитку на сучасному етапі.

#### Література

1. Динаміка кількості учасників Фонду гарантування вкладів фізичних осіб протягом 2017 року [Електронний ресурс]. – Режим доступу : <http://www.fg.gov.ua/statystyka>.

УДК 330.341.1:334:338.28

С.С. СЛАВА

Ужгородський національний університет,  
Закарпатський регіональний центр соціально-економічних  
та гуманітарних досліджень НАН України

### БАЗОВИЙ КОМПОНЕНТНИЙ СКЛАД ТРИКУТНИКА ЗНАНЬ В УКРАЇНІ

Питання економіки знань, трансферу знань і, більш узагальнено, трикутника знань залишаються затребуваними як в Україні, так і в країнах світу. Економічний прогрес все більше асоціюється з можливостями генерування і впровадження інновацій. А інновації, у свою чергу, є результатом взаємодії елементів у трикутнику знань.

Структурно діюча організація трикутника знань в Україні представлена такими компонентами (рис.1):

- центральний орган виконавчої влади у сфері освіти і науки, який одночасно представляє дві опорні точки трикутника – освіту та дослідження, формує політику реалізації трикутника знань, інноваційний клімат і є опосередкованим учасником трикутника знань,

- вищі навчальні заклади, які так само представляють освітній процес та дослідження, але також формують спеціально створювані структури для провадження трансферу знань. До них можна віднести: державні університети; приватні університети; наукові установи; інститути підвищення кваліфікації (3-4 рівня аккр. – 287 та 1-2 рівня акр. 370 у 2016 р.) [1], [2],

- спеціалізовані науково-дослідні організації, проектні установи і центри Академії наук України (НАН); науково-виробничі, науково-дослідні, проектні установи, системи галузевих академій; науково-дослідні, проектні установи і центри міністерств і відомств; науково-дослідні установи та кафедри університетів; науково-виробничі, проектні установи і центри при промислових підприємствах, об'єднаннях, інноваційні центри (978 у 2015 р. зі стійкою тенденцією зниження – починаючи з 2005 р. щорічно на 40-50 організацій) [3];

- трансферні організації передачі знань - технопарки, наукові парки, інноваційні центри та посередники;

- підприємства – реципієнти інновацій – (17% усієї кількості промислових підприємств у 2015 р.) [4];

- венчурні фонди (zareєстровано 774 на початок 2015 р.) [5];

- громадські організації - науково-технічні неприбуткові організації, утворені відповідно до Закону України " Про об'єднання громадян", науково - інженерні об'єднання, спілки, товариства, асоціації та ін

Варто звернути увагу, що статистичні дані вказують на те, що залучені до наукової діяльності організації в Україні найбільше репрезентовані секторною наукою та належною до НАН України (разом 78,5%). З тих організацій, які здійснювали дослідження за рахунок бюджетних коштів, найбільше коштів припадає на НАН України. На заклади Міносвіти виділяється трохи більше 10%. Обсяги фінансування переважно спрямовані на фундаментальні дослідження і у 2014 р. вони використовували трохи менше 70% всього бюджетного фінансування. З іншого боку, з 2005 по 2014 роки спостерігалася тенденція поступового вирівнювання частки державного і підприємницького сектору в сторону зменшення підприємницького сектору. Частка вищої освіти залишалася більш-менш сталою [6].

На цьому тлі варто навести показники інноваційної діяльності підприємств – реципієнтів інновацій. Із загальної кількості інноваційно-активних підприємств 17,6% займалися внутрішніми та зовнішніми НДР; придбання машин, обладнання та програмного забезпечення здійснювали 61,7%; придбання зовнішніх знань – 5,2%; навчання та підготовку персоналу – 19,8%; ринкові запровадження інновацій – 4,9%; інші роботи – 8,7% підприємств.



Рис. 1. Концептуальна схема діючого трикутника знань в Україні

Джерело: розроблено автором

Із 1609 підприємств, які здійснювали інноваційну діяльність, – 1208 або 75,1% були успішними інноваторами (впровадили у виробництво інноваційну продукцію та інноваційні процеси). Найбільша кількість інноваційно-активних підприємств зосереджена, як і у 2013р., у низькотехнологічному секторі – 780 одиниць [6], що і створює особливу проблему. Хоча усі підприємства потребують інновацій, як низько-, так і високотехнологічні, але дифузійну роль можуть зіграти переважно підприємства високотехнологічного сектору. Також спостерігаються слабкі зв'язки між різними компонентами трикутника знань. Це і повинно стати предметом подальших досліджень та аналізів.

#### Література

1. Вищі навчальні заклади. Державна служба статистики. - [Електронний ресурс] – Режим доступу : <http://www.ukrstat.gov.ua/> - 10.05.2017
2. Закон України «Про вищу освіту» Закон № 1556-VII від 01.07.2014 [Електронний ресурс] – Режим доступу : <http://zakon4.rada.gov.ua/laws/show/1556-18>
3. Держстат України, 1998-2016. [Електронний ресурс] – Режим доступу :: [http://www.ukrstat.gov.ua/operativ/operativ2005/osv\\_rik/osv\\_u/vuz\\_u.html/](http://www.ukrstat.gov.ua/operativ/operativ2005/osv_rik/osv_u/vuz_u.html/) -17/03/2016
4. Держстат України, 1998-2016. [Електронний ресурс] – Режим доступу : [http://www.ukrstat.gov.ua/operativ/operativ2005/ni/ind\\_rik/ind\\_u/2002.html](http://www.ukrstat.gov.ua/operativ/operativ2005/ni/ind_rik/ind_u/2002.html) -17/03/2016
5. Венчурні фонди за ВЧА. 2015. Українська Асоціація Інвестиційного Бізнесу (УАІБ) [Електронний ресурс] – Режим доступу : [http://www.uaib.com.ua/analituaib/rankings/ici/by\\_types/vench\\_ici/vcha.html](http://www.uaib.com.ua/analituaib/rankings/ici/by_types/vench_ici/vcha.html) - 01.08.2016р.
6. Стан розвитку науки і техніки, результати наукової, науково-технічної, інноваційної діяльності, трансферу технологій за 2014 рік / Аналітична довідка. – Київ: Міністерство освіти і науки України, Український інститут науково-технічної і економічної інформації. – 2015 р. – 208 с.

УДК 336.144.2

М.І. СТЕГНЕЙ

Мукачівський державний університет

### **ПРОГРАМНО-ЦІЛЬОВИЙ МЕТОД ЯК ІНСТРУМЕНТ БЮДЖЕТНОГО УПРАВЛІННЯ У КОНТЕКСТІ ЗАБЕЗПЕЧЕННЯ СТАЛОГО РОЗВИТКУ ТЕРИТОРІАЛЬНИХ ГРОМАД**

В сучасних умовах трансформаційних процесів в Україні система функціонування місцевого самоврядування потребує змін, оскільки вона не задовольняє потреб населення. У переважній частині територіальних громад немає належних соціальних умов для створення й підтримки високого рівня життя, для самореалізації, відсутній захист прав громадян, низький рівень адміністративних послуг. Органи місцевого самоврядування не в змозі формувати та надавати за рахунок бюджетних коштів соціально значимі, високоякісні та доступні послуги на відповідних територіях.

Інструментом державного регулювання розвитку об'єднаних територіальних громад є бюджетна політика. Кінцева мета якої спрямована на покращення розвитку та підвищення ефективності. Однак недостатньо аналізувати місцеві бюджети за рівнем доходів і витрат. Важливим є визначення їх цілей та потенційного ефекту. Існуюча методологія бюджетування не встановлює чіткого взаємозв'язку між ресурсами, які були

витрачені, та результатами, які отримала громадськість, складно визначити ефективність та результативність профінансованих послуг.

Таким чином, очевидною стає необхідність впровадження методів бюджетування, орієнтованих на соціально значущий результат. У різних країнах такі методи бюджетування по-різному називаються: бюджетування, орієнтоване на результат (БОР), управління продуктивністю або ефективністю, програмно-цільовий метод (ПЦМ) тощо. Всі ці методи покликані на досягнення конкретного, попередньо прогнозованого довгострокового результату, який максимально відповідає потребам розвитку суспільства. Характерною ознакою цих методів бюджетування є система оцінки якості і результативності бюджетних послуг.

Досвід використання урядами розвинених країн інших методів підвищення ефективності управління бюджетними ресурсами, поряд з ПЦМ, підтвердив його безумовні переваги в раціоналізації розподілу бюджетних коштів. Таким чином, використання даного методу дозволило урядам країн отримати можливість раціонального розподілу бюджетних коштів поряд формуванням повної та об'єктивної інформаційної картини щодо задоволеності населення послугами бюджетних установ та організацій.

Таким чином, ПЦМ може слугувати фундаментом для забезпечення сталого розвитку країни та її об'єднаних територіальних громад.

На нашу думку, невірним є твердження, що при використанні ПЦМ не застосовуються інші методи бюджетного планування. Оскільки ПЦМ поєднує балансовий, нормативний та метод екстраполяції з додаванням факторів, за допомогою яких встановлюється взаємозв'язок між ресурсами та результатами.

Таким чином, домінуючою особливістю ПЦМ є те, він охоплює поетапне впровадження необхідних заходів для подолання соціальних та економічних проблем.

Кожен етап бюджетного планування за ПЦМ супроводжується оцінкою ефективності програми після завершення її реалізації, тобто визначається ступінь досягнення цілей програми.

Оцінка ефективності супроводжується підбором правильної системи показників, які в свою чергу забезпечать об'єктиву оцінку досягнення мети та виконання завдань бюджетної програми. Тому важливим є формування бюджетних програм спрямованих на виконання конкретних цілей, досягнення яких буде здійснено невеликою і оптимальною кількістю завдань і показників її виконання [3].

Також варто відмітити ще одну безумовну перевагу ПЦМ - це можливість демонстрації стандарту послуг. Тобто використання ПЦМ дає можливість орієнтувати на модель оптимального використання бюджетних ресурсів для надання певної послуги.

Як уже згадувалося, концентрація програмного бюджетування полягає у виконанні програм, які формуються за видами діяльності спрямованими на досягнення пріоритетних цілей на середньо - або довгострокову перспективу.

Класичний бюджет контролює цільове використання коштів, а застосування програмного бюджетування дає можливість здійснювати

моніторинг всього процесу освоєння бюджетних ресурсів починаючи від кількості виділеного ресурсу на надання послуги закінчуючи часовим якісним ефектом від її надання.

Проведений аналіз існуючого досвіду використання ПЦМ як бюджетними так і іншими установами, доводить необхідність дотримання єдиних методологічних засад та формування структурних елементів ПЦМ (мета, завдання, результативні показники).

Підсумовуючи вище викладене, справедливим видається твердження, що ефективне використання програмно-цільового методу можливе, якщо фінансова ініціативна місцевого самоврядування буде націлена на розвиток економіки шляхом задоволення високого рівня соціальних потреб з безумовною зацікавленістю в цьому всіх учасників бюджетного процесу.

Таким чином, пошук шляхів зміцнення місцевої фінансової ініціативи через вивчення досвіду урядів розвинених країн свідчить, що використання ПЦМ ґрунтується на показниках затрат, робочого навантаження, продукту, продуктивності та результативності, а також показнику користі з метою управління виконанням, моніторингу та для оцінювання досягнутих результатів.

#### **Література**

1. Грішнова О. А. Зарубіжний досвід фінансування освіти та перспективи його застосування в Україні / О. А. Грішнова // Наукові праці НДФІ. - 2000. - Вип. 10-11. - С. 214-222.

**УДК 336.71**

Т. В. ЧЕРНИЧКО, Т. В. КУЧІНКА, І. І. АНДРАШКО  
Мукачівський державний університет

### **УПРАВЛІННЯ КРЕДИТНИМ ПОРТФЕЛЕМ КОМЕРЦІЙНОГО БАНКУ**

Управління кредитним портфелем банку є необхідним елементом підвищення ефективності банківської діяльності. Процес формування кредитного портфелю комерційного банку є одним із найризикованіших елементів банківської діяльності. Головна мета управління кредитним портфелем комерційного банку полягає в забезпеченні максимальної доходності за найменшого рівня ризику. Доходність і ризик є основними параметрами, що характеризують якість кредитного портфелю банку [1].

Кредитний портфель – це сукупність кредитів, наданих банком на певну дату з метою одержання доходу у вигляді відсотків [2]. До заборгованості за кредитними операціями, що становлять кредитний портфель банку, належать:

- строкові депозити, які розміщені в інших банках, та сумнівна заборгованість за ними;
- кредити, які надані іншим банкам, та сумнівна заборгованість за ними;
- кошти, надані суб'єктами підприємницької діяльності за овердрафтом, за факторинговими операціями, та прострочена заборгованість за факторинговими операціями;

- кошти, надані суб'єктами підприємницької діяльності за операціями Репо та інші.

Проаналізуємо кредитний портфель комерційних банках України за 2016 р. (табл. 1).

Таблиця 1

**Кредитно-інвестиційний портфель банків України станом на 1 січня 2017 року, тис. грн. [3]**

№	Банк	Кредити всього	Кредити юросіб	Кредити фізосіб
1	ОЩАДБАНК	66194494	63283432	2911063
2	Укресімбанк	58426564	58224790	201774
3	ПРИВАТБАНК	54691631	34968793	19722 839
4	СБЕРБАНК РФ	40393785	40038332	355453
5	Райффайзен Банк Аваль	28003966	22860732	5143235
6	Промінвестбанк	27155978	27121327	34651
7	АЛЬФА-БАНК	25629498	20389335	5240164
8	ПУМБ	24755755	21323624	3432131
9	УКРСОЦБАНК	23452606	2666079	20786527
10	УкрСиббанк	20678612	16121707	4556905
	ВСЕГО	566511619	479393492	87118127

Як видно з табл. 1, динаміка кредитно-інвестиційного портфелю топ-десятки провідних українських банків, за даними Українського банківського порталу, у 2017 р. була позитивною. Більшість українських банків зменшили обсяг кредитного портфелю (крім ПриватБанку, УкрсімБанку, ОщадБанку). Найбільшу частку в кредитно-інвестиційному портфелі банків України займає Ощадбанк (11,685%). Частка першої топ-десятки українських банків у структурі кредитно-інвестиційного портфелю банківської системи України складає 65,20%.

Аналіз структури кредитного портфелю банківської системи України у 2016 році доводить активну кредитну політику банків іноземних банківських груп (табл. 2).

Таблиця 2

**Структура кредитного портфелю банківської системи України в 2016 році, %**

Групи банків	Частка кредитного портфелю по групам	
	Станом на 01.01.2016 р.	Станом на 01.10.2016 р.
Банки з державною часткою	18,87	18,61
Банки іноземних банківських груп	38,20	38,36
Банки групи I	34,37	34,71
Банки групи II	8,56	8,32

Джерело: розраховано авторами на основі даних НБУ

Згідно зі світовими стандартами з урахуванням економічних умов України можна умовно визначити три моделі поведінки банків на кредитному ринку:

1. Частка кредитів у загальному обсязі працюючих активів банку на рівні до 30%, де цей банк проводить вкрай обережну кредитну політику та забезпечує свою прибутковість проведенням менш ризикованих активних операцій. При цьому банк втрачає значний сегмент фінансового ринку. Таке співвідношення дуже бажане для нового банку, який не має своєї клієнтури та досвіду роботи.

2. Частка кредитів в обсязі працюючих активів на рівні 30-50% – цей банк проводить зважену кредитну політику. Це характерно для стабільних та

надійних банків, які працюють з високим рівнем прибутку, однак старанно обмірковують свою кредитну політику.

3. Частка кредитів в обсязі працюючих активів понад 50%. Цей банк проводить агресивну політику на ринку. Подібна політика може бути обґрунтована тільки надмірними прибутками і не може бути постійним явищем. Причому чим вища частка та триваліший період, тим вищий рівень ризику [4].

Отже, проведений аналіз засвідчує про велику кількість проблем, які існують в банківській системі України в умовах фінансової кризи.

#### **Література**

1. Тептя О. В. Організація системи управління кредитним портфелем у комерційному банку / О. В. Тептя // Вісник Хмельницького національного університету. Серія «Економічні науки». – 2010. – № 5. – Т. 2. - С. 141-144.

2. Аналіз банківської діяльності: Підручник / А. М. Герасимович, М. Д. Алексеєнко, І.М. Парасій-Вергуненко та ін.; За ред. А. М. Герасимовича. – К. : КНЕУ, 2004. – 599 с.

3. Кредитно-инвестиционный портфель банков Украины на 1 января 2017 года, тыс. грн. [Електронний ресурс]. – Режим доступу : <http://forinsurer.com/ratings/banks/16/12/12>.

4. Заруцька О. П. Управління ризиками – провідний чинник фінансової стійкості вітчизняних банків / О. П. Заруцька. – 2006. – 473 с.

**УДК 658.14/.17**

**К. В. ШТИМА**

Мукачівський державний університет

### **ПРОБЛЕМИ ФІНАНСОВОЇ ДІЯЛЬНОСТІ ПІДПРИЄМСТ**

Сучасні економічні умови господарювання підприємств характеризуються макроекономічною нестабільністю, високим податковим тиском, зростанням вартості кредитів і виробничих ресурсів та фінансових ризиків. Тому питання фінансового забезпечення підприємств, та його вирішення на сьогодні є актуальним.

Більшість промислових підприємств недостатньо адаптовані до складних умов ринкової економіки. Про це свідчить низький рівень рентабельності продукції і активів. Основним засобом підвищення ефективності діяльності підприємств виступає добре збалансований фінансовий механізм, який буде адаптований до сьогоднішніх умов ринкової економіки. Тобто, необхідною умовою адаптації фінансового механізму підприємств до змін ринкового середовища є збалансованість фінансових відносин в сфері формування, розподілу і використання прибутку .

Теоретичні та практичні проблеми функціонування фінансового механізму розглядали у свої роботах чимало дослідників . Серед них заслуговують уваги праці, Е. Вознесенського, В. Земскова, Н. Кірілова, Н. Лапідуса, О. Молчанової, Д. Аллахвердяна, П. Нікопольського, С. Огородника, Є. Балацкого, В. Сенчагова. Серед сучасних українських вчених, які займалися цим питанням, є роботи М. Артуса, О. Василика, А. Даниленка, О. Кириленко, В. Корнеєва, М. Крупки, А. Кузнецової, О. Ковалюка, І. Луніної, В. Опаріна, В. Федосова, В. Д. Базилевич.

В Україні в цілому та окремо на підприємствах спостерігається ряд проблем розвитку механізму фінансового забезпечення, а саме:

- важкий сучасний економічний стан країни ;
- високий податковий тиск з боку країни на діяльність підприємств та їх розвиток;
- складність адаптації підприємств до непростих умов сучасної ринкової економіки;
- неправильно визначений підхід, самого підприємства, до формування, використання та розподілу власних та залучених коштів [2];
- нераціональне управління результатами діяльності підприємства. Тобто неправильний аналіз фінансових показників минулих періодів, які необхідно опрацювати, взяти до уваги, і усунути їх, щоб не повторювати ті самі помилки у діяльності підприємства в майбутньому [3].

Розглянувши ряд проблем механізму фінансового забезпечення підприємств можемо запропонувати такі шляхи їх вирішення:

- створення нормальних передумов для розвитку ринку;
- вихід країни з фінансової кризи і забезпечення необхідних темпів економічного зростання;
- науково-обгрунтоване фінансове планування і прогнозування обсягів централізованих і децентралізованих фінансових ресурсів, їх розподілу і використання [4];
- підвищення фінансового контролю;
- вдосконалення механізму дії фінансових важелів, стимулів і санкцій [1];
- пониження податкового тиску на діяльність підприємств;
- адекватне правове і нормативне забезпечення функціонування усього фінансового механізму.

Отже, головною метою діяльності підприємства , є аналіз того як використовувати фінансові ресурси для ефективного розвитку виробництва і здобуття максимального прибутку . Процес проведення фінансового аналізу повинен мати свою технологію — послідовність кроків, направлених на виявлення причин зміни стану підприємства і важелів його оптимізації.

#### **Література**

1. Артус М.М. Фінансовий механізм в умовах ринкової економіки / М.М. Артус // Фінанси України. – 2005. – № 5 – С. 54-59.
2. Бердар М. М. Управління процесом формування і використання фінансових ресурсів підприємства [Текст] / М. М. Бердар // Актуальні проблеми економіки. – 2008. – № 5. – С. 133-138.
3. Осьмірко І.В. Система фінансового забезпечення інноваційного розвитку підприємств / І.В. Осьмірко // Бізнес-Інформ : міжнар. наук. екон. журнал. – 2012. – № 7. – С. 47-49.
4. Зятковський І. В. Фінансове забезпечення діяльності підприємств: монографія [Текст] / І.В. Зятковський. –Тернопіль : Економічна думка, 2015. – 215 с.



## СТРУКТУРНІ ЕЛЕМЕНТИ РЕГІОНАЛЬНОЇ ІННОВАЦІЙНОЇ СИСТЕМИ

Низка проведених досліджень показує, що процеси управління регіональним економічним розвитком потребують суттєвої трансформації в частині переходу до моделей економіки, в основі зростання яких стоять інноваційні технології, інтенсивне використання людського капіталу, структурні перетворення.

Мартьянов М. П. у своїй праці визначає таку модель як структурно-інноваційну модель економічного розвитку регіону. Для формування останньої визначальним є проведення активної політики по формуванню сприятливого середовища для розвитку інноваційного підприємництва та стимулювання інновацій. Тобто, формування регіональної інноваційної системи.

Власне концепція функціонування регіональних інноваційних систем (РІС) зародилась відносно недавно, на початку 90-х років ХХ ст. Тут варто в першу чергу відзначити піонерну роботу Ф. Кука. Учений відзначає, що передумовою формування регіональних інноваційних систем є той факт, що інноваційно активні підприємства функціонують в межах регіональних мереж, при цьому співпрацюючи не лише з постачальниками, клієнтами і конкурентами, але і з науковими установами, агенствами підтримки інновацій, венчурними фондами, а також місцевими і регіональними органами влади. При цьому регіональна влада відіграє важливу роль у підтримці інноваційної активності шляхом надання різноманітних сервісів підприємствам та забезпеченні зв'язків між усіма суб'єктами інноваційного процесу.

Ф. Кук відмічає також, що концепція РІС зароджується в результаті розуміння того, що підтримка і стимулювання інноваційної активності на різних рівнях проведення політики (місцевому, регіональному, національному, міжнародному) є різною. Підприємства, що оперують на міжнародному або національному рівні мають вищий рівень доступу до результатів науково-дослідної роботи, фінансових ресурсів та ринків збуту порівняно із підприємствами, що орієнтуються на регіональний ринок.

Оскільки регіональна економіка за визначенням є менш диверсифікованою порівняно із національною, то логічно припустити, що інноваційний розвиток на цьому рівні опирається на кластерну основу, тобто обмежену мережу підприємств, що мають можливість впроваджувати, тиражувати і комерціалізувати інновації. Враховуючи зазначену тезу, Євтухова Т.І. та Легенько Ю.В. приходять до висновку, що саме регіональні кластери є основою побудови РІС.

Водночас, зазначені автори виділяють три складових РІС: інфраструктура економіки, ресурси для здійснення інновацій (професійні навички, знання, технології, капітал), інституції забезпечення інноваційної політики (регіональні агенції розвитку, освітні і наукові установи, фінансові інституції).

Проте, центральним елементом РІС є власне підприємство, адже саме воно адаптує і перетворює інновацію у готовий продукт для подальшої реалізації на ринку. Підприємства взаємодіють з усіма учасниками інноваційного процесу, результатом чого може стати формування регіональних промислових або сервісних кластерів, галузевих інноваційних систем, що існують в межах РІС.

Регіональна інноваційна система є достатньо складним і комплексним утворенням, що складається із сукупності підсистем, серед яких найбільш важливими є: підсистема генерації і трансферу знань і технологій, підсистема впровадження і використання знань і технологій, підсистема фінансового забезпечення інноваційної діяльності та підсистема проведення регіональної інноваційної політики. Усі підсистеми тісно взаємодіють як між собою, так і з зовнішнім середовищем: іншими РІС, національною інноваційною системою, іноземними компаніями, міжнародними фондами.

УДК 657:339.922(4)

Л.В. ЯКИМІВ, О.В. ЛИСКО  
Коломийський економіко-правовий коледж КНТЕУ

### **ОБЛІК РОЗРАХУНКІВ ТА ЗОБОВ'ЯЗАНЬ ПІДПРИЄМСТВА: ПРОБЛЕМИ НОРМАТИВНОГО РЕГУЛЮВАННЯ В УМОВАХ ЄВРОІНТЕГРАЦІЙНИХ ПРОЦЕСІВ**

Стан зобов'язань та розрахунків на підприємстві значною мірою впливає на його фінансову стабільність, правильне їхнє співвідношення – запорука успішної діяльності. Одним із ймовірних шляхів зміцнення фінансового середовища підприємств є контроль за фактичним станом їх зобов'язань та розрахунків, динамікою дебіторської та кредиторської заборгованості, виявлення фактів навмисного спотворення облікових даних суб'єктами господарських відносин. Таким чином, важливого значення набувають питання методології та організації обліку, документальної обґрунтованості та правильності відображення в бухгалтерському обліку та фінансовій звітності розрахунків та зобов'язань підприємства.

При дослідженні обліку та звітності зобов'язань та розрахунків важливим аспектом постає їх нормативне регулювання, узгодження вітчизняних нормативно-правових актів з світовим досвідом законодавчого регулювання.

Всі етапи облікових робіт, пов'язаних із здійсненням підприємством розрахункових відносин, формуванням та управлінням позиковими ресурсами, у системі бухгалтерського обліку підпадають під облік розрахунків та зобов'язань та регламентуються вітчизняними П(С)БО.

Згідно з П(С)БО 11 «Зобов'язання» [1] зобов'язання поділяють на довгострокові та поточні зобов'язання, забезпечення, непередбачені зобов'язання, доходи майбутніх періодів. Таким чином, у національній нормативній базі окреслені межі визначення структури джерел утворення (фінансування) майна вітчизняних підприємств.

Структуру зобов'язань підприємства доповнює П(С)БО 13 «Фінансові інструменти» [2], в якому передбачено відображення в балансі за справедливою вартістю фінансових зобов'язань, призначених для перепродажу, і фінансових зобов'язань за похідними фінансовими інструментами. Фінансові зобов'язання та фінансові активи – це потенційні можливості формування забезпечень для підприємства, які є різними обліковими категоріями. Чітких роз'яснень щодо обліку фінансових зобов'язань цей стандарт не пропонує. Слід зазначити, що фінансові інструменти формують важливу частину позикових ресурсів, у свою чергу, звужуючи інформаційну базу для оцінювання та управління зобов'язаннями підприємства.

Інше питання, яке потребує пильної уваги підприємств – це оцінка та групування структурних елементів зобов'язань. Національні стандарти розмежовують поточні та довгострокові зобов'язання залежно від строку погашення. Відповідно до НП(С)БО 1 «Загальні вимоги до фінансової звітності» [3] до поточних відносяться такі зобов'язання, які будуть погашені протягом операційного циклу підприємства або дванадцяти місяців, починаючи з дати балансу. Зобов'язання підприємства, які не є поточними відносяться до довгострокових. Отже, вітчизняна нормативна база має прогалини у відображенні середньострокових кредитів, оскільки банківське регулювання передбачає виділення окремим видом кредитів, термін погашення яких становить від одного до трьох років. Національні стандарти обліку відповідної класифікації не підтримують.

Слід звернути увагу і на суперечності у визначеннях вітчизняних стандартів щодо оцінки непередбачених зобов'язань. Так, у П(С)БО 11 [1] зазначено, що сума непередбачених зобов'язань визначається за обліковою оцінкою ресурсів, необхідних для погашення на звітну дату, але, керуючись цим документом, суму непередбаченого зобов'язання достовірно визначити не можна. Ця ж ситуація спостерігається і щодо оцінки забезпечень, а це вже досить суттєво може вплинути на фінансові результати діяльності підприємства, оскільки суми створених забезпечень визнаються витратами звітного періоду. Окрім того, національні П(С)БО не визначають за якої конкретно величини ймовірності платежу треба визнавати забезпечення в обліку. Очевидно, що таку шкалу доречно розробляти відповідно до галузевих особливостей господарювання та видів витрат, на відшкодування яких створюється певне забезпечення.

Особливості вітчизняної нормотворчості не враховують також ряд особливостей обліку розрахунків підприємства. Додаткового осмислення потребує ряд питань, пов'язаних зі зростанням ролі розрахунків як важливого об'єкта обліку і контролю підприємницької діяльності. Серед них: питання обліку договірних зобов'язань і прав; порядку нарахування резерву сумнівних боргів та списання безнадійної заборгованості; створення умов покращення облікової інформації та приведення її у відповідність до потреб зовнішніх та внутрішніх користувачів.

Економіка України останнім часом розвивається в напрямі глобалізації, у зв'язку із чим існує очевидна необхідність узгодження національних П(С)БО та

МСФЗ, оскільки міжнародні стандарти приділяють увагу особливостям визначення окремих видів зобов'язань, наводячи не тільки визначення, але й практичні приклади.

#### **Література**

1. Положення (стандарт) бухгалтерського обліку 11 "Зобов'язання": наказ Міністерства фінансів України від 31.01.2000 №20 [Електронний ресурс] : Верховна Рада України. – Режим доступу : <http://zakon3.rada.gov.ua/laws/show/z0085-00>.

2. Положення (стандарт) бухгалтерського обліку 13 "Фінансові інструменти": наказ Міністерства фінансів України від 30.11.2001 №559 [Електронний ресурс] : Верховна Рада України. – Режим доступу : <http://zakon2.rada.gov.ua/laws/show/z1050-01>.

3. Національне положення (стандарт) бухгалтерського обліку 1 «Загальні вимоги до фінансової звітності» : наказ Міністерства фінансів України від 07.02.2013р. №73. [Електронний ресурс] : Верховна Рада України. – Режим доступу : <http://zakon4.rada.gov.ua/laws/show/z0336-13>.

**РОЗДІЛ 4**  
**АКТУАЛЬНІ ПРОБЛЕМИ, СУЧАСНИЙ СТАН ТА ПЕРСПЕКТИВИ РОЗВИТКУ**  
**ТУРИСТИЧНО-РЕКРЕАЦІЙНОЇ ГАЛУЗІ РЕГІОНУ**

УДК 911.3

В.С. АНТОНЕНКО

Київський національний університет культури та мистецтв

**РОЗВИТОК ЄВРОПЕЙСЬКОГО ТУРИЗМУ З МЕТОЮ ВІДПОЧИНКУ ТА РОЗВАГ**

Туристські потоки з метою відпочинку і розваг є найбільш масовими і визначають географічну структуру світового туризму в цілому. Вони зароджуються в країнах Європи, Північної Америки, Азіатсько-Тихоокеанського регіону і одночасно тяжіють до них.

Найбільший ринок світового туризму з метою відпочинку і розваг склався в Європі. Особливо виділяються два її субрегіону - Західний і Південний. На них припадає понад 60% всіх туристських прибуттів в регіоні. Тут формуються головні європейські потоки туристів, і сюди ж вони прямують [1].

Внутрішньорегіональний характер туризму в Європі виражений яскравіше, ніж в інших регіонах світу. Велика кількість держав на відносно малій площі території, між якими існують тісні економічні, культурні та етнічні зв'язки, чудова мережа наземних транспортних комунікацій, спрощення туристських формальностей при великій різноманітності природних рекреаційних ресурсів і культурно-історичних пам'яток і розвиненої туристичної інфраструктури - все це сприяє інтенсивному внутрішньоєвропейському туристському обміну. На його частку припадає 4/5 усіх прибуттів у Європу. Міжрегіональний туристичний обмін розвинений слабкіше. Важливу роль у ньому відіграє Америка, особливо США.

Найбільш відвідувана туристська країна Європи та світу - *Франція*. Вона приймає кожного п'ятого відпочиваючого на старому континенті, в основному з країн ЄС. Найбільш інтенсивний туристський обмін існує з Німеччиною, Англією та країнами Бенілюкс. Французи називають свою країну "шестикутник". У світі знайдеться небагато країн, які можуть зрівнятися з "шестикутником" і запропонувати таку строкату палітру ландшафтів: Альпи, середньогір'я, карстові плато, великі рівнини, тінисті ліси. Морські узбережжя Франції, що простягнулися на 3 тис. км, також дуже мальовничі: гранітні скелі Бретані, довгі гряди дюн на Атлантичному узбережжі, оксамитові піщані пляжі і блакитні бухти на Середземному морі.

Численні любителі купально-розважального відпочинку направляються в приморські райони Франції. Найбільш відомий з них - Французька Рів'єра (Лазурний берег) - розташований на півдні країни. Вузька смуга Середземноморського узбережжя шириною близько 20 км і довжиною 230 км простяглася від р. Ментону біля кордону з Італією на сході р. до Тулона на заході. Курортно-розважальне життя стало ще більш різноманітним. Туристи займаються водними видами спорту: віндсерфінгом, парусним спортом, підводним плаванням та іншими. Тут створені всі необхідні умови для занять

верховою їздою, гри в теніс, піших і велосипедних прогулянок. Охочих навчать популярної національної французької гри у петанки. Відпочинок на морі туристи все частіше поєднують з участю в культурних програмах.

Іспанія та Італія разом щороку реєструють понад 80 млн. прибуттів переважно на купально-розважальний відпочинок. В Іспанії кожен п'ятий відпочиваючий прибуває з Німеччини чи Великої Британії. В Італії проводять відпустку громадян республік колишньої Югославії, Франції, Німеччини, Швейцарії, Австрії [3].

Сьогодні Франція, Іспанія, Італія активно залучені у внутрішньо регіональний туристський обмін. До 2020 р. СОТ прогнозує зміну їх туристських пріоритетів. Європейці частіше виїжджати на курорти в інші регіони, і туристські центри європейського Середземномор'я поступово почнуть переорієнтовуватися на віддалені ринки виїзного туризму, особливо Японії, нових індустріальних країн Азії, а також Північної і Південної Америки. Для залучення туристів вони будуть прагнути оновити туристський продукт і змінити свою торгову марку, активізуючи пошук перспективних ринкових ніш у культурно-розважальній сфері.

Географія виїзного туризму в Європі схожа з просторовою картиною в'їзного туризму з тією лише різницею, що в міжрегіональному обміні знижується частка Америки і зростає частка периферійних регіонів - Африки, Близького Сходу і Південної Азії [2].

Найбільший ринок виїзного туризму не тільки в Європі, але і в світі склався в *Німеччині*. За прогнозами ВТО, до 2020 р. обсяг виїзного туризму в Німеччині зросте більш ніж в 2 рази і складе 163,5 млн. поїздок. На частку німецьких громадян припадатиме кожна десята поїздка в світі, і за цим показником Німеччина збереже своє лідерство. Для німецького ринку виїзного туризму характерна висока просторова концентрація туристських потоків. Понад 90% поїздок здійснюються в межах європейського регіону. За даними СОТ, п'ять з десяти найбільших туристичних потоків в Європі зароджуються в Німеччині. Відпустку німці воліють проводити в країнах Західної та Південної Європи: Іспанії, Італії, Австрії, Франції, Греції, Нідерландах, Швейцарії. Останнім часом популярним туристським напрямком стала Центральна і Східна Європа - Польща, Чехія, Угорщина.

Слід відзначити, що частка міжрегіональних туристських поїздок зросте до 2020 р. до 24%, а частка внутрішньорегіональних поїздок відповідно зменшиться до 76%.

#### **Література**

1. Вітер І.І. Глобальний ринок туристичних послуг: проблеми та перспективи розвитку / І.І.Вітер // Культура і освіта фахівців туристичної сфери: сучасні тенденції та прогнози. – К. : КУТЕП, 2005. – С.513-521.
2. Глобальные прогнозы развития туризма до 2020 года и в последующий период./ Мир в целом. (Пер. с англ.). – Мадрид, 2004. - 240 с.
3. Мальська М. П., Антонюк Н. В., Ганич Н. М. Міжнародний туризм і сфера послуг : Підручник / М.П.Мальська, Н.В.Антонюк, Н.М.Ганич. – К. : Знання, 2008. – 661с.

**ПРОБЛЕМИ ТА ПЕРСПЕКТИВИ РОЗВИТКУ ТУРИЗМУ В РЕГІОНІ**

Туризм на сьогодні є не лише практикою суспільного життя, а й чинником, що впливає на світовий розвиток. Туристичний бізнес на сучасному етапі розвитку економіки охопив усі країни і континенти світу. З іншої сторони, цей бізнес вважається одним з найбільш прибуткових в економіці і з кожним роком його вплив на економіку країни все більше і більше посилюється. Різноманітні форс-мажорні обставини, непередбачувані події, такі як закриті «повітряні коридори» країн Європи і незадоволені туристи свідчать про певні промахи та прогалини в діяльності туристичних підприємств України. Звідси, актуальним та доцільним на сьогодні є визначення проблем туристичної галузі та напрямів їх вирішення.

Низка проблем та перешкод гальмують розвиток туристичної галузі. Туристична галузь не виконує повноцінно свої економічні, соціальні і гуманітарні функції, не сприяє наповненню бюджетів усіх рівнів, створенню нових робочих місць, збільшенню питомої ваги сфери послуг у структурі внутрішнього валового продукту. Крім того, необхідність розгляду на сьогоднішній день питання розвитку туристичної галузі як інструменту економічного розвитку та інвестиційної привабливості України викликана зміною зовнішніх та внутрішніх умов для розвитку туризму в Україні протягом останніх років. З початку 2013 року з'явилися додаткові ризики, пов'язані як із зовнішнім впливом дій Російської Федерації стосовно Автономної Республіки Крим, міста Севастополя та східних регіонів України. Через воєнні дії на сході держави і окупації Кримської автономної республіки в українському туризмі прослідковуються негативні тенденції: зменшились кількість туристів та обсяг наданих туристичних послуг, відповідно зменшились прибутки від туризму. Це спричинило зниження конкурентоспроможності туристичної індустрії держави, нівелювання комплексного підходу до розвитку туризму на регіональному рівні, менш ефективне функціонування готельного сектора, знецінення малого і середнього бізнесу в туристичній сфері

На сьогодні у світовому інформаційному просторі майже відсутня об'єктивна та актуальна інформація про Україну, зокрема, різноманітність її туристичних ресурсів через брак якісних маркетингових заходів, а це, в свою чергу, шкодить туристичному іміджеві України. У результаті Україна стрімко втрачає свою популярність як туристична держава, оскільки в уяві потенційних туристів складається враження повномасштабної війни, а вся країна сприймається виключно як «гаряча точка».

Одним з головних питань є нестабільність інституту державного управління. З інтервалом майже кожні декілька років відбувається реформа центрального органу виконавчої влади в туристичній галузі. Ці урядові структури тільки встигали приймати та передавати справи. Такі постійні реформи на державному рівні призводять до невиконання міжнародних

домовленостей, перегляду напрямів розвитку, застоїв у галузі, зміни кадрів та застарілої законодавчої бази. У місцевих державних адміністраціях, міських радах забезпеченням реалізації на відповідній території державної політики у галузі туризму і курортів, розвитком туристичної та курортно-рекреаційної індустрії займаються різні структурні підрозділи, а бізнес взагалі втратив будь-які орієнтири.

Наступна проблема – відсутність фінансування сфери туризму. Останні роки державою, а 2016 рік – не став виключенням, не виділялось жодної копійки на розвиток туристичної сфери.

Потенційні туристичні можливості України безмежні, проте, тривалий час туристична галузь відчуває на собі вплив негативних чинників: відсутність послідовної державної політики в сфері туризму, стратегії та програми розвитку туризму і курортів, багаторазова трансформація центрального органу виконавчої влади в сфері туризму, а також територіальні втрати та військові дії на території країни, негативні наслідки від нестабільності в політичному та економічному житті.

Всі ці чинники негативно вплинули на потік іноземних туристів до України, який за останні роки зменшився у два рази та у минулому році становив лише 12,9 млн. осіб. Як наслідок, відбулося значне скорочення доходів від туристичних послуг та послуг готелів, валютних надходжень, інвестицій в туристичну інфраструктуру, робочих місць.

Органи державної влади вживають певних заходів щодо підвищення авторитету України на міжнародній арені, формування позитивного іміджу України та просування національного туристичного продукту на міжнародному та внутрішньому ринках.

До основних проблем розвитку ринку туристичних послуг в Україні можна віднести: неефективне та нераціональне використання природних ресурсів; відсутність чіткої стратегії розвитку індустрії туризму; недостатньо розвинена інфраструктура, погана система транспортного обслуговування туристів та населення; низька якість надання туристичних послуг; низький рівень якості українських шляхів; проблеми з рекламою вітчизняних курортів; технологічна відсталість туристичної галузі; низький рівень кваліфікаційних вимог до підготовки і перепідготовки кадрів; недосконалість нормативно-правового поля, що регулює туристичну галузь в Україні; відсутність необхідних інвестицій для розвитку туризму – як внутрішніх (через тривалу економічну кризу), так і іноземних (через несприятливий інвестиційний клімат).

Зважаючи на реалії сьогодення, основна увага держави має бути зосереджена на подоланні наявних негативних тенденцій, створенні системних та комплексних передумов для розвитку сфери туризму як одного із пріоритетного напрямку для економічного зростання країни та наповнення бюджетів всіх рівнів.

Ситуація, що склалася в державі на цей час, потребує рішучих кроків з визначення державної політики у сфер туристичній сфері – однієї з пріоритетних складових комплексної державної політики, не в лозунгах, а в



конкретних справах. Активізація розвитку пріоритетних для України в'їзного та внутрішнього туризму можлива шляхом об'єднання зусиль органів державної влади, представників туристичного бізнесу та інститутів громадянського суспільства для популяризації України у світі.

УДК 911.3

І.М. ВОЛОШИН  
Львівський інститут фізичної культури

### РОЛЬ ЕКОЛОГІЧНОЇ СВІДОМОСТІ У ТУРИСТСЬКО-КРАЄЗНАВЧІЙ РОБОТІ

Значення туристсько-краєзнавчої роботи не тільки в тому, що вона сприяє всебічному вивченню природно-економічних та соціально-історичних умов розвитку рідного краю, а й у тому, що дає можливість вивчити інтереси туристів, участь у суспільно-корисній роботі, формує пізнавальний інтерес до краєзнавчих знань, а через них - і до географії рідного краю.

Проблеми екологічного виховання та формування екологічної культури особистості досліджували як класики педагогічної думки (Г. Ващенко, В. Сухомлинський, К. Ушинський та ін.), так і сучасні вчені (Н. Байбара, О. Біда, С. Іващенко, Г. Пустовіт, О. Химинець та ін.) Питання формування екологічної свідомості, залучення молоді до туристсько-краєзнавчої роботи знайшли своє відображення в численних наукових дослідженнях (Є. Балашова, Є. Бойко, А. Вербицький, Г. Пустовіт, Т. Філіпчук та інших). У цьому аспекті заслуговують на глибинне вивчення й ретельне впровадження в сучасну освітню практику прогресивні ідеї, викладені в педагогічній системі видатного українського педагога В. Сухомлинського.

В. Сухомлинський вибудував потужну педагогічну систему, зорієнтовану на природоохоронне навчання й виховання особистості, залучення її до туристично-краєзнавчої діяльності, в якій вбачав величезні можливості для опанування такими знаннями. Виховання, на думку педагога, не повинно відокремлювати молодь від навколишнього світу, а навпаки – зобов'язане максимально враховувати особливості її розвитку як природної істоти: «Людина була й завжди залишається дитям природи, і те, що ріднить її з природою, має використовуватися для її прилучення до багатств духовної культури» [3].

Учений зазначав, що екологічна освіта й виховання покликані забезпечити зростаюче покоління науковими знаннями про взаємозв'язок природи і суспільства, допомогти зрозуміти багатогранне значення природи для суспільства і кожної людини зокрема, виробити потребу в спілкуванні з природою та сформуванню прагнення брати активну участь у поліпшенні навколишнього середовища. Передумовою цього є відповідні знання, а результатом – екологічний світогляд. Безумовно, що ці знання повинні базуватися на краєзнавчому матеріалі, передусім свого краю.

У контексті залучення молоді до туристсько-краєзнавчої роботи, зокрема складання туристських етнографічних маршрутів, надзвичайно корисним є

досвід видатного педагога про спілкування в природі, важливість її пізнання, шанобливого ставлення.

**Основними функціями туристсько-краєзнавчої діяльності є:**

1) *виховна функція*. Кожна туристська подорож формує певний досвід терплячого долання незручностей, виховує любов і повагу до людей, рідного краю, учить шанобливо ставитися до традицій, вірувань, світогляду інших народів тощо;

2) *розвивальна функція*. У процесі подорожей відбуваються розвиток пізнавальної активності, забезпечення можливості адекватного самопізнання, озброєння комунікативними вміннями і навичками;

3) *пізнавальна функція*. Вона полягає у пізнанні світу, накопиченні досвіду, формуванні світогляду кожного мандрівника. Здійснюючи похід чи екскурсію рідним краєм, юні краєзнавці отримують знання про географічні, історичні, екологічні тощо особливості довкілля, вчаться зберігати їх для наступних поколінь, що сприяє розвитку науки, культури, мистецтва та інших галузей людського суспільства;

4) *соціалізуюча функція*. Відбувається оволодіння навичками взаємодії з іншими людьми, правилами поведінки в колективі тощо;

5) *рекреаційна функція*. Туристські подорожі сприяють поліпшенню фізичного і психологічного здоров'я юних дослідників, які отримують нові враження [2].

Екологічна свідомість – це розуміння необхідності охорони природи, усвідомлення наслідків недбайливого відношення до неї. Крім того, екологічна свідомість це розуміння і усвідомлення того, що кожна людина несе відповідальність за збереження як окремих видів тварин і рослин, так і в цілому життя на Землі. Спілкування з природою повинно відбуватися в різних формах: через працю, споглядання, творчість, науковий пошук, спостереження, милування.

Вдало організовані туристські походи в природу, зокрема в Українські Карпати, позитивно впливають на розвиток екологічного мислення молоді, формування її світогляду, сприяють набуттю знань, умінь і навичок для практичного вирішення проблеми охорони навколишнього середовища. Під час туристської подорожі ведуться спостереження за об'єктами та явищами природи, є можливості для проведення пошуково-дослідницької роботи [1].

Під час туристських походів доцільною є організація коротко та довготривалих фенологічних спостережень. Важливо, щоб феноспостереження охоплювали не тільки динаміку розвитку окремих рослин або тварин протягом року чи сезону, а й річні та сезонні метеорологічні і гідрологічні явища, туристсько-рекреаційні ресурси рідного краю. Накопичення конкретних результатів підводить молодь до розуміння зв'язків і залежностей у природі, формує у екологічний стиль мислення.

**Література**

1. Краєзнавство в Україні: сучасний стан і перспективи : Науковий збірник. – К.: Видавничий центр “Академія”, 2003. – 232 с.

2. Основи краєзнавства : підруч. для студ. вищ. навч. закл. / МОН України, Харк. нац. ун-т імені В.Н.Каразіна, Нац. спілка краєзнавців України; за ред. О.П.Реєнта. – Харків, 2015. – 328 с.

3. Сухомлинский В. А. Школа и природа / В. А. Сухомлинский // Избр. произв. В 5 т. Т. 5 : Статьи. – К. : Рад. школа, 1980. – С. 565–581.

**УДК 640.4:379.8-053.2(477.87)**

**Т.І.ІЛЬТЬО, М.В.ЧОРІЙ**  
Мукачівський державний університет

## **ПЕРСПЕКТИВНІСТЬ РОЗВИТКУ ДИТЯЧОЇ АНІМАЦІЇ НА ЗАКАРПАТТІ**

Перспективність розвитку дитячої анімації на Закарпатті може стати одним з пріоритетних напрямів розвитку туризму області. Завдання, яке ми ставили перед собою при написанні даної роботи, було довести те, що дитяча анімація на даний час є однією з найперспективніших галузей туризму в нашій області і необхідна для подальшого її розвитку.

Дитяча анімація повинна розвиватися в одному із першочергових місць. Це новий та необхідний напрям організації дозвілля на сьогодні і не є до кінця дослідженим. Тому виникла актуальність дослідження саме цієї діяльності за для того аби довести, що вона є перспективною та актуальною для подальшого розвитку регіону.

Дослідженням сутності та особливостей проведення анімаційної діяльності займаються як закордонні так і вітчизняні науковці. Серед них, зокрема, Уокер Дж.Р., Байлик С.І., Гаранін С.І., Аванесова Г. та ін.

Якщо виокреслити кілька пунктів для більш детального розгляду, то напрями розвитку дитячої анімації на Закарпатті будуть наступними:

1) розвиток дитячої анімації в закладах харчування (ресторанах, кафе тощо). Можна сказати наступне: на базі підприємств ресторанного господарства повинні бути розроблені відповідні умови для дітей або ж є актуальним відкриття дитячих закладів, які будуть спеціалізуватись лише на дитячому обслуговуванні. У нашому регіоні їх майже нема, а попит на такі заклади великий.

Можна запропонувати створювати на базі закладів харчування так би мовити альтернативних меню (дитячих) – на випадок, якщо прийдуть батьки з дітьми. Особливістю дитячих меню є менший вихід порцій, які розраховані саме на дітей, страви готуються з тих продуктів, які є корисними та до вподоби дітям. Це також відповідно оформлені меню з використанням улюблених героїв мультиків чи дитячих фільм. Також у залі можуть бути наявні дитячі столики, стільці, ігрові зони, місця для відпочинку з іграшками, телевізором і іншим дитячим приладдям (як до прикладу можемо спостерігати в таких закладах як піцерія Greenwich та ресторан швидкого харчування Wicont burger в місті Мукачево). Також адміністрація може пропонувати організацію та проведення дитячих свят на базі своїх закладів, приймати на такий випадок замовлення на спеціальні святкові меню, святкову програму та розваги для дітей.

Це все є досить популярним досвідом за кордоном і у великих містах України, проте в нашій області це поки що не прижилось. На це може бути багато причин, але найбільш частіші – це нерозуміння власниками ресторанних підприємств важливості запровадження таких послуг в своїх закладах та небажання витратити на це кошти та сили, через думку, що це не вигідно, не рентабельно і не потрібно.

2) наступна пропозиція – це проведення дитячих екскурсій. В області на теперішній момент є широко розповсюдженими та популярними безкоштовні екскурсії містом для всіх бажаючих. Ці екскурсії проводяться на будь-яку тематику, тому кожен може знайти те, що йому по душі. Актуально розробити екскурсії, які будуть розраховані виключно на дітей. Їх можна розробити і організувати таким чином, аби показати дітям цікаві місця міста, не обтяжуючи їх безліччю цифр чи фактів, а просто зробити екскурсії веселою, цікавою та пізнавальною. Зробити і провести її так, аби у дітей залишилися лише незабутні емоції та уявлення про місто, де вони живуть.

Ця ідея може стати цікавою для багатьох, оскільки завдяки їй можна позиціонувати нашу область, як таку, що спеціалізується на дитячому туризмі і через це привернути увагу багатьох туристів, які відвідують нашу область з маленькими дітьми. Таким чином, ми б не лише піклувалися про розвиток місцевих дітей та їхнє дозвілля, а й залучили б нових туристів і можливо нових прихильників туризму в нашій області.

3) дитяча анімація під час фестивалів. Даний напрям розвитку дитячої анімації є більш ніж важливим, оскільки фестивалів в нашій області проводиться безліч, а розваг для дітей під час них практично відсутні. Часто їх відвідують саме сім'ї з малими дітьми. Основною пропозицією тут є наступне – під час розробки програми фестивалю, орієнтуватись і на дітей, тобто включати в програму заходи та розваги орієнтовані на дітей. До прикладу, повинна бути група людей, яка під час фестивалю буде відповідати саме за дитячу анімацію і вони повинні будуть пройти по місцю проведення дійства, розшукати дітей, пояснити їх батькам що приготовлено для їхніх дітей (які розваги, конкурси тощо), коли це буде відбуватися і де. А також це все повинне заздалегідь вказуватись в програмі фестивалю (щоб особи, які планують його відвідати уже знали що буде дитяча анімація на фестивалі).

Гарним прикладом такого поєднання став нещодавно проведений гастрономічний фест у місті Мукачево «Огинь і м'ясо», де було проведено вікторини, конкурси і мастер-класи для дітей.

Отже, незважаючи на початковий рівень розвитку дитяча анімація на Закарпатті є безумовно необхідною та перспективною.

#### **Література**

1. Аванесова Г.А. Культурно-досуговая деятельность: Теория и практика организации : Учебное пособие для студентов вузов / Г.А.Аванесова. - М. : Аспект Пресс, 2006. – 236 с.
2. Байлик С.И. Вступление в анимацию гостеприимства : Пособие / С.И. Байлик. – Х.: Прапор, 2006. – 160 с.
3. Гаранин Н.И., Булыгина И.И. Менеджмент туристской и гостиничной анимации / Н.И.Гаранин, И.И.Булыгина. – М. : Советский спорт, 2004. – 128 с.

4. Жаркова Л.С. Культурно-досуговая деятельность: теория, практика и методика научных исследований / Л.С. Жаркова, А.Д. Жарков, В.М. Чижиков. - М. : МГУК, 2004. – 111 с.

УДК 379.75: 638.1

Н.С.КАМПОВ, О.О.МАСЛИГАН  
Мукачівський державний університет

### РОЗВИТОК АПІТУРИЗМУ ЯК ПЕРСПЕКТИВНОГО РІЗНОВИДУ СПЕЦІАЛІЗОВАНОГО ТУРИЗМУ

Помітний інтерес до розвитку апітуризму пов'язаний із зміною умов існування і ритму життя людини, а відповідно рівня її здоров'я, у зв'язку з чим зростає необхідність забезпечення оптимальних умов відпочинку, профілактики, лікування та відновлення здоров'я населення різних вікових і професійних категорій. Популярність апітуризму як виду відпочинку пов'язана з тим, що він найбільшою мірою відповідає фізіологічним та рекреаційним потребам людей, що живуть в умовах урбанізованого середовища, в районах з складної екологічною ситуацією і постійними нервовими перенапруженнями.

Апітуризм (медовий туризм, бджолиний туризм) має на меті дегустацію, споживання, купівлю продуктів бджільництва (мед, віск, прополіс, маточне молочко, бджолина отрута, бджолиний підмор, перга, забрус, гомогенат з трутневих личинок) безпосередньо на місці у виробника (в сільській місцевості). Специфічним є те, що бджільництво є однією з традиційних і найбільш стародавніх галузей вітчизняного сільського господарства. Ще за часів Київської Русі мед разом з іншим, не менш цінним продуктом галузі – воском був одним із головних товарів у тогочасній торгівлі, і впродовж багатьох століть залишався важливим джерелом добробуту сільської громади [2; 3]. Саме тому апітуризм за умови грамотного розвитку може зіграти свою роль у вирішенні сучасного соціально-екологічної кризи. Він сприяє охороні природи і традиційних культур. Зростаючий попит у цьому секторі туризму приводить збереження чистих природних територій, в першу чергу національних і природних парків. Це пов'язано з тим, що з давніх-давен відомо про лікувальні властивості відпочинку на пасіці, сьогодні пасіки стають екскурсійним об'єктом для туристів. Існують приклади успішної співпраці тур агенцій з власниками бджолиних пасік у Словенії (яка вважається лідером апітуризму у світі), Австрії, Польщі, США, Ізраїлі.

Пасіка приваблює туристів наступною специфікою:

По-перше, це ознайомлення з однією з найдревніших культур людства - культурою бджільництва. Біологія, фізіологія та "соціологія" бджолиної сім'ї, таїнство створення меду, сучасні надбання у технологіях бджільництва - усе це може бути не лише цікавим, але й видовищним. А життя на пасіці та робота з бджолами дарують людині мудрість та наближають її до гармонії з навколишнім світом.

По-друге, справжні поціновувачі меду та інших бджолопродуктів радо сприймуть можливість куштувати та купувати їх прямо на місці виробництва,

де, крім усього іншого, вони зможуть також пересвідчитись у дотриманні технологій та високій якості продукції пасіки. А особливо привабливими для туристів будуть продукти, до виготовлення яких вони долучились особисто.

По-третє, потужною складовою апітуризму може стати лікувальний туризм. Для оздоровчих цілей можуть використовуватись не лише продукти бджільництва або бджолина отрута, а й цілюща енергетика бджолиної сім'ї, і успішні приклади такого використання вже відомі і приваблюють споживачів.

Туристи є дуже зручними покупцями продуктів бджільництва, адже вони приїжджають самі і купують продукцію прямо на пасіці, що суттєво знижує собівартість. Це зручно і для споживачів, адже, відвідуючи пасіку і знайомлячись з технологією виробництва, покупець може бути впевнений у якості продукту.

За дослідженнями Кляп М.П. апітуризм за всіма ознаками є сталим видом туризму, що не виснажує ресурси, а сприяє їх збагаченню. Його розвиток сприяє соціально-економічному відродженню сільської місцевості, забезпечує диверсифікацію сільськогосподарського виробництва, створює нові робочі місця [2, с. 200-201].

Зазначимо, що в Україні на багатьох територіях апітуризм може стати галуззю спеціалізації, представляючи конкурентоспроможну альтернативу господарській діяльності, що руйнує природу. Зараз ми виходимо на багато світових ринків, в тому числі і на ринок туризму. Відтак, розвиток апітуризму може зберегти природну красу унікальних територій. Саме розвиток даного виду туризму в Україні і є одним із напрямів зниження рівня безробіття за рахунок створення нових робочих місць. Крім цього за рахунок розвитку апітуризму можливе вирішення низки проблемних питань: вирішення певних соціально-економічних проблем села; відродження, збереження і розвиток місцевих промислів; розширення кола само зайнятості сільського населення; розширення можливостей реалізації на місці продукції особистих селянських господарств.

Розвитку апітуризму сприяє також аграрна політика урядів, яка спонукає фермерів шукати альтернативні джерела доходів. Ну і, звісно, бажання туристів повернутися до природи, за невисоку плату доторкнутися до її чистоти, пожити в сільському середовищі й відкрити нові для себе народні промисли [4].

Однак, розвиток апітуризму на територіях України гальмується у зв'язку з недосконалістю нормативно-правової бази, нерозвиненістю організаційно-економічного механізму його функціонування, зокрема: відсутністю цілісної системи державного регулювання туризму в регіонах; повільні темпи зростання обсягів інвестицій у розвиток матеріальної бази особистих селянських господарств; невдалий підхід до рекламування регіонального туристичного продукту на внутрішньому ринку туристичних послуг та товарів; недостатня інформаційна, організаційна та матеріальна підтримка суб'єктів підприємництва туристичної галузі з боку органів державної та муніципальної влади.

## Література

1. Галій С.В. Медові свята та фестивалі в контексті розвитку гастрономічного туризму / С.В. Галій, Л.Я. Івашків // Розвиток українського етнотуризму: проблеми та перспективи: проблеми та перспективи: Зб. матер. Всеукр. наук.-практ. конф. молодих вчених (Львів, 2–3 березня 2011 р.) / Міністерство освіти і науки, молоді та спорту України, Львівський інститут економіки і туризму. – Львів : ЛІЕТ, 2011. – С. 298.
2. Кляп М.П. Сучасні різновиди туризму: навч. посіб. / М.П. Кляп, Ф.Ф. Шандор. – К. : Знання, 2011.
3. Федоренко С.А. Апітуризм, як нове явище в Україні і світі / С.А. Федоренко // Міжнародний туризм. – № 1. – 2017.
4. Шикеринець В.В. Особливості розвитку апітуризму [Електронний ресурс]. – Режим доступу : [http://irbis-nbuv.gov.ua/cgi-bin/irbis\\_nbuv/cgiirbis\\_64](http://irbis-nbuv.gov.ua/cgi-bin/irbis_nbuv/cgiirbis_64).

УДК 379.8:908:[373+378]-052

О.В.КАСИНЕЦЬ

Мукачівський державний університет

## ФОРМИ І НАПРЯМИ ТУРИСТСЬКО-КРАЄЗНАВЧОЇ ДІЯЛЬНОСТІ З УЧНІВСЬКОЮ ТА СТУДЕНТСЬКОЮ МОЛОДДЮ

Особливої актуальності у системі навчально-виховної роботи в освітніх закладах набуває туристсько-краєзнавча діяльність. Вона передбачає дослідження рідного краю у взаємозв'язку із вивченням глобальних і регіональних особливостей довкілля, створює умови для використання краєзнавчого матеріалу в навчально-виховній роботі школи і ВНЗ, забезпечує застосування набутих знань, умінь і навичок (як результат безпосереднього розвитку школярів і студентів, забезпечення їх життєвого досвіду).

У системі навчально-виховної роботи освітніх закладів туризм постає діяльністю, що поєднує подорож та пізнання довкілля. З огляду на це туристсько-краєзнавчу діяльність О. Остапець визначав як комплексний засіб гармонійного розвитку дітей та юнацтва, що полягає в активному пізнанні і покращенні навколишнього середовища і самих себе в процесі туристичних подорожей.

Туристсько-краєзнавча діяльність полягає у пошуку, обґрунтуванні і розкритті у взаємозв'язках і взаємозалежностях сукупності особливостей певної території, комплексному оцінюванні її у природно-історичному і соціально-економічному аспектах.

*Об'єктом туристсько-краєзнавчої діяльності є сукупність географічних, історичних об'єктів і явищ суспільного життя та їх взаємозв'язків на певній території. М. Откаленко зазначав, що об'єктом туристсько-краєзнавчої діяльності є суспільно-територіальний комплекс, який підтверджує географічний характер краєзнавчих знань, але не вичерпує їх. Краєзнавство також містить знання історії, демографічного складу, духовної і матеріальної культури населення певної території. М. Міронов розглядає об'єкт краєзнавства як соціально-економічний, політичний, історичний і культурний розвиток мікрорайону, села, міста, району, області, природні умови.*

Територія, етнічний простір, що складається з менших за розміром історико-географічних одиниць (село, місто тощо), є *предметом туристсько-краєзнавчої діяльності*. За визначенням академіка Є. Колесника, краєзнавство всебічно вивчає малі території. При цьому всі факти, явища і процеси досліджують комплексно, тобто у причинно-наслідкових зв'язках.

Туристсько-краєзнавча діяльність передбачає виконання таких завдань: сприяти відродженню духовності, національної свідомості, любові до рідної країни у підростаючого покоління; виховувати повагу до людини та її праці; підвищувати результативність навчання й виховання за допомогою яскравих прикладів із навколишнього середовища; збагачувати досвідом спільної діяльності, спілкування; здійснювати особистісний розвиток кожного учня і студента; сприяти оздоровленню, підвищенню рівня фізичної підготовленості дітей, підлітків і молоді; навчити раціонально, без заподіяння шкоди природі збирати колекції, цінні природні матеріали; розвивати вміння поповнювати зібраними під час походів і екскурсій матеріалами краєзнавчі музеї чи куточки, створювати нові; навчити постійно стежити за екологічним станом довкілля та вчасно ознайомлювати з результатами досліджень громадськість.

Виокремлюють масовий дитячо-юнацький туризм, який охоплює практично всіх дітей та молодь і має епізодичний характер, та туристсько-краєзнавчу діяльність, яка реалізується в постійній роботі туристських гуртків, клубів, краєзнавчих об'єднань тощо.

*Прогулянка* - найпростіша короткочасна форма туристичної роботи (пересування пішки, на лижах, велосипедах, човнах), яка доступна для широких мас, з метою оздоровлення та загартування організму, яка має елементи техніки туризму (подолання нескладних природних перешкод, елементи орієнтування на місцевості, елементи туристичного побуту).

*Похід* - форма включення людини в природне середовище пов'язана з активними способами пересування, автономністю існування туристської групи. Залежно від складності походи бувають одноденними (походи вихідного дня), багатоденними, категорійними. *Агітаційно-масові походи* проводять на честь суспільно-політичних чи спортивних подій із метою залучення широких мас населення до туристичного руху та обміну досвідом. Наприклад, щорічні підйоми на гору Говерлу у День Незалежності України. *Спортивні туристичні походи* – це групове або командне проходження туристичного спортивного маршруту певної протяжності з подоланням природних перешкод (перевалів, порогів, печер тощо) різної складності за нормативний час.

*Екскурсія* – колективне відвідування певного об'єкта з пізнавальною чи навчальною метою для загального культурного розвитку. Екскурсії поділяють на *навчальні*, які передбачені у програмах різних навчальних предметів, та *позанавчальні* – добровільні, але педагог має дбати, щоб більшість вихованців побувала на всіх краєзнавчих об'єктах.

*Експедиція* – вища форма організації туристсько-краєзнавчої роботи. В організації і проведенні експедицій переважає дослідницька робота, виконання якої передбачає вивчення спеціальних методик, засвоєння теоретичних знань і вироблення практичних навичок дослідження певних явищ і подій краю. В



експедиціях беруть участь краєзнавці, які мають досвід туристських походів. Існують такі напрями досліджень під час експедицій: краєзнавчо-географічні; краєзнавчо-етнографічні; краєзнавчі фольклорно-мистецтвознавчі; краєзнавчо-господарські; краєзнавчо-екологічні; історико-краєзнавчі. Кожен із цих напрямів досліджень має специфічні завдання, об'єкт і методи дослідження.

Навчально-виховна цінність краєзнавства й туризму полягає в тому, що їх можуть успішно використовувати всі педагоги: учителі-предметники, класні керівники, вихователі, а також батьки. Різноманітність форм і методів, багатство змісту туристсько-краєзнавчої діяльності робить її важливим засобом реалізації принципу комплексного підходу до формування особистості.

Отже, краєзнавча робота має бути невід'ємною складовою навчально-виховного процесу, входить до складу навчальних програм більшості навчальних предметів/дисциплін. Використання краєзнавства має носити системний характер і тісно переплітатися з позакласною роботою.

**УДК 911.3**

С.С. КСЕНОФОНТОВ, С.Г. ГАВРИШКО, Ф.В. МОРОЗ  
Мукачівський державний університет

### **РОЛЬ АКТИВНОГО ВІДПОЧИНКУ В ПАРКОВОМУ ДОЗВІЛЛІ**

Формування туристичного продукту парків є комплексом управлінських та організаційних заходів, які спрямовані на підвищення туристичної привабливості території, створення іміджу парку та його презентаційні можливості, у т.ч. при популяризації активних видів відпочинку. У формуванні туристичного продукту важливу роль відіграє облаштування території, яке повинно мінімізувати негативний антропогенний вплив туристів на природні комплекси [3].

Сьогодні систематично висвітлюються питання, пов'язані зі впровадженням нових аудіовізуальних технологій, що дозволяють створити ефект присутності серед «дикої природи», перспективи розвитку цієї форми рекреації, можливості, які надають нові технології для тих категорій населення, які не можуть здійснити реальні подорожі (інваліди, малозабезпечені). Аналізується стан наукових досліджень у галузі дозвілдової активності населення, де однією з актуальних проблем в наш час вважається вивчення причин і факторів, які обмежують або не дозволяють участь у фізично-активній діяльності окремих соціальних груп населення [1].

Серед запропонованих відвідувачам занять у парковому дозвіллі найбільшим попитом користуються уроки плавання в басейнах, гольфу, тенісу, групи спортивної ходи, різноманітні прогулянки, групи здоров'я. Невід'ємною частиною більшості парків різних типів є плавальні басейни, які побудовані з урахуванням інтересу та специфічних потреб різних вікових категорій відвідувачів. Басейни в парках працюють за гнучким режимом. Певний час надається людям старшого віку, ранкові та вечірні сеанси - для батьків та дітей, встановлено час для дітей різного віку. Навколо басейнів у парках розташовані

пляжі, кафе, ігрові майданчики для активного відпочинку. В басейнах також проводяться видовищні заходи: водний балет, синхронне плавання, водне поло, стрибки у воду. Важливим доповненням до традиційних рекреаційних технологій парків стали «стежки здоров'я», вони заохочують до себе прихильників спортивної ходи, людей похилого віку, інвалідів. Широкого розповсюдження набула організація парками різних мандрівок для молоді. Робітники парків забезпечують всім необхідним таке подорожування, а група молоді має тільки сплатити за надані послуги.

Значна увага приділяється рекреації неповних сімей, для чого розробляються програми сімейного дозвілля, з різноманітними фізкультурно-оздоровчими заходами, пікніками, різними змаганнями і т.п. Вони надають можливість батькам провести час з дітьми, водночас - забезпечують необхідне спілкування між самими батьками, що дає можливість відновити психічний стан.

В туризмі Закарпаття розрізняють чотири сезони туристської активності:

1) *Сезон пік* – період, найбільш сприятливий для організації рекреаційної діяльності людей, що характеризується максимальною щільністю туристів і найбільш комфортними умовами для рекреації. В Закарпатті це період різдвяно-новорічних свят взимку та цвітіння сакур навесні.

2) *Сезон високий* – період найбільшої ділової активності на туристському ринку, час дії найбільш високих тарифів на туристський продукт і послуги. В Закарпатті це січень для гірськолижних зон та липень-серпень для бальнеологічних закладів.

3) *Сезон низький* – сезон зниження ділової активності на туристському ринку, для якого характерні найнижчі ціни на туристський продукт і послуги. В Закарпатті це квітень та вересень.

4) *Сезон «мертвий»* – період, максимально несприятливий для організації рекреаційної діяльності (наприклад, дискомфортні погодні умови). В Закарпатті це березень та листопад.

Влітку в парках проводять відпустку ті, хто захоплюється гірським туризмом, взимку - шанувальники зимових видів спорту. Подібні парки здійснюють велику роботу по відтворенню фізичних та психічних сил людини, підтримку та зміцнення їх здоров'я.

Як свідчить зарубіжний досвід, поліфункціональна діяльність парків забезпечує населенню широкий і вільний вибір різноманітних форм проведення дозвілля та фізичного відпочинку, сприяє збагаченню життєвого досвіду, розвиває індивідуальні здібності, допомагає накопиченню інтелектуального потенціалу, стає місцем розваг. На невеликій відкритій ділянці парку можна обладнати велотрек, ролледром, альпіністську стінку. Взимку на галявинах парків можна влаштовувати тимчасові ковзанки.

Популяризація парків як культурно-рекреаційно-розважальних об'єктів, може здійснюватись за допомогою створення тематичного веб-сайту. Тому слід розробити сайт, що буде інформаційним ресурсом парку в мережі Інтернет та дасть змогу повідомляти, моніторити та досліджувати його діяльність, проблеми та перспективи їх вирішення у межах парку.

## Література

1. Бейдик О. О. Рекреаційно-туристські ресурси України: методологія та методика аналізу, термінологія, районування / О.О. Бейдик. - К. : Альтерпрес, 2001. - 234 с.
2. Бондаренко М.П. Туристичний сектор економіки України: реалії та перспективи. Економіка і прогнозування / М.П.Бондаренко // Науковий журнал; Ін-т екон. та прогноз. НАН України. – 2011. – № 1. – 160 с. – ISSN 1605–7988 – С. 104 – 119.
3. Кифяк В.Ф. Організація туризму : Навч. посібник / В.Ф.Кифяк. – Чернівці : Книги – ХХІ, 2008. – 334 с.

УДК 911.3.

Т.Ю.ЛУЖАНСЬКА, В.Ю. ДЕРКАЧ, О.ПІТКОВ'ЯТ  
Мукачівський державний університет

## РОЛЬ КУЛЬТУРНО-РОЗВАЖАЛЬНОГО ТУРИЗМУ В ТУРИСТИЧНО-РЕКРЕАЦІЙНІЙ ДІЯЛЬНОСТІ

У сучасній інтерпретації, культурний ландшафт має властивість універсальності, автентичності та цілісності як об'єкт культурної і природної спадщини. Основні туристичні ресурси Італії - гори, озера та культурні та історичні цінності, в першу чергу, залучають іноземців, а не місцевих туристів. Серед головних мотивів прибуття в країну 45% іноземних гостей відзначають її культурно-історичні цінності, 43% - клімат, 27% - природу і близько 30% - поєднання всіх попередніх [3].

Культурно-розважальні тури є популярними в усьому світі. Їх тривалість складає зазвичай 2-4 дні. Найпоширенішими розважальними турами є "тури в кінці тижня". Деякі тури, які передбачають відвідування тематичних розваг, мають тривалість 5-7 днів. Основні програми екскурсійні та розважальні. Екскурсія, як правило, надається одна - оглядова по місту. Один з видів послуг на таких турах - участь у фестивальних програмах, святкових заходах, що проходять в місці відпочинку. Вечірні заходи розважального характеру, як правило, обов'язкові (ресторан, спеціальний концерт і т.п.) [1].

Відпочинок в поєднанні з розвагами переважає серед інших цілей подорожей і формує найбільш масові туристські потоки у світі. Вони зароджуються в країнах Європи, Північної Америки, Азіатсько-Тихоокеанського регіону і одночасно тяжіють до цих же регіонів. Центрами розваг все частіше стають курортні райони, що привертають тисячі людей для відпочинку та лікування. Всесвітньо відомими центрами розважального туризму стали міста-курорти Майамі, Монте-Карло, Сан-Дієго.

Розваги в туристичній поїздці можуть бути пов'язані з відвідуванням різних заходів (спортивні змагання, фестивалі, конкурси, шоу, карнавали) та установ (магазини, басейни, кінотеатри, тематичні парки і парки атракціонів, казино).

В даний час розваги перетворилися з світовою індустрією з величезними, швидко зростаючими доходами. Особливе місце в цій індустрії займають **тематичні парки**. Центри розваг, організованих у формі тематичного парку, розвиваються в США, Франції, Іспанії, Нідерландах, Данії, Німеччині,

Великобританії, Японії, Китаї, Австралії. Популярність тематичних парків зростає. За рік парки США відвідує понад 90 млн. осіб, а доходи сягають майже 3 млрд. доларів. Європейські тематичні парки беруть на рік близько 60 млн. гостей (доходи - 1,8 млрд. дол.) За рік Європейський Діснейленд приймає відвідувачів в 2 рази більше, ніж Лувр і Ейфелева вежа [3].

Паркова дозвіллева сфера становить значний сегмент «загальної» культурно-дозвіллевої сфери, що має свою специфіку: надає можливість людині спілкуватися з природою, відчувати благотворний вплив паркового середовища, вільно обирати види занять і змінювати їх. Для реалізації сучасних рекреаційних технологій в парках існує розгалужена система: це і доріжки для прогулянок, пляжі, солярії, павільйони, використовуються всі природні можливості парку, а також тенісні корти, кінний спорт. Набула поширення тенденція перетворення багатьох парків у великі рекреаційні центри з широким спектром послуг.

Характерними для деяких парків світу стали такі види рекреаційної діяльності: пішохідний туризм, плавання, рибна ловля, прогулянки на велосипедах, мисливство, кінний туризм, спуск по річковим порогам, річкові прогулянки, екскурсії-спостереження за дикою природою, короткі туристичні маршрути та інші.

На сьогодні значна увага приділяється *парковій культурі*, переорієнтацію та удосконалення діяльності існуючої мережі. Крім тихого відпочинку, фізкультурно-спортивних заходів можуть функціонувати клуби, виставки, заклади харчування та торгівлі, проводяться масові заходи (фестивалі, ярмарки, концерти) [2].

Порівняно нещодавно (два десятиліття) з'явився такий вид як *аквапарки* - центри дозвілля з розширеними функціями, що забезпечують різні можливості для відпочинку і оздоровлення, розваг. Перевагою таких парків є: широкий діапазон дозвіллевих і супутніх послуг, демократичність (доступність різним категоріям відвідувачів), поєднання в єдиному комплексі споруд дозвіллевих, культурних і розважальних функцій. Функціонально-технологічна структура аквапарків будується з врахуванням основних напрямків дозвіллевої діяльності - з секторами рухомих ігор і розваг; технічних атракціонів; логічних і ділових ігор; оздоровчих процедур; дозвіллевих церемоній; театралізованих видовищ. Запроваджуються різні програми, що об'єднують всі спеціалізовані сектори і зони, надають можливість відвідувачу здійснити власну мікропрограму, яка відповідає його віку, соціальному статусу і платоспроможності.

Як свідчить зарубіжний досвід, поліфункціональна діяльність парків забезпечує населенню широкий і вільний вибір різноманітних форм проведення дозвілля та фізичного відпочинку, сприяє збагаченню життєвого досвіду, розвиває індивідуальні здібності, допомагає накопиченню інтелектуального потенціалу. У цьому неповторна особливість діяльності парків, причина їх зростаючої популярності у широких верств населення, посилення значення їх ролі в соціально-дозвіллевій сфері.

## Література

1. Гуляев В.Г. Организация туристской деятельности : Учеб. пособие / В.Г.Гуляев. – М., 2006.- 156 с.
2. Кузьмук О. Культурний туризм як інструмент формування національної ідентичності [Електронний ресурс] / О. Кузьмук. - Режим доступу : [http://tourlib.net/statti\\_ukr/kuzmuk.htm](http://tourlib.net/statti_ukr/kuzmuk.htm).
3. Мальська М. П., Антонюк Н. В., Ганич Н. М. Міжнародний туризм і сфера послуг : Підручник / М. П.Мальська, Н. В.Антонюк, Н. М. Ганич. – К. : Знання, 2008. – 661 с.

УДК 911.3

Л.Ю. МАТВІЙЧУК, М.І. ЛЕПКИЙ  
Луцький національний технічний університет

## РОЛЬ ПАРКІВ У РОЗВИТКУ ТУРИСТИЧНО-РЕКРЕАЦІЙНОЇ СФЕРИ УКРАЇНИ

В Україні створено 11 національних природних парків, 4 біосферних заповідники, 16 природних заповідників, численні дендропарки, пам'ятники садово-паркового мистецтва. Найбільш відомими є Асканія-Нова (Херсонська область, кінець XIX в.), Шацький національний природний парк (Волинська область), дендрологічні парки - «Софіївка» (Черкаська область), «Олександрія» (Київська область), Тростянецький дендропарк (Чернігівська область), а також пам'ятники природи - Скелі Довбуша на Івано-Франківщині і Львівщині, Кам'яні Могили в Запорізькій області [2].

Значення паркового мистецтва в системі культури величезне. *По-перше*, сади і парки - це витвір культури минулого, причому зразок синтезу різних мистецтв. Це місце спілкування людини як з природою, так і з творами мистецтва. *По-друге*, це продукт цивілізації, відображення рівня досягнень не тільки в галузі ландшафтної архітектури, а й рівня естетичного розвитку людства, способів світогляду і сприйняття самої людини у світі [3].

### *До найпопулярніших парків в Україні належать:*

1. *Парк імені Івана Франка.* Один з центральних парків Львова, розташований перед головним корпусом університету ім. Івана Франка (будівля колишнього Галицького сейму). У парку ростуть одні з найстаріших в Україні дерева: платан західний, бук, каштан, трьохсотлітні дуби, велетенські ясени. Серед екзотів з Північної Америки, Далекого Сходу, Середземномор'я - тюльпанове дерево, маньчжурська аралія, катальпа, оцтове дерево, золотий дощ звичайний, магнолія, деревоподібна гортензія, японська айва. Вважається найстарішим міським парком в Україні і занесений до Списку світової культурної спадщини ЮНЕСКО.

2. *Центральний міський парк Вінниці.* На території парку розташовані численні пам'ятники (М. Горькому біля центрального входу, воїнам-афганцям, січовим стрільцям, загиблим міліціонерам), а також «Алея славетних земляків», працюють об'єкти дозвілля і відпочинку: кіноконцертний зал «Райдуга», стадіон, ковзанка, міський планетарій, численні атракціони й ігрові автомати.

3. *Шарівський парк* (палацово-парковий комплекс «Шарівка», пам'ятка культурної спадщини національного значення) розташований у селищі міського типу Шарівка Харківської області. У ландшафтній частині парку вздовж схилів улаштована зручна звивиста мережа мощених доріжок. В основу композиції зелених насаджень покладений принцип чергування затінених ділянок з галявинами і прогалинами. Особливою мальовничістю відрізняється південна частина парку, з якої відкривається панорама палацового комплексу.

4. *Національний дендрологічний парк «Софіївка»* - є пам'ятником краєвидного типу світового садово-паркового мистецтва кінця XVIII - першої половини XIX ст. Парк, науково-дослідний інститут Національної академії наук України, розташований у північній частині міста Умань Черкаської області, обабіч ріки Кам'янки. Площа - 179,2 га. Тут росте понад 2000 видів дерев і кущів (місцевих і екзотичних), серед них: таксодіум (болотяний кипарис), сосна Веймутова, тюльпанове дерево, платан, гінкго, смерека та багато інших. Головна композиційна вісь парку проходить по річищу Кам'янки, де споруджено ряд штучних басейнів та ставів: Верхній - понад 8 гектарів, Нижній - близько 1,5 гектарів та інші, водоспади (один з них 14 метрів висотою), шлюзи, каскади, підземну ріку Ахеронт (завдовжки 224 метри), водограї (найбільший - до 20 метрів) тощо. Парк прикрашають штучні скелі (Левкадська (Бельведерська), Тарпейська й інші), гроти (Венери, «Горішок», «Страху і сумнівів» та інші), павільйони (Флори, Рожевий), альтанки, скульптура.

5. *Державний дендрологічний парк «Тростянець»* - видатний шедевр садово-паркового мистецтва XIX ст., знаходиться у с. Тростянець Чернігівської області. Його площа 204 гектари, підпорядкований Національній академії наук України. Засновником парку був Іван Михайлович Скоропадський (1804-1887 рр.). Для паркової архітектури характерна велика кількість галявин і відкритого простору. Окремі галявини мають власні назви: Вестибюльна галявина, «Вісім братів», Горіхова галявина, Монументальна галявина та інші. На території, суміжній з парковими насадженнями, створено арборетум - колекційну ділянку дерев і чагарників. Культурно-просвітницьке значення дендропарку збільшується завдяки розташованим неподалік палацово-парковим ансамблям садибної та архітектурної культури XIX ст. в Качанівці та Сокиринцях. Щороку тут відбуваються міжнародні пленери художників-пейзажистів.

Процес використання парків у туризмі передбачає вирішення проблем, адже управління парком складне і багатопланове, оскільки парк є цілісним природним, культурним, водночас, історичним середовищем. Потрібно враховувати всі взаємозв'язки між його компонентами для формування естетичної, просторової, екологічної, художньо-образної, економічної, управлінської сторін паркової діяльності. Взаємодія їх повинна створювати єдність і цілісність парку.

#### **Література**

1. Бабкін А.В. Спеціальні види туризму : Посібник / А.В.Бабкін. - Ростовн/Д : Фенікс, 2008 .- 252 с.

2. Бейдик О. О. Рекреаційно-туристські ресурси України: методологія та методика аналізу, термінологія, районування / О.О. Бейдик. - К. : Альтерпрес, 2001. - 234 с.

УДК 379.8:502

С.С.МАХЛИНЕЦЬ  
Мукачівський державний університет

## ВИКОРИСТАННЯ ПАМ'ЯТОК ПРИРОДИ У ПРИРОДНИЧОМУ ТУРИЗМІ

Природничий туризм ґрунтується на видах рекреаційної діяльності, які передбачають мінімальне втручання у навколишнє середовище; зорієнтовані на пізнання рослинного, тваринного світу та ознайомлення з унікальними об'єктами неживої природи. До таких видів діяльності належать прогулянково-споглядальна рекреація та природознавчі екскурсії.

Природознавчі екскурсії здійснюються з метою пізнання унікальних природних об'єктів та комплексів. Відповідно до об'єктів пізнання вони поділяються на: зоогеографічні, ботанічні, геолого-геоморфологічні, гідрологічні, ландшафтні. За формою проведення природознавчі екскурсії є екскурсіями-прогулянками. Екскурсанти більш-менш самостійно ознайомлюються із об'єктами природи на маршруті, роль екскурсовода полягає у коментуванні того, що в цей момент вони споглядають.

Об'єктами екологічних екскурсій можуть бути як природні, так і культурні визначні місця та пам'ятки, ландшафти, де традиційна культура складає єдине ціле з довкіллям. Найбільш привабливі для екотуристів унікальні незаймані природні комплекси та об'єкти неживої природи [1, с. 5-6], серед яких – численні пам'ятки природи.

Пам'ятка природи – територія на якій розташований рідкісний об'єкт живої чи неживої природи, або інший визначний об'єкт, який охороняється та має цінність з точки зору науки, історії і культури.

Пам'ятки природи – окремі унікальні природні утворення, що мають особливе природоохоронне, наукове, естетичне та пізнавальне значення і охороняються у правовому порядку з метою збереження їх у природному стані.

Пам'ятка природи – природоохоронна територія, на якій розташований окремий унікальний природний об'єкт, який охороняється за своїм науковим, навчально-просвітницьким, історико-меморіальним або культурно-естетичним значенням. До пам'яток природи належать, наприклад, унікальні геологічні оголення, печери, водоспади, озера, метеоритні кратери тощо.

Пам'ятки природи діляться на ботанічні, гідрологічні, геологічні, гідрогеологічні, зоологічні та комплексні.

Гідрологічна пам'ятка природи – природоохоронна територія, пам'ятка природи, яка включає в себе водні об'єкти (водойми, водоспади, джерела і т. д.), що мають наукову, культурно-пізнавальну або естетичну цінність і охороняються державою.

Геологічні пам'ятки природи – унікальні або типові геологічні об'єкти, що мають наукову, культурно-пізнавальну або естетичну цінність і охороняються державою.

Серед геологічних пам'яток природи розрізняють основні групи: стратиграфічні – стратотипи, класичні і опорні розрізи ярусів і ін. підрозділів стратиграфічної шкали, а також геологічних формацій; петрографічні – окремі оголення або ділянки масивів гірських порід, що мають характерні структурно-текстурні особливості і є еталонами типів гірських порід; мінералогічні – місцезнаходження рідкісних або добре виражених мінералів і руд, що характеризують еталонні типи мінералоутворення; палеонтологічні – унікальні місцезнаходження викопної фауни і флори (скам'янілостей, відбитків, слідів життєдіяльності); тектонічні – характерні форми тектонічних структур, складчастих і розривних порушень, свідчення минулих землетрусів; геоморфологічні – живописні скелі, кручі, каньйони і химерні форми рельєфу, зумовлені особливостями геол. будови місцевості, печери і інші форми карсту, сліди зледеніння, місця падіння великих метеоритів; гідрогеологічні – природні і штучні джерела, унікальні за фізико-хімічним складом, що використовуються в бальнеологічних або інших цілях.

Ботанічні пам'ятки природи – окремі дерева чи рослинні асоціації, котрі мають вагомим наукове, культурне, історичне або естетичне значення та повний заповідний режим.

Зоологічна пам'ятка природи – природоохоронна територія, пам'ятка природи, котра включає в себе природні комплекси – окремі місця поширення дикої фауни.

**Природознавчі екскурсії** проводяться після попереднього аналізу стану природних ресурсів, визначення маршрутів, розробки лімітів. Вони повинні враховувати специфіку природних, соціально-економічних, етнічно-культурних особливостей території, тривалість та протяжність маршруту. Підготовча робота передбачає прокладання маршрутів в природному середовищі, облаштування їх, підготовку екскурсіводів. Відмінною рисою методики показу об'єкта природи є те, що джерелом інформації виступає сам об'єкт живої й неживої природи, а не подія, з ним зв'язане. На відміну від об'єктів інших екскурсій об'єкти живої природи перебувають у постійному русі, у взаємозв'язку. При показі об'єктів застосовують природничий аналіз, порівняння, прийом зорової реконструкції [3].

Можливість безпосереднього спілкування із природою надає можливість людині не лише розширити свій екологічний кругозір новими знаннями та уявленнями про життя світу природи, але й поповнити емоційно-чуттєву сферу світогляду новими яскравими емоціями відносно певних екологічних об'єктів та явищ. Саме такі знання чуттєво пережиті, емоційно сприйняті людиною стають для неї ціннісними і поповнюють її систему цінностей, яка стає основою визначення мотивації всієї практичної діяльності людини щодо природи.

#### **Література**

1. Олійник Я.Б., Гетьман В.І. Екологічний туризм на теренах національних природних парків і біосферних заповідників України в міжнародний рік екотуризму та гір / Я.Б.Олійник,



В.І Гетьман. - У кн. : Вісник. Географія. Випуск 48. - ВПЦ "Київський університет", 2002. - С. 5-11.

2. Пангелов Б. П. Організація і проведення туристсько-краєзнавчих подорожей : реком. МОНУ як навч. посібник для студ. ВНЗ / Б.П.Пангелов. – К : Академвидав, 2010. – 248 с.

3. Савина Н.В. Организация экскурсионной деятельности : учебно-практ. пособие / Н.В. Савина. - М. : МЭСИ, 2000. - 96 с.

**УДК 911:338**

Г.В.МАШКА, М.В.БАБІЛЯ  
Мукачівський державний університет

### **ПРОГНОЗНИЙ ПІДХІД ДО РОЗВИТКУ РЕКРЕАЦІЙНО-ТУРИСТИЧНОЇ СФЕРИ КАРПАТСЬКОГО РЕГІОНУ**

Вирішення завдань підвищення ефективності рекреаційно-туристичної сфери потребує розробки заходів щодо поліпшення екологічної ситуації, посилення регулювання процесами використання ресурсів та виробництво послуг відпочивальникам.

Серед важливих методів комплексного аналізу рекреаційно-туристичної сфери є прогнозування. Для визначення напрямів розвитку рекреаційно-туристичного природокористування виникає необхідність наукового передбачення майбутню ситуації з потоками відпочивальників і як наслідок – зміна навантаження на природно-рекреаційні території.

Прогнози природно-рекреаційних ресурсів характеризують їх залучення до господарського використання та охоплюють усі види суспільного відтворення та природне середовище: природно-заповідний фонд, створення природно-рекреаційних комплексів, виявлення територій з цінними оздоровчими властивостями. Демографічні прогнози охоплюють зміни потоків відпочивальників. Вони включають показники чисельності місцевого населення та зміну його оздоровчих потреб. Прогнозування соціального розвитку включає дослідження тенденцій у доходах населення та структуру витрат на оздоровчі послуги, а також зміни у рекреаційно-туристичній інфраструктурі.

Прогнозування у рекреаційно-туристичній сфері має чітко виражений соціальний характер. Функція прогнозування полягає у забезпеченні наукового фундаменту, всебічного соціального вивчення перспективних рішень [4, с. 21]. Його завдання полягають у виявленні соціальних проблем, які гальмують процеси соціально-економічного розвитку, пошуку ресурсів для виконання намічених планів. При формування регіональної стратегії розвитку доцільно проаналізувати фахову літературу, яка містить досвід пострадянських країн у вирішення таких наукових проблем. О. М. Швецов охарактеризував російську практику перспективного планування територіального розвитку, всебічно дослідив досвід розробки стратегій, програм і прогнозів, запропонував рекомендації щодо систематизації відповідного інструментарію регіональної політики [5,с.31]. Необхідність такої систематизації породжена зміною парадигм регіонального управління від оперативно-кризового реагування до

планово-стратегічного бачення. [3,с.11]. Таким чином, назріла необхідність корегування концептуально-методичних підходів, пов'язаних із зміною пріоритетів у територіальному плануванні. Формування науково-методичних основ регіонального прогнозування відбувається під впливом планового підходу, який склався в радянські часи та вимог ринкової економіки. Але, в цілому прогнозна діяльність не виходить за рамки невеликої кількості факторів, які здатні відхилити розвиток подій від інерційної траєкторії.

В організації регіонального прогнозування існує ряд недоліків, які криються в слабкості інформаційного забезпечення, правовій недосконалоості нормативних документів та організаційній складовій [1, с.56-57].

Слабкість інформаційного забезпечення проявляється в декількох аспектах. Вихідні дані не задовольняють вимогам державного регулювання за своїми об'ємами, складу і вірогідністю. Частина даних, які формує офіційна статистика, неповна, суперечлива і стає доступною із значними часовими лагами. Методики розрахунку індикаторів, їх склад постійно змінюються, що ускладнює порівняння ретроспективних динамічних рядів.

Недосконале правове забезпечення процесу складання регіональних прогнозів криється в нормативних актах, які носять загальний характер, які залишають неврегульованими принципово важливі завдання – від отримання вихідних даних до використання розрахункових показників. Майже відсутні методичні рекомендації щодо застосування процедур прогнозування. [2, с.6].

Розвиток рекреаційно-туристичного прогнозування потребує визначення перспективних потреб регіону у місцях для організації відпочинку, використовуючи методологію сценарного прогнозування. Розрахунок необхідної кількості рекреаційно-туристичних територій має враховувати рекомендації щодо їх екологічної місткості.

#### **Література**

1.Дядечко Л.П. Економіка туристичного бізнесу / Л.П. Дядечко. – К. : Центр учбової літератури, 2007. - 224 с.

2.Збарський В. К. Соціальна інфраструктура села як фактор відтворення робочої сили / В. К. Збарський // Науковий вісник Національного університету біоресурсів і природокористування України. Збірник наукових праць. – 2010. – Вип. 154. – Ч. 1. – С. 152-160.

3.Кузик С.П. Географія туризму : навчальний посібник / С.П. Кузик. – К. : Знання, 2011. – 271 с.

4.Семенов В., Герасименко В., Горбань Г., Богадьорова Л. Управління регіональним розвитком туризму : Навчальний посібник / За ред. В.Ф.Семенова. – Одеса, 2011. - 225 с.

5.Сучасні різновиди туризму : Підручник / Ф. Ф. Шандор, М. П. Кляп. – К. : Знання, 2013. - 345с.

**ЛАНДШАФТ, ЯК ОСНОВА ДЛЯ ЗБЕРЕЖЕННЯ ТЕРИТОРІЇ ТА РОЗВИТКУ  
ТУРИЗМУ І РЕКРЕАЦІЇ КАРПАТСЬКОГО РЕГІОНУ**

Систематизація інформації щодо можливості функціонального використання рекреаційних ландшафтів, на нашу думку, повинна ґрунтуватися на основі відповідного їх районування. Характеристика природних компонентів має включати якісні та кількісні показники, такі як - ґрунтовий та рослинний покрив, температурний режим, тривалість літнього та зимового періоду, кількість опадів та режим їх випадання, періоди з максимальною та мінімальною кількістю, стан антропогенної перетвореності) регіону в цілому, а також загальний напрям господарської діяльності, екологічний стан водойм, ґрунтів, повітряних мас та їх загальна циркуляція, наявність в регіоні шкідливих для довкілля підприємств, їх вплив на екологічний стан рекреаційної території взагалі і т.д. [2, с.112].

Вирішуючи питання проведення вільного часу, організації свого відпочинку, сучасна людина стоїть перед рядом проблем, в результаті вирішення яких, нею ж формується (вибирається) рекреаційне середовище потрібне (або максимально доступне) їй в конкретний момент. Рекреаційне середовище – це сукупність природних, технічних та соціальних явищ та процесів, що оточують людей під час їх рекреаційної діяльності. Уже тільки з цього визначення можна робити висновки щодо складності (різноманітності) взаємовідносин та взаємовпливу антропогенних і природних компонентів у ландшафті. Цікавими напрацюваннями в цьому плані є роботи Денисика Г.І. та Воловика В.М. За запропонованою ними схемою структура районування рекреаційних ландшафтів виглядає таким чином : рекреаційна область – рекреаційний округ – рекреаційний фізико-географічний район – рекреаційна місцевість. У межах долинних місцевостей вони пропонують виділяти рекреаційні смуги. Якщо рекреаційний ландшафтний комплекс розглядати як основу розвитку відповідної галузі економіки, то рекреаційний ландшафт виступає тут в ролі засобу виробництва турпродукту і отримання прибутку. Найсприятливіші для рекреаційного освоєння ландшафти, пропонується виділяти на основі кількісних та якісних показників і характеризує придатність території для відпочинку взагалі, не враховуючи специфіку конкретної туристсько-рекреаційної діяльності рекреанта, тобто - не враховує вимоги до конкретного виду туризму чи рекреації [1, с.32].

У структурі антропогенних ландшафтів рекреаційні, безумовно, є наймолодшими утвореннями, тому й найменше дослідженими. Причому, власне серед рекреаційних ландшафтних комплексів існує своя диференціація, пов'язана з можливостями їх функціонального використання.

Можемо стверджувати - рекреаційний ландшафт перебуває під впливом трьох основних сил, які протидіють одна одній, але без яких він втрачає свій зміст. З одного боку – діють звичайні сили природі (характерні для

відповідного регіону) з іншого – антропогенні процеси, які діляться на дві групи – перша група – процеси пов’язані з виробництвом турпродукту; друга – його споживанням. [3,с.45]. Виробник – представник господарської діяльності – маючи на меті отримання прибутку, задовольняючи різноманітний попит споживача, намагається розширити інфраструктуру, урізноманітнити її функціональне призначення і цим збільшити асортимент своїх послуг. Збільшення інфраструктури, а відповідно й потужності туристичного потоку спричинює надмірне втручання у природні процеси [4, с.11].

Тому, використовуючи ландшафтознавчий підхід до вирішення проблем розвитку туристсько-рекреаційної галузі господарства, на основі комплексних ландшафтних досліджень стає можливо економічно обґрунтувати максимально допустимі рекреаційні навантаження та розробити соціально-економічні рекомендації щодо функціонального призначення тієї чи іншої території, а також комплексного та оптимального використання її туристсько-рекреаційного ресурсу.

Змінюється загальна структура регіональних ландшафтів. І коли в господарській діяльності на певній території спостерігається зміна напряму розвитку економіки на розбудову індустрії відпочинку, можемо говорити про початок формування туристсько-рекреаційного ландшафту.

#### **Література**

1. Бучко Ж., Дутчак М., Чернега П. Відеоекологічний підхід до вивчення ландшафтних комплексів / Ж.Бучко, М.Дутчак, П. Чернега // Ландшафти та сучасність : Збірник наукових праць. – К.-Вінниця : Гіпаніс, 2000. – С. 131-133.

2. Гетьман В.І. Основні завдання і проблеми розвитку екотуризму в національних природних парках і біосферних заповідниках України / В.І.Гетьман // Гори і люди (у контексті сталого розвитку). Матеріали Міжнар. конфер присвяченої Міжнародному року гір (м. Рахів, 14–18 жовтня 2002 р.). - Рахів, 2002, т. 1 с. 304–312

3. Денисик Г.І., Воловик В.М. Нариси з антропогенного ландшафтознавства. Навчальний посібник / Г.І.Денисик, В.М.Воловик. – Вінниця : ГІПАНІС, 2001. – 170 с.

4. Дутчак С. Можливості території та мотивація споживача турпродукту в питаннях дослідження туристсько-рекреаційних ресурсів / С.Дутчак // Науковий вісник Чернівецького університету : Збірник наукових праць. Вип. 167: Географія. – Чернівці : Рута, 2003. – С. 194 – 201.

**УДК 911:338**

Г.В. МАШКА, Б.О. САМЧУК  
Мукачівський державний університет

### **ПРЕФЕКТУРА ОКІНАВА (АРХІПЕЛАГУ РЮКЮ) ЯК РЕГІОНАЛЬНА ТУРИСТИЧНА ДЕСТИНАЦІЯ**

Префектура Окінава в Японії, в регіоні Кюшю. Займає територію усього Рюкюського архіпелагу. Адміністративний центр префектури — Наха. Межує з префектурами Кагошіма та Міядзакі по морю. Має морський кордон із Китайською Народною Республікою та Республікою Китай.

Заснована 1879 року на основі автономного уділу Рюкю, колишньої Рюкюської держави.

Після поразки Японії в Другій світовій війні в 1947 році перебувала під окупацією США до 1972 року. Площа становить 2276,15 км<sup>2</sup>. Включає 120 островів (частина з них ненаселена) різного розміру і загальною площею в 2256 кв. км, що простягаються від південного краю японського острова Кюсю до північного краю Тайваню. Південна частина цієї островної дуги утворює архіпелаг Рюкю, а його центральним і найбільш значним островом є Окінава. Населення - 1283 тис. чоловік. Окінавці називають свою батьківщину Утіна, а себе – утінантю, на відміну від Ямато (решта Японія) і яматонтю - жителів решти 46 префектур країни [4].

Вважається, що релігія Окінави є близькою до первинної форми Синто (Ко-синто:), поширеної на основній частині Японії, та має в основі анімізм. Цей різновид Синто відомий як синто Рюкю, а святилища утакі відповідають синтоїстським святилищам дзіндзя загальної частини Японії. Досі дуже сильною залишається традиція вшановування предків.

Буддизм мав поширення лише серед членів імператорської родини та частини вищого класу та майже не проник до прошарку простого населення – його ритуали використовувались лише у похоронних церемоніях. Навіть зараз число буддистських віруючих у порівнянні з основною Японією вкрай мале. Останнім часом поховальні ритуали часто проводяться не монахами однієї зі шкіл Буддизму, що прийшли з основної Японії, а монахами, що не належать до якоїсь конкретної школи. До того ж, окремо, лише на Окінаві існують так звані жриці Юта як своєрідний феномен [3].

Префектура Окінава розташована на архіпелазі Рюкю, що лежить на кордоні Східно-Китайського моря та Тихого океану. Вона займає стратегічне положення між Японським архіпелагом, Азійським материком та островами Південно-Східної Азії. Окінаві належать острови Сенкаку — територія на яку претендує КНР. Основою економіки є сільське господарство й рибальство. На території префектури розташовані численні історико-культурні пам'ятки стародавнього Рюкю, зокрема замок Шюрі та інші рюкюські замки, що є об'єктами Світової спадщини ЮНЕСКО [1].

Замок Шюрі був монаршою резиденцією в часи існування Рюкюської держави. Його протяжність з півночі на південь становить 270 м, з заходу на схід – 400 м. В проекції замок нагадує овал, оточений міцними кам'яними стінами. Загальна площа становить 46,167 м<sup>2</sup>. Зовнішня стіна укріплень та зовнішній двір мають чотири аркові брами, внутрішні стіна і двір — вісім брам. На території внутрішнього двору розміщувався головний палац та урядові споруди Рюкюської держави. Відомі в Японії Церемоніальні ворота є другою брамою зовнішньої стіни укріплень.

Замок Шюрі був споруджений у 15 столітті зусиллями першого рюкюського правителя Шьо Хаші. Від часу побудови він декілька разів згорав і відбудовувався. Замок був найкрасивішою і найпомпезнішою будівлею усього Рюкю. 1879 року, у зв'язку з анексією Рюкю Японією, останній

рюкюський ван Шьо Тай передав його японській урядовій делегації. Після цього в замку розміщувався штаб окремого Окінавського експедиційного корпусу гарнізону Кумамото. 1923 року японський архітектор Іто Чюта провів капітальний ремонт замку Шюрі, а двома роками поспіль усю споруду занесли до реєстру Національних скарбів Японії. 1944 року замок було повністю зруйновано авіацією США, яка проводила бомбардування штабу 32-ї армії Японії, що знаходився під укріпленнями замку. 1950 року, по завершенню Другої світової війни, американська окупаційна влада відкрила на руїнах Шюрі Рюкюський університет. 1972 року, коли Окінава повернулася до складу Японії, замок проголосили важливою історичною пам'яткою державного значення. 1986 року розпочалися комплексні реставраційні роботи з відновлення палацу, стін, брам, будівель, садів тощо. 1992 року замок увійшов до складу Окінавського державного культурного заповідника [2].

Отже, можемо підсумувати, що на архіпелазі Рюкю єдиною базою, на якій можна будувати економіку префектури, залишається туризм. І в цьому остров'яни досить досягли успіху. За два останні десятиліття тут вирости готелі міжнародного класу, пансіонати, санаторії, ресторани, центри водного спорту, музеї, ботанічні сади, акваріуми. Карнавали та інші масові дійства тут тривають мало не весь рік без перерви. Розвиваються сувенірний промисел, торгівля коралами, перлами, лаковими виробами, місцевої керамікою і текстильними виробами. Процвітає величезна мережа місцевих ресторанчиків, що спеціалізуються на пряної, зовсім японської за смаком кухні.

#### **Література**

1. Ковальчук В. Чинники впливу на формування конкурентоспроможності сучасного регіону / В. Ковальчук, С. Запотоцький: Київський національний університет ім. Т. Шевченка // Часопис картографії. – 2012. – Вип. 4. – С. 52-64.

2. Нагірна В. П. Територіальна структура господарства і розселення населення: ретроспектива і сучасні реалії / В. П. Нагірна [Електронний ресурс]. – Режим доступу : <http://firearticles.com/geografiya/20-territorialna-struktura-gospodarstva-i-rozselennya-naselennya-retrospektiva-i-suchasni-realiyi-nagirna-v-p.html>

3. Медзакі Шігекадзу, Такара Курайоші. Префектура Окінава. Історія // Енциклопедія Ніппоніка: в 26 т. 2-е видання. – Токіо : Сьогаккан, 2004-2008. Префектура Окінава // Великий словник японських топонімів Кадокава. Префектура Окінава (52). — Токіо: Кадокава Шьотен, 2012

**УДК 338.45:911.3:379.8**

Л.І. МЕДВІДЬ  
Мукачівський державний університет

### **ВНУТРІШНІЙ ПОДІЄВИЙ ТУРИЗМ ЯК ПРІОРИТЕТНИЙ НАПРЯМ РОЗВИТКУ ТУРИСТИЧНОЇ ГАЛУЗІ РЕГІОНУ**

Сучасна фінансова та політична криза в нашій державі, не завжди стабільна ситуація на популярних іноземних курортах змушує вітчизняних туристів відмовлятися від подорожей за кордон і тим самим використовувати внутрішні туристичні маршрути та напрямки.

В загальному розумінні, термін «внутрішній туризм» можна визначити, як туризм у межах «своєї» держави, тобто без виїзду за кордон. У подорожах країною існує багато переваг, наприклад, не потрібно виготовляти закордонний паспорт і оформлювати візу, знати іноземну мову, витратити кошти на авіа перельоти і бронювання готелів, також немає складнощів з обміном валюти тощо. Сьогодні практично будь-якому із закордонних курортів можна знайти гідну заміну в Україні. Ці та інші фактори сприяють розвитку ринку внутрішнього туризму та формують сприятливу ситуацію для подорожей всередині країни.

Одним із перспективних регіонів розвитку внутрішнього туризму є Закарпатська область, подорожі до якої здійснюються з пізнавальною, рекреаційною, розважальною, оздоровчою, професійно-діловою, спортивною, та іншою метою.

Останнім часом, регіон особливо приваблює до себе туристів проведенням різноманітних подій і заходів. «Подієві» туристичні заходи використовуються для залучення туристів до регіону і спрямовані на формування організаційно-економічної системи території та усунення диспропорцій регіонального соціально-економічного розвитку, підвищення інноваційної активності і розвиток креативних індустрій, капіталізацію культурного ресурсу території, організацію прямих продажів сувенірної продукції, залучення нових груп споживачів, синхронізацію у часі попиту та пропозиції на туристичні послуги в регіоні, збільшення тривалості перебування туристів та зростання їх витрат, створення позитивного інформаційного поля шляхом брендуння події, регіону або міста.

У регіоні для розвитку внутрішнього туризму активно й успішно використовується потенціал культурно-масових заходів, зокрема фестивалів. Щорічно в області проходить понад 80 різних фестивалів (рис.1).

Найбільш популярними фестивалями є гастрономічні фестивалі: «Червене вино» (Мукачево), «Гентешів» (с. Геча Берегівський район), «Біле вино» (Берегово), вина «Сонячний напій» (Ужгород) та «Угочанська лоза» (Виноградово), сиру «Молочна ріка» (с. Стужниця Великоберезнянського району), голубців (с. Великий Бичків Рахівського району), сливового леквару (с. Геча Берегівського району), фестиваль-ярмарок «Гуцульська бринзя» (м. Рахів), «Золотий гуляш» (с. Мужієво Берегівського району), фольклорно-картопляний фестиваль «Гуцульська ріпа» (с. Лезащина Рахівський район), традиційних гуцульських страв «Берлибашський банош» (с. Костилівка Рахівського району), чорниці «Верховинська яфина» с. Гукливе Міжгірського району), молодого вина «Закарпатське божоле» (Ужгород).

Серед мистецьких фестивалів відзначимо: еротичний артфест «Березневі коти», фестиваль нетрадиційної культури (водоспад Шипіт Міжгірського району), фестиваль національних меншин «Мелодії солоних озер» (с. Солотвино Тячівського району), фольклорно-мистецький фестиваль «На Синевир трембіти кличуть» (с. Синевир Міжгірського району), фестиваль театрів нацменшин «Етно-Діа-Сфера» (Мукачево), міжнародний фестиваль дружби без кордонів «Bereg Fest» (м. Берегово), «Фестиваль словацького фольклору та культури

«Словенська Ружа», мистецько-гастрономічний фестиваль «Сакура фест» (м.Ужгород).

Етнічні фестивалі представлені такими як етнофестиваль косарів (с.Велятин Хутського району), фестиваль ковальського мистецтва «Гамора» (с.Лисичово Іршавського району).

Спортивні фестивалі – фестивалі-презентації активних видів туризму, серед яких: «Свято Купала на Драгобраті» (ур. Драгобрат Рахівського району).

Історичний фестиваль – фестиваль середньовічної культури «Срібний татош» (Чинадієвський замок).



Рис. 1. Кількість фестивалів та культурно-масових заходів у Закарпатській області по місяцях

Процес створення подієвого туристичного продукту та його реалізація на ринку внутрішнього туризму активізує діяльність міської адміністрації, місцевого співтовариства, бізнесу, засобів масової інформації, туристичних організацій, туристів. Принципово важливою основою популяризації регіонального турпродукту є участь місцевого населення у фестивалі та культурно-масових заходах, представлення власної продукції та позиціонування досягнень регіону. Подієві заходи, які проводяться у Закарпатській області, є потужним стимулятором туристського потоку, мають можливість стати брендовим туристичним продуктом, а їх використання дозволить вирішувати багато соціально-економічних проблем, притаманних не тільки туристичній галузі, а й усіх суміжних галузей.

УДК 911:330

Н.С. П'ЯТКА, А.А. ГЕРЕНДЕЙ  
Мукачівський державний університет

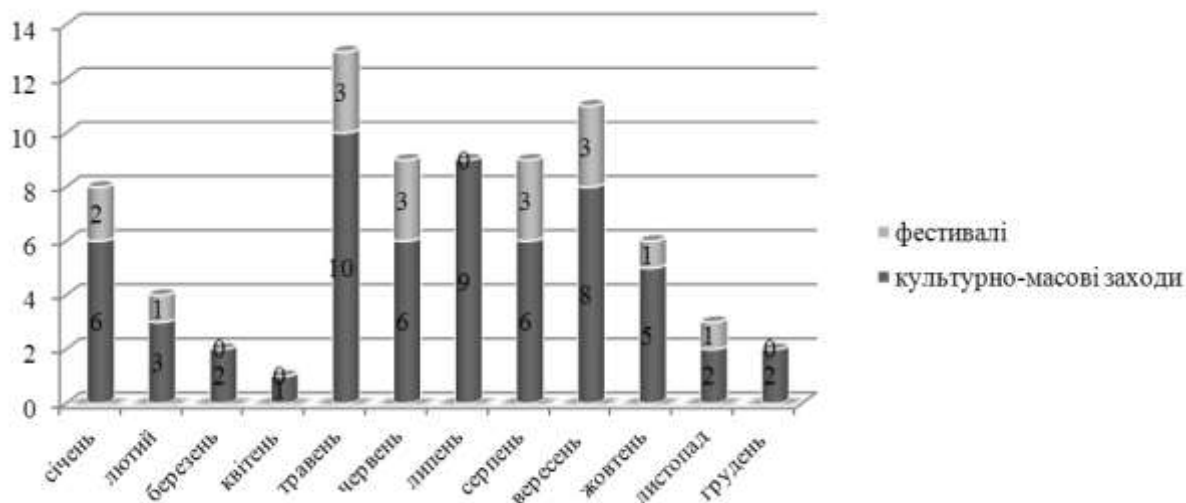
### АНАЛІЗ РЕКРЕАЦІЙНОГО ПОТЕНЦІАЛУ КАРПАТСЬКОГО РЕГІОНУ ДЛЯ НАДАВАННЯ ЛІКУВАЛЬНО-ОЗДОРОВЧИХ ПОСЛУГ

Українські Карпати - рекреаційний регіон України, в якому зосереджено третину рекреаційного потенціалу країни. Це фармакологічно активні цілющі води різного хімічного складу, родовища озокериту і лікувальних грязей, чисте



гірське повітря, багата гірська рослинність гірських ландшафтів Карпат і їх передгір'я, які створюють умови для розвитку сітки санаторіїв, курортів, туристичних закладів. Багатство регіону рекреаційними ресурсами дають можливість розвивати надання санаторно – курортних послуг на повному обсязі.

В Карпатському регіоні є потужні природно-ресурсні можливості організації зимових видів рекреаційної діяльності, зокрема, гірськолижної, а наявність унікальних бальнеологічних, ресурсів надає можливість розвиватися санаторно-курортному господарству. Розташуванню рекреаційних ресурсів в територіальному плані характерна нерівномірність, дискретність, що впливає на процес просторової організації розташування санаторіїв та курортів відповідно до прив'язки до ресурсу. Адже ні один санаторій чи курорт не може існувати без безпосереднього розташування біля нього лікувального ресурсу. Виключенням є санаторій «Карпати», якому мінеральну воду привозять з джерел Свалявського району.[2]

В Карпатському регіоні можна виділити три зони: Передкарпатська і Закарпатська курортно-оздоровча і Гірсько - Карпатська туристсько-оздоровча, а в їх межах окремі підзони і місцевості. На базі їх ресурсів розвиваються територіальні підсистеми Карпатського територіального рекреаційного комплексу різних рангів. Поряд з природними в регіоні велике значення мають історико-культурні рекреаційні ресурси: історичні, історично-архітектурні пам'ятки, визначні місця, традиційні народні промисли і ремесла, пам'ятки народної творчості. В цьому регіоні є багато старовинних замків, кам'яних фортець, церков та інших культових споруд. Все це також сприяє розвитку рекреації, особливо пізнавального туризму. В Карпатському регіоні сформувався рекреаційний комплекс, який являє собою сукупність рекреаційних закладів і підприємств інфраструктури, які об'єднані тісними виробничими і економічними зв'язками, а також загальним використанням природних і економічних ресурсів. На території Українських Карпат функціонує більш як 50 санаторіїв, майже сотня туристичних готелів, баз. Санаторно-курортне лікування і відпочинок в Карпатах – основні функціональні підсистеми регіонального рекреаційного комплексу, які опираються в своєму розвитку на унікальну по різноманітності і багатству природно-ресурсну базу [4].

Українські Карпати володіють двома основними групами природних рекреаційних ресурсів. Відповідно за класифікацією яку розробив О.Мінц. Отже групами є: санаторно-курортного лікування (або лікувальні); туризму і активного відпочинку. Саме ці ресурси служать базою розвитку надання санаторно-курортних послуг. В групі природно – лікувальних ресурсів надаються послуги такими галузями: бальнео-, грязево-, озокерито- і кліматолікування, забезпечення запасами мінеральних вод, лікувальних грязей, озокериту, а також лікувальними властивостями клімату. З точки зору перспектив розвитку надання санаторно – курортних послуг найбільше зацікавлення викликають родовища, які мають експлуатаційні запаси лікувальних мінеральних вод. В Українських Карпатах вони розвідані і затверджені по 12 родовищам. Три із них розташовані у Львівській області,

вісім – в Закарпатській і одне – в Чернівецькій області. Для санаторно - курортного (бальнеологічного) використання рекомендовані хлоридно-натрієві розсоли. Інші їх типи призначені для лікувально - питтєвого використання при різних захворюваннях органів травлення і обміну речовин. Курорти, які розвиваються на базі Моршинського родовища за ефективністю лікування входять до найкращих в Європі [3].

На їх базі функціонує санаторій “Верховина”. Близькі по типу до “Єсентукі” також вуглекислі хлоридно - гідрокарбонатні води Шаянського родовища, на базі яких працює санаторій “Шаян”. Широкий профіль лікувального використання високоефективних вуглекислих гідрокарбонатно - хлоридних натрієвих і кальцієво-натрієвих вод Квасівського родовища. На базі вод цього родовища в санаторії “Гірська Тиса” здійснюється лікування захворювань органів руху і опори, нервової системи, щитовидної залози, серцево-судинних і гінекологічних хвороб. Найбільшими запасами сульфідних вод Закарпаття володіє тільки Синякське родовище. Ці води використовуються місцевим санаторієм для ванн. Санаторно – курортні послуги – це не лише мінеральні води, повітря, але і лікувальні грязі. Відомо що це надзвичайно дієвий ресурс. Ресурсами грязелікування (пелоідотерапія) в регіоні володіє тільки Моршинське родовище в Львівській області. Його торф’яні грязі високо мінералізовані, містять багато органічних речовин, а також оцтову, масляну і мурашину кислоти. Їх геологічні запаси – 239 тис. м куб. Використовуються для грязелікування в невеликій кількості також неорганічні грязі в селищі Глибока і торф’яні в селах Костинці і Черешенька Чернівецької області, але їх запаси погано вивчені [1].

Не мало важливим ресурсом виступає клімат не тільки як фактор, який сприяє проведенню різних видів відпочинку на відкритому повітрі. Йому санітарно-епідеміологічні служби. Вони мають право заборонити експлуатацію діючих підприємств, цехів, водозаборів при відсутності споруд, які б забезпечували ефективне очищення газових викидів, стічних вод і чистоту поверхневих і підземних вод. Вказані служби забезпечені спеціалізованими лабораторіями, які проводять стаціонарні спостереження за чистотою навколишнього середовища. Об’єктами санітарних спостережень є водойми, які використовуються для господарсько-питних і культурно-побутових потреб населення. Санітарний стан водойм, які мають рибогосподарське значення, контролюють органи рибоохорони. Міністерство екології і природних ресурсів України вивчає хімічний склад поверхневих вод і його зміни під впливом діяльності людини. На основі отриманих матеріалів складаються огляди стану забруднення водних джерел по стаціонарних постах.

#### **Література**

1. Бейдик О. О. Рекреаційно-туристичні ресурси України / О. О. Бейдик. – К.: Київський університет, 2001. – 395 с.

2. Гайдук А. А. Оцінка туристичних ресурсів Закарпатської області та її практичне застосування. Соціально-економічні дослідження в перехідний період. Сталий розвиток та екологічна безпека (регіональна політика) : Щорічник наукових праць. Випуск 20 / НАН України / А. А. Гайдук. – Л. : Інститут регіональних досліджень, 2000. – 212 с.

3. Дмитрук О. Ю. Спортивно-оздоровчий туризм : навч. посб, 2-ге видання, перероблене та доповнене / О. Ю. Дмитрук, Ю. В. Щур. – К. : «Альтерпрес», 2008. – 280 с.
4. Мальська М.П. Основи туристичного бізнесу / М.П. Мальська. - К. : ЦНЛ, 2004.- 272с.

УДК 338.48(477)

В.В.ПАПП, В.В.ПОПОВИЧ  
Мукачівський державний університет

## ОСОБЛИВОСТІ УПРАВЛІННЯ РЕГІОНАЛЬНОЮ ІНФРАСТРУКТУРОЮ ТУРИЗМУ

Туристська інфраструктура (інфраструктура туризму) – це сукупність об'єктів соціально-культурного і побутового призначення, необхідних для роботи і розвитку туристичної діяльності [1]. Дане визначення недостатньо повне, і на наш погляд не відображає всю широту поняття. Термін «туристська інфраструктура» розглядається також як сукупність шляхів сполучення (дороги, під'їзні шляхи, аеродроми, вокзали, порти), а також інші об'єкти та комунікації (комунікаційні мережі і системи), системи зв'язку, установи сфери обслуговування (побутового, медичного, спортивного) та інші системи, об'єкти, підприємства, необхідні для забезпечення туризму.

Метою дослідження є аналіз особливостей управління туристичною інфраструктурою в регіоні.

Всій інфраструктурній системі туризму, як і окремих її елементів притаманна одна визначальна ознака - її сутність впливає з багатьох дефініцій інфраструктури. Це, мабуть, головна ознака, на основі якої ми можемо віднести той чи інший об'єкт в категорію інфраструктурного.

Однак в процесі функціонування і розвитку економіки туризму визначальну роль відіграють потреби і очікування споживача туристичних послуг, тобто мети туриста. Ці цілі в процесі споживання туристської послуги реалізуються інфраструктурою туризму. Кожен елемент інфраструктури володіє різними матеріальними і нематеріальними властивостями, які в сукупності формують туристську послугу [2]. Ці властивості можуть бути: притаманні об'єкту з моменту створення; виявлені (привнесені) в процесі функціонування.

Розвиток регіональної інфраструктури туризму - послідовний процес, пов'язаний з будівництвом і спорудженням інфраструктурних об'єктів, а також їх функціонуванням і розвитком, тому в класифікації використовується термін щабель з метою відображення послідовності еволюції, накопичення і використання інфраструктурного комплексу.

Туристська інфраструктура обслуговує процеси формування, розподілу і споживання туристичного продукту, і безпосередньо визначає його якісні, ціннісні, вартісні характеристики, іншими словами відповідність (або невідповідність) цільовим критеріям споживача. У туризмі, на відміну від інших сфер економіки, де інфраструктура виконує в основному допоміжну функцію, для інфраструктури характерна безпосередня участь у вищезгаданих процесах [3].

Говорячи про розвиток інфраструктури туризму, ми керуємося системним підходом до її визначення. У руслі процесу уточнення сформованих позицій доцільно виділяти в складі туристичної інфраструктури регіону на основі системного підходу:

по-перше, організаційні структури, що включають взаємозв'язок і відносини між господарськими одиницями;

по-друге, інституційні, тобто соціально встановлені функціональні структури, що розкривають взаємозв'язки між різними актами взаємодії одиниць із зовнішнім середовищем;

по-третє, інформаційні структури як соціальні форми розвитку, що відображають взаємодію організаційної та функціональної структур, а також їх взаємні еволюційні зміни.

Мета туриста формує інфраструктуру туризму конкретної території:

- визначає її структуру за елементами, їх особливості;
- визначає туристські властивості кожного елемента;
- наділяє туристськими властивостями об'єкти, які раніше не були ними.

Уточнення поняття «регіональна інфраструктура туризму» та класифікація її об'єктів розширює сферу управління інфраструктурою туризму в регіоні і відображає сучасні тенденції та закономірності розвитку галузі туризму. Виділена особливість регіональної інфраструктури туризму - це поєднання в ній матеріальних і нематеріальних властивостей, що забезпечують повноту задоволення потреб туриста в певному місці і в певний час. Дана обставина надає цій частині економіки туризму базовий, структуротворчий характер, що зумовлює (прямо чи опосередковано) можливості його розвитку на конкретній території.

#### **Література**

1. Гайдук А. Формування туристичної ринкової інфраструктури як фактор підвищення ефективності функціонування ринку туристичних послуг / А.Гайдук // Регіональна економіка. – 1999. – №2. – С. 172-178.
2. Єлистратова Г.І. Перспективи розвитку туристичної інфраструктури Кримського регіону / Г.І. Єлистратова // Економічний простір. – 2011. – №56/1. – С.32-38.
3. Ковалевский Г.В., Омуш М.О. Оценка туристической привлекательности региона (на примере Иордании) / Г.В.Ковалевский, М.О.Омуш // Вестник Харьков. национал. ун-та им. В.Н. Каразина, 2002. – Вып. 564.- С.266-269.

**УДК 338.48(477)**

**В.В.ПАПІ, П.В.ХОДАНИЧ**  
Мукачівський державний університет

### **ЕКОНОМІКО-ОРГАНІЗАЦІЙНЕ ЗАБЕЗПЕЧЕННЯ ТУРИСТИЧНИХ ПОСЛУГ В УКРАЇНІ**

Розвиток туризму в ХХІ столітті, як пріоритетної соціально-економічної сфери міжнародної та регіональної економіки, вимагає розробки методологій, конкретизації понять в сфері туризму, формування механізму створення і інновацій туристичного продукту.

Для більшості країн світу, в даний час, туризм - одне з основних джерел доходу. Туризм займає перше місце в світі серед всіх інших секторів економіки за кількістю робочих місць. Якщо в 1998 р. у сфері туризму було зайнято 115 млн. осіб, то за прогнозом у 2020 році буде створено 550 млн. робочих місць. Однак, на даний час туризм в різних країнах розвинений дуже нерівномірно [1].

При формуванні туристичного продукту важливо враховувати вимоги потенційних клієнтів, тому фірмі необхідно визначити цільову групу споживачів, на яку спрямований її продукт, тобто вибрати іноземного партнера. Реалізувати новорозроблені тури фірма може за допомогою наявних каналів збуту, тобто тих партнерів в країні, з якими вона працювала раніше.

Метою дослідження є пошук шляхів підвищення рівня комплексності туристичного продукту.

Туристський ринок в силу динамічного розвитку як ніякий інший споживчий ринок вимагає постійної інновації та створення нових турпродуктів. Розвиток конкуренції в окремих сегментах ринку і туристських регіонах обумовлюють безперервний пошук інноваційних прийомів і ринкових ніш. Розвиток потреб, технологій, засобів транспорту і систем розміщення туристів обумовлюють необхідність розробки туроператорами нових пропозицій.

Інновація турпродукту одночасно складна і проста в порівнянні з товарами та послугами інших споживчих ринків. Складна, оскільки володіє високою еластичністю і диференційованістю сегментів туристичного ринку. Проста, оскільки сам по собі турпродукт, будучи єдиним цілим, складається з багатьох взаємозамінних складових. Це обумовлює легку адаптивність турпродукту і його інноваційність.

Аналізуючи макрофактори, хотілося б відзначити загальні особливості їх впливу на розвиток туризму на території будь-якої країни. Так, наприклад, зачіпаючи економічні чинники, важливо звернути увагу, що підвищення рівня доходів в економічно розвинених країнах дає змогу населенню даних держав витратити більшу суму коштів на відпочинок - це сприяє підвищенню рівня розвитку туристичних послуг. Але поряд з цим, такі тенденції в економіці, як жорсткість митних процедур, фінансова нестабільність, можуть суттєво стримувати розвиток туристичних підприємств. Крім того, розвиток туризму суттєво залежить від зростання кількості населення, бажання задовольнити культурні, освітні та естетичні потреби [2].

Однак при досить високому рівні туристської привабливості розвиток туризму в регіоні стримується низкою об'єктивних проблем. Основні з них:

- недостатній рівень розвитку туристичної інфраструктури;
- невідповідність рівня підготовки та професіоналізму кадрів, обслуговуючих туристів, сучасним вимогам;
- відсутність чіткого позиціонування туристських об'єктів регіону.

Вирішення цих проблем дозволить сформувати на туристському ринку позитивний образ як регіону в цілому, так і окремих муніципальних утворень, адже регіони України володіють потужним рекреаційним потенціалом, сприятливими передумовами для розвитку різних видів туризму і відпочинку

Основним завданням розвитку туризму в країні є формування сучасної маркетингової стратегії просування туристичного продукту на внутрішньому та зовнішньому ринках.

Для виконання зазначеного завдання необхідно:

вдосконалити нормативно-правову базу;

посилити матеріально-технічне забезпечення туристичної сфери шляхом залучення інвестиційних вкладень;

активізувати підприємницький сектор в туристичній сфері, насамперед малого та середнього підприємництва;

розвиток інфраструктури туризму для забезпечення конкурентоздатності країни на світовому туристичному ринку;

розробка і впровадження сучасних механізмів і стандартів туристичного обслуговування [3].

Таким чином, використання запропонованих рекомендацій щодо розвитку туристичних послуг дозволить підвищити конкурентоспроможність туристичної індустрії на ринку послуг і створити впізнаваний бренд туристських послуг країни.

#### Література

1. Любіцева О.О. Методика розробки турів : навчальний посібник / О.О. Любіцева. – К. : Альтерпрес, 2003. – 104 с.

2. Сіренко К.В. Аналіз туристичного ринку України в сучасних умовах розвитку економіки / К.В. Сіренко // Актуальні проблеми економіки. – 2010. - № 12. – С. 70-74.

3. Уварова Г. Рекреаційно-туристичний потенціал України / Г.Уварова // Географія та основи економіки в школі. - 2010. - № 2. - С. 29-36.

УДК 911.3.

Н.С. П'ЯТКА

Мукачівський державний університет

### РОЛЬ ЛІКУВАЛЬНО-ОЗДОРОВЧОГО ТУРИЗМУ В РОЗВИТКУ РЕГІОНУ

Останнім часом у світі спостерігається зростання інтересу туристів до лікувально-оздоровчого туризму. Швидкий темп життя, безліч стресових ситуацій, зростання потоку інформації, несприятлива екологічна обстановка в більшості країн змушує людей звертатися до цього виду туризму.

Лікувально-оздоровчий туризм здійснюється з метою зміцнення здоров'я і передбачає перебування в санаторно-курортних установах. Туризм із метою лікування виокремлений і у класифікації осіб, які подорожують, рекомендованій UNWTO. Метою лікувально-оздоровчого туризму є профілактика захворювань і відпочинок. Він характеризується більшою тривалістю подорожі, відвідуванням меншої кількості міст і більшою тривалістю перебування в одному місці, тобто поряд із проведенням дозвілля передбачає відпочинок.

На сьогодні не існує єдиного підходу до визначення поняття **«лікувально-оздоровчий туризм»**. Найпростіше лікувально-оздоровчий туризм можна визначити як подорож до курортних місцевостей із метою відпочинку та

оздоровлення. Дещо інше визначення запропонував А. А. Федякін. На його думку, лікувально-оздоровчий туризм – це особливий вид туризму, що спрямований на відновлення життєво важливих функцій людини й призначений для хворих і ослаблених людей [3]. Більш ширше визначення цього поняття надає О. Ветітньов, який визначає лікувально-оздоровчий туризм як частину туристської діяльності, що передбачає в якості головного мотиву поїздки отримання туристами за власні або корпоративні кошти комплексу лікувально-діагностичних, реабілітаційних, профілактичних та рекреаційних послуг, що надаються в місцевостях, відмінних від місця їхнього проживання та в своєму розпорядженні необхідними для цього природними, матеріальними й людськими ресурсами з метою запобігання захворювань або лікування різних патологій [2].

Теоретико-методологічною базою дослідження послужили роботи науковців області туризму, економіки, екології, курортології, анімації М.Б. Біржакова, А.С. Кускова, О.В. Лисікова, Т.М. Третьякової; словники-довідники В.І. Криворучко, Є.І. Чазова та інших.

Актуальність дослідження організації лікувально-оздоровчого туризму на світових і вітчизняних ринках обумовлена певними обставинами.

*По-перше*, рівень розвитку лікувально-оздоровчого туризму важливий для кожної людини. Лікувально-оздоровчий туризм полягає не тільки у використанні сприятливих природних факторів (кліматотерапія), спорту і фізичної культури, але й у наданні культурно-дозвільної діяльності та інших форм нетрадиційної профілактики.

*По-друге*, залишається не сформованим попит на оздоровчі послуги. В Україні люди не до кінця розуміють призначення цього виду туризму і воліють брати участь у лікувальному туризмі, коли набагато легше провести профілактику, ніж усувати наслідки захворювання організму.

*По-третьє*, збереження і відтворення трудового потенціалу є завданням загальнодержавного масштабу.

Останнім часом ринок лікувально-оздоровчого туризму зазнає змін. Традиційні санаторні курорти перестають бути місцем лікування і відпочинку осіб похилого віку і перетворюються на **поліфункціональні оздоровчі центри**, розраховані на широке коло споживачів. Така трансформація курортних центрів зумовлена двома причинами. Перша криється в зміні характеру попиту на лікувально-оздоровчі послуги. Модним стає здоровий спосіб життя, у світі стає більше людей, які хочуть підтримувати гарну фізичну форму і мають потребу у відновлювальних антистресових програмах. Переважно це люди середнього віку, що надають перевагу активному відпочинку і часто обмежені в часі. На думку багатьох експертів, споживачі такого типу будуть головними клієнтами санаторних курортів і гарантією процвітання лікувально-оздоровчого туризму XXI ст.

Друга причина переорієнтації полягає в тому, що курорти поступово втрачають традиційну підтримку, у тому числі фінансову, муніципалітетів і держави. Щоб вийти на нові сегменти споживчого ринку і залучити додаткових клієнтів, оздоровниці змушені диверсифікувати свій продукт [1].

Розпорядженням Кабінету Міністрів України від 1 серпня 2013 року № 638-р „Про схвалення концепції Державної цільової програми розвитку туризму та курортів на період до 2022 року” туризм визнано як одну з найперспективніших галузей і проголошено пріоритетним напрямом соціально-економічного та культурного розвитку.

Мережа оздоровчих, рекреаційних та туристичних об'єктів на території Закарпатської області нараховує понад 400 санаторно-лікувальних та туристично-рекреаційних об'єктів; майже 400 сільських садиб, які готові надавати туристичні послуги, 21 туристично-інформаційний центр тощо.

Зберігаючи лікувальну функцію, курорти урізноманітнюють програму перебування пацієнтів культурними і спортивними заходами, пропонують широкий асортимент послуг з оздоровлення і відновлення сил, більш гнучко підходять до визначення тривалості курсів лікування й оздоровлення.

#### **Література**

1. Бейдик О. О. Рекреаційно-туристські ресурси України: методологія та методика аналізу, термінологія, районування / О.О. Бейдик. - К. : Альтерпрес, 2001. - 234 с.
2. Ветитнев А. М. Лечебно-оздоровительный туризм: вопросы терминологии и типологии / А. М. Ветитнев, А. В. Дзюбина, А. А. Торгашева // Вестник СГУТиКД. – 2012. – № 2 (20). – С. 50–56.
3. Федякин А. А. Теоретико-методические основы оздоровительного туризма / А.А. Федякин. – Майкоп, 2001. – 279 с.

**УДК 911.3.**

Д. Р. РИСЦЕВСЬКА  
Мукачівський державний університет

### **СІЛЬСЬКИЙ ЗЕЛЕНИЙ ТУРИЗМ ЯК ПРІОРИТЕТНИЙ НАПРЯМ РОЗВИТКУ ЗАКАРПАТСЬКОЇ ОБЛАСТІ**

Закарпатська область є перспективною для розвитку сільського зеленого туризму, з огляду на те, що володіє значним туристично-рекреаційними ресурсами, та в свою чергу, має певні здобутки в цьому напрямі. Закарпаття відоме своєю гостинністю, народним фольклором, звичаями та різноманітністю природи. На території області 80% території займають гірські ландшафти і 20% - рівнинні. Сьогодні є актуальним розвивати тут туристичну інфраструктуру, де можна сумістити різні види туризму, починаючи від зимового гірськолижного і закінчуючи лікувально-оздоровчим на основі використання ресурсного потенціалу області. Враховуючи, що в області домінує гірський рельєф провідним у туризмі повинен стати сільський зелений туризм. Можливість розвитку сільського туризму в Закарпатській області визначається значними природними ресурсами сільської місцевості, їх естетичністю та екологічною придатністю для туристичного використання; історико-культурною спадщиною сіл та міст області; наявністю житлового фонду в сільських поселеннях. Успіх розвитку цього напрямку залежить від сукупності факторів, а саме: виняткова історико-етнографічна спадщина сіл; екологічність сільської місцевості; гостинність та доступна ціна за послуги; можливість надання комплексу



додаткових послуг; зростаючий попит рекреантів на відпочинок у сільській місцевості; різноманіття туристично-рекреаційних ресурсів; відносно вільний сільський житловий фонд для прийому туристів, трудові ресурси для обслуговування туристів.

Сільський зелений туризм можна віднести до сфери малого підприємництва, він є новою формою підприємницької діяльності. Цей вид туризму формує ринкове середовище у вітчизняному агропромисловому комплексі. Він є важливим джерелом формування місцевого бюджету й бюджету селянської родини, сприяє створенню нових робочих місць на селі, впровадженню досягнень науково-технічного прогресу у малі форми сільськогосподарського виробництва.

Закарпатська область відома гірськими ландшафтами, чистими водами річки Тиси та її притоків - Терєблї, Терєсви, Рїки, Боржави, джерельно чистою водою озер Синєвир та Марїчейка, найвисокогірнішого озера Брєбенєскул та мальовничими замками Ужгорода, Мукачева, Хуста. Актуальним є виокремлення трьох рекреаційно-туристичних районів області [2]:

1) Верховинсько-Свалявський (Велико-Березнянський, Воловецький, Міжгірський, Перечинський, Свалявський райони);

2) Полонинсько-Марамороський (Іршавський, Хустський, Тячівський, Рахівський райони);

3) Потиський долинний (Ужгородський, Мукачівський, Берєгівський, Виноградівський райони).

Сільський туризм тут представлений такими його складовими як:

- велотуризм;
- винно-дегустаційний;
- кінний туризм;
- фольктуризм;
- водний туризм; історико-етнографічний туризм та ін.

Всі ці види відпочинку можливі завдяки природним ресурсам краю, які визначають стиль життя місцевої громади, особливістю культури, багатою духовною спадщиною.

Сільський зелений туризм є особливо важливим для Закарпаття, адже його привабливість, насамперед, у більшій доступності за витратами. Вигідний він і для селян, які за певну плату із задоволенням приймуть туристів, зручно їх розмістять, нададуть окремі види послуг. Тим паче в гірських районах, у яких безробіття та бідність сягає значних масштабів. Можливість займатися сільським туризмом на базі сільської садиби - цілорічна, а сьогодні 95% населених пунктів краю – сільські помешкання, у яких проживає майже 70% населення.

Отже, варто зауважити, що Закарпатська область має значний потенціал для потужного розвитку туризму і сільського зеленого у тому числі. Воно має стійкий імідж однієї з найпривабливіших і найперспективніших туристичних областей держави, де вже є значний досвід провадження сільського зеленого туризму. Тут наявні природні рекреаційні ресурси, мережа підприємств туристично-рекреаційного обслуговування, які становлять матеріально-

технічну базу та інфраструктуру туризму, що забезпечують функціонування туристично-рекреаційного комплексу регіону.

#### Література

1. Головацька В.В. Сільський зелений туризм: сутність, функції, основні організації / В. В. Головацька // Економіка АПК. – 2006. – №10. – С.148-155.
2. Зінько М. Ще раз про сільський туризм, агротуризм і зелений туризм / М.Зінько, Г. Кінаш, Я. Дідик та ін. // Туризм сільський зелений (спецвипуск) - 2002. - 32. - С. 2-7.
3. Мельниченко С. В., Єременко А. Ю. Соціально-економічне значення та проблеми розвитку сільського зеленого туризму в Україні [Електронний ресурс]. – Режим доступу : <http://www.ecologylife.ru/tyrizm-kurort/sotsialnoekonomichne-znachennya-ta-problemi-ro>
4. Про особисте селянське господарство : Закон України від 15 травня 2003 року № 742-IV // Відомості Верховної Ради України. – 2003. – № 29. – Ст. 232. 6. Всесвітня туристична організація [Електронний ресурс]. – Режим доступу : [www.world-tourism.org](http://www.world-tourism.org)

УДК 911.3.

Н.М. СМОЧКО  
Мукачівський державний університет

### ПРИНЦИПИ ПОБУДОВИ ЯКІСНОЇ МОДЕЛІ ТЕРИТОРІАЛЬНОЇ РЕКРЕАЦІЙНОЇ СИСТЕМИ

Цілеспрямована організація простору з урахуванням різних видів і форм діяльності сприяє формуванню рекреаційних систем. Вперше базову модель рекреаційної системи розробив Преображенський В.С. (1975 р.), за якою рекреаційна система розглядається як соціальна система – складна, керована (частково самокерована), що утворена зі взаємопов'язаних підсистем – відпочиваючих, природних і культурних територіальних комплексів, технічних систем, обслуговуючого персоналу й органу управління [1]. Дана модель складається з визначеної кількості елементів, пов'язаних прямим і зворотним зв'язком в центрі якої є рекреанти (відпочиваючі). Відносини з іншими підсистемами у моделі вчений розглядав як залежні від соціальних, вікових, національних, регіональних та індивідуальних особливостей групи або окремої людини стосовно інших підсистем.

Природні й культурні територіальні комплекси подані не лише як ресурси, а й як умови задоволення рекреаційних потреб, технічні ж системи мають виконувати життєзабезпечуючу функцію, а також задовольняти специфічні рекреаційні потреби відпочиваючих. Обслуговуючий персонал у такій моделі за допомогою технічних систем і природних комплексів обслуговує відпочиваючих (туристів), забезпечуючи їх широким пакетом послуг, туристичними товарами, інформацією, зв'язком тощо. І, нарешті, орган управління, аналізуючи результати функціонування підсистем, приймає необхідні рішення про зміни співвідношень між підсистемами на користь відпочиваючих (туристів).

Як зазначає Топчієв О.Г. територіальна рекреаційна система – це форма організації рекреаційної діяльності на певній території, що забезпечує функціональний взаємозв'язок, взаємодію та координацію всіх підсистем,

блоків і елементів рекреаційного господарства для надання послуг відпочинку [3].

У реальному житті територіальні рекреаційні системи як такі можна зустріти не часто. Але така теоретична модель вкрай необхідна як зразок, як еталон для формування найбільш ефективних комплексів рекреаційного господарства, для організації скоординованої і раціональної функціональної взаємодії всіх складових і всіх учасників рекреаційного процесу.

Бейдик О.О. розглядає територіальну рекреаційну систему як об'єкт дослідження рекреаційної географії, комплексну геосистему, яка об'єднує соціальні, техногенні, природні компоненти та розглядається в одному ряду з територіальними виробничими комплексами і природними геосистемами. Має декілька функцій:

- економічну (просте і розширене відтворення трудових ресурсів);
- бюджетну (прибутково-видаткова стаття);
- соціальну (задоволення індивідуальних і групових рекреаційних потреб) [1].

Аналіз наукових досліджень дає можливість стверджувати, що територіально-рекреаційна система розглядається як функціональна система. Відмінність між підходами моделювання територіальної рекреаційної системи в одному випадку полягає в тому, що рекреанти об'єднані в рамках окремих галузей з обслуговуючими групами, а в другому – вони становлять окремий функціональний блок.

Проте, наведені моделі є недосконалими. Нами констатовано, що територіальна рекреаційна система повинна формуватись як інтегрована система, що складається з значної кількості елементів. Взаємозв'язки у даній системі мають бути зумовлені безпосереднім споживанням рекреаційних ресурсів, використанням природних об'єктів установами обслуговування і формуванням рекреаційних потоків населення. Тому територіальна рекреаційна система має складатися із природних об'єктів, установ обслуговування і рекреантів, що їх використовують (вони можуть розглядатися як територіально визначені кількісні значення потреб у рекреації і ступенів їх задоволення).

Основним принципом побудови якісної моделі територіальної рекреаційної системи є застосування системного підходу, при якому будь-яка система розглядається як сукупність взаємопов'язаних елементів, що має вихід (мета монорозвитку), вхід (матеріально-речову основу), зв'язок із зовнішнім середовищем і зворотний зв'язок.

Принцип системності є основоположним при створенні, функціонуванні і розвитку якісної моделі територіально-рекреаційної системи. Він дає можливість досліджувати об'єкт як одне ціле, виявляти на цій підставі різноманітні типи зв'язків між структурними елементами, які забезпечують цілісність системи, встановлювати напрямок виробничо-господарської діяльності системи і реалізовані нею конкретні функції.

Особливе значення при формуванні якісної моделі територіально-виробничої системи відіграють принципи комплексності, територіальності і

регіональної цілісності, ієрархічності, екологічності, обмеженого централізму, самоорганізації та інші.

Так, наприклад, принцип комплексності передбачає взаємообумовлений і взаємопов'язаний розвиток рекреаційної системи як єдиного цілого на основі взаємозв'язку всіх підсистем та елементів. Тобто він забезпечує з одного боку, взаємозв'язок і взаємообумовленість поєднання елементів системи, а з іншого – раціоналізацію структури, оптимальну узгодженість її складових – елементів та підсистем. Комплексність сприяє раціональному поєднанню основних та супутніх галузей господарювання і ефективному використанню наявного ресурсного потенціалу території.

Принцип територіальної та регіональної цілісності забезпечує вивчення геопросторового розміщення природних рекреаційних ресурсів, природокористування, форм матеріалізації виробничого процесу на території регіону, характеру життєдіяльності населення.

#### **Література**

1. Бейдик О.О. Рекреаційно-туристські ресурси України: методологія та методика аналізу, термінологія, районування. – К.: ун-т, 2001. – 395с.
2. Преображенский В.С. Рекреационная география, ее состояние и перспективы / В.С. Преображенский, Б.Н. Лихачов, Ю.А. Веденин // Социально-экономические и географические аспекты исследования. – М., 1974. – С. 1–16
3. Топчів О.Г. Суспільно-географічні дослідження: методологія, методи, методика/ О.Г. Топчів. – Одеса: Астропринт, 2005. – 631 с.

**УДК 911.3.**

**Н.М. СМОЧКО, І.В. МЕТЕНЬКАНИЧ**  
Мукачівський державний університет

### **СУЧАСНІ ЗАКЛАДИ СОЦІАЛЬНО-ПОБУТОВОГО ОБСЛУГОВУВАННЯ В ТУРИЗМІ**

Соціально-побутове обслуговування займає важливе значення в системі задоволення туристично-рекреаційних послуг відпочиваючих в межах територіальної рекреаційної системи, окремі підсистеми якої функціонують як її складові елементи. Нові типи міжпоселенських функцій змінюють структури центрів обслуговування в системоутворюючих центрах, тому на сучасному етапі розвитку суспільства міжпоселенські зв'язки проявляються на всіх рівнях закладів сфери обслуговування.

Соціально-побутова інфраструктура включає в себе:

- заклади побутового обслуговування;
- заклади громадське харчування;
- заклади торгівлі;
- житлово-комунальне господарство.

До інфраструктури побутового обслуговування належать в основному невеликі підприємства. Вони надають десятки різноманітних виробничих і невиробничих послуг. Це підприємства із ремонту та індивідуального пошиття

взуття; ремонту і техобслуговування індивідуальних транспортних засобів; хімчистки; пральні; фотосалони; лазні; перукарні тощо.

Інфраструктура торгівлі та ресторанного господарства забезпечує просування товарів з виробничої сфери до споживача-туриста шляхом купівлі-продажу: магазини, кіоски, супермаркети, гіпермаркети тощо. Їдальні, кафе, бари, ресторани формують інфраструктуру ресторанного господарства.

В ринкових умовах економіки більш прийнятною є функціональна система обслуговування, яка поділяється на ієрархічні блоки:

1) блок закладів, що забезпечує послуги повсякденного попиту туристів, які задовольняють утилітарні потреби та об'єднує заклади, які представляють відпочиваючим товари і послуги повсякденного і частого попиту, які забезпечують комфортні умови праці і побут: магазини, їдальні і заклади побутового обслуговування. Їх специфіка полягає в тому, що вони забезпечують населення більшою частиною продуктів харчування, стандартними товарами та закладами обслуговування;

2) блок закладів, що забезпечує періодичне та епізодичне обслуговування туристів – забезпечує різні форми нестандартного обслуговування і об'єднує заклади обслуговування і торгівлі зі складним асортиментом. Це підприємства торгівлі товарами туристського і побутового призначення: кіоски, магазини, універмаги, супермаркети, гіпермаркети, оптові ринки, які також представляють населенню товари тривалого користування, торгові центри (інтегровані, спеціалізовані), торгові молі (молі-універмаги, молі-пасажі, молі-атріуми), виробничі підприємства товарів туристського і побутового призначення: туристського спорядження, парфумерії, сувенірів, прикрас.

Ступінь концентрації торгівлі і сервісу дозволяє виділяти в складі підприємств ринків великі торговельно-сервісні ринкові комплекси; спеціалізовані або змішані ринки; міні-ринки (зони або майданчики для ведення ринкового торгу). Торговельно-сервісний ринковий комплекс – це велике за потужністю й обсягами реалізації товарів і послуг підприємство ринків з розвиненою внутрішньою інфраструктурою власних і залучених структурних підрозділів, здатних створювати і надавати низку організаційно-технологічних, торговельних і побутових послуг усім учасникам торгівлі на ринках. Підприємство ринків є дещо меншим за параметрами й обсягами обігу ринком, забезпеченим достатньою матеріально-технічною базою для організації пролажу продовольчих і непродовольчих товарів. Міні-ринки (зони, майданчики) – це влаштовані належним чином для ведення ринкового торгу невеликі за кількістю торгових місць і пунктів дрібнороздрібної торгівлі ринки з мінімальним набором послуг для ринкових торговців.

Доволі часто від розмірів концентрації торгівлі і сервісу залежить ступінь господарської самостійності підприємства ринків. За цією ознакою розрізняють ринки-підприємства і ринки-філії головних підприємств. Ринки-підприємства є самостійними суб'єктами господарської діяльності з правами юридичної особи, а ринки-філії – це територіально відокремлені зони і майданчики для ведення ринкового торгу за допомогою і під керівництвом основного підприємства, не обов'язково ринку.

Відповідно до типу влаштування і виду ринкових споруд зустрічаються накриті, павільйонні, відкриті і комбіновані ринки. На сьогодні найбільшого розповсюдження набули комбіновані ринки – поєднання накритої частини з відкритим майданчиком павільйонів – відкритого майданчика тощо. Від типу влаштування ринку в першу чергу залежить його привабливість для ринкових торговців і покупців та здатність організувати цілорічну торгівлю незалежно від природно-кліматичних умов в районі розміщення

В умовах ринку великі заклади торгівлі працюють із великими оптовими партіями, що дає змогу продавати деякий свій товар значно дешевше, ніж у магазинах нижчого рівня. З метою укрупнення закладів обслуговування їх об'єднують в універсами, торгові центри, гіпер- і супермаркети.

Основною умовою кардинального скорочення часу для того, щоб дістати послугу є розміщення закладів стандартного обслуговування не залежно від їх величини, на шляхах людських потоків. Проте, торгові заклади необхідно розміщувати у вузлових точках на основних трасах повсякденного транспортного пересування мобільного споживача. Враховуючи, що близько 55% відвідувачів магазинів відносяться до цієї категорії населення.

Отже, при створенні сучасної системи обслуговування у середніх містах необхідно створювати органічний зв'язок планувальної структури із транспортною мережею міста, зберігати мінімальну кількість торгових закладів визначеного профілю на територіях міста незалежно від форми власності, брати до уваги звички і традиції мешканців житлових одиниць.

#### **Література**

4. Бейдик О.О. Рекреаційно-туристські ресурси України: методологія та методика аналізу, термінологія, районування. – К. : ун-т, 2001. – 395 с.

5. Преображенский В.С. Рекреационная география, ее состояние и перспективы / В.С. Преображенский, Б.Н. Лихачов, Ю.А. Веденин // Социально-экономические и географические аспекты исследования. – М., 1974. – С. 1–16.

6. Топчієв О.Г. Суспільно-географічні дослідження: методологія, методи, методика/ О.Г. Топчієв. – Одеса : Астропринт, 2005. – 631 с.

**УДК 911:330**

Я.І.ТОКАР  
Мукачівський державний університет

### **МІСЦЕ КАРПАТСЬКОГО РЕГІОНУ В РОЗВИТКУ САНАТОРНО-КУРОРТНОЇ СПРАВИ УКРАЇНИ**

Система санаторно-курортних закладів розвивалась в межах державної системи охорони здоров'я, її послуги були соціально орієнтованими і достатньо дешевими для громадян (за рахунок фонду соціального страхування та інших джерел фінансування). Але недостатньо розвинена матеріально-технічна база галузі, її низька пропускна спроможність і застаріле обладнання, навіть при високій кваліфікації персоналу і досконалості методик профілактики та лікування, робила санаторно-курортні заклади важкодоступними для більшості населення. Тому в період розвитку масового туризму в країні курорти,

особливо кліматичні, заповнювались неорганізованими відпочиваючими, які користувались переважно приватним житлом. Така традиція масової рекреації сформувала в основних курортно-рекреаційних зонах достатньо розвинений ринок пропозиції послуг розміщення на основі приватного житла.

В ринкових умовах сьогодення санаторно-курортна справа в Україні зазнає структурних змін. В першу чергу вони торкнулися організаційно-управлінських засад: зростаюча комерціалізація діяльності, вихід на ринок санаторно-курортної пропозиції, подальша сегментація даного ринку відповідно до змін попиту обумовили зміну форм власності (зокрема, розширилась колективна та приватна складові) та управлінської структури. Послуги санаторно-курортних закладів в Україні становлять майже 40% від загального обсягу діяльності туристської галузі. Країна має широку і різноманітну ресурсну базу, представлену майже всіма бальнеологічними типами мінеральних вод: вуглекислі; радонові; сульфідні; залізисті; бромні, йодо-бромні та йодні; кременисті; води з підвищеним вмістом органічних речовин; води без специфічних компонентів тощо. Грязьові курорти використовують торфові, мулові, сапропелеві грязі, значні поклади яких є в озерах та лиманах, Одеської, Херсонської, Запорізької областей.

Радонові мінеральні води застосовують курорти Хмільник, Кременна, санаторіями та водолікарнями Житомира, Черкас («Радон»), Білої Церкви, Миронівки, Полоного (Хмельницька обл.). Даний тип вод має значні ресурси для розширення їх використання особливо у південно-східних областях ареалу поширення. Родовища сульфідних мінеральних вод заходу України широко використовуються курортами Немирів, Шкло, Любень Великий, Черче, в той час як на півдні України залишаються швидше перспективними щодо пошуків та експлуатації. Мінеральні води з підвищеним вмістом органічних речовин (нафтуса та типу нафтуса (Збручанська, Ново-збручанська)) поширені на території Львівської, Тернопільської, Хмельницької, Чернівецької та Івано-Франківської областей. Саме ці прісні води принесли світову славу оздоровницям Трускавця. На базі їх використання розвивається курортне господарство Сатанова, Східниці; функціонують санаторії «Україна» (Хмельницька обл.), «Збруч» (Тернопільська обл.). В санаторно-курортних закладах України найширше застосування мають мулові органо-мінеральні сульфідні грязі солоних озер та лиманів Азово-Чорноморського регіону. За розвіданими запасами найбільшими родовищами є лимани: Алібей, Шагани, Куяльницький, Тилігульський, Хаджибейський та ін.; озера: Кизил-Яр, Узунларське, Тобечицьке, Чокрацьке, Генічеське. Приблизно половина родовищ поки що не експлуатується. У північній та західній частинах України поширені торфові лікувальні грязі, які знайшли застосування на курортах Шкло, Моршин, Хмільник, Миргород, Горинь, Любень Великий, Черче, у водолікарнях відповідних областей. Найкращі в кліматичному відношенні рекреаційні території зосереджені на узбережжі Чорного та Азовського морів (переважно для літнього відпочинку), та Карпатах і Закарпатті (як літня, так і зимова рекреація). Важливим плюсом для розвитку туристсько-рекреаційного

комплексу є відсутність періоду акліматизації для жителів переважної частини Європи, які є потенційними споживачами українського туристичного продукту.

Особливі кліматичні умови склалися в гірських районах України: Карпатах та Кримських горах [5]. Кліматичні умови Карпат є більш комфортними для організації зимових видів рекреації, а передгірних районів та Закарпаття, як зимових, так і літніх. Важливими кліматичними курортами регіону є Ворохта, Косів, Шешори, Яремча, Ясиня, Яблуниця, Славське, Сойми, Чинандієве, Кобилецька Поляна тощо. Важливою характеристикою сучасного стану розвитку рекреаційної індустрії в регіоні є наявна матеріальна база, з об'єктами різного рекреаційного профілю, яка повинна розвиватися залежно від особливостей того чи іншого району. Частка регіону складає \*% від загальної кількості санаторно-курортних закладів регіону. [3] У структурі регіонального фонду ця галузь займає провідне місце по кількості санаторіїв та пансіонатів з лікуванням (67%), баз відпочинку (52,7%), готелів (49%). Із загальної кількості місць у всіх рекреаційних закладах регіону на Закарпатську область припадає 20,5%, Чернівецьку -10,7% [1]. Розвиток матеріальної бази рекреації за останні роки показує, як за цей час відбулись певні структурні зрушення в цій сфері [2]. На фоні росту кількості рекреаційних об'єктів зменшилась їх сумарна місткість. Розвиток ринкової економіки вимагає поліпшення якісних характеристик рекреаційного процесу, а не штучного нарощування обсягів нового будівництва. Розвиток санаторно-курортної справи в Карпатах - це повернення капіталів в Україну, зміцнення її суверенітету і державності, для цього є всі умови тільки їх необхідно втілити у реальність. Карпатський регіон за своїми природними даними не поступається ні єдиній країні Європи. Для сьогодення галузь рекреації повинна бути однією з пріоритетних видів діяльності. Розвиток рекреації та відповідність її міжнародним стандартам дасть можливість залучати туристів з інших країн. Наприклад у Трускавці курортний санаторій "Бескид - Дніпро" щорічно приймає туристів та відпочиваючих, що дає можливість залучати іноземної валюти майже 9 млн. доларів США. Такі лікувальні комплекси нині створені і в Моршині, Любині Великому, куди також приїздить багато іноземних туристів для відпочинку та лікування, тим самим поповнюючи регіон іноземною валютою. Карпати мають потужний потенціал для розвитку різних видів туризму.

Таким чином, оцінка рекреаційного потенціалу території показує, що його якісні і кількісні параметри в поєднанні з географічними і економічними показниками є важливими об'єктивними передумовами розвитку рекреаційного комплексу Карпатського регіону. А це значні капіталонадходження, тісні зв'язки з іншими державами і основні-створення широкої мережі робочих місць.

#### **Література**

1. Давиденко, С. В. Вплив розширення внутрішнього ринку на економічне зростання України [Текст] / С. В. Давиденко // Стратегічні пріоритети. – 2006. – № 1. – С. 93–101.
2. Кифяк В.Ф. Організація туристичної діяльності в Україні Чернівці : Книги-XXI, 2003. - 300 с.



3. Мазур Ф.Ф. Соціально-економічні умови розвитку рекреаційної індустрії (на прикладі Карпатського регіону) Навчальний посібник. - К. : Центр учбової літератури, 2005. - 96 с.

4. Рутинський М. Й. Туристичний комплекс Карпатського регіону України : навч. пос. / М. Й. Рутинський, О. В. Стецюк. – Чернівці : Книги – ХХІ, 2008. – 440 с.

5. Химинець В. В. Карпатський регіон у контексті сталого розвитку України [Текст] / В.В. Химинець // Науковий вісник Ужгородського Національного Університету. Сер. : Економіка. – 2012. – № 37. – Частина 3. – С. 40–45.

6. Шаблій О. І. Географічне і геополітичне положення Українських Карпат / О.І. Шаблій // Карпатський край. – 2012. – № 1. – С. 113-122.

УДК 332.3

А.Є.ФЕЄР  
Національний авіаційний університет

### **АКТУАЛЬНІ ПРОБЛЕМИ ЕКОЛОГОБЕЗПЕЧНОГО ВИКОРИСТАННЯ ПРИРОДНИХ РЕСУРСІВ**

Закарпаття є курортним регіоном. Особливу цінність представляють унікальні джерела мінеральних вод, які могли б стати при кращій та узгодженій організації курортної справи джерелом збагачення краю та оздоровлення населення. За висновками фахівців, мінеральні та термальні води краю за своїм хімічним складом і лікувальними властивостями не поступаються відомим водам Кавказу, Чехії, Франції. Закарпаття має сприятливі умови і потенціал для подальшого розвитку туризму і рекреації європейського рівня. В умовах активного розвитку туристично-рекреаційної галузі використання природних ресурсів і, перш за все, мінеральних і термальних вод, повинно поєднуватися з заходами щодо охорони навколишнього середовища.

Слід зазначити стихійну появу останнім часом великої кількості підприємств готельного господарства, які виникли поблизу джерел мінеральних вод. Їхнє будівництво зумовлено не стільки потужним зростанням відпочиваючих і потребою у закладах розміщення, а скільки погіршенням роботи курортів, баз відпочинку, які мають застарілу матеріальну базу і не спроможні задовольнити відповідний сервіс для відпочиваючих і туристів. Отже, необхідно приймати комплексну програму залучення інвестицій в курортно-санаторну сферу й розбудову відповідної інфраструктури.

Негативним є неузгоджений, стихійний план забудови, відсутність необхідних, недотримання норм при будівництві, що може в майбутньому призвести до підвищеного антропогенного навантаження на довкілля. Крім того, вкрай незадовільним залишається низьке використання мінеральних лікувальних вод, що за оцінками експертів, знаходиться на рівні 6% від затверджених експлуатаційних запасів родовищ, що є нижчим від середнього показника по Україні (7-8 %).

Подальший розвиток та усунення негативних проявів господарювання у рекреаційно-туристичній сфері можливі за умов залучення капіталу у розбудову курортно-санаторного господарства, відповідної інфраструктури, створення

рекреаційно-туристичного кластера з формуванням мережі SPA-курортів на фоні активізації владних ініціатив щодо сприяння розвитку пріоритетного напрямку економічного зростання регіону та формування культури здорового способу життя [1].

З метою раціонального використання мінеральних вод, на нашу думку, необхідно провести ряд заходів:

- у промисловому використанні (розливу) мінеральних вод пріоритет надавати задоволенню потреб санаторно-курортним закладам на найближчі 20-25 років;
- залучення до розливу природно-столових та слабо мінералізованих лікувально-столових вод які не використовуються;
- провести чітке розмежування розливу мінеральних вод на лікувальні і столові (малої мінералізації та джерельних) за лікувальними показниками;
- забезпечити безумовне виконання санітарно-протиепідеміологічних заходів в межах округів санітарної охорони;
- заборонити вирубку лісу в зоні формування водних ресурсів родовищ мін вод та гірських схилів під сільськогосподарські угіддя
- вирішити на сучасному рівні проблему утилізації побутових та виробничих відходів на території області.

Таким чином, ефективне використання мінеральних вод в значній морв залежатиме від посилення природоохоронної діяльності на рекреаційних територіях, розробка і затвердження зон санітарної охорони підприємствами, що експлуатують лікувальні ресурси, унеможливить забруднення земельних ресурсів в місцях розташування родовищ мінеральних вод, сприятиме їх збереженню та раціональному використанню.

#### **Література**

1. Гоблик В.В. Карпатський регіон: актуальні проблеми та перспективи розвитку : колективна монографія / Н.А. Мікула, Є.Е. Матвеев, В.В. Гоблик, І.Р. Тимечко та ін.; відп. ред. Н.А. Мікула – Львів : Інститут регіональних досліджень НАН України. (Серія «Проблеми регіонального розвитку»: у 8 томах, т.8), 2013. – 372 с.

**УДК 338.48**

**Н.О. ЧМИРКОВА**

Науковий керівник: В.І. САПИЧ

Сумська філія Харківського національного університету внутрішніх справ

### **ПРОБЛЕМНІ ПИТАННЯ ТУРИСТИЧНО-РЕКРЕАЦІЙНОЇ СФЕРИ СУМСЬКОЇ ОБЛАСТІ ТА ШЛЯХИ ЇХ ВИРІШЕННЯ**

Сумську область є одним з наймальовничіших куточків України, що створює надзвичайно сприятливі умови для розвитку практично всіх напрямків туризму і рекреації. На території області відомо понад 80 давньоруських городищ, сотні поселень та могильників, десятків великих міст, про які розповідають стародавні літописи: Ромни, Вир, В'яхань, Путивль, Попаш,

Глухів, Зартий. На Сумщині нараховується близько 1,5 тис. пам'яток історії, 700 - археології, 65 - пам'ятників монументального мистецтва і 372 пам'яток архітектури. На базі комплексів та ансамблів пам'яток створено два обласних та один державний історико-культурні заповідники. Для задоволення культурно-мистецьких уподобань жителів області на Сумщині діють 2 обласних театри, філармонія, 616 клубних та 566 бібліотечних установ системи Міністерства культури України, 16 комунальних музеїв, 35 початкових мистецьких навчальних закладів. У клубних закладах працює 2322 творчих колективів, де реалізують свої уподобання близько 24 тисяч учасників, 240 колективів мають звання «народний аматорський» [1].

Яскравим представником культурних уподобань є Глухів - одне з найбільш древніх міст України, що веде свою історію з 1152 р. Це колишня столиця Гетьманської України, резиденція гетьманів І. Скоропадського, Д. Апостола, К. Розумовського, батьківщина видатних діячів світової й української музичної культури М. Березовського й Д. Бортнянського. Саме в Глухові була відкрита перша в Україні музична школа.

Природно-заповідний фонд Сумської області станом на 01.03.2017 має у своєму складі 263 території та об'єкти загальною (фактичною) площею 176,51 тис. га, з них загальнодержавного значення – 19 об'єктів площею – 50,5 тис. га (28,6 %), місцевого значення – 244 об'єкта площею – 126,01 тис. га (71,4%). Відношення площі природно-заповідного фонду до площі області («показник заповідності») становить 7,41 % [1].

Структура природно-заповідного фонду області включає в себе 9 категорій територій і об'єктів загальнодержавного та місцевого значення: національні природні парки «Деснянсько-Старогутський» та Гетьманський, природний заповідник «Михайлівська цілина», регіональний ландшафтний парк «Сеймський», заказники, пам'ятки природи, заповідні урочища, а також штучно створені об'єкти: дендрологічні парки, парки - пам'ятки садово-паркового мистецтва тощо.

Значної уваги потребує природно-заповідний фонд області: заповідники, пам'ятки природи і садово-паркового мистецтва, заповідні урочища, а особливо заповідник «Михайлівська цілина» - єдина в Україні цілинна ділянка лучного степу в лісостеповій зоні. Це один лише подібний заповідник в Україні. Багато хто називає його «брендом» Сумської області. Сумчанам добиратися до незворушених цивілізацією земель недовго - степ знаходиться всього в 100 км від обласного центру біля хутора Жовтневий Лебединського району. З 1961 р. і по сьогоднішній день Михайлівська цілина входить до складу Українського державного степового заповідника. Територія заповідника становить 202,4 га. Експертна рада Сумської області визначила сім чудес природи Сумщини і одним з них стала «Михайлівська цілина» [2].

Разом з тим, розвиток туристично-рекреаційної сфери Сумщини гальмують наступні системні проблеми:

- відсутність цільових державних та регіональних програм інформаційно-рекламного характеру щодо підтримки (промоції) внутрішніх туристичних маршрутів та національних рекреаційних послуг;

- низький рівень зацікавленості регіональної влади у використанні наявного на місцевому рівні туристично-рекреаційного потенціалу;
- незадовільна ситуація у сфері розвитку готельного бізнесу, що зорієнтований, переважно, на високі ціни та клієнтів з доходами вище середнього рівня;
- незначна зацікавленість представників малого та середнього бізнесу щодо інвестування у розвиток готельного бізнесу економ-класу та готельної інфраструктури;
- нестача кваліфікованих фахівців у сфері туристично-рекреаційного бізнесу, що вільно володіють іноземними мовами.

Вважаємо, що для вирішення зазначених проблем необхідно наступне:

- місцеві органи влади мають офіційно визнати розвиток туристично-рекреаційної сфери одним із напрямів структурної перебудови регіональної економіки і запровадити відповідні програми її підтримки;
- для ефективного використання наявних на місцевому рівні рекреаційних ресурсів, доцільно задіяти потенціал міжрегіонального співробітництва;
- на регіональному та на загальнодержавному рівні необхідно створити інформаційні центри, які будуть займатися пропагандою туристично-рекреаційних послуг.

#### **Література**

1. Сумська обласна державна адміністрація Загальні відомості про Сумську область [Електронний ресурс]. - Режим доступу : <http://sm.gov.ua/uk/2012-02-03-08-02-55.html>.
2. Заповідні скарби Сумщини / Під.ред. д.б.н. Т.Л. Андрієнко.- Суми : В-во «Джерело», 2001. – 208 с.

## **РОЗДІЛ 5**

### **СФЕРА ГОСТИННОСТІ В ІНФРАСТРУКТУРІ МАЛИХ МІСТ**

УДК 640.4:338.48

Н.М.ГОБЛИК-МАРКОВИЧ, Г.Ф.ІЛЬТЬО  
Мукачівський державний університет

#### **СФЕРА ГОСТИННОСТІ СКЛАДОВА ТУРИСТИЧНОЇ ПРИВАБЛИВОСТІ М.МУКАЧЕВО**

В Закарпатській області є всі передумови для туристичної діяльності та рекреації, що є перспективних напрямом розвитку муст краю. Це особливо актуальне для області, і для малих міст регіону, де є всі передумови для розширення рекреаційного потенціалу території. Вагоме місце у створенні туристичної привабливості міста займає сфера гостинності як складова інфраструктурного забезпечення галузі. Але для цього необхідно розвивати внутрішню інфраструктуру, зокрема: налагодити авіаційні перевезення в середині країни; реконструювати готелі, туристичні бази, комплекси, мотелі; поліпшити сервісне обслуговування шляхом навчання та підвищення кваліфікації персоналу. Багато дослідників краю займаються дослідженням сфери туризму та гостинності в ракурсі перспективного напрямку розвитку малих міст так і Закарпатської області. Зокрема, серед них такі науковці: Гоблик В.В., Папп В.В., Мілашовська О.І., Лужанська Т.Ю., Шандор Ф.Ф. та ін.

На основі проведеного аналізу програми розвитку Закарпатської області [1] та існуючого економічного стану міст області ми пропонуємо стратегію розвитку туристичної привабливості міста Мукачево, в якій вагоме місце відводиться інфраструктурному забезпеченню та сфері гостинності. Для цього передбачається здійснити низку заходів, які були б спрямовані на покращення існуючого стану туристичної галузі в місті Мукачево та області. Тому, основними завданнями програми розвитку області та міста Мукачева [2] є: забезпечення пріоритетного розвитку туристичної галузі з урахуванням специфіки області, відповідно до законодавства України та норм міжнародної практики; удосконалення організаційної структури галузі; створення розвинутої інженерної та соціальної інфраструктури; визначення напрямів інформаційно-рекламної діяльності; стимулювання діяльності через встановлення цільового фінансування і кредитування. Галузь розвиватиметься на базі як державного, так і приватного секторів індустрії подорожей та оздоровлення. Туризм позитивно впливає на розвиток інфраструктури міст, підвищення зайнятості населення, поліпшення економічної ситуації та залучення іноземних інвестицій. Основним шляхом покращення привабливості міста та області для туристів є створення нових та розвиток існуючих підприємств по обслуговуванню туристів. З цією метою місцевій владі необхідно провести заходи по сприянню створенню підприємств з виготовлення сувенірів (виробів з дерева, плетіння з лози та ін.), розвитку народних промислів (різьблення по дереву, ковальство, художня вишивка), автобусних турмаршрутів для огляду області та її

історичних, культурних та архітектурних пам'яток. Вище наведені заходи забезпечать супутнє обслуговування туристів.

Вагоме місце у створенні привабливого туристичного продукту міста належить саме закладам розміщення та харчування, за допомогою яких, насамперед, можна визначити рівень якості обслуговування туристів. Необхідним напрямом підвищення туристичної привабливості міста є створення нових об'єктів сфери громадського харчування, які б виділялися з-поміж інших певною особливою рисою (інтер'єром та екстер'єром, етнічною належністю, особливістю місцевої кухні тощо). До прикладу, у м.Мукачево досить розвинута мережа кафе-кондитерських, серед яких на увагу заслуговують КД «Бондаренко» та кафе-кондитерська «Ваніль», які завоювали значну частку ринку міста і користуються великою популярністю у туристів. Проте переважна більшість закладів харчування в місті Мукачево є одноманітними, а якість страв та обслуговування є невисокою, аналогічна ситуація в цілому по області. Невід'ємною складовою належного обслуговування туристів є забезпечення їх нічлігом. Для вирішення проблеми поселення в місті туристів з невеликими доходами, наприклад, студентів, пропонується заохочувати підприємців створювати готелі з низькою платою за номер, організувати в містах достатню кількість квартирних бюро по наданню тимчасового житла туристам. На окрему увагу заслуговують туристи з високими доходами (з країн Західної Європи та Північної Америки), для яких необхідно збудувати готелі із забезпеченням найвищої якості обслуговування. Окремі спроби у створенні належного рівня обслуговування зроблено наступними закладами м.Мукачево: Готель «Зірка», що отримав перевагу за рахунок зручного місця розташування у центрі міста, зорієнтований в основному на обслуговування туристів з Америки та туристів єврейської національності; готель «Фердинанд», за рахунок вдалого транспортного розміщення, сучасного екстер'єру та інтер'єру, завоював довіру у туристів з Угорщини, Словаччини та Німеччини, які подорожують групами туристичними автобусами; готель «Велюр» позиціонується на ринку міста як заклад, що надає послуги класу VIP і користується популярністю у заможних туристів-іноземців, що подорожують розосереджено та з діловими цілями. Однак, для досягнення європейського рівня якості обслуговування готельними закладами міста, необхідно докласти ще багато зусиль.

Отже, запорукою соціально-економічного розвитку малих міст та Закарпатської області загалом є підвищення туристичної привабливості території. Цінності туризму та рекреації сприятливо впливають на інвестиційні рішення, оскільки природні багатства області, її історичні та культурні цінності в значній мірі визначають, чи буде задоволений підприємець в цій області чи захоче він працювати тут більш-менш тривалий термін. Розвиток сфери гостинності сприятливо впливатиме на формування зайнятості населення у містах та залученню іноземних туристів.

## Література

1. Стратегія розвитку Закарпатської області на період до 2020 року [Електронний ресурс]. - Режим доступу : [http://dfrr.minregion.gov.ua/foto/projt\\_reg\\_info\\_norm/2015/05/Strategiya.pdf](http://dfrr.minregion.gov.ua/foto/projt_reg_info_norm/2015/05/Strategiya.pdf).
2. Програма економічного і соціального розвитку міста Мукачево [Електронний ресурс]. - Режим доступу : <http://www.mukachevo-rada.gov.ua/index.php/ekonomika/ekonomika-biznes-ta-investytsii/prohrama-ekonomichnoho-i-sotsialnoho-rozvytku>.

УДК 640.4:477.87

А.В. ГРЯНИЛО, М.М. УДУТ  
Мукачівський державний університет

## РОЗВИТОК ДИТЯЧОГО ТУРИЗМУ У МАЛИХ МІСТАХ

Туристична діяльність в поєднанні зі сферою гостинності характеризує сучасну тенденцію до відпочинку, відновлення фізичних сил людини разом з пізнавальною діяльністю.

Сьогодні активно аналізуються проблеми та перспективи розвитку туристичної діяльності, а саме сільський зелений туризм (Ячменева В.М.), діловий туризм (Бочан І.О.), екологічний туризм (Емельянова В.А., Лазарева Е.А.) та ін. Поруч з цим дуже мало досліджень з питань розвитку дитячого туризму, який відіграє значну роль для держави, регіонів та малих міст. Дослідження проведені колективом авторів під загальною редакцією Биковської О.Е., Петрочко Ж.В. та Яременка О.О. розкривають концепцію дитячого відпочинку та оздоровлення тільки в контексті організації педагогічного процесу, не торкаючись економічних складових.

Розвитку українського туризму присвячені наукові праці В.К. Федорченка, Т.А. Дворової, В.В. Худо, В.І. Цибуха, М.П. Мальської та ін авторів. Саме вони вперше в Україні узагальнили та систематизували матеріал з окремих розділів історії вітчизняного туризму. А ось детальний аналіз стану, проблем та перспектив розвитку молодіжного та дитячого туризму в нашій державі не проводився, тому інформація про цей вид туризму вищезазначеними авторами дається фрагментарно і тільки в загальному аспекті розвитку туризму в цілому [1, с. 64].

Звідси постає завдання визначення поняття туризм. В Законі України “Про туризм” зазначається, що це тимчасовий виїзд особи з місця проживання в оздоровчих, пізнавальних, професійно-ділових чи інших цілях без здійснення оплачуваної діяльності в місці, куди особа від'їжджає [2].

Вважаємо необхідним сформулювати поняття розвитку туризму - це процес, який залежить від низки факторів таких як мотивація подорожей, від способу здійснення подорожей, розвитку транспортних засобів, кількості подорожуючих осіб, об'єктів інфраструктури, закладів готельного та ресторанного бізнесу.

М.П. Кляп та Ф.Ф. Шандор в своїх дослідженнях визначили, що дитячий туризм – це вид туризму, що спрямований на задоволення дозвілля для дітей. Дитячий туризм – це пізнавальні екскурсії, дитячі табори, робінзонади. Це

веселі канікули, розширення світогляду, нові друзі та безліч вражень для дітей різного віку [3, с.235].

Тому дитячий туризм малих міст є питанням актуальним, адже розвиток дітей в рамках туристичного напрямку сформує еколого-коректну поведінку особистості. У період децентралізації в Україні для малих міст створюються умови та наявний потенціал, тому можливим та необхідним є розвиток туристичного бізнесу та інфраструктури.

В такому аспекті для малих міст необхідно здійснити та запровадити наступне:

- організувати зелені насадження;
- створити та реконструювати наявні парки;
- розмістити на всіх зупинках табло з графіком руху громадського транспорту;
- запровадити конкурс “мистецтво на стіні”;
- створити велодоріжки та велопарковки по всьому місту;
- запровадити послугу прокат велосипедів;
- реконструювати та постійно підтримувати у належному стані дитячі ігрові та спортивні майданчики.

Розвиток цих елементів інфраструктури дитячого туризму стане першопочатковим етапом для малих міст. Сучасні діти та молодь різносторонньо розвинуті, комп’ютеризовані та інтернетизовані, тому владі малих міст необхідно створити можливості та передумови для туристичної розвинутості молодого покоління.

Сьогодні притаманна тенденція до здорового способу життя, тому наступним напрямком роботи малих міст є проведення спортивних змагань серед дітей та молоді, а саме: з пішохідного, водного, велосипедного та інших видів туризму [4, с.285]. Задоволення специфічних потреб у вихованні, оздоровленні, фізичному та пізнавальному розвитку молодого покоління – це нова тенденція для малих міст. Комплексний підхід до розвитку дитячого туризму малих міст створить перспективи у майбутньому.

Враховуючи вищезазначене, специфіка дитячого туризму проявляється у особливостях їх психофізичного розвитку, адже потрібно чітко усвідомлювати на якому етапі знаходиться формування особистості, для того аби якнайкраще спрямувати і найчіткіше визначити мету рекреації [5]. Особливу роль у даному питанні відіграє вікова періодизація, що і буде висвітлено в наших подальших дослідженнях.

#### **Література**

1. Нікітенко С.І. Розвиток молодіжного та дитячого туризму в незалежній Україні : проблеми та перспективи / С.І.Нікітенко // Наукові праці. Том 62. Випуск 49. – 2006. – С.64 – 68.
2. Закон України “Про туризм” від 15.09.1995 р. №324/95 ВР
3. Кляп М. П. Сучасні різновиди туризму : навчальний посібник / М. П. Кляп, Ф.Ф. Шандор. – Київ : Знання, 2011. – 334 с.
4. Колотуха О. В. Дитячо-юнацький туризм в Україні як специфічна територіальна рекреаційна система / О. В. Колотуха. // Культура народів Причорномор’я, 2002. - С.283-288.



5.Ткаленко-Воробйова О.В. Соціально-економічні аспекти державних програм сприяння оздоровленню дітей та молоді: регіональний та національний аспекти / О.В. Ткаленко-Воробйова // Конференція Академії управління та інформаційних технологій АРІУ [Електронний ресурс]. – Режим доступу : <http://archive.univector.net/ariu/departments/conferences/2005/17S.pdf>

УДК 338.48

А .С. ЛЕВЧЕНКО

Науковий керівник: В.І. САПІЧ

Сумська філія Харківського національного університету внутрішніх справ

## МІНІ-ГОТЕЛІ ТА ЇХ ЗНАЧЕННЯ ДЛЯ РОЗВИТКУ ТУРИЗМУ

В Україні спостерігається стійкий розвиток малого готельного бізнесу, що обумовлено, з одного боку, загальносвітовими тенденціями, з іншого – гострим браком готелів з прийнятним сервісом за невеликі гроші. Саме вони користуються підвищеним попитом у більшості іноземних туристів. Як світовий досвід, так і українська підприємницька практика довели, що маленький готель – самий дохідний формат готельного бізнесу. Як вважають фахівці з готельної справи, міні-готелі на 20-30 номерів, які пропонують послуги високої якості, являють собою найбільш незаповнений сегмент ринку.

Сьогодні міні-готелі користуються великою популярністю серед туристів, оскільки мають ряд особливостей і переваг: затишні номери і «домашня атмосфера» всього закладу; невелика кількість постояльців, що дозволяє з особливою увагою ставитися до індивідуальних побажань кожного з них; невисока ціна в порівнянні із звичайними готелями; різноманітність місць розташування (у центрі міста, на окраїнах, біля станцій метро або крупних транспортних розв'язок, в крупних торговельно-розважальних центрах, у приміській смузі, вздовж автомагістралей, на узбережжях морів, у гірській місцевості, у мальовничій сільській місцевості); сучасний ремонт.

Реалізація проектів готельних підприємств малої місткості при не дуже значних вкладеннях приносить значні прибутки. Крім того, нові малі готелі вже в перші роки роботи мають більш високий коефіцієнт завантаження номерного фонду. Рентабельність таких готелів становить близько 18 %, у той час як аналогічний показник для великих готелів перебуває на рівні 8 - 10 %. Строк окупності малих готелів дорівнює приблизно трьом-п'яти рокам, а для готельних комплексів він становить у середньому сім років [1].

До основних перешкод розвитку міні-готельного та туристичного господарства, які потребують усунення, доцільно віднести наступні:

- відсутність розвиненої та офіційно облікованої мережі альтернативних засобів розміщення економ-класу (хостелів, малих та міні-готелів, апартаментів);

- непристосованість готелів та інших закладів розміщення до потреб людей з обмеженими фізичними можливостями;

- нерозвиненість мережі туристичних інформаційних центрів, вказівників, інформаційного облаштування вздовж автомагістралей, що стримує розвиток не лише в'їзного, але й внутрішнього туризму [2];

- якщо ринок послуг п'яти- і чотиризіркових готелів сьогодні наближається до насичення, сектор готелів рівня трьох зірок залишається в Україні незаповненим і представлений в основному підприємствами з дуже низьким рівнем обслуговування і невеликим набором послуг;

- невідповідність цін рівню якості готельних послуг (вартість проживання в українських готелях в 2–3 рази перевищує вартість проживання в готелях аналогічного рівня країн Європи);

- проблемними для готельного бізнесу протягом багатьох років залишаються такі питання, як відвід земельних ділянок під будівництво, проходження обов'язкових процедур в відомствах пожежної охорони, отримання необхідних дозволів і сертифікатів;

- стандартизація послуг є також проблематичною внаслідок невідповідності української й європейської систем стандартизації надання готельних послуг [3].

У контексті вирішення вищенаведених проблем видається доцільним передбачити такі заходи:

- з метою виведення з «тіні» малих та мікро-готелів створити сприятливі умови для легалізації їх діяльності, сформувати реєстр таких закладів та законодавчо закріпити їх визначення, вимоги до функціонування та необхідних процедур (сертифікація, стандартизація тощо);

- для спрощення процедури відкриття та функціонування малих готелів розробити окремі державні стандарти;

- щоб збільшити кількість малих готелів, необхідно на основі програм державної підтримки забезпечити реконструкцію і модернізацію споруд, які нині не використовуються, але можуть бути придатними для готельного бізнесу (раніше побудовані готелі, об'єкти незавершеного будівництва, гуртожитки тощо);

- розробити стратегію виходу українського малого готельного бізнесу на міжнародний ринок, яка б обов'язково передбачала створення відповідних представництв України за кордоном.

Отже, малі готельні підприємства сьогодні активно заповнюють сегмент бюджетних закладів розміщення, насамперед у туристичних презентабельних регіонах. Водночас загальнодержавними проблемами є законодавче визначення місця готельного бізнесу в туристичній сфері, усунення бюрократичних перешкод в реалізації інвестиційних проектів, а також підвищення якості послуг, запровадження сучасного менеджменту і маркетингових досліджень.

#### **Література**

1. Мини-отели на пике популярности [Електронний ресурс]. - Режим доступу : <http://www.kansas.ua/go/ru/article/>.

2. Мігущенко Юліана. Матеріали круглого столу "Вплив Євро-2012 на активізацію транскордонного співробітництва та розвиток підприємництва". – Львів : Ліга Прес, 2009. - 116 с. - С.24-32 [Електронний ресурс]. - Режим доступу : [http://tourlib.net/statti\\_ukr/miguschenko.htm](http://tourlib.net/statti_ukr/miguschenko.htm).

3. Проблеми та перспективи розвитку готельного ринку України [Електронний ресурс] – Режим доступу : <http://bukvar.su/fizkultura-i-sport/59557-Problemy-i-perspektivy-razvitiya-gostinichnogo-rynka-Ukrainy.html>.

УДК 338.49:640.4:711.435

О.І.МІЛАШОВСЬКА, О.М.ГОЛОВКО  
Мукачівський державний університет

## ПРОБЛЕМИ РОЗВИТКУ ІНФРАСТРУКТУРИ ГОСТИННОСТІ В МАЛИХ МІСТАХ

Роль міст в сучасному глобалізованому та урбанізованому світі є визначальною. Оскільки саме в них сконцентровано демографічний, фінансово-економічний, інноваційно-креативний, виробничий, історико-культурний, туристичний та інші потенціали для успішного розвитку. Одночасно міста стають осередками загострення і виникнення проблем: екологічних, демографічних, соціально-економічних тощо.

Огляд та узагальнення наукових публікацій і праць, що заявили в останні роки, свідчить про підвищений інтерес вітчизняних науковців до проблематики розвитку інфраструктури готельно-ресторанного бізнесу в малому місті, підвищення ефективності функціонування даних закладів.

Тема є актуальною, оскільки розвиток інфраструктури готельно-ресторанного бізнесу є одним з основних критеріїв розвитку малого міста туристичного спрямування.

Регулювання соціально-економічного розвитку малих міст визначається нормативно-правовими рамками, соціально-економічними умовами та історичними традиціями здійснення управління місцевим розвитком.

Як зазначає О. Бойко-Бойчук, європейські акценти у розвитку міських поселень та малих міст зокрема зроблені саме на формування стійкого розвитку, який повинні забезпечувати політичні й соціальні організації, а також мешканці міст, які своїми діями і визначатимуть спільне майбутнє [1].

Отже, необхідно проаналізувати головні принципи забезпечення сталого розвитку міст, які полягають в узгодженні економічних, соціальних, екологічних, культурних функцій територій[2]. Див. табл.1.

Аналіз принципів забезпечення сталого розвитку малих міст дозволив виявити такі проблеми, які необхідно вирішити при розвитку інфраструктури гостинності в малих містах [3].

1. Незадовільний стан загальної інфраструктури малих міст (дороги, водопостачання та водовідведення, теплопостачання, засміченість побутовими відходами) та недостатній рівень розвитку комунікаційної інфраструктури (рівень телефонізації та зв'язку, інформатизації та доступу до мережі Інтернет, транспортного сполучення).

2. Відсутність кваліфікованих кадрів і низька якість підготовки наявних спеціалістів.

Головні принципи забезпечення сталого розвитку малих міст

N п. п	Принципи забезпечення сталого розвитку малих міст	Характеристика принципів забезпечення сталого розвитку малих міст
1.	-територіальна цілісність міста;	Прагнення до територіальної цілісності міста досягається через збалансований соціальний та економічний розвиток територій та покращення конкуренції.
2.	-поліцентричність розвитку національних та регіональних рівнів;	Кожне місто має бути одним з центрів певної діяльності, займати своє місце у загально-регіональній та загальнонаціональній системі поділу праці та розподілу капіталу. У цьому відношенні місцева влада має бути спроможною до проведення активної політики просторового розвитку, основою якої є високі стандарти адміністративної практики та прикладної політики; причетність громадян і соціальних груп до планування просторового розвитку.
3.	-покращення відносин між містом і селом;	Мають розвиватися міські системи, що включають малі та середні міста і міста сільських районів, у тому числі для спрощення доступу до них мешканців прилеглих територій. Створення та укріплення міських мереж збільшує взаємозалежність цих міст, посилює економічні зв'язки, сприяє спеціалізації міст, їх економічному розвитку, економічній змагальності та спільному пошуку шляхів рішення проблем. Сільсько-міське партнерство відіграє все більшу роль. Умовою ефективних відносин є рівність і партнерство між міською та сільськими місцевими владами.
4.	-рівні умов просторової доступності;	При розгляді шляхів руху мають бути застосовані об'єктивні стратегії, що враховують однаковою мірою різні способи транспортування та вимоги просторового планування.
5.	-покращення доступу до інформації та знань;	Потрібно вдосконалювати телекомунікаційні мережі, налагоджувати зв'язок між виробниками інформації і потенційними користувачами, вбудовувати інформаційні мережі міста в регіональні, національні, світові мережі.
6.	-розвиток та захист природних ресурсів та природної спадщини;	Примноження природних ресурсів, баланс екосистем, рекреаційної привабливості території, підвищення її рекреаційної цінності й якості життя. Відтворення екологічних мереж. Ідентифікація територій, що потребують відтворення.
7.	- примноження культурної спадщини як фактору розвитку	Збільшення місцевої культурної привабливості для інвесторів, туристів та населення є важливим внеском в економічний розвиток та творення місцевої ідентичності, предметом великих місцевих культурних програм може стати виокремлення пам'яток та їх збереження, відтворення та використання. Вся цінна спадщина має бути включена в культурні маршрути та збережена для майбутніх поколінь.
9.	-розвиток енергоресурсів при підтримці безпеки їх формування;	Обмеження впливів природних та техногенних катастроф, що означає вживання запобіжних заходів, спрямованих на обмеження збитків від катастроф і створення менш вразливих структур поселення.

3. Недостатнє інформаційне забезпечення та сприяння промоції сфери гостинності.

4. Низький рівень ділової активності населення в закладах готельно-ресторанного бізнесу малих міст внаслідок надмірного податкового навантаження, великого розміру обов'язкового фінансового забезпечення цивільної відповідальності діяльності туроператорів і туристичних агентів.

5. Проблеми збереження та утримання в належному стані культурно-історичних об'єктів, які становлять туристичну цінність, але знаходяться в прямому підпорядкуванні закладів сфери обслуговування

6. Нескоординованість нормативно-методичних документів планування розвитку сфери гостинності в малих містах із обласними та загальнодержавними програмами і стратегіями розвитку через відсутність кваліфікованих спеціалістів у сфері гостинності в апараті районних та міських рад малих міст.

#### **Література**

1. Бойко-Бойчук О. Підходи до формування механізмів державної підтримки розвитку малих міст України [Електронний ресурс] / О. Бойко-Бойчук. – Режим доступу : [www.municipal.gov.ua/data/loads/2009\\_boyko-boychuk.doc](http://www.municipal.gov.ua/data/loads/2009_boyko-boychuk.doc).

2. Міста районного значення України: проблеми соціально-економічного розвитку. Аналітична доповідь. – К. : НІСД, 2009. – 45 с.

3.. Біла С.О. Міста районного значення України: проблеми соціально-економічного розвитку : аналітична доповідь / С.О. Біла. - К. : НІСД, 2009. - 45 с.

**УДК 640.4:711.235**

**О.І. МІЛАШОВСЬКА, В.І. КУЗЬМА, Т.В. ШИТКОВА**  
Мукачівський державний університет

### **НОРМАТИВНО-ПРАВОВІ ОСНОВИ РОЗВИТКУ КУРОРТНОЇ ГАЛУЗІ МАЛИХ МІСТ**

Досліджуючи нормативно-правові основи розвитку курортної галузі, було вивлено, що першочерговим нормативним документом, який регулює цю галузь є Закон України «Про курорт» № 50, 2000 із змінами, внесеними, згідно з Законом, який визначає правові, організаційні, економічні та соціальні засади розвитку курортів в Україні та спрямований на забезпечення використання з метою лікування і оздоровлення людей, природних лікувальних ресурсів, природних територій курортів, які є надбанням народу України, та їх охорони [1]. Законодавча база про курорти також базується в першу чергу на положеннях Конституції України, де формуються поняття здоров'я людини, право кожного на охорону здоров'я, а також зазначено, що всі природні ресурси є у власності народу, що пов'язує курортну діяльність зі складовою охорони здоров'я України. Також Конституцією України здійснюється визнання статусу місцевостей як курортів та встановлення зон санітарної охорони курортів [2, с.256].

Кабінетом Міністрів України приймалися та затверджувалися наступні нормативно-правові документи, що врегульовують курортну діяльність, а саме: Положення про Державний департамент з питань діяльності курортів, Порядок розроблення та затвердження спеціальних методик щодо економічного обґрунтування проектів розвитку курортів та економічної оцінки їх природних лікувальних ресурсів, Загальне положення про санаторно-курортний заклад № 805 від 11.07.2001, Концепція розвитку санаторно-курортної галузі [2, с.257]. Відповідно глава держави, Президент України, здійснює регулювання курортної діяльності за рахунок наступних Указів: “Про деякі заходи щодо розвитку туристичної та курортно-рекреаційної сфер України”, “Про заходи щодо розвитку туризму і курортів в Україні”. І як результатом виконання цих

указів було схвалено та затверджено Стратегію розвитку туризму і курортів, розпорядження №1088-р, від 06.08.2008 року та затверджена Кабінетом Міністрів України Концепція Державної цільової програми розвитку туризму та курортів на період до 2022 року № 638-р від 01.08.2013 року [2, с.258].

На регіональному рівні регулювання курортної галузі здійснюється за рахунок Програми розвитку туризму і курортів у Закарпатській області на 2016-2020 роки. Програми соціального та економічного розвитку міст Закарпаття відповідають завданням та пріоритетним напрямкам Державної стратегії регіонального розвитку та Регіональної стратегії розвитку Закарпатської області. Метою таких програм є забезпечення оптимального балансу інтересів держави, місцевих органів влади та самоврядування, відновлення економічного зростання на базі інвестиційної складової з метою підвищення добробуту та якості життя населення за рахунок забезпечення позитивних зрушень в економіці, підвищення її конкурентоспроможності, показників економічного розвитку.

Курортна діяльність в Рахівському районі частково розглянута в Програмі економічного і соціального розвитку Рахівського району, яка крім цієї діяльності охоплює ще низку, а саме: будівництво, зовнішньо-економічну діяльність, пенсійне забезпечення, заробітну плату, зайнятість населення, торгівлю, сільське господарство, туризм, житлово-комунальні послуги та енергоносії.

Також в поєднанні з туристичною діяльністю розвиток курортної галузі місцевого рівня було розглянуто в Програмі розвитку туризму в місті Рахів на 2016-2017 роки, яка була затверджена рішенням міської ради від 16 лютого 2016 року. Дана Програма визначає комплекс заходів, спрямованих на забезпечення системного підходу до розвитку туризму, підвищення туристичної привабливості і розвитку туристичної інфраструктури міста, створення якісної мережі сервісу, як для екскурсійного, пізнавального так і для розважального та ділового туризму.

Тому вважаємо, що ефективним напрямком розвитку курортної галузі малих міст є розробка нормативно-правових документів, які будуть регулювати курортну галузь загалом, а не в контексті туристичної діяльності. Закордонний досвід показує, що науковці європейських країн досліджують туристичну діяльність в сукупності з рекреаційною, курортною, готельно-ресторанною сферою без розмежувань. А вітчизняний досвід показує, що дослідження цих галузей окремо дає більш істотний результат та створює можливості для розвитку. Всі сфери, на майбутню перспективу, в сукупності зроблять великий прорив в розвитку держави загалом, за рахунок досягнення успіху кожної [3].

В результаті дослідження було виявлено основні напрями розвитку курортної галузі малих міст, що пов'язано з їх сталим розвитком: розробка та затвердження ефективних нормативно-правових документів, регулюючих курортну галузь на місцевому рівні; запровадження ефективних механізмів стимулювання розвитку курортної галузі в малих містах; оновлення та підтримка технологічної бази виробництва курортних послуг; контроль за виконанням програм розвитку міст та концепцій розвитку курортної діяльності;

розробка нових механізмів, підтримка та контроль за раціональним використанням природних ресурсів; забезпечення та постійна перевірка стану екологічної безпеки території малих міст.

#### **Література**

1. Закон України "Про курорт" від 05.10.2000 року №50 / ВР
2. Савоста О. П. Правове регулювання діяльності у сфері курортів / О. П. Савоста // Харківський регіональний інститут державного управління "Теорія і практика державного управління". – 2009. – №1 (24). – С. 256–261.
3. Дерун Т. М. Проблеми розвитку малих міст в умовах соціально-економічної трансформації українського суспільства: [Електронний ресурс] / Т.М. Дерун // Державне управління: теорія та практика : електронне фахове видання НАДУ, 2009.

## **РОЗДІЛ 6** **ІННОВАЦІЙНІ ТЕХНОЛОГІЇ У ЛЕГКІЙ ПРОМИСЛОВОСТІ**

УДК 687:658

В.В. ГЕРАСИМОВ, О.В. МАКСЮТОВА, А.КАМПО  
Мукачівський державний університет

### **ІНФОРМАЦІЙНІ ТЕХНОЛОГІЇ «РОЗУМНОГО» ОДЯГУ**

Технології, що дозволяють створювати «розумний» одяг, англійською називають «wearable technologies» (в перекладі – «натільний одяг»). Крім «розумного» одягу, натільні технології дозволяють розробляти й інші пристрої – всі ці пристрої об'єднує те, що їх можна носити з собою. Адже якщо ми подивимося на слово «wearable», ми побачимо, що воно ділиться на дві частини – «wear» і «able», і тому ми можемо перевести його так: «з можливістю носити», або «придатний для носіння», або навіть просто «той, що носять».

Сферами застосування таких пристроїв є:

- у сфері охорони і безпеки завдяки таким пристроям може здійснюватися дистанційне спостереження і контроль, виявлення небезпечних речовин, профілювання і т. д.

- у медичній галузі – спостереження за пацієнтами, допомога хворим на діабет, дистанційне отримання електроенцефалограм, електрокардіограм і т.д.

- у сфері охорони здоров'я людини – відстеження якості сну, стресових показників, ваги, отримання дистанційних рекомендацій від лікарів і т. д.

- в області спорту та фітнесу – відстеження фізичної активності, спостереження за фізіологічними показниками, моніторинг, передача даних геолокації і т. д.

- в області повсякденних завдань – планування завдань, оптимізація навчання, доповнення реальності, передача даних в режимі реального часу і т. д.

- у галузі зв'язку – забезпечення зв'язку, доступ до мультимедіа, використання соціальних мереж т. д.

- у області моди – зміна візерунків на одязі, відстеження і вираз емоцій, реакція на світло і т. д.

Як бачимо, зараз пристрої, які носяться, вже досить широко застосовуються в самих різних сферах життєдіяльності.

Ми вже розглянули, в яких сферах застосовуються різні портативні пристрої, а тепер розглянемо, в яких сферах на даний момент використовується саме «розумний» одяг:

**Медицина.** «Розумний» одяг може підвищити наші шанси на виживання – особливо це актуально для людей, що мають захворювання і фізіологічні відхилення. Так, «розумний» одяг дозволяє контролювати основні життєві показники (частоту пульсу, частоту дихання, температуру тіла), положення тіла і т. д. Він допомагає стежити за станом людей, які працюють з небезпечними



речовинами. Завдяки розумному одягу можна віддалено проводити аналізи і здійснювати дистанційне медичне консультування.

**Спорт і фітнес.** Тут «розумний» одяг може застосовуватися для збору і аналізу різних даних про фізичну активність, що допомагає нам стежити за своїм здоров'ям.

**Військова сфера, виживання і безпека людини.** «Розумний» одяг може допомогти вижити в екстремальних умовах. Завдяки йому можна відстежувати місце розташування і стан військових під час виконання бойових завдань. Можна контролювати рівень втоми пілота або водія. Це скафандри, екзоскелети і т. д., які допомагають нам діяти ефективніше в складних ситуаціях.

Слід зазначити, щодо у даній сфері використання пристроїв, відбувається найбільш активне впровадження систем «розумного» одягу. Це спричинено, в першу чергу, з зацікавленістю військових у збереженні «живої» сили та наявністю фінансування даних проектів.

**Мода.** Це одяг і аксесуари, які поєднують в собі високу технологію і стиль. Багатьох людей відлякують всякі гаджети дивного вигляду начебто гугл-окулярів, але є й ті, кому це подобається – це люди, з нетерпінням чекають виходу нових пристроїв, щоб їх скоріше застосувати.

Таким чином, завдяки впровадженню системи «розумного» одягу наше життя ще більше наблизиться до ери цифрових технологій.

**УДК 687:658**

А. ГОРЧАКОВА, С.С.МАТВІЙЧУК  
Мукачівський державний університет

## **ПРОЕКТУВАННЯ НОВИХ ФОРМ ОДЯГУ З ТРИКОТАЖНИХ ПОЛОТЕН**

До трикотажних товарів відносять вироби, отримані в'язанням з пряжі або ниток різної сировини. Завдяки петельній структурі трикотажні вироби мають високий рівень споживчих властивостей. Вони мають гарний зовнішній вигляд, зручні у експлуатації; їм притаманні підвищена розтяжність, еластичність, легкість, мала зминальність, велика пористість, високі гігієнічні властивості.

Авторами здійснено систематизацію інформації стосовно класифікації трикотажних виробів за різними ознаками: за призначенням, сезонним використанням, статево-віковими ознаками, сировинним складом.

Проектуючи нову форму одягу, необхідно представляти характер взаємодії пластичного руху форми виробу і пластики рухів людини в одязі.

Пластичну організацію форми трикотажного виробу передбачають ще на етапі ескізного проектування. Авторами встановлено ряд основних властивостей трикотажних полотен, які впливають на художньо-композиційне вирішення трикотажних виробів у порівнянні з швейними виробами з тканин.

Більші, у порівнянні з тканинами рихлість, пластичність, товщина трикотажу ускладнюють утворення чітких силуетних і конструктивних ліній, які складають основу швейного виробу; значні розтяжність, розпускаємість та складність обробки країв обмежують кількість членувань виробу.

Значно більшої уваги при проектуванні нових моделей одягу набуває структура матеріалу – властивості пряжі та ниток, будова петлі, характер переплетення, щільність полотна, його обробка. При цьому може змінюватись зорове сприйняття форми виробу, його масштабність, до якого варто віднести і колористичне вирішення трикотажу.

В роботі встановлено способи формоутворення трикотажних виробів. При виробництві трикотажного одягу разом з традиційними способами формоутворення використовують і оригінальні, обумовлені властивостями пряжі, переплетенням та ін.

В результаті здійсненого аналізу відмінностей між швейним та трикотажним виробами відносно художньо-композиційного вирішення, авторами ставиться за мету аналіз і рекомендації щодо відмінностей на етапі конструювання та технічного моделювання трикотажних виробів у порівнянні з швейними виробами.

Так, встановлено, що при побудові базисної сітки вводяться допоміжні лінії на пілочці і на спинці, які проходять через центр грудей і лопаток, а також лінія бічного зрізу і лінія низу виробу; враховують специфіку технології при розробці конструкції виробу; у жіночому трикотажному одязі верхню виточку, як правило, переводять у бічний зріз; величину посадки встановлюють експериментально залежно від конструкції виробу і виду полотна; вершину бокового зрізу, як правило, розташовують посередині пройми; понижують лінію пройми залежно від розміру виробу; кути нахилу плечових зрізів спинки і пілочки проектують однаковими; при розрахунку розмірів деталей по довжині виробу враховують величину зсідання полотна в процесі розкрою, виготовлення та ношення виробу.

Таким чином, беручи до уваги, що асортимент трикотажних полотен на сьогодні весь час оновлюється за рахунок новітніх технологій, проблема проектування трикотажних виробів є актуальною та потребує подальшого вивчення відносно різних за властивостями трикотажних полотен.

#### **Література**

1. Дуляницька Л. П. Виявлення та класифікація інновацій з історії виникнення та розвитку трикотажу / Л. П. Дуляницька // Історія мистецтва. – 2015. – С. 88–92.
2. Рачицкая Е. И. Моделирование и художественное оформление изделий из трикотажа / Е. И. Рачицкая, В. И. Сидоренко. – М. : Феникс, 2013. – 412 с.

**УДК 687:658:562**

**Н.Г.ЄВДОКІМЕНКО, Н.В.БЛЕЙ-РУБАН**  
Мукачівський державний університет

### **ВИМОГИ ДО ПАКЕТІВ МАТЕРІАЛІВ ДЛЯ ФОРМЕНОГО ОДЯГУ ЖІНОК-ВІЙСЬКОВОСЛУЖБОВЦІВ**

Основною причиною реформування Збройних Сил України, яке нині відбувається в Україні, є необхідність якомога скоріше пристосувати їх до змін у середовищі безпеки та оборони нашої країни, збалансувати з можливими ресурсами держави, а також забезпечити їхню здатність до виконання нових

місій і завдань. При цьому, питання реформи стосуються і системи забезпечення речовим майном військовослужбовців різних військових формувань, і системи нормативного забезпечення щодо інформаційної сумісності оборонних технологій, інформаційних складових та обмундирування.

Беручи до уваги те, що формений одяг є багатофункціональним, важливим при цьому є вміння правильно визначити степінь відповідності виробів вимогам військовослужбовця чи відомства, що особливо вагоме при формуванні його експлуатаційної зносостійкості. В наявних умовах ведення військових дій, проблема ускладнена ще й тим, що значно зросла чисельність жінок військовослужбовців, а єдиним бойовим комплектом для жінок військовослужбовців Збройних Сил України є переважно польовий комплект, який повинен забезпечувати високу працездатність і комфортність. Крім цього, жорстка регламентація наказами відповідних служб і міністерств форми, силуету, довжини і конструктивних особливостей комплекту робить його доволі статичним до впровадження новітніх технологій виробництва. Висунуті також особливі вимоги щодо матеріалів, до вмісту складників сировинного складу, якості і норм витрат, кольорових гам польового обмундирування.

Проведені попередньо дослідження засвідчили, що в якості основного матеріалу, з яких виготовляються зразки форменого одягу застосовується змішана бавовняна поліефірна тканина з використанням переплетення "rip-stop" (англ. rip — рватися; stop — зупинити). Синтетичні волокна при цьому додають тканині міцності. Зокрема для виготовлення верхнього літнього польового обмундирування для військовослужбовців Збройних Сил Центром розвитку та речового забезпечення ЗСУ розроблені ТУ У 13.2-00034022-24:2015 «Тканини бавовняні та змішані тканини для виготовлення верху форменого та спеціального одягу».

Мета наукової роботи полягає у проведенні теоретичних та експериментальних досліджень пов'язаних з вдосконаленням технології виготовлення форменого одягу для жінок-військовослужбовців на основі встановлення вимог до матеріалів та використання при цьому сучасних інноваційних підходів. Дана проблема ускладнюється тим, що потребується підбір нових методів обробки, які б сприяли підвищенню комфортності та покращенню загального підодягового мікроклімату. Саме це вимагає залучення інноваційних технологій, присутніх в інших захисних видах одягу.

В роботі визначено, що за основу формування вимог до камуфляжних тканин взято загальні технічні вимоги до тканин типу "NICO Ripstop", що використовується для виготовлення військової форми одягу для військовослужбовців Збройних Сил Литовської Республіки та Республіки Білорусь; тканин типу "Moleskin", що використовується для виготовлення військової форми одягу для військовослужбовців армій НАТО, зокрема армії Німеччини; тканин типу "Twill", що використовується для виготовлення військової форми одягу для військовослужбовців армії Великобританії. Зміна такого ресурсного показника як повехнева щільність знаходиться в межах 220-300 г/м<sup>2</sup> з високим вмістом якісної мерсеризованої бавовняної пряжі. Проте,

зважаючи на широке застосування полімерних матеріалів поряд з тенденцією до зниження долі натуральних волокон в камуфляжних тканинах постає питання створення такого військового одягу для жінок, який відповідав би гігієнічним вимогам, і як наслідок виникає гостра необхідність в запровадженні та використанні методів всебічної гігієнічної оцінки.

Отже, питання наскільки комплект військової форми одягу відповідає вимогам сьогодення, умовам виконання завдань навчально-бойової підготовки жінками-військовослужбовцями з врахуванням взаємодії в системі «людина-одяг-оточуюче середовище» залишається не розв'язаним, оскільки відсутня чітка регламентна документація щодо вимог, які висуваються до військової форми одягу загалом та до тканин, з якої вона виготовляється зокрема.

Враховуючи вищенаведене, наукова робота систематизує загальноприйняті гігієнічні вимоги, що висуваються до одягу в цілому і військової форми зокрема, щодо забезпечення оптимального підодягового мікроклімату та теплового комфорту тіла; щодо зручності при ношенні та виконанні завдань за призначенням військовослужбовцями, функціональної відповідності; щодо показників міцності, брудостійкості, зносостійкості. Крім цього, в роботі актуалізований комплексний підхід до оцінки властивостей основних шарів одягу (1-й шар – натільна білизна, 2-й – костюм польовий та 3-й – костюм польовий утеплений), оскільки різні шари виконують різні функції, а тому й ергономічні (гігієнічні) вимоги та вимоги зносостійкості до тканин, з яких вони виготовляються також відрізняються.

Отже, вирішення завдань щодо формування вимог до пакетів матеріалів для форменого одягу жінок-військовослужбовців з метою подальшого їх удосконалення технологічними прийомами мають наукову та практичну цінність і визначають необхідність проведення таких наукових досліджень:

1) обґрунтування особливостей методів обробки існуючого форменого одягу та систематизація нормативного забезпечення технології виготовлення військової форми з врахуванням вимог НАТО;

2) вибір і обґрунтування номенклатури технологічних показників якості форменого одягу, які визначають методи обробки форменого одягу;

3) визначення допустимих та можливих варіантів технологічних рішень функціональних вузлів і відповідно проектування власне форменого одягу з врахуванням гігієнічних властивостей пакетів матеріалів і впливових факторів при його експлуатації.

## ДОСЛІДЖЕННЯ БІОСТІЙКОСТІ ПІДКЛАДКОВИХ ВЗУТТЄВИХ МАТЕРІАЛІВ, ОТРИМАНИХ З ВИКОРИСТАННЯМ ПОХІДНИХ ГУАНІДИНУ

Проблема біоураження та біопошкодження охоплює широке коло наукових і практичних завдань. Біопошкодження можуть істотно змінити властивості матеріалів, вплинути на зниження їх якості [1].

Для запобігання біоураженню натуральної шкіри на різних стадіях її обробки використовують біоциди. Щорічно десятки біоцидних препаратів знімаються з виробництва через їх низьку антимікробну активність або високу токсичність. Найбільш актуальними напрямками при створенні нових біоцидних засобів є збільшення тривалості їх антимікробної дії, зниження токсичності, алергенності і екологічної безпеки. Велике значення має також широкий спектр біоцидної дії препаратів щодо патогенної мікрофлори, доступність сировини для організації промислового виробництва, технологічність, термін придатності, прийнятні фізико-хімічні, гігієнічні та споживчі властивості.

Серед нових препаратів, які найбільш повно відповідають зростаючим вимогам щодо біоцидних засобів, значну роль відіграють полімерні сполуки гуанідину, зокрема полігексаметиленгуанідін гідрохлорид (ПГМГ-ГХ). Це полікатионний електроліт, що володіє унікальним комплексом фізико-хімічних та біоцидних властивостей (рис. 1). Він не має кольору, запаху, пожежобезпечний, вибухобезпечний, повністю розчинний у воді і спирті, не втрачає своїх властивостей при низьких температурах, не розкладається та зберігає свої фізико-хімічні та біоцидні властивості до температури +120°C.



Рис. 1. Загальний вигляд ПГМГ-ГХ та його структурна формула

Метою даної роботи є дослідження антибактеріальних властивостей підкладкових взуттєвих матеріалів після обробки їх розчинами ПГМГ-ГХ на стадії післядубильних процесів виробництва шкіри.

Для досягнення поставленої мети вирішувались наступні завдання:

– модифікація шкіряних матеріалів з використанням природних мінералів та ПГМГ-ГХ;

– дослідження бактерицидної дії дослідних шкір на штами *Escherichia coli*, *Pseudomonas aeruginosa*, *Staphylococcus aureus*, *Bacillus subtilis*.

Одним із сучасних напрямків виробництва шкір високої якості є використання глинистих сполук на основі природних мінералів, технології яких представлено в [2; 3]. Як наповнювачі в роботі використано модифіковану дисперсію монтморилоніту (МДМ) та пептизовану дисперсію природного цеоліту (МДЦ).

Для фіксації мінеральної композиції в структурі колагену зазвичай використовується мурашина кислота, яка перезаряджає систему, трансформуючи її в катіонну форму. Зважаючи на те, що ПГМГ-ГХ за своєю природою є катіонною речовиною, стало можливим замінити мурашину кислоту розчином ПГМГ-ГХ. Зі збільшенням концентрації розчину ПГМГ-ГХ його мікробіологічна активність зростає, що сприяє збільшенню радіусу знищення бактерій.

В результаті проведених вимірювань мікробіологічної активності розчинів ПГМГ-ГХ з концентрацією 0,5%; 2,5% і 5,0%, якими обробляли дослідні зразки шкіри, можна сформулювати наступні висновки:

1. Встановлено особливості антибактеріальних властивостей шкір в залежності від обробки шкіри розчинами різної концентрації ПГМГ-ГХ і виду мінерального наповнювача. Показано, що дослідні зразки набувають певного рівня біостійкості при обробці в розчині концентрацією не менше 2,5 %.

2. Досліджено бактерицидну дію дослідних шкір на штами *Escherichia coli*, *Pseudomonas aeruginosa*, *Staphylococcus aureus*, *Bacillus subtilis*. До агресивної культури *Pseudomonas aeruginosa* дослідні шкіри бактерицидну дію не проявляють.

Дослідження показало можливість спрямованого надання біоцидних властивостей підкладковим матеріалам шляхом застосування на стадії наповнювання-додублювання шкіряного напівфабрикату розчину ПГМГ-ГХ.

#### Література

1. Пехташева Е.Л. Микробиологическая коррозия и защита от нее / Е.Л.Пехташева, А.Н.Нестеров, Г.Е.Заиков, С.Ю.Софьина, Р.Я.Дебердеев, О.В.Стоянов // Вестник Казанского технологического университета. – 2012. - № 5. – С. 131-134.

2. Козарь О. П. Аналіз теоретичних передумов біопшкоджень шкіряних матеріалів і виробів із них / О. П. Козарь, Ю. В. Гречаник, Б. Б. Петрус, Б. Возняк // Технологический аудит и резервы производства : научный журнал / Отв. ред. В.П. Дмитриков. – Київ, 2016. – №2/4(28). – С.42-48.

3. Козарь О. П. Екологічно-орієнтовані технології виробництва шкіри з використанням природних мінералів монтморилоніту і цеоліту / О. П. Козарь, О. Р. Мокроусова // Технологический аудит и резервы производства : научный журнал. – Київ, 2013. – №6/2(14). – С.11-15.

**НОМЕНКЛАТУРА ПОКАЗНИКІВ ЯКОСТІ ТА СУЧАСНІ РІШЕННЯ  
ВИГОТОВЛЕННЯ ОРТОПЕДИЧНОГО ВЗУТТЯ**

Ортопедичне взуття є рішенням для людей з вродженими чи набутими проблемами стопи для підвищення її функціональності, мобільності, а також запобігання деформації ніг.

Коли справа доходить до людей, які знаходяться в цій групі ризику, хороше взуття має великий вплив. Для одних можуть зникнути підстави для болю в ногах і суглобах, для інших, належне взуття може вберегти від втрати ноги або пальця.

Біомеханічні дані свідчать про те, що спеціалізоване взуття може змінити м'язову активність і ходу пацієнта, щоб зменшити навантаження на ті чи інші ділянки стопи. Результати досліджень свідчать про те, що використання нових технологій сприяє створенню такого ортопедичного взуття, що забезпечить позитивний результат при лікуванні патології стоп.

На відміну від побутового взуття, ортопедичне повинно відповідати комплексу не тільки функціональних, ергономічних та естетичних, але й медичних вимог. Забезпечення функцій руху, сприяння виконання переміщення людини в просторі залежить від конструкції низу взуття і фрикційних властивостей підошви. Говорячи про функціональні вимоги, слід враховувати, що ортопедичне взуття, як правило, експлуатується більш інтенсивно, ніж побутове. В першу чергу, в силу того, що кількість такого взуття у споживача обмежена, її неможливо вільно купити в магазині, при замовленні на фабриці вимагається час. Крім того, в ортопедичному взутті підвищеним навантаженням можуть піддаватися не ті вузли і деталі, що у побутовому. Анатомічні зміни, які супроводжують патологію стопи, змінюють характер розподілу тиску на верх взуття. Порушення функцій стопи, патологічна хода впливають на довговічність деталей низу. Формостійкість взуття забезпечується включенням в його конструкцію каркасних деталей (в повсякденному взутті це жорсткий задник і підносок). Однак у ортопедичному взутті використання цих деталей може бути обмежене медичними вимогами. Показники надійності готового взуття повинні відповідати вимогам ТУ 8820-016-03161318-97 "Взуття ортопедичне"[1].

До ергономічних вимог відносять масу і гнучкість готового взуття. Вони не повинні викликати підвищених енерговитрат організму при функціонуванні нижніх кінцівок [2]. У разі, якщо за медичними показаннями знижується гнучкість взуття за рахунок застосування спеціальних деталей, потовщених підошов, то повинна бути забезпечена компенсація цього показника за рахунок створення штучного перекату стопи (конструкція підошви і вкладної устілки). Важливе місце має і внутрішня форма ортопедичного взуття, яка повинна відповідати параметрам нижніх кінцівок власників з врахуванням медичних

вимог до взуття в залежності від патології стопи. Виріб з вміщеною всередину вкладною ортопедичною устілкою має відповідати анатомічній будові стопи і забезпечувати її нормальне функціонування. Вільне взуття не забезпечує функцію корекції патології, через ковзання стопи усередині неї часто утворюються потертості, мозолі, надмірно тісне взуття порушує фізіологію стопи, також викликає її травмування, а іноді прогресування деформацій. Переходячи до серійного виробництва, усереднюються антропометричні характеристики деформованих стоп, в той же час, при підборі взуття необхідно домогтися його максимальної відповідності параметрам стопи споживача [3].

Гігієнічні показники ортопедичного взуття забезпечуються, головним чином, вибором матеріалів верху і низу виробу, а також його конструкцією. При проектуванні ортопедичного взуття даній групі вимог приділяється особлива увага. Важливими є такі показники, як паропроникність, вологопоглинання і вологовіддача системи матеріалів верху. Бажано застосування матеріалів з антимікробними та біоцидними властивостями. Також враховуються теплозахисні властивості взуття. Вибір матеріалів багато в чому визначається медичними вимогами.

Естетичні вимоги включають такі поняття, як силует, форма, матеріал, колір, конструкція і т.д. На практиці при проектуванні ортопедичного взуття естетичні показники враховуються в недостатній мірі і підпорядковані тільки медичним вимогам. Тому, виробникам потрібно приділяти більше уваги зовнішньому вигляду взуття, обробці, формі, комбінації матеріалів, кольору.

Однак, найбільш важливими для ортопедичного взуття залишаються медичні вимоги, що визначають лікувальну ефективність створюваного виробу. Вони впливають на всі перераховані вище вимоги і відрізняються різноманітністю, залежно від виду і особливостей патології, на яку розробляється взуття.

Щоб зберегти ноги здоровими виробники ортопедичного взуття завжди у пошуках нових кращих рішень і технологій задля допомогти своїм пацієнтам і клієнтам. Ортопедичні рішення у взуттєвому виробництві варіюються від відносно простих рішень, таких як устілки, до більш складних - ортопедичних конструкцій, таких як спеціалізоване взуття з ортопедичною підтримкою та корекцією.

Одним із таких виробників є Keeping Race, Бостон, Сполучені Штати Америки. Компанія нещодавно перейшла на модернізовані матеріали в своєму взутті Super Fabric - це дихаючий, міцний і легкий текстильний матеріал, який особливо підходить для людей з проблемами ніг.

Іншим відкриттям в галузі ортопедичного взуття є розробки Foot Comfort Center, Сіетл, США. Однією з нових конструкцій, випущених компанією є амортизаційна система Engineered зі спеціальною рідиною. Ця технологічна устілка реагує на кількість сили, розміщеної на нозі і розсіює тиск [4].

Одним з найбільш важливих досягнень компанії Sole Tech, Каліфорнія, США, які виготовляють ортопедичне взуття для пацієнтів з діабетичною стопою, є устілкові листи різної щільності і твердості, які виробляються як єдине ціле замість того, щоб їх склеювати в три шари. Виробник пропонує два



шари подвійної щільності і один тришарової щільності діабетичні устілки, які ідеально підходять для пацієнтів з чутливою шкірою чи мають виразки через діабет або відсутність чутливості в кінцівках стопи. Всі вставки є гіпоалергенними і безпосередньо формуються зі стопи пацієнта після застосування зовнішнього джерела тепла [5].

Таким чином, в даному дослідженні сформовано номенклатуру технологічних та медичних показників якості ортопедичного взуття в залежності від патології стопи. Представлено сучасні рішення щодо виготовлення взуття з ортопедичною підтримкою та корекцією, ортопедичні конструкції та матеріали для функціонального покращення опорно-рухового апарату людини.

Подальші дослідження захворювання ніг і біомеханіки стопи мають важливе значення та необхідні для вивчення і застосування нових технологій та механізмів, за допомогою яких можна покращити стан стопи людей, які мають ортопедичні захворювання.

#### **Література**

1. ТУ 8820-016-03161318-97 "Взуття ортопедичне".
2. Характеристика анатомо-биомеханического состояния стопы, часть II / Методическое пособие. - М. : МГАЛП, 1998.
3. Яременко Д.А. Методика дослідження, діагностика и ортопедичне забезпечення при статистичних деформаціях стоп / Д.А. Яременко. - Харків, 1984.
4. Ортопедичні технології [Електронний ресурс]. - Режим доступу :: <http://www.gottinger.de>
5. Sole Tech ортопедичні устілки [Електронний ресурс]. - Режим доступу : <http://www.solettech.com>

**УДК 687:658**

А. ЛОГАЙ, С.С.МАТВІЙЧУК  
Мукачівський державний університет

### **АНАЛІЗ ШЛЯХІВ ВДОСКОНАЛЕННЯ ПРОЦЕСУ ПРОЕКТУВАННЯ КАНОНІЧНОГО ОДЯГУ**

Протягом всього історичного розвитку людство створювало матеріальне оточення, в якому відображались духовні та естетичні смаки певного народу. Багатство успадкованих цінностей представлено в усіх видах людської діяльності, зокрема, в художньо-творчій, літургійно-обрядовій тощо, які є головними засобами формування духовної атмосфери суспільства, утвердження почуття національної самосвідомості [1].

Сьогодні, коли відроджуються до нового життя напіврозвалені храми, будуються нові, з'явилась необхідність у реставрації уцілілих і виробництві нових предметів церковного начиння і облачень духовенства для задоволення зростаючого попиту, у зв'язку з тим що даному питанню не приділялось належної уваги швейними підприємствами.

Досі технологія виготовлення церковних облачень передається на словах з поколінь в покоління, виробництво виконується кустарним способом, що не

відповідає на сьогодні повному задоволенню потреб споживачів канонічного одягу. Слабка конструкторсько-технологічна підготовка як основоположний етап виробництва зупиняє темпи зростання обсягів випуску, покращення якості виробів і застосування науково-технічних досягнень у цій сфері.

Таким чином, проблема вдосконалення процесу проектування канонічного одягу є актуальною, але вона ускладнюється специфічними вимогами до даного виду одягу (канонами, символікою тощо).

Авторами визначено, що основну інформації про канони, які стосуються церковного одягу складають: розгляд видів конфесій, що існують в Україні, традиції яких можуть впливати на процес його проектування; аналіз складу духовенства та характеристика асортименту канонічного одягу [1]. Саме це лягло в основу дослідження даної проблеми.

В процесі дослідження особливостей використання канонічного одягу встановлено, що священнослужителі використовують різні види облачень, тобто костюм є носієм інформації про місце особи в ієрархічній структурі церкви. Авторами здійснено ретроспективний аналіз розвитку богослужбового одягу від VI сторіччя н.е. до сьогодні.

В роботі здійснена класифікація складу духовенства, яка дозволяє легко визначати всі групи споживачів канонічного одягу та приналежність будь-якої духовної особи до відповідного ступеня ієрархії. В результаті аналізу здійсненої класифікації духовенства, було визначено, що доцільно буде досліджувати одяг для священників, чисельність яких порівняно з іншими групами духовенства більша.

В процесі роботи було встановлено, що вбрання священнослужителів не обмежується одягом, так як існують різноманітні доповнення, без яких не можливо здійснювати сам процес таїнства.

Авторами розроблено класифікацію всього асортиментного ряду богослужбового одягу та виділено складові одягу різних санів.

При аналізі оздоблення даного виду одягу встановлено, що кожний елемент богослужбового одягу має своє певне символічне значення, таким чином унеможлиблюються пропозиції вдосконалення щодо оздоблення, хіба як техніки його виконання. При розробці вимог до богослужбового одягу керувались вимогами до форменого одягу, беручи до уваги специфіку праці священнослужителів та канонів щодо їх вбрання.

Таким чином, в результаті дослідження даної проблеми виявлено можливі аспекти вдосконалення проектування канонічного одягу: застосування методів типового проектування (так, авторами розроблена конструкція підрысника в САПР «Грація») та вдосконалення технологічних рішень канонічного одягу. Саме ці шляхи є напрямками подальшого дослідження авторами.

#### **Література**

1. [http://www.truechristianity.info/ua/books/zakon\\_bozhyi/zakon\\_bozhyi\\_105.php](http://www.truechristianity.info/ua/books/zakon_bozhyi/zakon_bozhyi_105.php)
2. <http://www.pravoslavie.us/RU/Clothing.htm>
3. <http://www.pravmir.ru/svyashhennye-oblacheniya/>

**ОСОБЛИВОСТІ СУЧАСНИХ КЛЕЙОВИХ МАТЕРІАЛІВ  
ТА ЇХ ВИКОРИСТАННЯ В ШВЕЙНІЙ ПРОМИСЛОВОСТІ**

Створення нових матеріалів верху з нетрадиційними технологічними властивостями вимагає адаптації до них і прокладкових матеріалів. Фахівці в швейній галузі велику увагу приділяють проблемі підбору пакету внутрішнього шару виробу, про який і не здогадується пересічний споживач, але який в значній мірі забезпечує такі властивості, як стабільність і формостійкість виробу в процесі носіння, зносостійкість, незмінальність, навіть форму готового виробу, зачасту корегуючи деякі недоліки фігури та підкреслюючи її переваги. Для виготовлення якісного виробу верхнього асортименту інколи слід підібрати до п'яти–вісьми різних за артикулом прокладок, кожна з яких володіє особливими якостями і виконує відповідну функцію.

Сучасні текстильні матеріали в більшості своїй виготовлені зі змішаних волокон і мають ті чи інші особливості структури: ворсові, еластичні, високощільні з гладкою поверхнею, оброблені спеціальним покриттям для забезпечення певних властивостей, або, навпаки, рихлі нестабільні, фактурні, букльовані. Наявність таких властивостей робить їх проблемними при виконанні операцій дублювання. При неправильному виборі клейових прокладкових матеріалів (КПМ) або неправильно визначених режимах дублювання виникають дефекти операції дублювання, що приводять до явних або прихованих дефектів готового виробу: неміцне клейове з'єднання, короблення поверхні основного матеріалу в клейовому пакеті внаслідок неузгодженості коефіцієнта зсідання, зсідання обох шарів матеріалів в деталях виробу (особливо з еластичних матеріалів).

Відомі зарубіжні фірми, що займаються розробкою та виготовленням нових прокладкових матеріалів, таких як “Фройденберг”, “Хензель-Текстиль”, “Кюфнер” (Німеччина), “Лайнер де Пікарді” (Франція), “Камела” (Польща) гарантують якісні показники, найважливіший з яких для даного асортименту матеріалів – забезпечення міцного клейового з'єднання з матеріалом верху. Сучасні прокладки названих виробників мають значні переваги: низьку температуру плавлення клеючої речовини, сухе склеювання без зволоження напівфабрикатів, що є позитивним як з точки зору енергозбереження, так і зменшення негативного впливу високих температур на оброблювані текстильні матеріали.

На жаль, на український ринок поступають і низькоякісні прокладкові матеріали «близькосхідного» походження, що, хоча і реалізуються по досить високій ціні, не відповідають вимогам, що пред'являються до клейових матеріалів.

Отже, вибір пакету прокладкових матеріалів для виробу є складним і відповідальним процесом, що вимагає від фахівця теоретичних знань, досвіду, а також потребує проведення експериментальних досліджень.

В даній роботі проаналізовано досвід використання прокладкових матеріалів ведучих швейних підприємств області та рекомендації фірм-виробників КПМ та систематизовано деякі режими з підбору клейових прокладкових матеріалів.

Один з важливих показник клейових прокладок – поверхнева щільність. В таблиці 1 наведені рекомендації нетканих клейових матеріалів в залежності від даного показника.

Таблиця 1

Призначення нетканих клейових прокладок (флізелін, вайлін) в залежності від поверхневої щільності

№ з/п	Призначення	Поверхнева щільність, г/м <sup>2</sup>
1	Легки тканини плательного асортименту	до 26
2	Блузочні	до 32
3	Костюмні групи тканин(літні)	до 35
4	Костюмні групи тканин (демисезонні)	до 40
5	Костюмні, легки пальтові	до 47
6	Пальтові	до 60

Наступний показник, що визначає призначення клейових прокладок - щільність нанесення клейових точок на основу (матеріал, на який наноситься клеюча речовина) і визначається їх кількістю на 1см<sup>2</sup> або кількістю по діагоналі квадрату зі сторонами в 1 дюйм (прийнято за міжнародною класифікацією). За цією ознакою КПМ класифікують таким чином:

- з грубим растром - до 11 меш або 22 точки/см<sup>2</sup>;
- з середнім растром - 11-21 меш - 22-80 точок/см<sup>2</sup>;
- з дрібним растром - от 21 меш більше 80 точок/см<sup>2</sup>.

Таблиця 2

Призначення КПМ в залежності від щільності нанесення клейових точок

Призначення	Кількість точок на 1 см <sup>2</sup>
Для верхнього одягу пальтової групи тканин	10-30
Для костюмної групи тканин	37, <b>52</b> , 72 (76)
Для легких тканин	110-180

Універсальна клейова прокладка для різних видів матеріалів з щільністю клейового покриття 52 точки/см<sup>2</sup> (17меш).

Наступний показник КПМ – волокнистий склад його основи. В залежності від цього клейове з'єднання володіє різним показником жорсткості, а саме:

Волокнистий склад основи КПМ	Властивості клейового пакету
Поліефірне волокно	дещо жорсткий
Поліамідне волокно	м'який, пружний, більш формостійкий в процесі експлуатації
Віскозне волокно або з додаванням віскозних волокон	володіє найбільшим показником пружності при всіх інших позитивних показниках

Найкращі результати при дублювання дають КПМ з рухливою структурою, м'яки на дотик, об'ємної фактури. При дублюванні такими прокладками сама їх основа краще адаптується до матеріалу верху, як би зливається з ним, повторюючи його гриф.

Таким чином, питання вибору прокладкових матеріалів для конкретного виробу або партії виробів з сучасних текстильних, особливо, так званих, «технологічно складних» матеріалів є досить відповідальним етапом, на якому закладається якість майбутнього виробу, і вимагає більш детального опрацювання. Також, передбачається більш ретельне вивчення технологічних можливостей КПМ, які пропонуються в торгівельній мережі області.

#### **Література**

1. Першина Л.Ф., Петрова С.В. Технология швейного производства / Л.Ф. Першина, С.В.Петрова. - М. : Легпромбытиздат, 1991. – 416 с.
2. Мельник П.В., Свіщов М.В., Скрипка В.К. Лабораторний практикум з основ технології, обладнання та організації технологічних процесів виготовлення швейних виробів / П.В.Мельник, М.В.Свіщов, В.К.Скрипка. - Київ, Ірпінь, «Перун», 1997. – 240 с.
3. Промышленная технология одежды.: Справочник / П. П. Кокеткин, Т. Н. Кокеткин, В. И. Кочегура, В. И. Барышныкова. – М. : Легпромбытиздат, 1988. – 640 с.

**УДК 685; 616.7**

Т.Т.РЕЙС, О.П.КОЗАРЬ  
Мукачівський державний університет

### **ВСТАНОВЛЕННЯ ОСОБЛИВОСТЕЙ КОНСТРУКЦІЇ ОРТОПЕДИЧНОГО ВЗУТТЯ ДЛЯ ДІАБЕТИКІВ**

За даними міжнародного комітету Всесвітньої організації охорони здоров'я цукровий діабет посідає третє місце за рівнем ранньої інвалідизації та смертності населення розвинених країн світу. Цукровий діабет – хронічне захворювання, яке не піддається лікуванню і пов'язане з пошкодженням різних органів і систем. Кількість хворих на діабет у світі становить майже 146 млн. чоловік.

Одним із проявів цукрового діабету є синдром «діабетична стопа» - комплекс анатомічних і функціональних змін стоп, викликаних діабетичною нейро- і ангіопатією, які призводять до розвитку остеонекрозу, остеоартропатії і гнійно-некротичних процесів. Виникнення такого ускладнення цукрового діабету як синдром «діабетична стопа» призводить до утворення виражених важких деформацій стоп, що знижують статодинамічну функцію нижніх кінцівок, іноді повністю виключають опороздатність, а також часто призводить до ампутації в межах стопи або нижньої кінцівки.

Метою даного дослідження є встановлення особливостей конструкції ортопедичного взуття для діабетиків та розробка рекомендацій до конструкції ортопедичного взуття.

Для досягнення даної мети нами було визначено та сформульовано вимоги до конструкції взуття для діабетиків.

Обов'язковими медико-технічними вимогами до конструкції ортопедичного взуття для людей з діабетичною стопою, які покращують самопочуття та лікувально-профілактичний ефект є:

- безшовна внутрішня поверхня. Навіть найменші опуклості в середині взуття можуть призвести до утворення мозолів, впоратися з якою у хворого на цукровий діабет не так вже багато шансів;

- тверда не зігнута підошва. Основна перевага такої підошви – захист стопи від зовнішніх впливів. М'яка підошва не перешкоджає травмуванню ноги хворого на діабет. Конструкція деталей низу ортопедичного взуття повинна забезпечувати функціональність ходьби, а також перешкоджати можливій травматизації стопи;

- м'який носок. Передня частина взуття повинна бути м'якою, щоб не травмувати пальці при ходьбі. Носкова частина ортопедичного взуття повинна бути «наповненою» і мати припуск до 10 мм вільного руху стопи враховувати наявність молотоподібних пальців крім того необхідно забезпечити захист пальців від механічного впливу за рахунок установки серпоподібного підноски;

- наявність додаткового внутрівзуттєвого простору. Взуття повинно не сильно облягати стопу, так як це додатковий тиск на стопу;

- застосування матеріалів високої якості. Для даного взуття рекомендовано застосування натуральної шкіри, а не замінників, які більш шкідливі для стопи;

- конструкція взуття повинна забезпечувати надійну фіксацію на стопі, при чому необхідно передбачити можливість змін об'єму взуття;

- спеціальні жорсткі ортопедичні деталі встановлюють у взутті при наявності деформації стопи, що вимагає корекції;

- внутрішні розміри ортопедичного взуття повинні враховувати наявність індивідуально виготовленого міжустілкового шару;

- міжустілковий шар повинен бути виготовлений індивідуально тому, що анатомічні зміни стоп у різних пацієнтів значно відрізняються.

В процесі роботи були визначено, що ортопедичне взуття для хворих на цукровий діабет повинно відповідати наступним вимогам:

- медичному призначенню, враховувати захворювання та дефекти стоп;
- умовам експлуатації – кліматичним та побутовим;
- особливості пацієнта – враховувати розміри стоп, тип ходьби, стать, вік, рухову активність, професійну діяльність, тощо.

Ці дані будуть враховані при розробці конструкції ортопедичного взуття для хворих на цукровий діабет.

#### **Література**

1. Спивак Б.Г., Гурьева И.В. Клинические проявления патологических изменений стоп у больных диабетом и принципы ортопедического обеспечения Б.Г.Спивак, И.В.Гурьева // Протезирование и протезостроение (Сб. трудов ЦНИ- 12 ИПП). – 2000. - Вып. 96. - С. 42-48.

2. Cavanagh P. Footwear of people with diabetes (lecture). / P.Cavanagh // Международный симпозиум «Диабетическая стопа». - Москва, 1-2 июня 2005 г.

3. Ортопедическая обувь для больных сахарным диабетом (Научно-практический семинар). ЭНЦ РАМН. - М., 30 марта 2005 г.

4. Striesow F. Konfektionierte Specialschuhe zur Ulkusrezidivprophylaxe beim diabetischen Fussyndrom. / Med. Klin. 1998, vol. 93, p. 695-700. Tovey F. The manufacture of diabetic footwear. / Diabetic Medicine, 1984, vol. 1, p. 69-71.

УДК 685; 796. 42.093.61

Т.І. САДОВНИКОВА, Т.М. САДОВНИКОВА, Б.Б.ПЕТРУС  
Мукачівський державний університет

## ФОРМУВАННЯ ЕКСПЛУАТАЦІЙНИХ ВИМОГ ДО ВЗУТТЯ ДЛЯ ДІТЕЙ ЛЕГКОАТЛЕТІВ

Як відомо, легка атлетика це один із основних та найбільш масових видів спорту, який об'єднує в собі багато дисциплін (ходьба, біг, стрибки, кидання та легкоатлетичне багатоборство), кожна з яких вимагає використання спеціального взуття, так як має особливу біомеханіку рухового апарату, а особливо стопи [1].

Під час тренувань та змагань юні легкоатлети користуються взуттям, яке не зовсім відповідає вимогам щодо сучасного легкоатлетичного взуття для дітей, оскільки, розмірно-повнотний асортимент існуючого на нашому ринку імпортного взуття не відповідає параметрам стоп українських дітей, що було підтверджено значною кількістю тренерів України. Відомо, що використання невідповідного взуття може мати шкідливий вплив на розвиток стопи дитини під час регулярних тренувань та змагань. База даних по стопам сучасних дітей легкоатлетів є відсутньою, що не дає змоги розробити колодку і взуття для визначеної категорії, що робить дану роботу актуальною.

Тому, метою даного дослідження є формування експлуатаційних вимог до спортивного легкоатлетичного взуття вікової категорії 12-16 років.

Функціональність спортивного взуття можна розглядати як комплекс властивостей з конкретною взаємозв'язаністю і взаємо підпорядкованістю, які залежать від цільового призначення взуття [3].

У відповідності з особливостями біомеханіки стоп дітей легкоатлетів при заняттях різними видами легкої атлетики і обумовленими цими експлуатаційними вимогами до взуття розрізняють наступні основні види легкоатлетичного взуття: для бігу на короткі дистанції; для бігу на середні та довгі дистанції; для стрибків у висоту; для стрибків у довжину; для метання та штовхання ядра.

В якості критерію оцінки відповідності взуття фізіологічним функціям стопи при виконанні спортивних рухів можуть бути вибрані фізіологічні показники стану стопи спортсмена. Енергозатрати спортсмена, пов'язані з рухами ніг, знаходяться в прямій залежності від маси взуття.

Гнучкість взуття також впливає на енергозатрати спортсмена. Для взуття, пов'язаного з інтенсивним бігом (футбольний, легкоатлетичний біг і стрибки). Потребує створення еластичності не тільки в пучковій, а й в геленковій частині.

Гігієнічні властивості забезпечують створення нормативного мікроклімату в середині взуття. Вони включають в себе властивості, які забезпечують оптимальний волого- і теплообмін стопи: повітро- і паро

проникність, вологопоглинання і вологовіддачу деталей верху, сумарний тепловий опір взуття.

Естетичні показники спортивного взуття характеризуються показниками інформаційної виразності, цілісністю композиції, раціональністю форми і привабливістю зовнішнього вигляду.

Інформаційна виразність взуття виявляється здатністю відобразити в її формі художню виразність властивому даному виду взуття. Одними із властивих ознак інформаційної виразності спортивного взуття являється зовнішні підсилювачі.

Колір взуття являється сильним засобом виразності. Характерним для спортивного взуття являється класичне співвідношення контрастних кольорів – чорного з білим, синього чи червоного з білим. Багатоколірність спортивного взуття прикрашає її, надаючи підвищену виразність, особливий спортивний стиль [3].

Половников І.І. в праці [3] зауважив, що для сучасного спортивного взуття можна виділити дві функції: основну – забезпечення можливості досягнення високих спортивних результатів, і допоміжну, до якої можна віднести захист від несприятливих дій зовнішнього середовища, травм, а також профілактику захворювання стопи спортсмена. Відповідність спортивного взуття вимогам, які забезпечують виконання основної функції, визначається співвідношенням отриманої внутрішньої форми, наявністю властивостей, які вимагаються для верху і низу взуття, взуття і спортивного інвентаря.

Таким чином, в даному дослідженні представлені експлуатаційні та функціональні вимоги до спортивного взуття для легкоатлетів вікової категорії 12-16 років з урахуванням особливостей біомеханіки стоп дітей при заняттях різними видами легкої атлетики. Дослідження біомеханіки адаптації стоп легкоатлетів спринтерів та стаєрів до впливу непрямолінійних циклів бігових рухів потребує подальшого дослідження.

#### **Література**

1. Озолина Н.Г., Маркова Д.П. Легкая атлетика : Учебник для институтов физической культуры / Н.Г.Озолина, Д.П.Маркова. - 2 изд. – М., 2002.
2. Половников И.И. Проектирование низа спортивной обуви / И.И.Половников. – К. : «Знание», 2001. – 132с.
3. Половников И.И. Биомеханические особенности проектирования спортивной обуви / И.И.Половников. – К. : «Знание», 2000. – 144 с.

**УДК 687:658:562**

**М.А.СИВУЛЬКА, Н.В.БІЛЕЙ-РУБАН**  
Мукачівський державний університет

### **ОСНОВНІ СПОЖИВЧІ ВИМОГИ ДО ОДЯГУ ТА МАТЕРІАЛІВ ДЛЯ ПРАЦІВНИКІВ ЗАКЛАДІВ САНАТОРНО-КУРОРТНОЇ СФЕРИ**

Імідж медичного закладу безпосередньо пов'язаний з іміджем своїх співробітників, який формується їх компетентністю, кваліфікованістю, а також охайністю працівника, який своїм зовнішнім виглядом здатен завоювати повагу



пацієнтів, як до себе, так і до медичного закладу. Найчастіше в медичних закладах для кожної категорії медперсоналу призначена форма одягу, яка може мати і різну комплектність, і різний колір для визначення посади співробітника. Саме тому медичний одяг, його вигляд, колористика, комфортність, сьогодні потребує особливої уваги, адже більшість традиційних костюмів та халатів для медичних працівників не відповідають сучасним вимогам.

Наукова робота містить систематизацію матеріалів та вимог до виробів, що використовуються для медичного одягу працівників санаторно-курортної сфери. В результаті визначено, що сучасні виробництва матеріалів вітчизняних та зарубіжних фірм концентрують свої розробки навколо таких технологій, які дозволяють покращити їх захисні властивості. Останнім часом споживча перевага віддається тканинам, виробленим з пряжі, яка містить хімічні волокна. Це водночас скорочує витрату натуральної сировини, збільшує термін експлуатації виробу, зменшує ризик захворюваності у зв'язку із кращим антимікробним і антивірусним захистом. Також, зросла частка використання нетканих матеріалів при виготовленні медичного одягу - бахіл, ковпаків, хірургічних халатів одноразового призначення.

Поряд із зносостійкістю, загальною вимогою до матеріалів усіх видів медичного одягу є низькі показники зсідальності при багатократному пранні. І в цьому випадку, виправданими є тканини, волокнистий склад яких містить суміш як натуральних, так і штучних (віскозних), синтетичних волокон (поліефірних, поліамідних). З синтетичних волокон найбільш широке поширення при виготовленні спеціального одягу медичного призначення отримали поліефірні волокна. Вони міцні, стійкі до стирання, до дії кислот, окислювачів і мікроорганізмів, руйнуються тільки при дії концентрованих лугів при підвищених температурах, що дозволяє застосовувати такі волокна для виготовлення кислотостійких матеріалів, які можуть пропонуватися медикам, що працюють з різноманітними хімічними реагентами. Ще одна цінна властивість поліефірних матеріалів — невелика сорбція радіоактивних забруднень, що дозволяє застосовувати їх для виготовлення виробів медичного призначення так як захищає від незначної дії радіоактивного випромінювання. В меншій мірі для медичного одягу застосовують матеріали із суміші натуральних волокон з поліамідними (капрон), оскільки поряд із такими цінними властивостями як висока стійкість до стирання, висока міцність на розривання, еластичність, міцність пофарбування і легкість догляду в експлуатації, є ряд недоліків — низька гігроскопічність та деструкція при інтенсивній інсоляції.

Отже, найвагомими вимогами щодо матеріалів для працівників такої медичної сфери як санаторно-курортні заклади залишаються вимоги зносостійкості і міцності матеріалів, оскільки існує безліч специфічних факторів в процесі роботи персоналу, здатних пошкодити одяг, викликати його руйнування. Крім того, істотно скорочують термін служби медичного одягу інтенсивні способи експлуатаційної обробки - прання, дезінфекція, стерилізація тощо.

Естетичні вимоги до санітарно-гігієнічного одягу за значенням поступаються лише гігієнічним. Охайний зовнішній вигляд лікаря впливає на настрій оточуючих, створює робочу обстановку і сприяє високій працездатності. Проте, враховуючи те, що санаторно-курортна сфера виділена як окрема сфера медичної галузі, то доцільним є при врахуванні естетичної направленості асортименту керуватися принципами створення такого одягу, який би відповідав загальній корпоративній культурі.

У зв'язку з цим, в роботі актуалізовано доцільність проектування корпоративного одягу для працівників санаторно-курортних закладів України. Такий одяг характеризується тим, що всі вироби даного асортименту виконані в єдиному корпоративному вирішенні з використанням певних поєднань кольорів та символіки. Поєднання кольорової гами тканин, особливості художньо-технічного вирішення комплектів медичних повинні узгоджуватись з специфікою медичного закладу, вимогами персоналу та вимогами престижу, іміджу, реклами медичної установи. Також вироби для персоналу санаторно-курортних закладів можуть бути вирішені у різній колористиці, різноманітні за покромом, видами виробів, та оздобленням, оскільки відсутня чітка унормованість технічних вимог саме для такої сфери

Окреслюючи представлені споживчі вимоги, колористику медичних тканин та доступну інформацію рекомендацій з догляду за виробами, можна узагальнити те, що наявні на ринку високоякісні матеріали для медичного одягу в силу забезпечення високої стійкості кольору рекомендуються для проектування комбінованих виробів з поєднанням не тільки суміжних кольорів, а й контрастних чи навіть з різним набивним рисунком. При цьому, асортимент таких тканин має різні показники ресурсозбереження (поверхнева щільність, товщина), які дозволяють проектувати одяг і за сезонністю, а також за призначенням щодо різних категорій медичного персоналу, який працює в сфері санаторно-курортної діяльності.

Такий одяг може виготовлятися як в умовах індивідуального замовлення окремими споживачами, так і цілих закладів, що уособлює новий напрямок в проектуванні – це створення корпоративного медичного одягу. Основний ринок цього виду одягу займають здебільшого вироби виготовлені із закордонних тканин та трикотажних полотен. Проте, і вітчизняні виробники одягу мають всі наявні можливості для виготовлення конкурентоспроможного медичного одягу.

**ДОСЛІДЖЕННЯ МОЖЛИВОСТЕЙ ОПТИМІЗАЦІЇ ВИГОТОВЛЕННЯ АНСАМБЛІВ  
ОДЯГУ НА ОСНОВІ НАРОДНОГО КОСТЮМУ ЗА РАХУНОК ЗАСТОСУВАННЯ  
МЕТОДІВ СУЧАСНОГО ПРОЕКТУВАННЯ**

Зберегти власну національну культурну самобутність неможливо без актуалізації творчого потенціалу та адаптації культуротворчих процесів до вимог часу. Мода є тим феноменом, що вказує на сучасні вимоги до продуктів культури, тому розвиток її національного варіанту є важливою умовою одночасної модернізації та збереження самобутності [1].

Саме модернізована інтерпретація української культури в образах і робить наших дизайнерів особливими і затребуваними.

На основі аналізу літературних джерела авторами обґрунтовано, що найактуальнішим напрямом розвитку моди сьогодні є поєднання загальносвітових тенденцій з національно-культурними особливостями окремих регіонів.

Встановлено, що наразі відбувається процес становлення вітчизняної дизайн-освіти, і Мукачівський державний університет, Студентський будинок моди, зокрема, є одним з фундаторів дизайн-простору у Західному регіоні України, що підтверджено здійсненою систематизацією творчих досягнень випускників спеціальності «Конструювання та технології швейних виробів», більшість яких за джерело творчості обирає саме народний костюм.

Авторами систематизовано особливості композиційного вирішення жіночих виробів на основі структурного аналізу народного костюму Хустського району як одного з найстаріших та автентичніших на теренах Закарпаття.

Здійснено морфологічний аналіз сорочок долинян Хустського району з метою виокремлення найхарактерніших ознак, які можуть лягти в основу розробки сучасного ансамблю. Це виявилась вишивка, в основі якої орнамент ритмічної композиції.

Ансамбль, як і будь-який інший вид одягу, створюється з урахуванням його призначення та індивідуальності людини. В ансамблі з найбільшою наочністю проявляється синтез багатьох видів прикладного мистецтва. При моделювання ансамблів необхідною умовою є гармонійне поєднання всіх елементів одягу.

Відповідно до етапів випереджувальної уніфікації вибір елементів залежить від функціональної характеристики технічної системи моделей.

Основною вимогою до будь-якої системи є те, що вона повинна ґрунтуватись на випереджувальній уніфікації, що забезпечує довговічність існування моделей [2].

За результатом аналізу систем, які найчастіше застосовують у промисловому проектуванні в роботі обґрунтоване застосування двох системи

проектування – для розробки первинної системи моделей було застосовано метод проектування на одній базовій основі, а для вторинної системи моделей – розроблено модифікаційний ряд моделей на кожну з моделей первинної системи з урахуванням етноособливостей народного костюму Хустського району.

При цьому було застосовано принципи розробки системи модифікаційного ряду моделей [3] – застосування колористичних змін, використання різних видів оздоблення, тасьми, фурнітури. Це дозволяє при незначних витратах значно розширити асортимент, а беручи до уваги, що за основний компонент декорування обрано вишивку, яка є дороговартісним видом оздоблення, асортимент стає різноплановим ще й у ціні (в залежності від щільності вишивки та площі покриття нею виробу).

Застосування методів сучасного проектування, які були застосовані, дозволяють малими партіями в промисловості виготовляти запропоновані ансамблі, адже розширюються можливості збільшення асортименту без шкоди естетичного сприйняття та без втрати індивідуальності – різні за сприйняттям та ціною категорією моделі мають конструктивно та технологічно єдину вихідну модель.

З метою подальшого формування інформаційної бази в автоматизованому режимі САПР «Грація» побудовано креслення деталей базової конструкції сукні та здійснено модифікацію за допомогою операцій конструктивного моделювання і команд редагування.

Обґрунтовано доцільність застосування машинної вишивки при декоруванні та підтверджено економічним розрахунком порівняльної вартості виконання вишивки у ручному та машинному режимі.

#### **Література**

1. Ткаченко Л. П. Мода як естетичний феномен : автореф. дис. на здобуття наук. ступеня канд. філос. наук : спец. 09.00.08 "естетика" / Ткаченко Леся Петрівна – Київ, 1999. – 19 с.
2. Структурний аналіз жіночого костюму як основа для проектування сучасного жіночого одягу / О. О.Слава, С. С. Матвійчук // XV Всеукраїнська наукова конференція молодих вчених та студентів ["Наукові розробки молоді на сучасному етапі"], МОН України, Київ, 23-24 квітня 2016р., Київський національний університет технологій та дизайну 2016. – С. 274.
3. Славінська А. Л. Методи типового проектування одягу : Навчальний посібник / А.Л. Славінська. – Хмельницький : ХНУ , 2008. – С.159.

**УДК 687:658**

**С.Ф.ЦЩЕЙ, С.С.МАТВІЙЧУК**  
Мукачівський державний університет

### **ОБґРУНТУВАННЯ АКТУАЛЬНОСТІ ДЕКОРУВАННЯ В СУЧАСНОМУ ОДЯЗІ**

На сьогоднішній день споживач висуває високі вимоги до сучасного одягу. Так, одяг повинен бути не тільки якісним з позицій відповідності якості посадки, технологічного рівня виконання, ергономіки але і виражати індивідуальність людини, тобто прикрасити зовнішній вигляд споживача. Саме

оздоблення в значній мірі формує естетичне сприйняття, дозволяє розширити асортимент одягу. Саме широкий спектр різноманітного за видом оздоблення дозволяє урізноманітнити одяг при незначних затратах виробництва при відносному збереженні конструктивності технологічного рішення.

За способом оздоблення виготовлення можна поділити на три групи: об'ємне, плоске, додаткові аксесуари.

Авторами було проаналізовано та доповнено структурну багаторівневу схему класифікації оздоблення одягу. З метою доведення актуальності обраної тематики було проведено дослідження наявності оздоблення в різному асортименті одягу. Для дослідження було обрано вибірку з 1600 моделей різного асортименту одягу, зокрема 400 моделей жіночого одягу, 400 моделей чоловічого, 400 моделей дитячого та 400 моделей спортивного одягу. Виходячи з результатів, можна відмітити, що оздоблення використовується у всіх видах асортименту одягу.

В результаті дослідження встановлено, що в дитячому одязі присутнє різного роду оздоблення, яке склало 71% з 400 проаналізованих моделей. Це зумовлено тим, що різноманітне оздоблення відіграє важливу роль у дитячому одязі та виконує наступні функції: виховну, розвиваючу, пізнавальну.

Аналізуючи оздоблення спортивного одягу, варто відмітити, що якщо в дитячому одязі використовуються яскраві різноманітні тематичні оздоблення, то тут використовують різні лейби, лозунги фірм-виробників, або конструктивне оздоблення різного плану канти, вставки, тасьми та шнури, різні вставки(контрастних кольорів), принти. Метою оздоблення спортивного одягу є не лише надати естетичний вигляд виробу, а презентувати певну спортивну фірму.

Не дивно, що в жіночому одязі наявна велика кількість оздоблення, адже кожна жінка хоче бути неповторною, красивою, індивідуальною, вирізнитись серед інших.

Найменший ступінь зустрічності оздоблення в чоловічому одязі, що пояснюється класичністю, стандартністю, уніфікованістю асортименту та стриманістю моделей, які незначно відрізняються в часі на відміну від спортивного, дитячого та жіночого асортименту одягу.

За здійсненим дослідженням обґрунтовано доцільність подальшого дослідження оздоблення жіночого одягу, зокрема такий вид як аплікація, яка набуває поширення як найшвидший та найефективніший декор, при створенні образу колекцій або корегуванні пропорцій тіла людини.

Використовують її майже в усіх колекціях XXI ст. сучасні дизайнери-модельєри, але кожен з них допомогою аплікації створює власний образ вбрання. Як декор, аплікацію використовують дизайнери-модельєри А. Бублик, О. Залевський, К. Марченко, Т. Земськова і О. Ворожбіт, О. Гапчук, О. Олійник, Е. Насиров і В. Гресь. Просту аплікацію як оздоблення країв у вигляді стрічок спостерігаємо в роботах А. Бублик, Е. Насирова, Л. Кисленко, Андре Тана, О. Даць, Т. Земської і О. Ворожбіт [1].

Аплікації діляться за видом матеріалу, з якого вони виготовлені;

- за способом отримання;

- за способом кріплення;
- за видом малюнку;
- за площею [2].

Поява нових технік аплікації та співвідношення нових і старих способів використання аплікації зумовлюють актуальність обраної теми.

Авторами обґрунтовано, що в колекціях провідних українських дизайнерів одягу просту декоративну аплікацію використовують для маскування швів, а конструктивну — для врівноваження пропорцій тіла.

Таким чином, в результаті роботи здійснено аналіз інформації щодо класифікації оздоблення одягу; виконано дослідження актуальності та частоти зустрічності різного роду оздоблення в жіночому, дитячому, чоловічому та спортивному одязі.

В зв'язку з цим, ставиться за мету розробка рекомендацій щодо застосування видів аплікацій та місця їх розташування для жіночих фігур різного типу та рекомендації щодо вибору пакету матеріалів аплікацій. Рекомендації матимуть практичне застосування при розробці як колекцій одягу, так і виробів на індивідуальну фігуру.

#### **Література**

1. Дідух А. Проста аплікація у колекціях прет-а-порте сучасних вітчизняних дизайнерів-модельєрів : автореф. дис. на здобуття наук. ступеня канд. мистецтвознавства / А.Дідух. – Львів, 1969. - 180 с.

2. Крюкова Н. А. Разработка технологии отделки современной одежды на основе традиционных методов декорирования материалов: автореф. дис. на здобуття наук. ступеня канд. техн. наук "Управления качеством и технологий в сервисе" / Н.А. Крюкова. – Тольятти, 1986. – 8 с.

**РОЗДІЛ 7**  
**СТАН І ПЕРСПЕКТИВИ РОЗВИТКУ НАУКИ В УМОВАХ ТРАНСФОРМАЦІЇ**  
**СУСПІЛЬНО-ПОЛІТИЧНИХ ПРОЦЕСІВ В УКРАЇНІ**

УДК 130.2

А.БРОВДІ, В. В.ОЛІЙНИК  
Мукачівський державний університет

**ДО ПРОБЛЕМИ СТАНОВЛЕННЯ НАЦІОНАЛЬНОЇ САМОСВІДОМОСТІ**  
**УКРАЇНЦІВ: МИНУЛЕ І СЬОГОДЕННЯ**

Нині існуюча структуроутворююча система етносу в основних своїх рисах суперечлива і дещо еклектична, бо включає не стільки власне етнічні характеристики (наприклад, спільність культури, мови, самосвідомості), скільки умови, за яких формуються ці етнічні компоненти. Адже державність, єдиний ринок або спільність території не розкривають сутності й механізму його творення; вони лише сприяють або прискорюють консолідацію етносу, виступаючи в ролі об'єктивних умов чи навіть передумов.

Етнічна самосвідомість є одним з головних результатів етнооб'єднувальних процесів, а також показником консолідації етносу. Формування етнічної самосвідомості завершує процес становлення етносу, відповідно й зникає (або трансформується) вона в останню чергу, вже після втрати (або зміни) даною спільнотою своєї мови.

Темі розвитку етнічної та національної самосвідомості східних слов'ян присвятили багато наукових праць такі відомі вчені, як Д.С. Ліхачов [1], В.С. Мавродін, В.В. Седов [2] та інші [3]. Але автори цих праць в своїх наукових пошуках не опираються на сучасні теоретико-методологічні засади досліджень етнічної та національної самосвідомості. Незрозуміло, на яких підставах Д.С. Ліхачов, називає самосвідомість людної Київської Русі національною [1, с.5–26], адже в той час в Європі ще не були створені умови для націєтворчих процесів. Відмітимо, що сучасні українські філософи багато уваги приділяють проблемам культури. Так, в працях С.Б. Кримського, В.А. Малахова, Г.В. Гребенькова, С.В. Пролєса, Н.В. Хамітова та ін. розглядаються як загальнотеоретичні аспекти аксіології, так і різноманітні аспекти проблеми цінностей в культурі взагалі і в українській, зокрема.

Зауважимо, що проблема співвідношення понять «національна свідомість», та «національна ідентичність» досить давно формулюється в сучасній науці, але повністю ще не вирішена. Етнічна самосвідомість є одним з головних результатів етнооб'єднувальних процесів, а також показником консолідації етносу. Формування етнічної самосвідомості завершує процес становлення етносу, відповідно й зникає (або трансформується) вона в останню чергу, вже після втрати (або зміни) даною спільнотою своєї мови [4, с. 112].

Національна самосвідомість виникла в епоху формування національних держав, коли панівні класи зверталися до широких верств населення, запроваджуючи ідеї «історичної місії», «національного визволення», «національних інтересів», збуджуючи почуття патріотизму у населення з метою

його соціальної мобілізації. Важливими умовами для утворення нації є наявність спільного ринку та власної державності. Так, українська етнічна нація формувалась протягом XVI-XIX ст.

Виникненню й поширенню української національної самосвідомості сприяло багато факторів суспільно-політичного і культурно-освітнього характеру. Етнічна самосвідомість українців переростала у національну, починаючи з XVI ст., коли розпочалася визвольна боротьба та боротьба за відновлення власної державності, коли вперше була сформульована національна ідея, коли почали формуватися національна мова та національна культура [6, 37]. На жаль, *офіційне ставлення Росії до української культури і спалаху національної самосвідомості українців було різко негативним*. Воно виявлялося в серії указів, спрямованих на «викорінення» самотнього культурного життя, у тому числі заборони української мови, книгодрукування, театру. Це відомі укази Петра I (1720), Олександра I (1805), «Валуєвський указ» (1863), «Емський указ» Олександра II (1876). Не зайвим буде нагадати тут і «теорію колбочки» (фактичну русифікацію), що втілювалася в життя століттями. У рамках цих офіційних документів формувалася і офіційна наукова концепція, що заперечувала самостійний розвиток українців і яка трактувала їх походження лише в рамках російського етносу (або з єдиної колиски) як одну з його локально-племінних частин.

Варто зауважити, що національна ідентичність є центральним елементом, мотиваційно-смісловим «ядром» національної самосвідомості. Категорія ідентичності має багатоаспектний характер. Її зміст включає в себе різні сторони соціального буття, багатогранність людського досвіду і практичної діяльності людей. Природно, що із зміною історичних соціальних, політичних умов змінюється і сутність даного поняття. В контексті тих процесів, які відбуваються в сучасній Україні, проблема національної свідомості набуває особливо актуального значення [7, с. 354].

Підкреслимо, що становлення української державності передбачає акцентування уваги на даному феномені. Мова йде не тільки про ідентичність особистості, але й про ідентичність етносу в цілому, його матеріальної і духовної культури.

#### **Література**

1. Лихачев Д. С. Национальное самосознание Древней Руси: Очерки из области русской литературы / Д. С. Лихачев – М. : Весь Мир, 1945. – 458 с.

2. Седов В. В. Об этническом самосознании восточнославянской общности / В.В. Седов. - Древнерусская народность: Историко-археологическое исследование. – М., 1999. – 354 с.

3. Гончарова Н.І. Становлення самосвідомості українського народу в умовах повсякденного буття (сутність і генеза) : Автореферат дис. канд. філос. наук. – Одеса, 1996. – 20 с.

4. Кравченко Б. Соціальні зміни і національна свідомість в Україні ХХ ст. Пер. з англ. – К., 1997. – 154 с.

5. Шульга М.О. Етнічна самоідентифікація особи. – Автореферат дис. докт. соціологічних наук. – К., 1993. – 42 с.

6. Александренков Э. Г. «Этническое самосознание» или «этническая идентичность» // Этнографическое обозрение. 1996. – № 3. – 52 с.



7. Шандор Ф. Ф. Національна свідомість населення України: природа, структура та функції / Ф. Ф. Шандор. – Ужгород : Видавництво ФОП Береза А. Е., 2012.– 384 с.

УДК 32:008"312"

О. ГОЛУБОВ, Г.Ф. ІЛЬТЮ  
Мукачівський державний університет

## РОЗВИТОК НАУКИ І ОСВІТИ В УМОВАХ ТРАНСФОРМАЦІЇ СУСПІЛЬНО-ПОЛІТИЧНИХ ПРОЦЕСІВ В УКРАЇНІ

За роки незалежності Україна визнавалася державою з могутнім науковим потенціалом і зазнала значних змін та впливів. Стрімкі зміни в суспільно-політичному житті держави дозволяють науці перейти на новий рівень, дають науковим галузям поштовх до вдосконалення, адже вони розуміють своє величезне значення для розвитку України та вихід її на новий, вищий щабель. Наша держава знаходиться лише на початку великого шляху до цивілізованої інтеграції у світовий та європейський науково-технологічний простір. Для української науки необхідно ефективно використовувати наявні наукові структури. Разом з тим, вкрай необхідно започатковувати нові інституції та наукові центри, формувати нові наукові колективи, розгорнути низку програм наукових досліджень, орієнтуючись на перспективу економічного розвитку та життєзабезпечення суспільства.

Рівень розвитку сучасної науки обумовлює і рівень розвитку суспільства у безпосередню виробничу сил, сприяє розв'язанню гострих національних і глобальних проблем, розширенню перспектив економічного та соціального прогресу суспільства. Особливе місце відіграє освіта, оскільки формування всебічно розвиненої особистості та підготовка висококваліфікованих спеціалістів є важливим фактором соціально-економічного вдосконалення та науково-технічного прогресу, постійного оновлення всіх сфер життєдіяльності суспільства.

Інтеграційний процес у науці й освіті має дві складові:

- 1) формування співдружності провідних європейських університетів під егідою документа, названого Великою хартією університетів (*Magna Charta Universitatum*);
- 2) об'єднання національних систем освіти і науки в європейський простір з єдиними вимогами, критеріями і стандартами.

Головна мета цього процесу направлена на істотне підвищення конкурентоспроможності європейської системи науки і вищої освіти у світовому вимірі.

Основною стратегічною метою системи освіти є забезпечення умов для задоволення потреб громадян, суспільства й ринку праці в якісній освіті шляхом створення нових інституціональних механізмів регулювання, відновлення структури й змісту освіти, формування системи безперервної освіти. Для досягнення вказаної мети мають бути вирішені наступні стратегічні завдання: удосконалення змісту й технологій освіти; розвиток системи

забезпечення якості освітніх послуг; підвищення ефективності управління в сфері освіти; удосконалення економічних механізмів у сфері освіти.

Розвиток науки спричиняє її “вертикальну” інтеграцію – тенденцію до все більшого зближення з практикою, а в зв’язку з цим – до зближення між фундаментальними і прикладними науками, поглиблюються процеси диференціації та інтеграції наукового знання.

Наука сьогодні потребує вільного, гідного, впевненого у собі розуму. Якість життя в сучасному світі вирішальним чином залежить від потужності науки [1]. Це – здоров’я та інтелект людей, ефективність політики, конкурентоспроможність бізнесу, динамізм та насиченість життя.

#### **Література**

1. <http://tyzhden.ua/Author/638>.

**УДК: 343.265.2**

**І.В.КОЗАКОВА**

Київський університет ринкових відносин

### **ІНСТИТУТ УМОВНО-ДОСТРОКОВОГО ЗВІЛЬНЕННЯ ВІД ВІДБУВАННЯ ПОКАРАННЯ У ВИДІ ПОЗБАВЛЕННЯ ВОЛІ ЗА ЗАКОНОДАВСТВОМ УКРАЇНИ ТА ДЕРЖАВИ ІЗРАЇЛЬ: АКТУАЛЬНІ ПИТАННЯ ПРАВОВИХ НАСЛІДКІВ ЗАСТОСУВАННЯ**

Відповідно до ч. 4 ст. 81 Кримінального кодексу України умовою звільнення є невчинення нових злочинів протягом невідбутої частини строку покарання. Під час цього періоду особа має виправдати довіру держави й підтвердити своє виправлення без необхідності повного відбуття призначеного покарання. Такий строк спеціально не призначається, його розмір чітко не визначений законом та дорівнює часу невідбутої частини покарання (іспитовий, контрольний строк).

Ізраїльський Закон «Звільнення від тюремного ув’язнення під умовою» встановлює, що умовою звільнення являється те, що «ув’язнений в період звільнення під умовою не скоїть злочин, за який передбачено покарання у виді тюремного ув’язнення на строк від 3-х місяців і більше». У разі вчинення протягом іспитового строку злочину, покарання призначається за правилами сукупності шляхом складання покарань за скоїний новий злочин, до якого приєднується невідбута частина покарання. Крім основної умови для застосування умовно-дострокового звільнення «не вчиняти новий злочин» на особу можуть бути покладені інші передбачені Законом Ізраїля вимоги, а саме: проходження встановленого органами пробації спеціального лікування; повідомлення начальника тюрми про місце свого перебування під час звільнення; протягом 48 годин після звільнення стати на облік в органах поліції за місцем свого проживання; раз в місяць протягом іспитового строку доповідати органам поліції про місце свого проживання, а у разі його зміни терміново повідомити органи поліції та начальника тюрми; особи, які відбували своє покарання за особливий вид злочинів (насилля в родині, злочини проти статевої недоторканості) зобов’язується не перебувати в межах проживання

потерпілої сторони. Крім того, особи зобов'язуються мати при собі довідку на підтвердження умовно-дострокового звільнення і пред'являти її на першу вимогу органу поліції.

Таким чином, на основі вивчення ізраїльського досвіду доцільним є доповнення вітчизняного інституту умовно-дострокового звільнення від відбування покарання елементами випробування в контексті врахування потреб підвищення ефективності поспенітенціарного контролю за поведінкою суб'єкта, звільненого від відбування покарання, та має місце надання суду права застосовувати до засудженого обов'язки, передбачені ст. 76 КК України, розширені з урахування кримінального права Держави Ізраїль, що повинні бути виконані протягом невідбутої частини покарання.

Аналіз українського та ізраїльського законодавства дозволяє виділити можливі підстави скасування умовно-дострокового звільнення, які найчастіше зустрічаються: «засуджений не виконує покладені на нього обов'язки», «засуджений систематично вчиняє правопорушення, що тягнуть за собою адміністративні стягнення», «засуджений вчинив новий злочин». Таким чином, було зроблено висновок, що підставою для можливої відміни умовно-дострокового звільнення в вітчизняному законодавстві повинно бути не будь-яке адміністративне порушення, а тільки таке, що потягло за собою адміністративне стягнення, покладене судом.

У покладанні на умовно-достроково звільненого певних обов'язків та контролі за їх виконанням, а також у скасуванні умовно-дострокового звільнення, якщо ці вимоги не виконуються, і проявляється режим випробування та умовний характер цього виду звільнення від відбування покарання.

#### Література

1. Кримінальний кодекс України - К.: Видавничий дім «Скіф», 2015. - 160 с.
2. Кримінало-виконавчий кодекс України - К.: Видавничий дім «Скіф», 2014. - 95 с.
3. Кримінальний процесуальний кодекс України: станом на 1 січ. 2013 р. : відповідає офіц. тексту. – Х. : Право, 2013. – 344 с.
4. Постанова Пленуму Верховного суду України «Про умовно-дострокове звільнення від відбування покарання та заміну невідбутої частини більш м'яким», - 2002. - № 2. [Електронний ресурс]. - Режим доступу: <http://zakon4.rada.gov.ua/laws/show/v0002700-02>
5. Закон «Звільнення від тюремного ув'язнення під умовою». - 2001 («חוק שחרור על-תנאי ממוסד») // [Електронний ресурс]. - Режим доступу: [http://www.nevo.co.il/law\\_html/Law01/056\\_025.htm](http://www.nevo.co.il/law_html/Law01/056_025.htm)
6. Носенко А.М. К вопросу об условно-досрочном освобождении от наказания/ А.М. Носенко// Труды Высш. школы. - М., - 1971. - Вып. 29. - С. 170-171.
7. Науково-практичний коментар Кримінального кодексу України / НЗ4 За ред. М. І. Мельника, М. І. Хавронюка - 7-ме вид., переробл. та до-пов - К.: Юридична думка, 2010 - 1288 с.
8. Михайлов К. Контрольный срок при условно-досрочном освобождении от отбывания наказания / Константин Михайлов // Уголовное право. – 2008. – № 6. – С. 27–29.
9. Письменський Є. Правові наслідки умовно-дострокового звільнення від відбування покарання/ Є.О. Письменський// // Бюлетень Міністерства юстиції України . – 04/2011 . – N4 . – С. 80-87.

10. Казначеева Д.В. Умовно-дострокове звільнення від відбування покарання: автореф. дис. на здобуття наук. ступеня канд. юр. наук: спец. 12.00.08 «Кримінальне право та криминологія, кримінально-виконавче право» - Харків, 2011. - 27 с.
11. Рекомендации Комитета министров Совета Европы от 24.09.2003 «Про условно-досрочное освобождение»// Международное право, 2006. - №1. С. 43-47.
12. Дащенко О. В. Умовно-дострокове звільнення від відбування покарання неповнолітніх : автореф. дис. ... канд. юрид. наук : спец. 12.00.08 / О. В. Дащенко. – Запоріжжя, 2009. – 19 с.
13. Закон України «Про Державну кримінально-виконавчу службу України»// [електронний ресурс]. Джерело доступу: <http://zakon4.rada.gov.ua/laws/show/2713-15>
14. Закон України «Про адміністративний нагляд за особами, звільненими з місць позбавлення волі»/[електронний ресурс]. Джерело доступу:<http://zakon4.rada.gov.ua/laws/show/264/94-вр>
15. Положення про спостережні комісії [електронний ресурс]. Джерело доступу:<http://zakon4.rada.gov.ua/laws/show/429-2004-п>
16. Хегай Л.В. Испытательный срок при условно-досрочном освобождении от наказания/ Л.В. Хегай// Вестник Московского ун-та. - 1982. - №4 - С. 52-57.
17. Ткачевский Ю.М. Условно-досрочное освобождение от отбывания наказания// Вестн. МГУ. Сер. 11, Право. - 1997. - №2 - С. 10-17.
18. Богатирьев І.Г., Халимон С.І. Кримінально-виконавча інспекція як суб'єкт запобігання злочинам: Монографія. - Х.: Харків юридичний, 2009. - 320 с.

**УДК 94 (477.87)**

О.С. КУХАРЧУК  
Мукачівський державний університет

## **РОЗВИТОК ТЕАТРАЛЬНОГО МИСТЕЦТВА НА ЗАКАРПАТТІ В 20 - 30 РОКИ ХХ СТ.**

Історія зародження та становлення професіонального українського театру на Закарпатті тісно пов'язана з творчим життям Руського театру Товариства «Просвіта» в Ужгороді (1921-1929), який Василь Гренджа-Донський, поет, письменник, драматург, один із перших театральних критиків Закарпаття назвав «Святиною рідної культури, рідного слова, трибуною української національної ідеї, одним із найяскравіших здобутків в історії національно-культурного відродження в Закарпатській Україні першої третини ХХ століття» [1].

Після краху Австро-Угорської монархії за Сен-Жерменським договором від 10 вересня 1919 р. Закарпаття на обіцяних правах автономії з офіційною назвою «Підкарпатська Русь» було введено до складу Чехословаччини. Чехословацький уряд зобов'язався задовольнити національні права та потреба народу в усіх галузях народного життя, в тому числі й культурі, у створенні професіонального театру, якого до цього часу на Закарпатті не було. В цих умовах чи не вперше уможливилася реалізація автономної державності Підкарпатської Русі як складової федерації Чехословаччини. Національна ідея виникла на ґрунті національного відродження в Українській Народній Республіці (УНР) та Західно-Українській Народній Республіці (ЗУНР), злучених в 1919 р. в одну державу, яка, на жаль, проіснувала недовго, а її активісти змушені були емігрувати за кордон.

На початку 20-х років ХХ ст. ЧСР стає центром української еміграції з наданням емігрантам прав на проживання, працю й освіту. Для вирішення їх проблем у 1921 р. було створено Український громадський комітет (УГК), який очолив визначний український учений, культурний і політичний діяч Микита Шаповал. Серед багатьох питань найбільшу увагу УГК зосередив на організації українських освітніх закладів у Чехословаччині. Найвідомішою українською вищою школою не тільки в Чехословаччині, але й у світі був Український вільний університет, який у 1921 р. переїхав з Відня до Праги (серед професорів УВУ був і театрознавець Д. Антонович). У 1922 р. на загальних зборах УГК було створено комісію щодо заснування Української господарської академії в Подєбрадах. У 1923 р. з ініціативи УГК було створено на базі Українського товариства пластичного мистецтва ще один навчальний заклад – Українську студію пластичного мистецтва, яка готувала майбутніх митців і мала високий авторитет не тільки серед українців, але й чехів. У 1923 р. у Празі розпочав свою роботу Український високий педагогічний інститут Михайла Драгоманова. УГК сприяв також переведенню української гімназії з Ланьцута (Польща) до Праги. Українська реальна гімназія почала свою діяльність при Українському високому педагогічному інституті ім. М. Драгоманова у 1925/1926 навчальному році. Пізніше її було переведено до Ржевниць, а потім – до Модржан.

Визнання в грудні 1919 р. Академією наук Чехословацької Республіки «малоруської літературної мови» (тобто української) мовою Підкарпатської Русі спричинило масовий приплив на Закарпаття українських емігрантів (освітян, юристів, митців). Серед митців – мігрантів були учасники таборових театрів українських військовиків, інтернованих у Німецькому Яблонному, Ліберцях та Йозефові (ЧСР). У липні 1920 р. до Ужгорода прибула на чолі з диригентом Олексою Приходьком вісімнадцятичленна група розформованої Української республіканської капели (очолюваної у 1919 – 1920 рр. О. Кошицем) і дав хорівий концерт, що мав великий успіх. Через місяць хорова група трансформувалася у музично-драматичне товариство «Кобзар», яке з українським репертуаром успішно гастролювало Закарпаттям та Словаччиною.

Чехословаччина була багатонаціональною парламентсько-президентською державою з багатопартійною системою. У союзі з такими партіями українського спрямування, як аграрна (Є. Бачинський), християнська народна (А. Волошин), праве крило селянської партії (С. Клочурак, А. Штефан), українська соціал-демократична (Ю. Ревай), нова генерація закарпатською інтелігенції (світогляд якої формувався під впливом празького осередку української професури з частиною емігрантів, що мали особливе суспільне підготування вишкіл, отримані в добу Української революції) створюють громадські організації, товариства, клуби, видавництва, спрямовуючи їх культурні й політичні рухи на відродження української культури. Провідниками національної ідеї стають видання: «Русин», «Наука», «Свобода», «Пчілка» та інші. Осередками культури є такі громадські клуби: «Руський клуб» (1919), «Руський культурно-просвітний комітет» (1919), при

якому Д. Стахура та І. Панькевич засновують драматичний гурток, що влаштував вечори пам'яті Т. Шевченка.

У 1921/1922 навчальному році вихідці із Закарпаття створили «Союз підкарпатських русинів – студентів у Празі». У 1927 р. при «Союзі» з ініціативи Ю. Шерегія був створений студентський драматичний гурток «Верховина», який у 1938 р. став основою театру Карпатської України – «Нова сцена».

У травні 1920 р. створено Товариство «Просвіта» в Ужгороді, головою якого обрано одного з найактивніших діячів українського національного руху в Підкарпатській Русі – Юлія Брашайка, заступником і головою театральної комісії – Августина Волошина. Товариство «Просвіта» проводило наукову та видавничу діяльність, розповсюджувало літературу, організувала читальні, при яких працювали драматичні гуртки. Проте одним з найважливіших досягнень в історії відродження української культури на Закарпатті було заснування першого українського професіонального театру під назвою «Руський театр Товариства "Просвіта"» в Ужгороді (1921-1929 рр.), який відіграв роль носія національної ідеї, епіцентру найяскравіших національно-культурних здобутків. У його оточенні і на сцені публічно звучала жива українська літературна мова, українські пісні, відроджувались звичаї і обряди – відтворювалася історія нації. На його діяльності чітко простежується зміна ціннісних орієнтацій в історії культури Закарпаття на еволюційному шляху від аматорського «будівництва» до «професіонального просвітництва» європейських зразків.

Після гастролей Руського театру під керівництвом М. Садовського в червні 1922 р. у Празі з виставами «Наталка Полтавка» І. Котляревського, «Запорожець за Дунаєм» С. Гулака-Артемовського, «Ой не ходи, Грицю, та й на вечорниці» М. Старицького, «Бондарівна», «Суєта» І. Тобілевича, «Молода кров» В. Винниченка, «Ревізор» М. Гоголя, «Ліс» О. Островського (останні дні в українських перекладах) столична преса писала, що ця трупа матиме величезне значення для Ужгорода і для Підкарпатської Русі [19].

Нові успіхи і вищий мистецький рівень продемонстрували другі гастролі (1924) Руського театру в Празі з виставами: «Гріх» В. Винниченка, «Гартюф» Ж.-Б. Мольєра, «Батько» А. Стріндберга, під мистецьким керівництвом О. Загарова. «Якщо театр здався нам при минулому гостюванні, - відзначала столична газета «Pravo Lidu», - якоюсь перспективою, то тепер, під час гастролей, наближається значно до висоти, якої вимагає культура сучасного театрального смаку» [20]. Відродження української культури на Закарпатті супроводжувалося непримиренною боротьбою т. зв. українофілів, русинофілів та русофілів. Опонентом «Просвіти» стало «Русское культурно-просветительное общество имени Александра Духновича», засноване 27 березня 1923 р., яке очолив Євменій Сабов [2].

У січні 1926 р. урядова статистика зареєструвала на Закарпатті 158 культурно-освітніх, творчих, політичних та інших громадських організацій [15, с. 349]. Успішні суспільно-політичні кроки української культури сприймалися урядовими чинниками насторожено. Прага втручається в культурно-освітні

справи, намагаючись тримати цей процес під своїм контролем, а Міністерство внутрішніх справ, судові органи відмовляють у легалізації громадських організацій, повертають їхнім засновникам статuti, мотивуючи це вживанням самовизначення «українець», «український», що ніби не є відповідною назвою для місцевого населення, суперечить нормативним актам. За порушення цих вимог застосовувались суворі покарання, з виселенням за межі Закарпаття, як це було з Л. Бачинським, який запропонував на Першому з'їзді української молоді перейменувати назву краю «Підкарпатська Русь» на «Закарпатську Україну». З часом така доля спіткала акторів Руського театру Миколу Самойловича, Ольгу Дівнич, драматурга Спиридона Черкасенка. Через назву «Українська Земля» не міг вийти вчасно (1926) часопис, заснований і редагований В. Гренджею-Донським, він побачив світ тільки в 1927 р. під назвою «Наша земля» [ 24].

Під протекторатом культурного референта Підкарпатської Русі К. Коханого наприкінці 1920-х років створена спілка громадських організацій «Народно-Просвітній Союз», головою якої було обрано відомого політичного діяча Закарпаття русофільської орієнтації архідіякона Стефана Фенцика. Спілка визнала культурну політику в краї, розподіляла державне фінансування між культурно-освітніми товариствами. У грудні 1929 р. було повністю припинено державну дотацію Руському театрові, що і призвело до його ліквідації. Стає зрозумілим, що політика чехословацької влади щодо української культури на Закарпатті на перших порах була обнадійливою демократичною, згодом обудною грою з українцями. А саме функціонування Руського театру Товариства «Просвіта» в Ужгороді (1921-1929) зумовлюється прагматизмом чехословацького уряду, який вважав український театр рекламною індустрією своєї діяльності [4].

Наприкінці 20-х – на початку 30-х років ХХ ст., коли проти української інтелігенції в Радянському союзі почалися преслідування і репресії, на західноукраїнських землях, які опинилися під владою чужих держав, ставлення владних структур до місцевих українців різко змінюється. Спрацювало відоме і в ЧСР правило, що в кожній демократії провідне місце займає панівна нація. Тож на Закарпатті почався стрімкий процес «чехізації» [1].

Проте перше десятиріччя 1919-1929 рр. доля Підкарпатської Русі у складі ЧСР було означене вирішенням мовного питання, відкриттям навчальних закладів, заснуванням громадських та творчих об'єднань, створенням мистецьких колективів, які базували свою діяльність на українській національній ідеї. Закарпатці навчилися від українців Наддніпрянщини та Галичини політичної боротьби, від чехів – демократії та політичної культури, що зумовило зростання національної свідомості, виростило нову інтелігенцію, яка відчувало свою приналежність до українського народу і у вирішальний для краю час взялася за розбудову незалежної європейської держави – Карпатської України.

## Література

1. Андрійцьо В.М. / Руський театр Товариства «Просвіта» в Ужгороді (1921-1929). Перший український професійний театр на Закарпатті: Монографія. Ужгород: Гражда, 2012. – 232с.
2. Волошин А. Вибрані твори / Августин Волошин. Упорядник, автор вступної статті та приміток О. В. Мишанич. – Ужгород : Закарпаття, 2002. – 528с.
3. Волошин А. Промова на відкритті Руського театру Товариства «Просвіта» в Ужгороді / Августин Волошин// Бирчак В. Руська читанка для IV класів гімназійної і горожанських шкіл. Взори поезії і прози. Друге незмінне видання// Володимир Бирчак, - Прага, 1928. – с. 235 – 237.
4. Гренджа-Донський В. Щастя і горе Карпатської України (щоденник / Мої спогади// Упорядкування і примітки Д. М. Федаки ( Василь Гренджа-Донський. – Ужгород: Закарпаття, 2002. – 56 с.
5. Гренджа-Донський В. Я теж українець. Упорядкування, передмова та примітки В.І. Ільницького. Василь Гренджа-Донський – Ужгород: Закарпаття, 2003. – 518 с.
6. Загаров О. Мистецтво актора/ Олександр Загаров// Театральний радник. – К.: Видання «Дніпросоюзу», 1920. – кн.. III. – с. 1 – 3.
7. Ігнатович Г. Від гасниці до рампи: Нариси з історії театру на Закарпатті / Гнат Ігнатович, - Ужгород : Поліграфцентр «Ліра». 2008. – 4. 1. – 344с.
8. Мишанич О. Життя і творчість Августина Волошина: Науково-популярне видання/ Олекса Мишанич, - Ужгород : «Закарпаття», 2002. – 480.
9. Пилипчук Р. Я. Український аматорський театр на Закарпатті (50-60-і роки XIX ст.) / Р. Я. Пилипчук// Народна творчість та етнографія. – 1966. - №1. – с.18-27.
10. Протоколи засідань Головного відділу Товариства «Просвіти» в Ужгороді за 1920 – 1934 р. - Бібліотека Товариства «Просвіта». Книга I.
  1. Протокол засідання № 4. – 1929. – 20 липня. – с. 6 – 8.
  2. Протокол засідання № 14. – 19 грудня. –с. 24 – 27.
  3. Протокол засідання № 15. – 1920. – 27 грудня. – с. 28 – 30.
  4. Протокол засідання № 16. – 1921. – 11 січня. – с. 31 – 33.
  5. Протокол засідання № 18. – 1921. – 2 лютого. – с. 31 – 39.
  6. Протокол засідання № 2. – 1921. – 29 червня. – с. 62 – 64.
  7. Протокол засідання № 7. – 1921. – 20 серпня. – с. 74 – 75.
  8. Протокол засідання № 8. – 1921. – 29 серпня. – с. 76 – 77.
  9. Протокол засідання № 9. – 1921. – 19 вересня. – с. 79.
  10. Протокол засідання № 33. – 1923. – 10 серпня. – с. 215 – 217.
11. Шелепець В. Всі виразно сказали, що ми є українцями. / Володимир Шелепець. // Срібна Земля. Фест. – 2009. – 5 – 11 березня - №9 (661).
12. Шерегій Ю.-А. Нарис історії українських театрів Закарпатської України до 1945/ Юрій-Августин Шерегій. Редакція і вступні статті В. Маркуся і В. Ревуцького. – Нью-Йорк; Париж; Сідней; Торонто; Пряшів; Львів: Словацьке педагогічне товариство в Братиславі, 1993. – 414 с.
  13. Вперед. – 1923. – 5 січня.
  14. Народ. – 1920. – 9 листопада.
  15. Нова Сцена. – 1939. - №1. – 20 с.
  16. Нова Свобода. – 1938. – 18 грудня.
  17. Руська Нива. – 1921. – 25 серпня.
  18. Руська Нива. – 1921. – 1 вересня.
  19. Руська Нива. – 1923. – 3 травня.
  20. Свобода. – 1926. – 1 квітня.
  21. Українське слово. – 1935. – 29 серпня.
  22. Uj Kózlöny – 1927. – 27 січня.



23. Lidove Noviny. – 1939. – 4 січня.

24. Державний архів Закарпатської області (ДАЗО): ф. 72. – ОП. 2. Спр. 11 Од. 3б. 5. // Книга протоколів засідань дирекції Руського театру.

25. 1) Од. 3б. 5. – с. 29. 2) Од. 3б. 5. – с. 53 – 54. 3) Од. 3б. 5. – с. 55 – 56.

Садовський М. Підкарпатщина. – Центральний державний архів України у Львові. – ф. 314, ОП. I. Справа 20.

УДК 94(477.87)

О.О.МАЛЕЦЬ

Мукачівський державний університет

Н.Б.МАЛЕЦЬ

ДВНЗ «Ужгородський національний університет»

### КУЛЬТУРНО-ОСВІТНІ ПРОЦЕСИ У НАЦІОНАЛЬНИХ МЕНШИН ЗАКАРПАТТЯ ДРУГОЇ ПОЛОВИНИ ХХ СТОЛІТТЯ

Закарпаття здавна характеризувалось значною етнічною строкатістю. Але національні та етнічні меншини після Другої світової війни склали лише 21,5-25% загальної кількості населення краю. Включення Закарпаття в радянську державно-політичну систему по-різному позначилось на становищі, етносоціальному і етнокультурному розвитку національних меншин. Як тільки в Закарпаття увійшли радянські війська, почались репресії проти місцевих угорців і німців, яких віднесли до ворожих націй [1, с. 25]. Уже в листопаді-грудні 1944 р. на підставі постанови Військової Ради 4-го Українського фронту № 0036 було розпочато чистку угорського і німецького призовного чоловічого населення. Всі вони були прирівняні до військовополонених і направлені до різних таборів. Ті з них, що перебували у Свалявському таборі, використовувались на відбудові залізниці Волівець–Мукачево. Умови праці там були настільки важкими, що буквально через 1,5 місяця з 5430 військовополонених близько 3 тис. виснаженими і хворими були повернені до табору [2, с. 163].

Недостатність промислового розвитку та політична кон'юнктура були тими факторами, які затримували соціально-культурне будівництво в угорських поселеннях. Школи, бібліотеки, клуби, лікарні, дитячі садки і ясла тут споруджувались переважно за кошти колгоспів і радгоспів, і лише зрідка – за державні капіталовкладення [3].

В особливо тяжкому стані в 60-ті роки опинилась угорська школа та освіта рідною мовою. Хоча на словах проголошувалась рівноправність всіх національних груп, але на практиці повсюдно відчувалась дискримінація неросіян. Особливо відчутно це було в сфері народної освіти [4, с. 224].

Ліквідувати дискримінацію угорців у галузі освіти вдалося лише в умовах незалежної України. Про це свідчить те, що в 1998 р. в Закарпатті працювало 95 шкіл з угорською мовою навчання (1 школа на 1621 чоловік), із них 22 середні (17 середніх шкіл, 4 гімназії, 1 лицей), угромовні групи в Мукачівському відділенні Івано-Франківського педагогічного університету, в Ужгородському культосвітньому училищі, Берегівському медучилищі, Берегівському профтехучилищі, та угорське відділення Ужгородського державного

університету. Крім того, чимало дітей угорців Закарпаття навчається у вищих навчальних закладах України, в Закарпатському угорському педагогічному інституті м. Берегово та середніх і вищих навчальних закладах Угорщини [5, с. 71-76].

Вся етнокультурна політика радянських властей впливала з комуністичної соціально-політичної ідеології і практики соціалістичної індустріалізації, колективізації і культурної революції [6]. Їх реалізація зламала традиційний розподіл праці майже всіх етнічних груп Закарпаття, кожна з яких була більш-менш чітко зорієнтована на певні види діяльності [7, с. 97-100]. Серед населення культивували і пропагували поза національну, ідеологізовану картину світу, “культурну” з характерною для неї “монополією” однієї російської мови, насаджували функціонально-виробничий підхід до мов, освіти, побуту, природи і т. ін. Румуни, німці, цигани і частково угорці, зберігаючи свої господарсько-культурні та історичні традиції, доволі успішно протистояли культурній асиміляції [8:48-53. Українці Закарпаття, масово втягнувшись у сферу соціалістичних господарських і політичних перетворень, зазнали помітних впливів соціалістичної російськомовної культури. Російськомовні мігранти зайняли майже всі керівні господарські, державні і партійні посади. Не дивлячись на це, виняткова більшість українців Закарпаття пов’язувала своє майбутнє лише з українським етнонаціональним світом, зберігала більшість етнокультурних традицій святково-обрядової та побутової культури, поглядів, ідеалів і стереотипів [9, с. 33-41].

#### **Література**

1. Макара М. П. Закарпатська Україна: шлях до возз’єднання, досвід розвитку / М.П. Макара. – Ужгород : Патент, 1995. – 108 с.
2. Павленко Г. В. Нове про депортацію німців Закарпаття в 1944–1946 рр. / Г.В. Павленко. // Матеріали науково-практичної конференції “Державне регулювання міжетнічних відносини в Закарпатті”. – Ужгород, 1997. – С. 160–164.
3. Тиводар М. Етнічні процеси і традиції міжетнічного спілкування в умовах советського Закарпаття / М. Тиводар // Карпатський голос. – 1996. – № 2. – 25 січня – 7 лютого; № 3. – 8–21 лютого; № 4. – 22 лютого – 3 березня.
4. Тиводар М. П. Процеси зближення представників різних національностей в колгоспному селі Закарпаття / М. П. Тиводар // Матеріали XXI наукової конференції Ужгородського державного університету. – К, 1967. – С. 222–226.
5. Население Закарпатья за 100 лет, [1870-1970]: статистико-демографическое исследование / В. П. Копчак, С. И. Копчак – Львов : Вища школа, 1977. – 199 с.
6. Державний архів Закарпатської області (далі: Держархів Закарпатської області) – Ф. П. 1. – Оп. 1. – Спр. 266. – Арк. 28.
7. Малець О. Динаміка етнічного складу населення та етнічні процеси на Закарпатті в 1945–1990 рр. / О. Малець // Карпатика. – Випуск VI: Етнічні та історичні традиції населення Українських Карпат кінця XVIII–XX ст. – Ужгород, 1999. – С. 94–120.
8. Куля Ф. Німецькі школи на Закарпатті: історія і сучасність / Ф. Куля // Carpatica–Карпатика. – Випуск 4: Німці на Закарпатті (X–XX ст.). – Ужгород, 1995. – С. 47–55.
9. Наракова М. Slováci v obci Turji Remety // Slováci na Zakarpatskej Ukrajině. – Bratislava, 1997. – 121 s.

**ПРОБЛЕМА АДАПТАЦІЇ ТА ІНТЕГРАЦІЇ МІГРАНТІВ В ОБ'ЄДНАНІЙ ЄВРОПІ**

Феномен міграції для Європи не є новим. Сучасні міграційні процеси за своїм змістом та масовістю суттєво відрізняються від аналогічних процесів у минулому. Основною їх рисою є глобальний характер і стрімка динаміка розвитку.

Міграція – це один із способів вирішення тих проблем, які не вдалося вирішити на батьківщині. Як правило, до такого способу вдаються під впливом уявлень про дійсні чи ілюзорні матеріальні переваги життя в інших країнах. Природно, що чим більший розрив в умовах існування на батьківщині і в «омріяній країні», тим сильніші стимули до міграції.

Міграція людей на іншу територію символізує перехід до невідомого, зумовлює необхідність їх адаптації до нового соціокультурного середовища, ставить перед ними проблему співвіднесення себе з певною групою, територією, етносом, нацією, державою, а, значить, і питання ідентифікації. Адаптація – це процес пристосування суб'єкта міграції до об'єктивних умов оточуючого середовища. Залежно від об'єкта адаптації процес пристосування мігрантів відбувається відносно нової культури, політико-правового порядку і загалом до оточуючого середовища. Тривалість періоду адаптації визначається насамперед тим, наскільки суттєвою є відмінність культур.

В добу глобалізації суспільства-цивілізації вибирають свій шлях врегулювання «імміграційної експансії» (асиміляцію, диференціальне виключення, мультикультуралізм), що необхідно враховувати для осмислення відносин «свій» – «чужий» як соціального наслідку міграції. Однією з найважливіших проблем сьогодення є пошук ефективної моделі адаптації та інтеграції зростаючої кількості мігрантів. Жодна країна світу, в тому числі й європейські, не є прикладами успішного й остаточного вирішення проблеми інтеграції етнічних, расових чи релігійних меншин, представників іммігрантських груп в усталену систему держава-нація.

Посилення глобальних і регіональних міграційних потоків, «помітна» присутність мігрантів має тенденцію породжувати страх з приводу потенційної загрози національній ідентичності та культурі, а також впливу їх присутності на ринок праці. Крім того, мігранти сприяли зростанню тіньової економіки, кримінальних структур та екстремістських організацій, що створило серйозні загрози національній безпеці європейських держав.

Хоча масове залучення мігрантів і дозволило розвиненим країнам задовольнити попит на дешеву робочу силу, здійснюючи працевлаштування працівників у непривабливих сегментах економіки, та пом'якшити гостроту демографічної ситуації, проте одночасно постало багато інших соціальних проблем. Зокрема, виникають мережеві ефекти міграції, коли в певних сегментах ринку праці з'являються все більше мігрантів, які поступово витісняють місцеве населення. Цей процес йде паралельно з процесом

«таврування» (social labeling) певних видів зайнятості: в приймаючих суспільствах на ці робочі місця навіщується тавро роботи для мігрантів і місцеве населення на них не претендує.

Сьогодні в країнах ЄС утворилися впливові етнічні анклавні структури у вигляді замкнених структур, представники яких досить активно почали претендувати на зміну свого соціально-економічного і політичного становища, а також ставлення до них приймаючого суспільства. Розселення мігрантів анклавами перешкоджає відкритим і позитивним взаємовідносинам з місцевими жителями і сприяє конфліктним ситуаціям, оскільки буквально розводить сторони на два табори на одній території. «Паралельні суспільства» утворюються швидше й існують триваліше там, де мігранти виявляють менший інтерес до суспільних проблем і чим більше вони віддають перевагу залишатися серед своїх, ніж інтегруватися в соціум. І навпаки, «паралельні суспільства» розчиняються тим швидше, чим більше мігрантів готові інтегруватися і чим успішніші вони економічно. Характер гето мігранти легко набувають там, де населення за високого рівня безробіття живе в основному за рахунок соціальних трансфертів [1, с. 70–77].

Міграція та перспективи її розвитку не може не впливати на настрої автохтонного населення. Наявне насторожене ставлення багатьох корінних громадян до «чужинців». Інколи воно переростає у нетерпимість, проявляючись як у побуті, так і на суспільному рівні. Свідченням цього є поширення у деяких європейських країнах ксенофобського популізму, посилення позицій праворадикальних політичних сил, які взяли на озброєння постулати агресивного етнізму (етнонаціоналізму).

Європейський Союз до цього часу не знайшов загальноприйнятого, а найголовніше, ефективного механізму розв'язання проблеми мігрантів і біженців із держав Близького Сходу, Азії й Африки. Спалення автомобілів у передмістях Парижу, терор у англійських кварталах емігрантів, погроми в Стокгольмі, сутички між корінними жителями і робітниками-мігрантами у Данії, терористичний акт у Норвегії 22 липня 2011 року, розстріл журналістів «Charlie hebdo» 7 січня 2015 року і теракти у Франції, трагічні події новорічної ночі в Кельні та інших містах Німеччини змушують замислитися над безпекою в європейських країнах. Водночас ці трагічні події значно ускладнили становище іммігрантів-мусульман в країнах-членах ЄС. Як результат, настрої населення європейських країн щодо ставлення до мігрантів і біженців докорінно змінилися, кардинальної трансформації зазнали й політичні дискусії. В багатьох європейських містах відбулися численні антимігрантські мітинги. Водночас зростає і радикалізм в мусульманських спільнотах. Так, у болгарському мусульманському співтоваристві, що становить 13 % населення країни, відчувається активна джихадистська пропаганда. Мають місце й спроби вербування болгарських мусульман до лав армії Ісламської держави. За заклики до розпалювання міжрелігійної ворожнечі влада Франції заборонила діяльність трьох культурних організацій мусульман. Враховуючи стрімкі темпи зростання мігрантів і біженців і мусульманське коріння багатьох з них, європейські ультраправі почали активно використовувати антимусульманські настрої для

просування ізоляціоністської зовнішньої політики. Не випадково, у другій половині 2015 року мало місце відчутне падіння (на 9 %) симпатій до Євросоюзу з боку німецького суспільства згідно з останніми опитуваннями ЄК, що зумовлено, зокрема, неможливістю забезпечити солідарність серед держав-членів у подоланні міграційної кризи [2, с. 3].

Наразі така кількість іммігрантів до європейських країн є найбільшим випробуванням з часів Другої світової війни. Хоча нинішня міграційна хвиля може стати засобом вирішення демографічних проблем Європи, проте вона загрожує цілісності регіону, незважаючи на зусилля лідерів ЄС. Ця масова міграція є унікальним явищем нашого часу. Адже ніколи ще правлячі європейські еліти не дозволяли такій гігантській кількості людей перетворювати Європу фактично на філію Близького Сходу. Усвідомлюючи небезпеку неконтрольованої імміграції, уряди країн ЄС змушені активно шукати нові шляхи вирішення цієї проблеми. Реакцією їх на «нове національне питання» стало прийняття більш жорсткого законодавства, що регулює імміграційні потоки і яке спрямоване на суттєве зменшення числа мігрантів і біженців та посилення контролю, часткове закриття кордонів, спрощення депортації мігрантів. Його сенс полягає в тому, щоб закрити будь-які прогалини, які б дозволяли потенційним іммігрантам долати правові бар'єри і заборони.

Таким чином, інтенсифікація та розмаїття форм міграції ставлять нові виклики перед інтеграційною стратегією, прийнятою європейськими країнами. Реалізація загальних принципів інтеграції – збереження культурного розмаїття з прийняттям спільних норм і цінностей – у реальності не має успіху через суперечливість підходів та відсутність дієвих механізмів. Нездатність національних держав адекватно реагувати на ситуацію у сфері міграції спричинила глобальну міграційну кризу, яка проявляється у посиленні ксенофобії і мігрантофобії в західних країнах; кризі режиму регулювання міграції і провідних європейських інституцій; конфлікті між гарантіями прав людини в міграційній сфері та національними інтересами; надмірній політизації міграційних проблем і зростанні їхньої ролі в європейських і міжнародних відносинах загалом. Політика мультикультуралізму, яка мала стати відповіддю національної держави на зміну етнодемографічної структури населення, орієнтуючись на неприпустимість виключення особи з соціальних систем на культурній підставі, дозволяє лише створити передумови для успішного включення іммігрантів у національну соціальну державу. Інтеграція мігрантів в європейські суспільства передбачає їхню активну участь в економічному житті, політиці, системі охорони здоров'я, культури, освіти та інших. Необхідне використання насамперед регулятивних, а не заборонних засобів відносно міграції, скорочення стимулів, які сприяють цьому процесу.

#### **Література**

1. Южанин М. О социокультурной адаптации в иноэтнической среде: концептуальные подходы к анализу [Текст] / М. О. Южанин // Социологические исследования. – 2007. – № 5. – С. 70–77.
2. Сірук М. Що означають для України кельнські події / М. Сірук // День. – 2016. – 13 січня. – 3 с.

**ФЕНОМЕН КИЄВО-МОГИЛЯНСЬКОЇ АКАДЕМІЇ В ІСТОРИЧНІЙ  
РЕТРОСПЕКТИВІ**

Одним з найцікавіших феноменів української культури XVII – XVIII ст. стала школа, яку сучасники називали колегіумом (колегією), або – на пошану її фундатора – Києво-Могилянським колегіумом, згодом Києво-Могилянською академією. Як загально відомо, безпосереднім попередником цього вищого навчального закладу була Київська братська школа. У Києві українська братська школа могла розвиватися вільніше, ніж братські школи у Львові та Луцьку, оскільки перебувала під захистом козаків [1, с. 18].

Деякі автори дотепер повторюють погляд істориків середини XIX ст., що школа при братстві Богоявлення в Києві вже існувала наприкінці XVI ст., а в 1588–1589 рр. була перетворена патріархом Єрмієм зі скромної братської школи на колегіум. Однак ряд документів засвідчує, що як братство, так і школа в Києві були організовані в 1615 –1616 рр. Першими ректорами братської школи були Іван Борецький (пізніший митрополит Йов), Мелетій Смотрицький [2, с. 207].

І лишалась би вона одною з братських шкіл, більш або менш успішною і впливовою, яких чимало тоді було розкидано на українських землях. Якби не з'явилася в Києві ще одна видатна людина, митрополит Петро Могила, котрий 1632 року об'єднав дві такі школи – Братську і Лаврську в колегіум з осідком на Подолі. І збудував для нього окреме приміщення, буквально поєднавши його з подарованим будинком Галшки. Визначальна риса цього закладу полягала в модерній, європейсько спрямованій програмі навчання. Петро Могила студював у високих школах Речі Посполитої, Голандії, Франції, знав їхню систему освіти і почав її впроваджувати в Україні. Він розумів, що тільки так можна захистити ідентичність козацького народу і його традиції, водночас спрямувавши їх до європейських духовних цінностей [3, с. 32].

Києво-Могилянська колегія була не тільки школою, але й прикладом і зразком православного християнського життя. За статутом, що його уклав Петро Могила («Антологія», в Колегії були дві «конгрегації», або «младенчеські братства», старша – під покровом Богородиці і менша – під покровом св. Володимира. В них учні привчалися до самодіяльності, обирали свою управу, вступаючи до конгрегації, давали присягу шанувати свій монастир. Петро Могила забезпечував викладачів та неімущих студентів засобами для життя і навчання, збудував першу бурсу, нове кам'яне приміщення під школу, яка є й сьогодні на території Києво-Могилянської академії.

Зазначимо, що як просвітитель і релігійний діяч Петро Могила без перебільшення відіграв чи не вирішальну роль у розвитку освіти в Україні напередодні Визвольної війни під проводом Богдана Хмельницького у 1648–1654 рр. Дбаючи про своє улюблене дітище, київський митрополит

завзято добивався, щоб колегія дістала право називатися академією, котра мала вищий за колегію ранг, що прирівнювався до університету. Як зазначає француз Жан-Бенуа Шерер у книзі «Аннали Малоросії, або Історія козаків-запорожців», «під академією тут слід розуміти те, що ми звичайно називаємо університетом» [4, с. 215].

У більшості наукових праць, довідників, монографій офіційною датою надання Києво-Могилянській колегії статусу академії вважається 26 вересня 1701 р., коли Петро I своєю грамотою ствердив право викладати богослов'я, здобуте самоврядування і назву. Проте історичні факти, останні дослідження свідчать, що Києво-Могилянська колегія юридично дістала право називатися академією у 1670 р., а фактично стала нею у 1676 р. [5, с. 45]

Велику роль відіграв у справі відродження Академії гетьман І. Мазепа, якого митрополит Варлаам Ясінський називав «прислівником і благодітелем», а Теофан Прокопович – «ктитором преславної Академії Могило-Мазеповіянської». Єпископ Антоній Стаховський називав Академію «Києво-Могилянськими Афінами», укріпленими Мазепою. Тісний зв'язок Київської Академії з Мазепою позначився в тих «панегіриках», які відмічали роль Мазепи, як вождя України. Мазепа дійсно був меценатом і опікуном Академії. Він збудував для неї новий будинок, новий Братський собор, в якому відбувалися урочисті Служби Божі і в якому професори виголошували проповіді. Мазепа сам часто відвідував Академію, бував на її диспутах та виставах. В Академії вчилися обидва Мазепині небожі – І. Обидовський та А. Войнаровський. В добі піднесення української культури часів Мазепи Академії належало центральне місце [6, с. 43].

Академія при підтримці гетьмана Івана Мазепи й митрополита Варлаама Ясінського посилає до Москви своїх послів на чолі з ректором Йосафом Кроковським з метою отримати підтвердження свого матеріального та правового статусу. Повертається ректор з царською грамотою, якою підтверджується попередня грамота від 1694 р., тобто – всі володіння Академії, а також її статус вищого навчального закладу: «Академии их Киево Могилянской, что от прежнего своего основания имеет равные привилегии, как обыкновенно иные Академии во всех государствах иноземческих, право свободы имеют подтверждается» [7, с. 30].

Але ж за зв'язки з Мазепою Академія заплатила тяжку ціну: протягом майже 30-ти років вона не могла цілком отрястися від репресій Петра I. Першою й найтяжчою репресією була заборона вчитися в Академії «чужинцям», себто підданам Польщі.

Повернути Києву та Академії блиск і славу часів Мазепи не міг уже ніхто. Але за Данила Апостола та митрополита Рафаїла Заборовського Академія почала знову поволі підноситися зі стану занепаду [8, с. 46].

Відомо, що починаючи від Петра I, ведеться наступ на українську мову, її знищення. Приймається ряд заходів, «дабы народ малоросийский не почитал себя отличным от великоросийского». Незважаючи на заходи російського царизму щодо русифікації Академії, як і всієї України, українська літературна мова, в розвиток якої внесла свій вклад і Академія, в повній красі зазвучала в

творах І. Котляревського, Т. Шевченка та інших Українських поетів і письменників.

Зазначимо, що тільки з утвердженням незалежності України 16 жовтня 1991 р. розпочалася нова сторінка історії Києво-Могилянської академії. Указом Президента України було започатковано Незалежний міжнародний університет «Києво-Могилянська академія».

Після 175-річної перерви в 1992 р. Києво-Могилянська академія була відновлена як світський навчальний заклад, ставши водночас символом відродження незалежної України. В 1994 р. здобула титул «Національний університет». Патроном Національного університету «Києво-Могилянська академія» є Президент України.

Отже, розвиток освіти України в XVII—XVIII ст., поява мережі різних видів навчальних закладів і зокрема Києво-Могилянської академії як центру освіти та культури мали великий вплив на піднесення освіченості серед населення, формування інтелектуальної еліти в країні.

Відзначимо, що діяльність академії служить яскравим прикладом основного напрямку розвитку української культури: збереження національно-релігійної тотожності шляхом збагачення вітчизняних традицій новітніми культурними досягненнями, інтеграції України до загальноєвропейських культурно-освітніх рухів.

#### **Література**

1. Баранівський В. Демократизм Києво-Могилянської Академії як прикмета її європейської приналежності // Мандрівець. –2004. –№ 1. – С. 16–20.
2. Маслов С. І. Культурно-національне відродження на Україні в кінці XVI ст. і першій половині XVII ст. // Матеріали до вивч. укр. літ-ри. – Київ, 1959. – Т. 1. – С. 207 – 208.
3. Хижняк З. І. Києво-Могилянська академія. Вид. 2. – Київ, 1981. – С. 31 – 33.
4. Шерер, Жан-Бенуа. Літопис Малоросії, або Історія козаків-запорожців та козаків України, або Малоросії: Пер. з фр. В. В. Коптілов –К.: Укр. письменник, 1994. –311 с.
5. Крайній К. «На одній лінії з останніми успіхами науки...»: Нарис з історії Київської духовної академії (Києво-Могилянської академії // Людина і світ. –1998. –№ 3. – С. 43–47.
6. Литовченко Т. Відроджений осередок духовності // Політика і культура. –2002. – № 39. – С. 42–46.
7. Малаш М. Час плинний – Академія вічна // Україна. –1999. –№ 10. – С. 28–31.
8. Ткачук М. Києво-Могилянська Академія і становлення академічної філософії в Україні // Філософська думка. –2000. –№ 4. – С. 37–56.



**Наукове видання**

**СУЧАСНІ ТЕНДЕНЦІЇ РОЗВИТКУ НАУКИ І ОСВІТИ  
В УМОВАХ ПОГЛИБЛЕННЯ  
ЄВРОІНТЕГРАЦІЙНИХ ПРОЦЕСІВ**

**17-18 травня 2017 року**

**Збірник тез доповідей за матеріалами  
Всеукраїнської науково-практичної конференції**

**Редактор випуску:** *Щербан Тетяна Дмитрівна*  
**Відповідальні за випуск:** *Гоблик Володимир Васильович*  
*Кобаль Василь Іванович*

**Верстка:** *Мороз Іван Федорович*

Підписано до друку 15.05.2017 р. Формат 60x84 1/16  
Папір офсет. Умовн. друк. аркушів – 27,76.  
Тираж 300. Зам. № 30.

Видруковано у видавництві  
Мукачівського державного університету

Свідоцтво про внесення суб'єкта видавничої справи до  
Державного реєстру видавців, виготовлювачів і розповсюджувачів видавничої  
продукції ДК № 4916 від 16.06.2015 р.

Адреса видавництва:  
Мукачівський державний університет,  
вул. Ужгородська, 26, м. Мукачево, Закарпатська обл., 89600.  
тел./факс (03131) 2-11-09, 3-13-43