

МІНІСТЕРСТВО ОСВІТИ І НАУКИ УКРАЇНИ  
Приватний вищий навчальний заклад  
«Міжнародний економіко-гуманітарний університет  
імені академіка Степана Дем'янчука»

На правах рукопису

**Чекан Оксана Іванівна**

УДК 371.13:004

**ФОРМУВАННЯ ПРОФЕСІЙНОЇ КОМПЕТЕНТНОСТІ  
МАЙБУТНІХ ВИХОВАТЕЛІВ ДІТЕЙ ДОШКІЛЬНОГО ВІКУ  
ЗАСОБАМИ КОМП'ЮТЕРНИХ ТЕХНОЛОГІЙ**

13.00.08 – дошкільна педагогіка

Дисертація на здобуття наукового ступеня  
кандидата педагогічних наук

Науковий керівник:  
кандидат педагогічних наук, доцент  
Ясінський Андрій Миколайович

Рівне – 2014

## ЗМІСТ

ПЕРЕЛІК УМОВНИХ СКОРОЧЕНЬ.....	4
ВСТУП.....	5
РОЗДІЛ I ТЕОРЕТИЧНІ ЗАСАДИ ФОРМУВАННЯ ПРОФЕСІЙНОЇ КОМПЕТЕНТНОСТІ МАЙБУТНІХ ВИХОВАТЕЛІВ ДІТЕЙ ДОШКІЛЬНОГО ВІКУ ЗАСОБАМИ КОМП'ЮТЕРНИХ ТЕХНОЛОГІЙ.....	12
1.1.Професійна компетентність як педагогічна проблема.....	12
1.1.1.Поняття «компетенція» і «компетентність».....	12
1.1.2.Професійна компетентність вихователя дошкільних навчальних закладів.....	24
1.2.Комп'ютерні технології як засіб формування професійної компетентності майбутніх вихователів.....	38
1.2.1.Сутність і структура поняття «комп'ютерні технології».....	38
1.2.2.Місце комп'ютерних технологій у навчальному процесі ВНЗ.....	45
1.3.Стан використання комп'ютерних технологій у формуванні професійної компетентності майбутніх вихователів дошкільних навчальних закладів.....	61
Висновки до першого розділу .....	72
РОЗДІЛ II ФОРМУВАННЯ ПРОФЕСІЙНОЇ КОМПЕТЕНТНОСТІ МАЙБУТНІХ ВИХОВАТЕЛІВ ДІТЕЙ ДОШКІЛЬНОГО ВІКУ ЗАСОБАМИ КОМП'ЮТЕРНИХ ТЕХНОЛОГІЙ.....	75
2.1.Критеріальний підхід до формування професійної компетентності майбутніх вихователів дітей дошкільного віку засобами комп'ютерних технологій.....	75
2.2.Педагогічні умови формування професійної компетентності майбутніх вихователів дітей дошкільного віку засобами комп'ютерних технологій.....	85

2.3.Дидактична модель формування професійної компетентності майбутніх вихователів дітей дошкільного віку засобами комп'ютерних технологій.....	99
2.4.Порівняльні результати рівнів сформованості професійної компетентності майбутніх вихователів дітей дошкільного віку засобами комп'ютерних технологій на констатувальному та прикінцевому етапах.....	136
Висновки до другого розділу .....	166
ВИСНОВКИ.....	169
СПИСОК ВИКОРИСТАНИХ ДЖЕРЕЛ.....	173
ДОДАТКИ.....	195

### **ПЕРЕЛІК УМОВНИХ СКОРОЧЕНЬ**

АРМ	– автоматизовані робочі місця
БКДО	– Державний стандарт дошкільної освіти України
ВНЗ	– вищий навчальний заклад
ДНЗ	– дошкільний навчальний заклад
ДО	– дошкільна освіта
ЕОМ	– електронна обчислювальна машина
ЕНЕА	– Європейська система трансферу і накопичення кредитів
ІО	– інформатизація освіти
ІКТ	– інформаційно-комунікаційні технології
ІТ	– інформаційні технології
КЕ	– констатувальний етап
КТ	– комп'ютерні технології
НП	– навчальні програми
НІТ	– нові інформаційні технології
НІТН	– нові інформаційні технології навчання
ПЕ	– прикінцевий етап
ПЗ	– програмні засоби
ПК	– персональний комп'ютер



## ВСТУП

**Актуальність дослідження.** В умовах розбудови української держави, глибоких і динамічних перетворень, що відбуваються в усіх сферах нашого суспільства, суттєвих змін зазнає і система освіти. Стратегію змін у системі професійної освіти в Україні чітко викладено у «Національній стратегії розвитку освіти в Україні у 2012-2021 рр.» щодо впровадження комп'ютерних технологій навчання та підвищення якості професійної підготовки майбутніх фахівців.

Підготовка спеціалістів із вищою освітою вимагає підвищення їхнього загального рівня інформатизації, оволодіння ними інформаційно-комунікаційними технологіями та сучасними методами навчання, засобами комп'ютерних технологій, засобами інтелектуальних та алгоритмічних комп'ютерних технологій у навчальному процесі, де ефективно формуються інформатичні вміння і навички та розв'язується низка інших дидактичних завдань.

Застосування комп'ютерних технологій у навчанні досліджувалось у працях А. Беляєва, В. Безпалька, Л. Буркова, А. Давиденко, М. Жалдака, В. Лаптева, А. Марона, Є. Кузнєцова, І. Румянцева, Ю. Машбиця, А. Єршова, Я. Ваграменко та інших. Рівень підготовки майбутніх фахівців дошкільної освіти в галузі комп'ютерних технологій ще не відповідає сучасним вимогам суспільства і не забезпечує студента обсягом знань та вмінь, що необхідні для майбутньої фахової діяльності з навчання дошкільників комп'ютерної грамоти. Професійна компетентність сучасного фахівця дошкільної освіти є складним багатокомпонентним поняттям, яке передбачає і оволодіння комп'ютерними технологіями.

У вітчизняній та зарубіжній педагогіці проблема формування професійної компетентності майбутніх фахівців дошкільної освіти розглядалась у роботах Л. Артемової, Г. Беленької, А. Богуш, С. Будака, А. Гончаренко, О. Трифонової, Н. Гавриш, Т. Степанової та інших. Вчені визначили чинники ефективного формування професійної компетентності майбутніх фахівців

дошкільної освіти як-от: усвідомлення суспільного та соціального значення феномена «компетентності» та необхідності її формування; врахування ціннісних професійних орієнтацій, потреб і запитів дітей; осмислення, засвоєння змісту предметів, творче використання наявних знань, доведення до досконалості професійних умінь, навичок, операцій у сучасних умовах, розвиток професійних здібностей і високої кваліфікації фахівця, його професійної мобільності, готовності до інноваційної діяльності, творчого зростання.

За безумовної важливості сучасних досліджень проблема формування професійної компетентності у майбутніх вихователів дошкільних навчальних закладів є недостатньо дослідженою і потребує нових підходів до її розв'язання, систематизації та теоретичного узагальнення. Особливої уваги потребує формування професійної компетентності у процесі вивчення фахових та професійно-зорієнтованих дисциплін, використовуючи комп'ютерні технології.

Аналіз наукового фонду та педагогічної практики з формування професійної компетентності майбутніх вихователів дошкільних навчальних закладів засобами комп'ютерних технологій виявив низку суперечностей між:

- інформатизацією суспільства, швидкими темпами розвитку мережових заходів комунікацій та недостатнім їх упровадженням у навчальний процес факультетів дошкільної освіти вишів;
- вимогами Базового компонента дошкільної освіти щодо реалізації освітньої лінії «Комп'ютерна грамота» у дошкільних закладах і відсутністю методичного супроводу використання комп'ютерних технологій;
- наближенням системи освіти України до світових стандартів і низьким рівнем володіння майбутніми фахівцями дошкільної освіти комп'ютерними технологіями.

Отже, актуальність і недостатня розробленість проблеми формування професійної компетентності майбутніх вихователів ДНЗ зумовили вибір теми дослідження: **«Формування професійної компетентності майбутніх**

**вихователів дітей дошкільного віку засобами комп'ютерних технологій».**

**Зв'язок роботи з науковими програмами, планами, темами.** Дисертаційне дослідження входить до комплексного плану і наукової комплексної програми Міжнародного економіко-гуманітарного університету імені академіка Степана Дем'янчука «Психолого-педагогічні основи гуманізації виховання і навчання в школах та вищих навчальних закладах» (№ держреєстрації 0106U002439). Тему дисертації затверджено Вченою радою Міжнародного економіко-гуманітарного університету імені академіка Степана Дем'янчука (протокол №7 від 28.02.2012р.) й узгоджено в Міжвідомчій раді з координації наукових досліджень з педагогічних та психологічних наук в Україні (протокол №7 від 24.09.2013р.).

**Мета дослідження** – теоретично обґрунтувати та експериментально перевірити педагогічні умови формування професійної компетентності майбутніх вихователів дітей дошкільного віку засобами комп'ютерних технологій.

Для досягнення мети сформульовано такі **завдання**:

1. Визначити сутність і структуру феномена «професійна компетентність майбутніх вихователів дітей дошкільного віку засобами комп'ютерних технологій»; уточнити поняття «професійна компетентність».

2. Виявити критерії, показники та схарактеризувати рівні сформованості професійної компетентності майбутніх вихователів дітей дошкільного віку засобами комп'ютерних технологій.

3. Визначити та обґрунтувати педагогічні умови формування професійної компетентності майбутніх вихователів дітей дошкільного віку засобами комп'ютерних технологій.

4. Розробити та апробувати дидактичну модель та експериментальну методичку формування професійної компетентності майбутніх вихователів дітей дошкільного віку засобами комп'ютерних технологій.

**Об'єкт дослідження** – професійна підготовка майбутніх вихователів дітей дошкільного віку в умовах вищого навчального закладу.

**Предмет дослідження:** експериментальна методика формування професійної компетентності майбутніх вихователів дітей дошкільного віку засобами комп'ютерних технологій.

**Гіпотеза дослідження.** Формування професійної компетентності майбутніх вихователів дітей дошкільного віку засобами комп'ютерних технологій буде ефективним, якщо реалізувати такі педагогічні умови:

- інформатизація викладання фахових дисциплін у процесі професійної підготовки майбутніх вихователів дошкільних навчальних закладів;
- наявність відповідного інформаційного середовища на факультетах дошкільної освіти;
- індивідуалізація та інтенсифікація використання комп'ютерних технологій у навчально-виховному процесі ВНЗ.

**Методи дослідження.** Для досягнення мети, розв'язання завдань дослідження було використано комплекс методів дослідження: теоретичні – аналіз, синтез, порівняння, систематизація наукових джерел із метою узагальнення теоретичних позицій дослідження; уточнення ключових понять і категорій; визначення критеріїв, показників, педагогічних умов формування професійної компетентності майбутніх вихователів дітей дошкільного віку засобами комп'ютерних технологій; метод моделювання з метою розробки дидактичної моделі дослідження; емпіричні методи – анкетування, опитування, інтерв'ю, спостереження, аналіз навчальної документації, метод проектів із метою розробки експериментальної методики дослідження; педагогічний експеримент (констатувальний, формувальний та прикінцевий етапи) з метою виявлення та перевірки рівнів сформованості професійної компетентності майбутніх вихователів дітей дошкільного віку засобами комп'ютерних технологій; методи математичної статистики порівняльний аналіз даних, побудова таблиць, діаграм для з'ясування результатів якісної та кількісної обробки одержаних експериментальних даних.

**Експериментальною базою дослідження** виступили: студенти

педагогічного факультету Мукачівського державного університету та Міжнародного економіко-гуманітарного університету імені академіка Степана Дем'янчука. На різних етапах дослідження взяло участь 400 студентів, 100 вихователів і 100 батьків.

**Наукова новизна одержаних результатів дослідження:** вперше визначено й науково обґрунтовано педагогічні умови (інформатизація викладання фахових дисциплін у процесі професійної підготовки майбутніх вихователів ДНЗ; наявність відповідного інформаційного середовища на факультетах дошкільної освіти ВНЗ; індивідуалізація та інтенсифікація використання комп'ютерних технологій у навчально-виховному процесі ВНЗ) та сутність феномена: «професійна компетентність майбутніх вихователів дітей дошкільного віку засобами комп'ютерних технологій» (інтегроване, особистісно-ціннісне, полікомпонентне утворення на основі засвоєння майбутніми фахівцями сукупності фахових знань, умінь і навичок засобами комп'ютерних технологій; досконале володіння способами і прийомами роботи з комп'ютером; трансформація набутої інформації у педагогічну діяльність з дітьми дошкільного віку); виявлено критерії: когнітивно-інформаційний, діяльнісно-інформаційний, управлінсько-інформаційний та показники формування професійної компетентності майбутніх вихователів дітей дошкільного віку засобами комп'ютерних технологій; схарактеризовано рівні сформованості професійної компетентності майбутніх вихователів дітей дошкільного віку засобами комп'ютерних технологій: високий, задовільний та низький; розроблено й реалізовано дидактичну модель формування професійної компетентності майбутніх вихователів дітей дошкільного віку засобами комп'ютерних технологій, яка передбачає такі етапи: когнітивно-збагачувальний, продуктивно-діяльнісний та креативно-інформаційний; уточнено сутність понять «компетентність» (сукупність знань і вмінь, необхідних для ефективної професійної діяльності), «компетенція» (наперед задана суспільством вимога до освітньої підготовки (стандарт), чи професійної діяльності), «професійна компетентність» (здатність вирішувати завдання

професійної діяльності на основі фахових знань і вмінь, що інтегруються з розвитком особистісних професійно значущих якостей); набули подальшого розвитку теорія і методика формування професійної компетентності майбутніх вихователів ДНЗ.

**Практичне значення одержаних результатів дослідження:** розроблено діагностувальну та експериментальну методики реалізації педагогічних умов формування професійної компетентності майбутніх вихователів дітей дошкільного віку засобами комп'ютерних технологій; спецкурс «Методика навчання дітей дошкільного віку комп'ютерної грамоти». Матеріали дослідження можуть бути використані у процесі підготовки майбутніх вихователів у вищих педагогічних навчальних закладах у змісті нормативних курсів фахових методик; навчально-виховному процесі ДНЗ; системі підвищення кваліфікації та перепідготовки вихователів ДНЗ; при розробці програм виховання і розвитку дітей дошкільного віку та підготовці методичних посібників.

Основні положення і результати дослідження впроваджено в навчальний процес Південноукраїнського національного педагогічного університету імені К.Д. Ушинського (акт про впровадження №104-вн від 29.04.2014р.), Мукачівського державного університету (акт про впровадження №452 від 27.02.2014р.), Міжнародного економіко-гуманітарного університету імені академіка Степана Дем'янчука (акт про впровадження №532 від 07.02.2014р.), Березнівського педагогічного коледжу (акт про впровадження №197 від 07.03.2014р.), ДНЗ №33 м. Мукачево (акт про впровадження №162 від 28.03.2014р.), ДНЗ №28 м. Рівне (акт про впровадження №127 від 14.03.2014р.) та ДНЗ №9 м. Мукачево (акт про впровадження №131 від 26.02.2014р.).

**Особистий внесок здобувача** у працях [153; 154; 155; 156; 157; 158; 159; 160; 161; 162; 163; 164; 165; 166; 167; 168] полягає у визначенні педагогічних умов, розробці можливостей методики формування професійної компетентності майбутніх вихователів дітей дошкільного віку засобами комп'ютерних технологій.

**Апробація результатів дослідження.** Основні положення і результати дослідження обговорено на *міжнародних*: «Проблеми і перспективи освіти у XXI столітті» (Ставрополь, 2013), «Актуальні питання освіти і науки» (Харків, 2013), «Інтегрований галузевий інформаційний ресурс: стан, проблеми, перспективи створення та забезпечення доступу» (Вінниця, 2013); «Актуальні проблеми вивчення педагогічної спадщини В.О. Сухомлинського» (Коломия, 2013); *всеукраїнських*: «Дошкільна і початкова освіта: досягнення, проблеми, перспективи» (Мукачево, 2012), «Мистецька освіта в європейському соціокультурному просторі XXI століття» (Мукачево, 2013), «Інноваційний потенціал української науки - XXI століття» (Запоріжжя, 2013), «Актуальні аспекти та перспективи сучасної освіти та науки» (Мукачево, 2014) науково-практичних конференціях.

**Публікації.** Основні результати дослідження висвітлено у 16 публікаціях автора, з них 7 – у наукових фахових виданнях України та 1 у зарубіжному виданні (Німеччина).

**Структура та обсяг дисертації.** Дисертаційна робота складається зі вступу, двох розділів, висновків, списку використаних джерел і 15 додатків. Основний текст дисертації викладено на 168 сторінках. Робота містить 27 таблиць, 13 рисунків, що обіймають 7 самостійних сторінок основного тексту. Список використаних джерел містить 207 найменувань і обіймає 21 сторінку. Додатки подано на 58 сторінках.

# РОЗДІЛ І

## ТЕОРЕТИЧНІ ЗАСАДИ ФОРМУВАННЯ ПРОФЕСІЙНОЇ КОМПЕТЕНТНОСТІ МАЙБУТНІХ ВИХОВАТЕЛІВ ДІТЕЙ ДОШКІЛЬНОГО ВІКУ ЗАСОБАМИ КОМП'ЮТЕРНИХ ТЕХНОЛОГІЙ

### 1.1. Професійна компетентність як педагогічна проблема

#### 1.1.1. Поняття «компетенція» і «компетентність».

У Національній стратегії розвитку освіти України у 2012-2021 рр. визначено, що головною метою української системи освіти є створення умов для розвитку і самореалізації кожної особистості. Переважна більшість педагогів-науковців і освітян-практиків переконані, що підготовка фахівців у будь-якій сфері повинна здійснюватися на новій концептуальній основі у рамках компетентнісного підходу.

На сучасному етапі розвитку науки і освіти у структурі полікритеріального підходу виокремився компетентнісний підхід як до розвитку особистості, так і до процесу її навчання і виховання (Н. Бібік, А. Богуш, Є. Божович, В. Болотова, І. Зимня, Д. Ізаренков, Н. Кузьміна, В. Лозова, О. Локшина, А. Маркова, О. Пометун, О. Савченко та ін.). Як і будь-яке нове явище (термін, поняття, підхід, методика та ін.), що з'являється в науковому обігу, компетентнісний підхід викликав гостру дискусію. Полеміці підлягали такі поняття, як компетентність і компетенція, ключові компетенції, мовна, мовленнєва і комунікативна компетенції та методика їх формування [22, с. 205].

Компетентнісний підхід у системі освіти був предметом наукового дослідження Г. Беленької, В. Баркасі, І. Бондаренко, І. Бабина, П. Бачинського, Н. Бібік, С. Вітвицької, Г. Гавришак, І. Гудзик, Н. Дворнікової, О. Дубасенюк, Я. Кодлюк, О. Локшиної, С. Ніколаєнко, О. Овчарук, Л. Пильгун, О. Пометун, І. Родигіна, О. Савченко, О. Садівник, С. Сисоевої, О. Ситник, Т. Смагіної, Г. Терещук, С. Трубачевої, Н. Фоменко та ін.

Історичний аналіз становлення понять «компетентність» та «компетенція» дозволили розкрити методологічну сутність компетентнісного



підходу. Учені зазначають, що «засновником компетентнісного підходу був Аристотель, який вивчав можливості стану людини, визначеного грецьким терміном «*atele*» — «сила, яка розвивалась і вдосконалювалась до такої міри, що ставала характерною якістю особистості» [62, с. 130].

Є й така думка, що поняття «компетентність і компетенція» було введено в науковий обіг у 1958 році [78, с. 201]. Широкий інтерес до проблеми дослідження компетенцій був пов'язаний із запуском штучного супутника Землі СРСР у жовтні 1957 року і появою, слідом за цим, критики системи освіти в США. Саме в цей період з'явилися публікації, що порівнювали зміст освіти в США та СРСР: А. Трає «What Ivan knows that Johnny doesn't». Розвиток прийнятих педагогікою понять «компетенція» і «компетентність» можна віднести саме до цього періоду [177, с. 178].

На думку Т. Ісаєвої [68], інтерес до проблеми дослідження компетенцій збігається з кризовими ситуаціями в економіці, освіті та культурі.

У період 1970-1990 років розробляються різні класифікації компетенцій, визнані педагогічною спільнотою. Зауважимо, що провідні російські вчені (Є. Бондаревська, А. Деркач, І. Зимня, Н. Кузьміна, А. Маркова, Н. М'ясищев, А. Палферова, Л. Петровська та ін.) використовують поняття «компетентність» і «компетенція» як для опису кінцевого результату навчання, так і для опису різних якостей особистості (притаманних їй чи набутих у процесі освіти). Водночас до сьогодні не існує єдності в розумінні сутності термінів «компетенція» і «компетентність». Так, Г. Беленька зауважує, що «в останні десятиріччя в усьому світі й в Україні, зокрема, вимоги до результату загальної середньої та вищої освіти формулюються в категорії компетенції/компетентності. На її думку, це зумовлено тим, що на перше місце в системі освітніх цінностей виходить особистість, здатна свідомо і креативно діяти в динамічних умовах сучасного соціуму та спрямовувати його розвиток на позитив» [15, с. 306].

З огляду на це, визначимося з витоками появи в науковому обігу феноменів «компетентність» і «компетенція». Насамперед звернемося до

словникових джерел. Зауважимо, що більшість словників обмежуються дефініцією слова «компетентність» і «компетентний», а саме: який має достатні знання в якій-небудь галузі, з чимось добре знайомий, кваліфікований [101, с. 31]; той, що володіє компетенцією [105, с. 562].

Компетентність — слово іншомовного походження, яке походить від латинського «competentio», що, у свою чергу, бере початок від слова «compeo» (дослівно: досягаю, відповідаю, підходжу). Словник іншомовних слів визначає це поняття як поінформованість, обізнаність, авторитетність [132, с. 11]. У тлумачному словнику української мови слово «компетентний» трактується як — обізнаний у певній галузі, знаючий; той, що за своїми знаннями або повноваженнями має право робити, вирішувати що-небудь [140, с. 308]. Велика сучасна педагогічна енциклопедія пов'язує компетентність із професійними якостями особистості, як-от: «міра відповідності знань, умінь і досвіду осіб певного соціально-професійного статусу, реальному рівню складності завдань і проблем, які тими вирішуються. Крім кваліфікаційних знань, умінь і навичок, охоплює і такі якості, як ініціатива, співробітництво, здатність працювати у групі, комунікативні здібності, вміння вчитись, оцінювати, логічно мислити, відбирати й використовувати інформацію» [109, с. 201].

Автори педагогічного словника (Г. Каджиспірова і О. Каджиспіров) подають три варіанти визначення компетентності: компетентність загальнокультурна — рівень освіченості, достатній для самоосвіти і самостійного вирішення пізнавальних проблем, що виникають, і визначення своєї позиції. Компетентність учителя професійна — володіння вчителем необхідною сумою знань, умінь, навичок, що визначають сформованість його педагогічної діяльності, педагогічного спілкування й особистості вчителя як носія певних цінностей, ідеалів і педагогічної свідомості [71, с. 62].

В енциклопедії освіти компетентність розглядається насамперед як інтегрована особистісна якість, як особистісна характеристика, ставлення до предмета діяльності; компетентність набувається не лише під час навчання (вивчення предмета чи групи предметів), а й за допомогою засобів

неформальної освіти, внаслідок впливу середовища [52, с. 408]. Аналогічні трактування знаходимо і в інших термінологічних джерелах.

Розглянемо відтепер погляди вчених щодо дефініції поняття «компетентність». Зазначимо, що компетентність здебільшого визначається вченими як підготовленість і реалізована здатність суб'єкта праці до виконання завдань і обов'язків повсякденної діяльності. У її структурі традиційно виокремлюють знання, вміння, цінності, ставлення та досвід поведінки. Під компетентністю розуміють комплекс знань, умінь, навичок, досвіду застосування їх для здійснення діяльності, метою якої є досягнення певних цілей, ставлення до процесу та результатів виконання цієї діяльності [77, с. 97].

Як зазначає В. Краєвський, «компетентність – це готовність і здатність молодих людей, що закінчують школу, нести особисту відповідальність за власне благополуччя і благополуччя суспільства. Для цього зусилля всієї системи освіти та кожного педагога окремо повинні бути націлені на розвиток у школярів самостійності і здатності до самоорганізації, формування у них вміння відстоювати свої права за наявності високого рівня правової культури – знання засновничих правових норм і вміння використовувати можливості правової системи держави. Необхідно виховувати у них готовність до співпраці, розвивати здатність до творчої діяльності, терпимість до чужої думки, вміння вести діалог, шукати і знаходити змістові компроміси» [79, с. 56].

За словами А. Андрєєва, поняття «компетентність» логічно походить від ставлення до цінностей, від знань до вмінь [2, с. 84.]. С. Гончаренко визначає компетентність як сукупність знань і вмінь, необхідних для ефективної професійної діяльності: вміння аналізувати, передбачати наслідки діяльності, використовувати інформацію [119, с. 63]. А. Маркова стверджує, що компетентність – це здатність і вміння людини виконувати певні трудові функції [92, с. 33].

С. Бондар пов'язує сутність поняття «компетентність» насамперед із цінностями людини та її інтересами, що стимулюють особистість до діяльності.

Автор зазначає, що компетентність – це здатність особистості діяти. І далі стверджує, що жодна людина не діятиме, якщо вона особисто не зацікавлена в цьому. Природа компетентності така, що вона може проявлятися лише в органічній єдності з цінностями людини, тобто в умовах глибокої особистісної зацікавленості в цьому виді діяльності... Отже, цінності є основою будь-яких компетенцій» [25, с. 9].

Дж. Равен означував компетентність як специфічну здатність, необхідну для ефективного виконання конкретної дії в конкретній предметній галузі, яка включає вузькоспеціальні знання, особливого роду предметні навички, способи мислення, а також розуміння відповідальності за свої дії. Бути компетентним – означає мати набір специфічних компетентностей різного рівня [121, с. 123]. Дж. Равен у структурі компетентності виділяє чотири компоненти: когнітивний, афективний, вольовий, навички і досвід.

У роботах російських дослідників (В. Болотов, І. Зимня, В. Серіков, А. Хуторської та ін.) змістовий аспект поняття «компетентність» включає такі складові: мотиваційну (готовність до прояву компетентності), когнітивну (володіння знаннями); діяльнісну (сформованість способів діяльності, технологічної писемності); аксіологічну (освоєння цінностей, ціннісне ставлення до професійної діяльності і особистого зростання компетенції) [24; 62; 150]. Ю. Татур дає таке визначення компетентності: «Компетентність спеціаліста з вищою освітою – це виявлені ним на практиці прагнення і здатності (готовність) реалізувати свій потенціал (знання, уміння, досвід, особистісні якості та ін.) для успішної творчої (продуктивної) діяльності в професійній і соціальній сферах, усвідомлюючи її соціальну значущість і особисту відповідальність за результати цієї діяльності, необхідність її постійного вдосконалення» [136, с. 20]. Учений у структурі компетентності виділяє п'ять аспектів: мотиваційний, когнітивний, поведінковий, ціннісно-смісловий, емоційно-вольову регуляцію процесу і результату прояву. С. Шишов та І. Агапов у структурі загальної компетентності, виділяють такі складові: здатність і готовність шукати, вивчати, думати, включатися в

діяльність, співпрацювати, адаптуватись, які і сприяють особистості інтеграцію у суспільство [173, с. 58].

І. Зимня до складу компетентності включає такі складові: готовність до прояву компетентності (тобто мотиваційний аспект); володіння знаннями змісту компетентності (тобто когнітивний аспект); досвід прояву компетентності в різноманітних стандартних і нестандартних ситуаціях (тобто поведінковий аспект); ставлення до змісту компетентності та об'єкта її застосування (ціннісно-смісловий аспект); емоційно-вольова регуляція процесу та результату прояву компетентності [62, с. 40].

Компетентність, за М. Холодною, - це особливий тип організації предметно-специфічних знань, що дозволяють приймати ефективні рішення у відповідній галузі діяльності. На її думку, знання повинні відповідати таким вимогам: різноманітності (множина різних знань про різне); структурованості; гнучкості; оперативності і доступності; здатність до застосування знань у нових ситуаціях; категоріальний характер знань; володіння не тільки декларативними, але й процедурними та конструктивними знаннями; рефлексії, тобто знання про широту і глибину своїх знань [148, с. 206].

Зауважимо, що і в українських учених (С. Бондар, О. Овчарук, Н. Ничкало, І. Родигіна, І. Черемис) [25; 103; 104; 119; 123; 169] спостерігається різний погляд щодо тлумачення поняття «компетентність». Так, І. Родигіна підкреслює таку особливість компетентності як педагогічного явища, а саме, «компетентність – це не специфічні предметні вміння та навички, навіть не абстрактні загально-предметні мисленнєві дії чи логічні операції (хоча, звісно, ґрунтується на останніх), а конкретні життєві ідеали, цінності необхідні людині будь-якої професії, віку, сімейного стану – взагалі будь-якій людині» [123, с. 65].

Як бачимо, в подальших поглядах учених виокремлено такі сутнісні характеристики компетентності: ефективне використання здібностей, що дозволяє плідно здійснювати професійну діяльність згідно вимог робочого місця; володіння знаннями, вміннями і здатностями, необхідними для роботи за

фахом при одночасній автономності та гнучкості в частині рішення професійних проблем; розвинена співпраця з колегами та професійним міжособистісним середовищем; інтегроване поєднання знань, здібностей і настанов, оптимальних для виконання трудової діяльності в сучасному виробничому середовищі; здатність робити що-небудь добре, ефективно в широкому форматі контекстів із високим ступенем саморегулювання, саморефлексії, самооцінки; швидкою, гнучкою і адаптивною реакцією на динаміку обставин і середовища.

При цьому вчені наголошують, що сутнісні ознаки компетентності людини постійно змінюються (із зміною світу, із зміною вимог до «успішного дорослого»); мають діяльнісний характер узагальнених умінь у поєднанні з предметними вміннями і знаннями в конкретних галузях (ситуаціях); виявляються в умінні здійснювати вибір, виходячи з адекватної оцінки себе в конкретній ситуації; пов'язані з мотивацією на неперервну самоосвітню діяльність.

Учені (Н. Бібік, О. Савченко) визначають компетентність у навчанні як «коло питань, у яких людина добре розуміється, які вона набуває не тільки під час вивчення предмета, а й за допомогою засобів неформальної освіти внаслідок впливу середовища» [52, с. 705] і розглядають її як «особистісну якість, інтегровану здатність особистості, яка охоплює не тільки знання, вміння, навички, а й попередній досвід, цінності, ставлення, які можуть цілісно реалізуватися тільки в процесі конкретної навчальної ситуації» [125, с. 38].

Майже всі вчені, які досліджували означену проблему, зазначають, що компетентність у будь-якій галузі діяльності (чи то навчальна, освітня, чи професійна) складається із набутих особистістю окремих компетенцій. Відтак, з'ясуємо поняття «компетенція». Компетенція, за словниковими джерелами, тлумачиться здебільшого як «коло питань, у яких хто-небудь добре обізнаний [101, с. 31]; той, що володіє компетенцією [105, с. 489], знання і досвід у певній галузі, як добра обізнаність із чим небудь» [140, с. 308]. У термінологічних джерелах, як бачимо, у дефініції «компетенція» відображено когнітивний

(знання, обізнаність) і регулятивний (повноваження, закони, статuti) аспекти діяльності людини. Компетенцію, як наперед задану суспільством вимогу до освітньої підготовки (стандарт), чи професійної діяльності, потенційну можливість особистості розглядає ряд учених (Є. Зеєр, І. Зимня, А. Дорофєєв, Н. Копилова, Н. Кузьміна, А. Маркова, Н. Печенюк, Н. Тализіна, Л. Хихловський, В. Шадріков, Р. Шакуров, К. Шапошніков, В. Шепель та ін.). Інші вчені (С. Шишов, Дж. Равен, В. Кальней) поняття «компетенція» визначають через поняття здатності: «компетенція – це загальна здатність, яка ґрунтується на знаннях, досвіді, цінностях, нахилах, що набуваються завдяки навчанню, це мотивовані здатності» [174; 121].

Компетенція, за словами І. Галяміна, – це здатність і готовність застосовувати знання і вміння при розв'язанні професійних завдань у різноманітних галузях – як у конкретній галузі знань, так і в галузях, що слабо прив'язані до конкретних об'єктів, тобто це здатність і готовність проявляти гнучкість у мінливих умовах ринку праці» [34, с. 66]. За В. Байденком, компетенція – це здатність робити щось добре, ефективно в широкому форматі контекстів з високим ступенем саморегуляції, саморефлексії, самооцінки, зі швидкою, гнучкою й адаптивною реакцією на динаміку обставин і середовища; відповідність кваліфікаційним характеристикам з урахуванням вимог локальних та регіональних потреб ринків праці; здатність виконувати особливі види діяльності й робіт у залежності від поставлених завдань, проблемних ситуацій і т. ін. [9, с. 19]. Аналогічну думку висловлює С. Бондар, яка розуміє під компетенцією здатність розв'язувати проблеми, що забезпечуються не лише володінням готовою інформацією, а й інтенсивною участю розуму, досвіду, творчих здібностей учнів» [25, с. 9].

Як бачимо, в подальших визначеннях компетенції присутня практична спрямованість діяльності, рефлексія, здатність людини до певного виду діяльності.

Схарактеризуємо погляди вчених щодо сутності поняття «компетенція» у навчально-виховній та освітній діяльності учнів. Загальну характеристику

компетенцій учителя, педагога подають А. Вербицький і О. Ларіонова в такому трактуванні: це права і обов'язки вчителя у сфері педагогічної діяльності, використання якої забезпечується комплексом його діяльних здатностей, здібностей і можливостей, наявністю мотиваційної готовності та спрямованості на педагогічну діяльність, системою необхідних знань, умінь, навичок і досвіду [31, с. 304].

А. Хуторської вважає, що компетенція включає сукупність взаємозв'язаних якостей особистості (знань, умінь, способів діяльності, досвіду) і є відчуженою, наперед заданою соціальною вимогою (нормою) до освітньої підготовки учня, необхідної для його якісної продуктивної діяльності в певній сфері» [150, с. 135]. Розділяючи компетенції в загальному їх розумінні, без прив'язки до якої-небудь сфери діяльності, і стосовно сфери освіти, він визначає освітню компетенцію як «сукупність взаємозв'язаних смислових орієнтацій, знань, умінь, навичок і досвіду діяльності учня по відношенню до певного кола об'єктів реальної дійсності, необхідних для здійснення особисто і соціально значущої продуктивної діяльності» [150, с. 137].

Нам імпонує визначення компетенції українськими вченими (Н. Бібік, А. Богуш, О. Савченко), які розглядають означене поняття як соціально закріплений результат, наперед задана соціальна норма (вимога) до освітньої підготовки дитини, необхідної для її якісної продуктивної діяльності, це її уміння, навички, знання, це не особистісна якість. Ознакою компетенції є її специфічний предметний характер – освітні галузі, змістові лінії [52, с. 805].

Відзначимо, що розуміння компетенції та компетентності різними авторами віддзеркалює різна сутність характеристики цих понять. За В. Шадриковим, «відмінності спостерігаються у розумінні компетентності як актуальної якості особистості або прихованих психологічних новоутворень; предметної наповнюваності компетенцій як системних новоутворень, якостей особистості» [170, с. 26]. Коли йдеться про компетентність, як результат опанування знань, умінь, досвіду, акцентується на тому, якими повинні бути ці знання, уміння, досвід. Якщо розглядаються компетенції як особистісні



новоутворення, на передній план постають питання їх структури, складовий компонент та зв'язок між ними. Коли ж ідеться про компетенції, що повинні бути сформовані в освіті, тоді виділяється їх певна кількість.

Компетентності поділяються на предметно-специфічні та загальні, вони становлять динамічне поєднання знань, розумінь, навичок, умінь та відношень [3, с. 166]. На думку одного із провідних теоретиків і практиків освіти для дорослих, американського вченого М. Кновелс (M.S.Knowles'a), освіта для дорослих полягає в «підготовці компетентних людей — таких людей, які були б здатні застосовувати свої знання в змінних умовах, і чия головна компетентність полягала б в умінні самостійно навчатися впродовж всього життя [179, с. 156].

Отже, загальним для переважної більшості визначень компетенції є розуміння її як властивості чи якості особистості, потенційної здатності особи виконувати різноманітні завдання, як сукупність знань, умінь, навичок і способів діяльності особи, що взаємозв'язані між собою, необхідних для здійснення якісної продуктивної діяльності і задані стосовно певного кола предметів і процесів. При цьому спостерігається взаємодія когнітивних і афективних навичок, наявність мотивації і відповідних ціннісних настанов.

У «Критеріях оцінювання навчальних досягнень учнів у системі загальної середньої освіти» України серед основних груп компетенцій названі соціальні, полікультурні, комунікативні, інформаційні, саморозвитку і самоосвіти, продуктивної творчої діяльності. У відповідності до розподілу змісту освіти на загальний метапредметний (для всіх предметів), міжпредметний (для циклу предметів чи освітніх галузей) та предметний (для кожного навчального предмета), В. Хуторської виводить трирівневу ієрархію компетенцій: ключові; загальнопредметні; предметні. Водночас зауважимо, набір ключових компетенцій визначається соціумом, для різних країн є різним і залежить від ціннісних орієнтацій, світогляду окремого співтовариства.

Отже, компетенція – це певна норма, досягнення якої може свідчити про можливість правильного вирішення якого-небудь завдання, а компетентність –

це оцінка досягнення (або недосягнення) цієї норми. Компетентність виступає в українській і російській мовах як якість, характеристика особистості, яка дозволяє їй (або навіть дає право) вирішувати певні завдання, виносити рішення, судження у певній галузі. Основою цієї якості є знання, обізнаність, досвід соціально-професійної діяльності людини. Цим самим підкреслюється інтегративний характер поняття «компетентність».

Зазначимо, що аналіз понять «компетенція» і «компетентність» дає підстави дійти таких висновків: компетенція – відчужена, наперед задана вимога до підготовки особистості (властивості або якості, потенційні здатності особистості), наперед задана вимога щодо знань, умінь, навичок та досвіду діяльності у певній сфері; компетентність – це володіння компетенціями, що виявляються в ефективній діяльності і включає особистісне ставлення до предмета і продукту діяльності; компетентність – це інтегративне утворення особистості, що інтегрує в собі знання, уміння, навички, досвід і особистісні властивості, які зумовлюють прагнення, здатність і готовність розв'язувати проблеми і завдання, що виникають у реальних життєвих ситуаціях, усвідомлюючи при цьому значущість предмета і результату діяльності. Відтак, «компетентність» є узагальненим системним поняттям, що має свою структуру, рівні, функції, своєрідні характеристики, властивості; компетентною особистістю може стати, тільки опановуючи певні предметні компетенції, реалізуючи їх у досвіді конкретної діяльності [145; 150; 169].

Враховуючи орієнтацію сучасної освіти на компетентнісний підхід, в Україні було розроблено нову редакцію державного стандарту - Базового компонента дошкільної освіти [8]. Засадами нового БКДО виступив компетентнісний підхід до розвитку особистості, збалансованість набутих знань, умінь та навичок, сформованих бажань, інтересів, намірів, особистісних якостей і вольової поведінки дитини; набуття нею різних видів компетенцій [8].

Компетентнісний підхід орієнтує на цілісний розвиток дитини, підкреслює важливість закладання в дошкільному віці фундаменту для набуття на подальших вікових етапах розвитку спеціальних знань та вмінь. Увага

педагога має спрямовуватися на головні лінії розвитку фізичного та морально-духовного здоров'я, особистісних цінностей як своєрідного внутрішнього стрижня, формування навичок практичного життя та сприйняття розвитку індивідуальності дитини.

Набуття різних видів компетенцій дитиною дошкільного віку відбувається у різних видах діяльності і вимагає практичного засвоєння дитиною системи елементарних (доступних) знань про себе та довкілля, моральних цінностей, уміння доречно застосовувати набуту інформацію. Життєво компетентний дошкільник поводить себе самостійно і конструктивно в різних соціальних і життєвих ситуаціях.

Базовий компонент визначає зміст і структуру дошкільної освіти за допомогою інваріантної і варіативної складових, які подано у змісті БКДО. Інваріантна складова змісту дошкільної освіти формується на державному рівні і є обов'язковою для всіх дошкільних навчальних закладів незалежно від їх підпорядкування та форм власності. Інваріантну складову змісту дошкільної освіти систематизовано так само, як й інші державні стандарти за освітніми змістовими лініями: «Особистість дитини», «Дитина в соціумі», «Дитина в природному довкіллі», «Дитина у світі культури», «Гра дитини», «Дитина в сенсорно-пізнавальному просторі», «Мовлення дитини», що дозволяє реалізувати принцип дитиноцентризму, особистісно зорієнтований та компетентнісний підходи і забезпечує неперервність змісту освітніх ліній дошкільної і початкової ланок освіти. Організація життєдіяльності дітей з урахуванням освітніх змістових ліній, що включені до інваріантної та варіативної складових, дає змогу забезпечити належний рівень соціально-особистісного розвитку дітей дошкільного віку в структурі неперервної освіти. Освітня лінія «Особистість дитини» передбачає: формування позитивного образу «Я», створення бази особистісної культури дитини, її активної життєдіяльності [8].

Кожна освітня змістова лінія Базового компонента дошкільної освіти завершується узагальненим визначенням результату освітньої роботи –

сформованістю певного виду компетенцій. Серед них: здоров'язбережувальна, особистісно-оцінна, родинно-побутова, соціально-комунікативна, природно-екологічна, предметно-практична, художньо-продуктивна, сенсорно-пізнавальна, математична, мовленнєва, комунікативна.

Варіативна частина БКДО серед інших освітніх ліній, передбачає «комп'ютерну грамотність». Результатом навчання дітей комп'ютерної грамотності є сформованість інформатичної компетентності.

Зміст освіти інформатичної компетенції у варіативній частині передбачає обізнаність із комп'ютером, способами керування комп'ютером за допомогою клавіатури, «миші», здатність розуміти і використовувати спеціальну термінологію (клавіатура, екран, програма, диск, клавіша, комп'ютерні ігри тощо) та елементарні прийоми роботи з комп'ютером у процесі виконання ігрових та навчально-розвивальних програм, створених для дітей дошкільного віку; вміння дотримуватись правил безпечної поведінки під час роботи з комп'ютером [8]. Тому реалізація освітньої лінії «Комп'ютерна грамотність» у ДНЗ вимагає відповідної підготовки майбутніх вихователів, формування у них професійно-інформатичної компетентності.

### **1.1.2. Професійна компетентність вихователя дошкільних навчальних закладів.**

У сучасних соціально-економічних умовах становлення української держави особливого значення набувають проблеми професійної підготовки майбутніх фахівців у контексті компетентнісного підходу. Так, учені (О. Вознюк, С. Кубицький, С. Цимбал та ін.) наголошують, що формування професійної компетентності є важливим чинником у процесі підготовки майбутніх спеціалістів, оскільки реалізація соціального замовлення суспільства зумовлює необхідність кардинальної зміни підготовки фахівців нової генерації [151, с. 80].

Проблема підготовки майбутніх фахівців у вищих педагогічних закладах освіти досліджувалася багатьма вченими, як вітчизняними, так і зарубіжними:

Є. Барбіна, Ю. Бабанський, В. Беспалько, І. Богданова, В. Бондар, Н. Гузій, І. Зязюн, Е. Карпова, А. Ліненко, Н. Кузьміна, З. Курлянд, Л. Мітіна, Н. Ничкало, Г. Яворська та ін. У дослідженнях учених розкрито зміст, методи, форми, нові технології навчання студентів, формування у них фахових умінь та навичок, що становлять підґрунтя нових технологій формування професійної компетентності майбутніх фахівців в умовах ступеневої системи вищої освіти за різними спеціальностями та за різними предметними галузями. З'ясуємо передусім сутність поняття «професійна компетентність». Так, у численних термінологічних джерелах професійна компетентність тлумачиться як: сукупність знань, умінь, необхідних для ефективної професійної діяльності, вміння аналізувати, передбачати наслідки професійної діяльності, використовувати інформацію [119, с. 78], поєднання здатностей (особистісні якості) і готовності (знання, вміння) до професійної діяльності [131, с. 521], володіння інструментарієм, засобами і продуктивними технологіями реалізації функціональних обов'язків [120, с. 400], оволодіння особистістю необхідною сумою знань, умінь і навичок, що визначаються сформованістю педагогічної діяльності, спілкування особистості як носія означених цінностей, ідеалів та свідомості [71, с. 163 ].

Отже, як бачимо, у всіх словниках професійна компетентність розглядається як певний рівень особистості фахівця у контексті виконання ним професійних обов'язків.

У дослідженні ряду вчених (А. Вербицький, О. Вознюк, Е. Зеєр, Т. Ісаєва, В. Кубицький, С. Цимбал, Д. Цодікова, К. Шапошніков та ін.) розкривається зміст і специфіка формування професійної компетентності майбутніх фахівців – випускників вишів. Так, Е. Зеєр переконаний, що компетентність передбачає не стільки наявність у фахівця значного обсягу предметних знань, скільки його вміння актуалізувати здобуті знання та навички і в потрібний момент використовувати їх у процесі реалізації своїх професійних функцій (компетенцій) [61, с. 80]. За К. Шапошніковим, «професійна компетентність» - це насамперед готовність і здатність фахівця

приймати ефективні рішення при здійсненні професійної діяльності і характеризується сукупністю інтегрованих знань, умінь та досвіду, а також особистісних якостей, що дозволяють людині ефективно проектувати та здійснювати професійну діяльність у взаємодії із соціальним довкіллям. Водночас, на його думку, за показники об'єктної професійної компетентності можуть слугувати характеристики актуальної і потенційної діяльності спеціаліста [171, с. 20].

Натомість А. Вербицький особливо акцентує, на відміну від попередніх дослідників, на наявності у випускників вишів як теоретичних, так і практичних знань та розвитку в них професійно-логічного мислення. За його словами, щоб бути теоретично й практично компетентним, студенту необхідно зробити подвійний перехід: від знака — до думки, а від думки — до вчинку, дії. Перехід від інформації до її використання опосередковується думкою, що і робить цю інформацію знаннями» [30, с. 302]. Отже, означений підхід вимагає від викладачів вищої школи формування у студентів уявлення про професійну компетентність, як про систему знань, умінь і навичок. Аналогічної думки дотримується й зарубіжний учений А. Маслоу. Науковець розглядає професійну компетентність як інтегровану особистісну характеристику, що включає психологічну (розуміння та усвідомлення власної діяльності) та теоретичну (набуття особистісно значущих знань та вмінь і навичок) готовність фахівця до діяльності, його здатність вирішувати на практиці фахові завдання і виконувати роботу в цілому. Зазначена якість характеризує обізнаність у психолого-педагогічній та фаховій галузях знань, професійні вміння й навички, особистий досвід та освіченість, що дає змогу вести мову про спеціаліста, націленого на перспективність у своїй роботі, перейнятого процесом збагачення власної культури, впевненістю в собі та спроможністю досягати високих результатів у професійній діяльності [93, с. 256].

На необхідність здобуття студентами суми професійних знань, умінь і навичок вказують і українські дослідники (І. Княжева, Н. Сяєнко). Так, І. Княжева переконана в тому, що поняття «професійна компетентність»

виражає значення традиційної тріади «знання, уміння, навички», пов'язує її компоненти, дає змогу описувати реальний рівень підготовки випускника вищої школи [75, с. 25]. За Н. Саєнко, професійна компетентність становить діалектично пов'язану систему професійних знань, умінь і професійно значущих особистісних якостей як єдність теоретичної та практичної підготовленості до результативної професійної діяльності [126, с. 19].

У структурі професійної компетентності вчені виокремлюють як її складові різні види професійно-предметних компетенцій. Так, Т. Ісаєва висловлює своє бачення щодо сформованості професійно-особистісних компетенцій майбутнього фахівця, а саме: адаптаційно-цивілізаційні компетенції; соціальні компетенції; соціально-організаційні компетенції; професійні (предметні) — сукупність знань, умінь, методів навчання, способів трансляції професійно-корпоративного досвіду, зумовлених специфікою дисципліни та дібраних у відповідності з навчальною системою, якої дотримується викладач; комунікативну; ціннісно-сміслові — що забезпечують людині збереження «самості» за будь яких умов [68, с. 305].

Д. Цодікова виокремила такі ключові компетенції: стратегічні, соціальні, функціональні, управлінські, професійні, що проявляються в усіх видах діяльності, в усіх взаєминах особистості її світом, характеризують духовний світ особистості та сенс її діяльності [152].

Існують й інші класифікації професійних компетенцій: стандартні професійні компетенції — ті, без яких неможливе нормальне функціонування особистості чи організації; ключові професійні компетенції — ті, що забезпечують конкурентоспроможність фахівця чи організації на соціально-економічному ринку, вигідно відрізняючи його від аналогічних представників; провідні — спрямовані на «створення» майбутнього, проявляються в інноваційності, креативності, динамічності та діалогічності (кооперативності, децентрації, полікультурності) [7].

У руслі започаткованого дослідження з'ясуємо сутність феномена «професійна компетентність педагога (вчителя)», яку досліджували ряд учених

(А. Андреев, В. Баркасі, В. Бондар, Н. Запрудський, І. Зязюн, Л. Карпова, В. Кузо, Н. Кузьміна, О. Ломакіна, І. Пальшкова, С. Савельєва та ін.). Учені одноставні в тому, що поняття професійної педагогічної компетентності є більш складним, ніж загальне поняття «професійна компетентність». Так, І. Зязюн підкреслює, що, крім знань і вмінь, педагогові необхідні певні особистісні якості, адже він сам є засобом впливу на вихованця. Крім того, формування підростаючої особистості значним чином залежить від спрямованості педагога, його поведінки, яка безпосередньо впливає на дитину, віддзеркалюючись у її підсвідомості [110, с. 30].

Учені зауважують, що професійна компетентність педагога – це складний комплекс його професійних знань предмета у галузі філософії, педагогіки, психології, соціології, методології, теорії, технології, методики тощо; професійних умінь: моделювати, проектувати, програмувати, продукувати результат, рефлектувати власну педагогічну діяльність і навчальну діяльність учнів (студентів); професійно важливих особистісних якостей: креативність, прагнення до самопізнання, саморозвитку та самореалізації, комунікабельність, толерантність, урівноваженість, педагогічний оптимізм, почуття гумору і т. ін.

Зазначимо, що науковці неоднозначно підходять до визначення поняття професійної компетентності педагога. Так, одні вчені (Є. Андрушівська, М. Кабардов, А. Панарик, С. Сисоєва) [70; 130] розуміють професійну компетентність педагога як характеристику його особистості, здатність проектувати у своїй діяльності розвиток різних видів умінь, необхідних для самовдосконалення. Інші вчені (Т. Браже, Н. Запрудський, В. Ломакіна) розглядають її як певну систему, що інтегрує знання, вміння, навички, професійно значущі якості особистості педагога і забезпечує виконання особистих професійних зобов'язань [27; 59; 90].

Професійна компетентність педагога як освітній феномен, на думку І. Пальшкової, «це провідна характеристика професіоналізму, інтегративне багаторівневе особистісне утворення, що ґрунтується на позитивних мотивах



вибору професії, сукупності системних знань, умінь і навичок, практичного досвіду, рефлексивної діяльності, діалогічної культури, що виражаються в теоретичній та практичній готовності та здібності педагога до ефективного вирішення освітньо-виховних завдань» [107, с. 58]. Учені (О. Коваленко, В. Цехановська, В. Чирка та ін.) зазначають, що професійна компетентність педагогів поєднує в собі такі риси, як любов до професії, педагогічні здібності, глибокі знання та вміння, творча активність, прагнення до постійної самоосвіти та вдосконалення [76, с. 48].

Сутністю професійної компетентності, за Л. Карповою, є інтегративне особистісне утворення на засадах теоретичних знань, практичних умінь, значущих особистісних якостей та досвіду, що зумовлює готовність педагога до виконання педагогічної діяльності й забезпечує високий рівень її самоорганізації [73, с. 15]. Професійно-педагогічну компетентність Н. Кузьміна визначає як сукупність умінь педагога – суб'єкта педагогічного впливу, його особливим чином структуроване наукове і практичне знання з метою найкращого вирішення педагогічних завдань [83, с. 56]. Більш широке визначення професійно-педагогічної компетентності подає А. Андреев, як сформованість у педагога різних аспектів педагогічної діяльності та педагогічного спілкування, в яких самореалізована особистість педагога на рівні, що забезпечує стійкі позитивні результати у навчанні та розвитку дітей [2, с. 84].

Досліджуючи професійну компетентність педагога, вчені (В. Баркасі, Л. Карпова, Н. Кузьміна, В. Раєвський, О. Мамчин, Л. Хоружа, О. Щербаков та ін.) виокремлюють у її структурі такі компоненти: гностичний, конструктивний, комунікативний, організаційний, процесуально-особистісний, результативний тощо. Так, В. Баркасі визначає професійну структуру компетентності педагога як інтегральне утворення особистості, що включає сукупність когнітивно-технологічного, соціального, полікультурного, аутопсихологічного та персонального компонентів, необхідних для успішного здійснення педагогічної діяльності з урахуванням специфіки предмета, що

викладається [10, с. 16]. С. Савельєва вбачає у структурі професійної компетентності педагога такі складові: цільовий, емоційно-мотиваційний, змістовий, операціонально-діяльнісний, контрольний-оцінний, результативно-корекційний компоненти [124, с. 133]. Отже, можна стверджувати, що професійна компетентність педагога є здобута, узагальнена, відрефлексована ним у процесі професійної діяльності система соціально-значущих, особистісно-значущих і предметних фахових компетенцій.

В останні роки активізувалися дослідження в аспекті підготовки майбутніх педагогів до роботи з інформаційними технологіями (В. Андрущенко, В. Биков, М. Жалдак, О. Співаковський та ін.). Вчені вивчали особливості діяльності та спілкування у системі «педагог-учень» з використанням НІТ (Т. Габай, О. Матюшкін, Ю. Машбиць та інші), проблеми інформатизації вищої школи (В. Биков, С. Ганчаренко, М. Жалдак, Н. Морзе та ін.).

Формування готовності майбутніх учителів до використання ІКТ досліджували І. Богданова, Р. Гурін, Л. Петухова та інші. У дослідженні Р. Гуріна «Підготовка майбутнього вчителя гуманітарного профілю до застосування нових інформаційних технологій у навчальному процесі загальноосвітньої школи» [43, с. 11] розроблено класифікацію НІТ (функціонально орієнтовані технології; предметно орієнтовані технології); характеристику засобів і методів НІТ (засоби - апаратні і програмні; методи – системний аналіз, системне проектування і ін.); класифікацію складових НІТ у навчальному процесі (засоби - апаратні, програмно-методичні та навчально-методичні); методи (традиційні й нетрадиційні). Автором визначено сутність професійної готовності майбутнього вчителя до застосування НІТ у професійній діяльності як інтегровану якість його особистості, що виявляється, по-перше, у підвищенні продуктивності мислення, розвитку, пам'яті, навичок, поширенні та поглибленні знань за допомогою використання НІТ та їх засобів; по-друге, у можливості обирати способи дій, здійснювати самоконтроль за

виконанням власних дій і прогнозувати шляхи підвищення продуктивності роботи у процесі інформатизації освіти [43, с. 16].

Докторське дослідження Л. Петухової було присвячено вивченню теоретико-методичних засад формування інформатичних компетентностей майбутніх учителів початкових класів [112, с. 15]. Автор визначила сутність інформатичної компетенції, яка полягає у здатності реалізувати системний обсяг знань, умінь та навичок набуття та трансформації інформації у різних галузях людської діяльності для якісного виконання професійних функцій та усвідомленого передбачення наслідків своєї діяльності. За словами автора, інформатична компетентність є відкритою системою, на розвиток і функціонування якої впливає комплекс зовнішніх і внутрішніх чинників. Інформатична компетентність фахівця є динамічною системою, що самоорганізується. Для її розвитку, згідно із законами синергетики, дію позитивних чинників необхідно підсилювати та залучати всі ресурси особистої самоорганізації (ціннісні настанови, загальнокультурний і фаховий рівень підготовки, його особистісні потреби, інтереси, якості і т. ін.) особистості [112, с. 29]. Л. Петуховою було визначено організаційно-педагогічні умови ефективного формування інформатичних компетентностей, а саме: адаптація змісту професійної підготовки майбутніх учителів початкової школи — відповідно до сучасних вимог; раціональне поєднання традиційних і комп'ютерних технологій навчання та активізація навчально-пізнавальної діяльності студентів; посилення мотивації та інтересу студентів до набуття знань; формування професійних умінь, навичок та розвитку творчого педагогічного мислення студентів; залучення їх до продуктивної науково-дослідної роботи; використання засобів гіпертекстових, мультимедійних і дистанційних технологій як платформи побудови, сучасної комп'ютерно-орієнтованої педагогічної системи навчання; врахування особливостей і прагнень студентів, орієнтованих на індивідуальні освітні програми; систематичний і оперативний контроль та корекція результатів навчальної діяльності студентів; запровадження навчального курсу «Історія педагогіки»;

виконання таких груп вимог: загальних, специфічних, контролю якості та спеціальних (предметних) [112, с. 31]. Автор зазначає, що студенти, які навчалися за експериментальною методикою, продемонстрували міцні інформатичні знання, уміння їх використовувати, прогнозувати та моделювати як навчальний процес, так і власну педагогічну майстерність [112, с. 101].

Особливості професійної підготовки майбутніх фахівців дошкільної освіти в педагогічному просторі України вивчались у дослідженнях Л. Артемової, А. Богуш, Г. Беленької, Н. Грами, І. Дичківської, Н. Ємельянової, Л. Загородньої, Е. Карпової, Н. Ковальової, Т. Котик, К. Крутій, Н. Лисенко, О. Поліщук, Т. Поніманської, Т. Танько, О. Федій та інші. Науковцями було визначено теоретико-методологічні засади підготовки фахівців у сучасних умовах, доведено, що сутністю професійно-педагогічної підготовки є система змістовно-педагогічних та організаційно-методичних заходів, спрямованих на забезпечення готовності майбутнього педагога до педагогічної діяльності.

Водночас аналіз досліджень засвідчує відсутність єдиного підходу щодо тлумачення кола понять, які характеризують процес професійно-педагогічної підготовки майбутніх вихователів. Так, усталеним є підхід, відповідно до якого метою і результатом професійної підготовки у вищому навчальному закладі є готовність випускника до педагогічної діяльності. Однак сучасна наука характеризується зростанням інтересу до теоретичного обґрунтування і практичного формування професійної компетентності майбутніх фахівців в умовах навчання [15, с. 54].

Зауважимо, що проблема підготовки майбутніх фахівців дошкільного профілю досліджувалася в різних напрямках: керівництво роботою з фізичного виховання дошкільників в умовах дошкільного навчального закладу (Н. Денисенко); підготовка майбутніх вихователів до еколого-природничої роботи (Н. Лисенко, З. Плохій); до оздоровчо-валеологічної (В. Нестаренко); підготовка студентів до навчання грамоти дітей (А. Богуш, Н. Ковальова, Н. Маліновська та інші); мовленнєво-комунікативна підготовка майбутніх вихователів (А. Богуш, Н. Ємельянова, Т. Котик, І. Луценко, О. Трифонова та

інші); до економічного виховання дітей (Г. Грама, Н. Грама) та інші. Водночас зауважимо, що в сучасній системі дошкільної освіти відбуваються суттєві зміни, що пов'язані з її модернізацією, пошуками оновлення її змісту, перебудовою взаємодії у системі «педагог — дитина», появою різних типів і видів дошкільних установ. Такі інноваційні освітні напрями перебудови в системі дошкільної освіти вимагають підготовки педагога нового типу на компетентнісній основі. У цьому зв'язку одним із важливих завдань підготовки майбутніх вихователів дошкільних навчальних закладів є формування творчої особистості, здатної досліджувати, застосовувати новітні досягнення науково-технічного прогресу, змінювати традиційні підходи до процесу навчання на більш ефективні; розвиток здібностей до самовдосконалення та саморегуляції засвоєння нових знань і підвищення ефективності навчання.

Виключна важливість ролі вихователя у розвитку дитини, за словами Г. Беленької, зумовлюється тим, що сфера дошкільної освіти є соціальним інститутом, через який проходить дитина, починаючи з раннього віку. Саме завдяки багатогранній навчально-виховній діяльності педагога ДНЗ стає реальністю реалізація державної політики у створенні майбутнього інтелектуального та духовного потенціалу нації, що підкреслює першочерговість проблеми формування професійної компетентності майбутнього вихователя у новому тисячолітті [15, с. 85].

Зазначимо, що ґрунтовне дослідження докторського рівня формування професійної компетентності майбутніх вихователів було здійснено Г. Беленькою [14, с. 26]. Автор визначає професійну компетентність вихователя дошкільного навчального закладу як здатність вирішувати задачі професійної діяльності на основі фахових знань і умінь, що інтегруються з розвитком особистісних професійно значущих якостей, серед яких провідними є любов до дітей, що поєднується з вимогливістю, емпатія та комунікативність. Її структурними компонентами є мотиви, системні знання, фахові уміння та професійно значущі якості особистості. Такі якості в результаті набуття професійного досвіду закріплюються і з часом посідають серед компонентів

чільне місце. В умовах ступеневої підготовки у вищому навчальному закладі професійна компетентність випускника визначається базовою і розглядається, як здатність трансформувати особистісні та навчальні здобутки (знання, уміння, професійно-значущі якості) у площину професійної діяльності [16, с. 20]. Зазначимо, що вимоги до компетентності вихователя ДНЗ визначені Галузевими стандартами вищої освіти, що містять перелік професійних компетенцій, а кваліфікації та посаді вихователя відповідає освітньо-кваліфікаційний рівень «бакалавр». До таких компетенцій належать: оздоровчо-профілактична, діагностико-прогностична, плануюча, навчально-розвивальна, виховна, комунікативна, організаційно-педагогічна, контролююча і самовдосконалення.

Водночас розвиток системи дошкільної освіти потребує від сучасних вихователів нових фахових умінь, що пов'язані з поширенням інклюзивної освіти, упровадженням в освітній процес комп'ютерних технологій, педагогізацією батьків тощо, що зумовлює необхідність перегляду змісту галузевих стандартів. Виникає потреба узгодженості системи фахової підготовки педагогів дошкільного фаху з європейською системою, що має лише два освітні рівні (бакалавр та магістр) і відрізняється від вітчизняної як за змістом, так і термінами підготовки фахівців.

Г. Беленькою визначено етапи формування професійної компетентності вихователів в умовах університетської підготовки: адаптаційно-орієнтувальний, змістово-рефлексійний, практико-перетворювальний. Схарактеризовано особливості цього процесу: залежність ставлення кожного студента до навчання і, відповідно, якості засвоєння знань та формування професійних умінь від мотивації навчальної діяльності; сформованого типу взаємин вихователя з суб'єктами власної професійної діяльності від взаємин, що склалися у нього з усіма учасниками навчально-виховного процесу у ВНЗ; багатоступеневість процесу управління розвитком особистості в процесі навчання, яка реалізується у напрямі від зовнішньої форми до внутрішньої; залежність ефективності навчання від психічного стану студента: урівноважені

стани виступають фундаментом адекватної, прогнозованої і зваженої поведінки, а неврівноважені - основою виникнення психологічних новоутворень особистості [16, с. 27].

Автором було визначено складові професійної педагогічної компетентності вихователя дітей дошкільного віку. Серед них: система психологічних, загальнодидактичних та соціальних фахових знань; система фахових умінь; професійні здібності та професійно значущі моральні й вольові риси особистості. Ефективними педагогічними умовами формування професійної компетентності майбутніх вихователів, за результатами Г. Беленької, виявилися: формування світогляду та спрямованості особистості, на основі яких відбувається засвоєння студентами знань і умінь; розвиток професійних здібностей та професійно значущих рис особистості в контексті набуття педагогічного досвіду; індивідуально-диференційований підхід до студентів у навчальному процесі [15, с. 93]. Щодо структури досліджуваного феномена, то, за Г. Беленькою, вона складається із трьох компонентів: теоретичних знань, практичних умінь з їх застосування та професійно-значущих якостей, що дають особистості можливість вільно, впевнено і толерантно діяти в залежності від наявної необхідності та потреб оточуючого життя [15, с. 118]. Г. Беленькою було виділено також послідовні стадії формування професійної компетентності майбутніх вихователів ДНЗ, як от: адаптація особистості до умов навчання (усвідомлення і осмислення вибору діяльності, корекція життєвих пріоритетів, формувань основних світоглядних позицій та принципів); індивідуалізація (розвиток, на основі знань, професійно значущих якостей та здібностей особистості, професійних умінь); інтеграція у педагогічне та соціальне суспільство (самореалізація) [15, с. 147]. Водночас зазначено, що вченою було досліджено узагальнену професійно-педагогічну компетентність майбутніх вихователів дошкільних навчальних закладів, натомість виникає потреба дослідження галузевих фахових професійних компетенцій майбутніх фахівців.

Зазначимо, що формування мовленнєвої та комунікативно-мовленнєвої

компетенції майбутніх вихователів ДНЗ і магістрів спеціальності «дошкільна освіта» досліджували А. Богуш, О. Кисельова, О. Трифонова [22, с. 39]. Так, А. Богуш україномовну комунікативно-мовленнєву компетенцію майбутніх вихователів ДНЗ у полікультурному середовищі визначає як сукупність психологічних, лінгвістичних, психолінгвістичних, лінгводидактичних та народознавчих знань, умінь і навичок, що визначають професійно-мовленнєву і комунікативну спрямованість педагогічної діяльності майбутнього вихователя українською мовою: нормативність, правильність, виразність, логічність, змістовність, образність українського мовлення вихователя. Критеріями сформованості комунікативно-мовленнєвої компетенції у майбутніх вихователів південного регіону виступили такі види компетенцій: мовна, мовленнєва, лінгводидактична, народознавча, комунікативна [22, с. 47]. У ході дослідження було з'ясовано, що формування україномовної компетенції, мовленнєвої компетенції студентів проходить певні стадії, а саме: збагачення та уточнення системи знань і лексики української мови та з фахових дисциплін; активізація набутих знань і вмінь у процесі педагогічної практики; усвідомлення майбутніми вихователями місця і значення україномовної комунікативно-мовленнєвої діяльності у навчально-виховній системі ДНЗ [22, с. 53].

Лінгводидакти (Н. Бондаренко, М. Вашуленко, Н. Голуб, М. Пентилюк та ін.) під комунікативною компетенцією педагога розуміють здатність встановлювати та підтримувати потрібні контакти з іншими людьми, певну сукупність знань, умінь і навичок; практичний та індивідуальний досвід успішного використання мови й мовлення у різних життєвих ситуаціях; дієвий досвід реалізації накопичених знань, умінь і навичок із мови й мовлення у процесі комунікації з метою досягнення бажаних результатів; досвід ефективної мовної й мовленнєвої діяльності у процесі пізнання й комунікації [22, с. 60].

Учені (А. Богуш, О. Кисельова, О. Трифонова), досліджуючи спілкування вихователя з дітьми в полікультурному середовищі та підготовку



їх і магістрів до подальшої педагогічної діяльності, визначили комунікативну компетенцію майбутніх фахівців дошкільної освіти у полікультурному середовищі як сформовану здатність виступати суб'єктами комунікативної діяльності спілкування, які адекватно орієнтуються у ситуації спілкування (вихователі - батьки - діти дошкільного віку), комплексно застосовують лінгвістичні і паралінгвістичні засоби виразності мовлення, поважають традиції і культуру носіїв іншої мови, обізнані з їхніми національно-культурними особливостями [22, с. 71]. Водночас аналіз наукового фонду з досліджуваної проблеми засвідчив відсутність досліджень, які б розкривали сутність і структуру професійно-інформатичної компетенції майбутніх фахівців дошкільної освіти.

В останні роки було проведено експериментальне дослідження І. Мардаровою, в якому вивчалася проблема підготовки майбутніх вихователів до використання комп'ютерних технологій в організації пізнавальної діяльності старших дошкільників [91, с. 13]. Результатом такої підготовки, як зазначає автор, є готовність майбутніх вихователів до використання КТ в організації пізнавальної діяльності старших дошкільників, яка є новоутворенням, що забезпечує використання цих технологій у вирішенні завдань професійної діяльності [91, с. 15]. Як засвідчило дослідження І. Мардарової, ефективними педагогічними умовами формування готовності майбутніх вихователів до використання КТ у роботі з дошкільниками виступили: відображення способів використання КТ в організації пізнавальної діяльності старших дошкільників у змісті навчальних предметів; збагачення практичного досвіду майбутніх вихователів із використанням КТ в організації навчально-виховного процесу сучасного ДНЗ; стимулювання у студентів інтересу до використання КТ у майбутній професійній діяльності [91, с. 16]. Натомість у дослідженні вченої здебільшого акцентується на рівнях сформованості готовності майбутніх вихователів до використання КТ в організації пізнавальної діяльності дітей. За результатами аналізу наукового фонду та дисертаційних досліджень з означеної проблеми визначимося із дефініцією ключового поняття започаткованого

дослідження.

Професійну компетентність майбутніх вихователів дітей дошкільного віку засобами комп'ютерних технологій визначаємо як інтегроване, особистісно-ціннісне, полікомпонентне утворення на основі засвоєння ними сукупності фахових знань, умінь і навичок засобами комп'ютерних технологій; досконале володіння способами і прийомами роботи з комп'ютером; трансформація набутої інформації у педагогічну діяльність з дітьми дошкільного віку.

Структуру і рівні сформованості професійної компетентності у майбутніх вихователів дітей старшого дошкільного віку засобами КТ буде розглянуто у другому розділі.

## **1.2. Комп'ютерні технології як засіб формування професійної компетентності майбутніх вихователів**

### **1.2.1. Сутність і структура понять «комп'ютерні технології».**

В останні роки здійснюються інституціональні зміни у багатьох сферах життєдіяльності суспільства. При цьому засоби інформатики, нові інформаційні технології більш широко та розгалужено пронизують науку, освіту, культуру та інші сфери. Сучасний період розвитку суспільства характеризується відчутним впливом комп'ютерних технологій, які проникають в усі сфери людської діяльності, забезпечують поширення інформаційних потоків у суспільстві, утворюючи глобальний інформаційний простір. Людині, яка вміло й ефективно володіє технологіями та інформацією, притаманний новий стиль мислення, вона принципово інакше оцінює проблеми, що виникають, організовує свою діяльність [4, с. 156].

Останнім часом поняття «комп'ютерні технології» дедалі більше поширюється в науці й освіті. Його варіанти «сучасні інформаційні технології», «інформаційно-комунікаційні технології», «інноваційні технології в освіті» - широко використовуються в психолого-педагогічній палітрі з варіативними формулюваннями, залежно від того, як автори (Н. Апатова, В. Глушков,

О. Богатирьова, А. Коптелов, Г. Некрасов, О. Тебієва, В. Шолохович, Г. Бордовский, В. Извозчиков, А. Дзюбенко, В. Морозов, М. Жалдак, О. Семенов, О. Матюшкін, М. Аверина, Г. Чистякова, В. Химинець та інші) уявляють структуру і компоненти освітнього процесу.

Зазначимо, що термін «інформаційні технології» уперше ввів у науковий обіг В. Глушков, який визначив інформаційні технології як процеси, що пов'язані з переробкою інформації [38, с. 132]. Не порушуючи загальності цього визначення, Н. Апатова конкретизувала його таким чином: «інформаційна технологія – це сукупність засобів і методів, за допомогою яких здійснюється процес переробки інформації» [5, с. 22].

Через призму поглядів В. Глушкова та його учнів (О. Богатирьов, А. Коптелов, Г. Некрасов) інформаційними технологіями (ІТ) називають сучасні види інформаційного обслуговування різних сфер людської діяльності, що організовані на базі комп'ютерної техніки і засобів зв'язку [18, с. 14]. Так, І. Довгопол вважає, що «комп'ютерні технології навчання – це процеси підготовки та передавання інформації вихованцю, засобом здійснення яких є комп'ютер» [50, с. 127]. На думку О. Тебієвої, під інформаційними технологіями слід розуміти процес підготовки і передання інформації тому, хто отримує освіту, засобом здійснення якого є комп'ютерна техніка та програмові продукти [137, с. 23].

Зазначимо, що ще й сьогодні остаточно термін «нові інформаційні технології» не визначено, і тому універсальної його діфеніції поки що не існує. Хоча вважаємо, значні кроки в цьому напрямі зроблено В. Шолоховичем, який узагальнює НІТ, посилаючись на науковців таким чином - це:

— технології машинної обробки, передавання, поширення інформації, створення обчислювальних і програмових засобів інформатики; методологія і технології навчально-виховного процесу з використанням найновіших засобів навчання і передусім ЕОМ (Г. Бордовский, В. Извозчиков, Ю. Исаев, В. Морозов) [66, с. 124];

— сукупність методів і технічних засобів збирання, організації,

збереження, опрацювання, передання й подання інформації, що розширює знання людей і розвиває їхні можливості щодо керування технічними і соціальними процесами (М. Жалдак) [56, с. 17];

— інформаційна технологія на базі персональних комп'ютерів, комп'ютерних мереж і засобів зв'язку, для яких характерними є наявність «дружнього» середовища роботи користувача (Н. Макарова) [65, с. 32].

Більш змістовним із трьох визначень, на нашу думку, є поняття, запропоноване М. Жалдаком, який вказує не лише на спосіб здобуття інформації, а враховує особистісний чинник. Так, автор визначає інформаційні технології щодо їх змістового аспекту, як галузь дидактики, що вивчає планомірно і свідомо організований процес навчання і засвоєння знань, у якому застосовуються засоби інформатизації освіти [56, с. 24]. В. Химинець розуміє під новими інформаційними технологіями методологію і технологію навчально-виховного процесу з використанням новітніх електронних засобів навчання і насамперед ЕОМ (електронна обчислювальна машина) [146, с. 124]. За О. Пехотою, НІТ – це сукупність методів і технічних засобів збирання, організації, збереження, опрацювання, передання й подання інформації за допомогою комп'ютерів і комп'ютерних комунікацій [106, с. 129]. О. Семенов характеризує інформаційні технології через узагальнення різних поглядів учених [128, с. 269] а саме:

— це отримання, опрацювання, зберігання і передання графічної, текстової, цифрової, аудіо- і відеоінформації на основі мікроелектронних засобів обчислювальної техніки і зв'язку (Кліх F.);

— сукупність систематичних і масових способів створення, накопичення, опрацювання, зберігання, передання і розподілу інформації (даних і знань) за допомогою засобів обчислювальної техніки і зв'язку, а також способів їх з'єднання і раціонального поєднання з немашинними процесами опрацювання інформації (А. Матюшкін, М. Аверина, Г. Чистякова) [95];

— технології опрацювання інформації і розв'язування задач за допомогою комп'ютера та телекомунікаційних засобів, які спираються на

досягнення штучного інтелекту [26];

— процес, що забезпечує збирання, накопичення, опрацювання, аналіз і постачання інформації споживачеві (Н. Макарова) [65].

Суголосними є дослідження В. Молочкова, який розуміє «ІТ» як системи, зібрані для виробництва, передання, відбору, трансформації і використання інформації у вигляді звука, тексту, графічного зображення та цифрової інформації. В основі поданих систем використовуються комп'ютерні та телекомунікаційні технології, що базуються на мікроелектроніці, які, у свою чергу, можуть використовуватись разом з іншими видами технологій для підсилення кінцевого ефекту [98, с. 19].

Подекуди зустрічаємо зміщення понять «інформаційні» з «телекомунікаційні» технології, що передбачають (за В. Химинець) - [147, с. 64] «технологію передання й одержання інформації за допомогою глобальних комп'ютерних мереж». Варто усвідомити, що нові інформаційні технології надають можливість педагогу для досягнення дидактичної мети застосовувати як окремі види навчальної роботи, так і будь-який їх набір, тобто спроектувати навчальне середовище.

Під інформаційними технологіями розуміють ще й такі, які обов'язково пов'язані з комп'ютерною технікою, хоча П. Лернер зауважує, що більш правильно було б розуміти під ними все те, що стало альтернативою традиційним вербальним засобам передавання інформації чи то в монолозі педагога, чи в тексті підручника [85, с. 207].

Учені (Т. Голубєва, С. Рєпіна) звертають увагу на те, що недостатньо оволодіти інформаційною технологією, необхідно виокремити і найбільш ефективно використати ті її можливості, які можуть певною мірою забезпечити розв'язання конкретно поставлених задач [39, с. 53]. Г. Баврин характеризує ІТ як сукупність засобів і методів обробки даних, що забезпечують цілеспрямоване створення, передання, збереження і відображення продукту (даних, ідей, знань) з найменшими витратами і у відповідності із закономірностями того соціального середовища, де розвивається ця технологія.

Сучасні інформаційні технології базуються на комп'ютерах, основні можливості яких зводяться до таких: трансдюсерні – здатність до прийому і видання інформації у різних формах; комбінаторні – можливість запам'ятовувати, зберігати і структурувати великі обсяги інформації; обчислювальні; графічні – представлення результатів у чіткій формі (текстовій, звуковій, у вигляді малюнків); моделюючі – побудова моделей реальних об'єктів та явищ [6, с. 123].

Особистісний підхід висловлює В. Кремінь, який переконаний у тому, що НІТ визначають розвиток особистості, як основний критерій прогресу будь-якого суспільства і як ніколи раніше, роблять індивідуальний розвиток людини головним і основним важелем подальшого прогресу і людства в цілому [82, с. 4]. І. Захарова вбачає у НІТ насамперед «конкретний спосіб роботи з інформацією: це і сукупність знань про способи та засоби роботи з інформаційними ресурсами, і спосіб та засоби збирання, обробки та передавання інформації для набуття нових відомостей про об'єкт, що вивчається» [60, с. 51]. До складу НІТ В. Трайнев [141, с. 74] відносить сукупність методів та програмно-технічних засобів, що об'єднанні в технологічний ланцюг, який забезпечує збирання, обробку, збереження та відображення інформації з метою зниження трудомісткості її використання, а також для підвищення її надійності й оперативності. А. Зубов [64, с. 92] називає такі компоненти ІКТ: теоретичні засади; методи вирішення завдань; засоби вирішення завдань: апаратні та програмні. А. Дзюбенко у визначенні інформаційних технологій вбачає сукупність програмних, технічних, комп'ютерних і комунікаційних засобів, а також способів та новаторських методів їх застосування для забезпечення високої ефективності й інформатизації освітнього процесу [48, с. 24].

Застосування комп'ютерних технологій у навчанні досліджувались у працях А. Беляєва, В. Безпалька, Л. Буркова, А. Давиденко, М. Жалдака, В. Лаптева, А. Марона, Є. Кузнецова, І. Румянцева, Ю. Машбіця, А. Єршова, Я. Ваграменко та інших [28; 44]. Учені не тільки констатують та визначають

НІТ, але й висловлюють тенденції подальшого їх розвитку. Так, О. Матвієнко подає чітко визначену тенденцію в пріоритетах розвитку складових інформатизації – спочатку комп'ютеризація, під якою розуміють удосконалення засобів пошуку і оброблення інформації й насичення всіх сфер соціальної практики комп'ютерами, а вже потім – інтелектуалізація – розвиток знань і здібностей людей до сприйняття і створення інформаційних повідомлень [94, с. 106].

У роботі О. Гудиревої НІТ схарактеризовано як «...новий вимір у просторі навчання». Автор зазначає, що НІТ є необхідним помічником педагога, інструментом для досягнення ним педагогічних цілей, але не панацеєю від усього традиційного. Комп'ютер, стверджує вчена, ні в якому разі не замінить живого спілкування з педагогом, впливу особистості педагога. Комп'ютер, продовжує автор, це знаряддя, яке покращує роботу педагога, але спочатку педагогу треба докласти чимало зусиль для опанування знаряддям, необхідно творчо проводити підбір матеріалу до занять, переглянути методику викладання щодо застосування нових інформаційних технологій на занятті [41, с. 27].

Образно порівняв комп'ютер Стів Джобс, який зазначав, що комп'ютери - це як велосипед. Тільки для нашої свідомості [178, с. 34].

Педагогічну характеристику комп'ютера ще у 80-х роках ХХ ст. дав академік А. Єршов [53, с. 14]. Учений вбачав такі педагогічні можливості ПК: комп'ютер є найадекватнішим технічним засобом навчання, що сприяє діяльнісному підходу до навчального процесу; будучи в змозі прийняти на себе роль активного партнера з динамічним поєднанням виклику і допомоги, комп'ютер цим самим стимулює активність учнів; програмування комп'ютера в поєднанні з динамічною адаптованістю сприяє індивідуалізації навчального процесу, зберігаючи його цілісність; комп'ютер - ідеальний засіб для контролю тренувальних стадій навчального процесу.

На думку О. Філатова, комп'ютер дозволяє:

– візуалізувати: об'єкт, що вивчається (наочно представити на екрані монітора об'єкт, його складові частини, з можливістю демонстрації внутрішніх взаємозв'язків складових частин); процес, що вивчається (наочно представити на екрані монітора цей процес або його модель, у тому числі прихований в реальному світі, а при необхідності в розвитку, в часі і просторовому русі, представити графічну інтерпретацію досліджуваної закономірності процесу, що вивчається);

— вивільнити навчальний час за рахунок виконання трудомістких обчислювальних операцій і діяльності, пов'язаної з числовим аналізом;

— розвинути певний вид мислення (наприклад, наочно-образний, теоретичний);

— сформувати культуру навчальної діяльності, інформаційну культуру студента і викладача (наприклад, за рахунок використання інтегрованих призначених для користувача пакетів);

— здійснити контроль із зворотним зв'язком і діагностикою помилок (уявлення на екрані комп'ютера відповідних коментарів) за наслідками навчання і оцінкою результатів навчальної діяльності [143, с. 58].

Не можна забувати, наголошував Б. Гершунський, що при всіх перевагах, комп'ютер - це «засіб підвищення ефективності інтелектуальної людської діяльності», [35, с. 201] зорієнтований (при всіх нюансах і особливостях роботи вузькоспеціалізованих комп'ютерів) на інформаційне обслуговування потреб людини. Завдання зробити це обслуговування (в широкому значенні) найпродуктивнішим саме у сфері освіти є, зрештою, головним питанням всієї багатоаспектної і багаточинникової проблеми інформатизації сфери освіти.

Б. Гершунський [35, с. 207] виділяє чотири найістотніші галузі використання комп'ютерної техніки у сфері освіти:

— комп'ютерна техніка та інформатика як об'єкт вивчення;

— комп'ютер як засіб підвищення ефективності педагогічної діяльності;

— комп'ютер як компонент системи освітньо-педагогічного управління;



— комп'ютер як засіб підвищення ефективності науково-дослідної діяльності в освіті.

Кожний із означених вище напрямів тісно пов'язаний із соціально-економічною, філософсько-методологічною, науково-технічною і психолого-педагогічною сферами, що випробовують на собі вплив комп'ютеризації у сфері освіти. Зауважимо, що для нашої роботи найбільший інтерес ставлять другий і третій напрями. По-перше, комп'ютер здатний позитивно вплинути на цілі, зміст, методи і організаційні форми навчання, виховання і розвиток студентів вишів. По-друге, сучасні навчально-виховні установи не можуть бути успішними без використання інформаційного забезпечення.

### **1.2.2. Місце комп'ютерних технологій у навчальному процесі ВНЗ.**

На рубежі тисячоліть в Україні створюється нова система вищої освіти, зорієнтована на входження у світовий освітній простір. Цей процес супроводжується суттєвими змінами у педагогічній теорії та практиці навчально-виховного процесу ВНЗ. За словами В. Кременя, «на сьогодні недостатньо, щоб освіта відповідала вимогам сучасності, – вона має випереджати розвиток суспільства». Тому, як слушно зазначає вчений, «модернізуючи освіту, маємо по-новому відповісти на низку запитань: чого навчати, як учити, на чому вчити, скільки вчити...» [81].

Відбувається заміна освітньої парадигми, пропонується новий зміст, інші підходи, інший педагогічний менталітет. За цих умов викладачеві необхідно орієнтуватись у широкому спектрі сучасних інноваційних технологій та ідей. Адже сьогодні бути педагогічно грамотним фахівцем неможливо без оволодіння комп'ютерними технологіями. Комп'ютерні технології навчання є потужним засобом, який приваблює своєю наочністю, зручністю в опрацюванні інформації, та безліччю можливостей для самостійної роботи, дистанційного навчання, вхід у найкращі бібліотеки світу, опрацювання літератури з найрізноманітнішої тематики. Таким чином, у сучасних умовах великого потоку інформації необхідна адаптація викладачів до всебічного, безперервного

застосування комп'ютерних технологій у процесі підготовки майбутніх фахівців.

Психолого-педагогічні засади використання комп'ютерних технологій, зокрема, у вищій школі викладено в роботах В. Беспалько, Е. Белкіна, М. Бікбулатова, І. Бобко, Ю. Горвіца, К. Коліна В. Лаптева, М. Лапчина, В. Меськова, Е. Машбіца, В. Монахова, Е. Полат, В. Полонського, Е. Ськибіцкого, Б. Старіченко та інших учених.

Формування готовності майбутніх педагогів до професійної діяльності в контексті використання сучасних комп'ютерних технологій досліджувалась у наукових працях Р. Гуріна [42], Л. Зоремба [63], А. Ліненко [88]. Використання інформаційних технологій у навчальному процесі розглядали Ю. А. Єршов, Г. Звенигородский, Ю. Первин [54], М. Жалдак [57], Ю. Машбиць [96] та інші.

На сьогодні проведено чимало наукових досліджень з вивчення впливу сучасних комп'ютерних технологій на навчальний процес та пізнавальну активність вихованців (Т. Клименко [74], Л. Панченко [108], О. Християнінов, О. Вашук [149] та інші). Результати цих досліджень засвідчують переваги поєднання традиційних методик навчання з новими інформаційними технологіями. Багатоаспектність сучасних технологій навчання відображається в тематиці фундаментальних наукових досліджень. Тенденції, динаміка розвитку навчальних технологій, чітко зорієнтовані на їх інтеграцію із комп'ютерними технологіями. Актуальні шляхи розвитку інформаційних технологій у напрямку їх комп'ютеризації, розкривають В. Грищенко і Б. Панышин [40] у фундаментальному науковому дослідженні, спрямованому на вивчення перспектив освітніх систем. За визначенням В. Шолоховича, інформатизацією освіти (ІО) є «процес забезпечення сфери освіти теорією і практикою розробки й використання сучасних нових інформаційних технологій (НІТ), що зорієнтовані на реалізацію психолого-педагогічної мети навчання та виховання» [175, с. 5]. В. Монахов, розробляючи концепцію створення навчальних інформаційних технологій ототожнює їх із

«технологічним процесом навчання за допомогою комп'ютера» [99, с. 4].

Як підкреслює Н. Вовковінська, в сучасних умовах інноваційного розвитку суспільства головним в організації освітньої діяльності є соціальна орієнтація на індивідуалізацію навчання, а також потреби студентів у творчій самореалізації за допомогою комп'ютерних технологій [32, с. 18]. На думку Д. Швець, щоб ефективно використовувати комп'ютер у професійній діяльності «необхідне дотримання певних умов, а саме: професійна готовність педагога до використання комп'ютерних технологій, наявність якісного і технічного програмного забезпечення, розуміння цієї проблеми і підтримка ВНЗ» [172, с. 343]. Крім того, потрібно визначити головну мету і стратегічні напрями розв'язання цієї проблеми. Комп'ютер учений розглядає як потужний дидактичний засіб, який стимулює вихованців до активної праці, підвищує їхній інтерес до навчання, сприяє кращому засвоєнню матеріалу і підвищує ефективність навчання. Поряд із цим існують певні проблеми: потрібно створити навчальну дидактичну базу, розробити навчальні комп'ютерні програми, створити програмне забезпечення, яке враховувало б закономірності та рівні розвитку» [172, с. 347].

За М. Жалдаком, використання нової інформаційної технології дає можливість значно підвищити ефективність інформації, що циркулює у навчально-виховному процесі за рахунок її своєчасності, корисності, доцільного дозування, доступності (зрозумілості), мінімізації шуму, оперативного зв'язку джерела навчальної інформації і студента, адаптації темпу подання навчальної інформації до швидкості її засвоєння, врахування індивідуальних особливостей студентів, ефективного зв'язку індивідуальної і колективної діяльності, методів і засобів навчання, організації навчального процесу [55, с. 59].

Систематичне і цілеспрямоване використання комп'ютерних технологій у навчальному процесі вищого навчального закладу забезпечує формування основ інформаційної культури, також у ході навчального процесу можна вирішувати завдання підготовки спеціаліста відповідного профілю за їх

циклом дисциплін, що вивчаються, у взаємозв'язку з формуванням основ інформаційної культури [55, с. 61]. Система освіти у будь-якій країні, за Е. Полат, повинна реалізовувати основні завдання соціально-економічного і культурного розвитку суспільства, оскільки саме ВНЗ готує людину до активної діяльності в різних сферах економічного, культурного, політичного життя суспільства. У зв'язку з цим великого значення набуває здатність освітнього закладу достатньо гнучко реагувати на запити суспільства, зберігаючи при цьому накопичений досвід» [102, с. 183]. С. Сєдих пропонує виділити два різні способи комп'ютерного супроводу процесу навчання [127, с. 88]:

— без педагога, коли комп'ютер, визначає те завдання, яке пред'являється для вивчення, оцінює правильність і надає необхідну допомогу. До допомоги викладача ті вихованці, що навчаються, тоді коли комп'ютер не справляється із ситуацією із-за недосконалості навчальної програми;

— комп'ютер допомагає педагогові в управлінні навчальним процесом. Наприклад, видає результати виконання контрольних завдань з обліком допущених ними помилок, витраченого часу; порівнює показники за рішенням одних і тих же завдань або показники одного за певний проміжок часу і так далі. Інакше кажучи комп'ютер веде статистику навчального процесу.

Впровадження засобів інформатизації в навчальний процес дає можливість підвищити ефективність навчання шляхом інтенсифікації та диференціації навчання. На думку вчених (В. Лозова, Г. Троцько) існують два основні напрями інформатизації: вивчення комп'ютера як електронної обчислювальної машини (ЕОМ), щоб забезпечити комп'ютерну грамотність вихованців; оволодіння засобами застосування комп'ютера у навчальній діяльності, тобто технологією комп'ютерного навчання, що включає розробки навчальних програм (НП) [89, с. 263]. Інтенсивне входження комп'ютерних технологій у навчальний процес призвело до виокремлення їх в окрему педагогічну структуру – нові інформаційні технології навчання (НІТН). А. Піскунов, досліджуючи їх структуру в системі професійної підготовки

педагогів, називає засоби і методи НІТН, які розподіляються на: апаратні, програмно-методичні та навчально-методичні [114, с. 59].

Важливість застосування комп'ютерних технологій у навчанні полягає також у тому, що вони вносять у заняття новизну, яка за своїм змістом і формою викладу дає можливість опрацювати за короткий час великий за обсягом матеріал, а також по-новому його з'ясувати, викликати інтерес, поглибити здобуті знання. Педагогічні методики із використанням комп'ютерних технологій (КТ) позбавляють студентів від необхідності виконання однотипних завдань і дають можливість займатися питаннями, які потребують творчого підходу, що підвищує ефективність навчального процесу.

Основним завданням викладача є організація активної роботи кожного студента з матеріалом, що вивчається. Враховуючи це, О. Жильцов стверджує, що «...залишаючи студента віч на віч із комп'ютером, педагог продовжує управляти навчальною діяльністю, розвиває інтерес до навчання, враховує рівень мислення студента через завдання певного рівня, складність завдань і рівень допомоги» [58, с. 89].

Аналіз даних початкового етапу комп'ютеризації навчання дає можливість дійти висновку, що передання комп'ютеру всіх функцій педагога неможливо, комп'ютер може найбільш ефективно впливати на кінцеві результати навчання лише у поєднанні з іншими засобами.

Незважаючи на можливості комп'ютерних технологій, на нашу думку, необхідно розглядати їх не як заміну традиційних методів навчання, а як доповнення до них. Так, О. Пехота виділяє основні педагогічні завдання НІТ навчання: інтенсифікація всіх рівнів навчально-виховного процесу, підвищення його ефективності та якості; побудова відкритої системи освіти, що забезпечує кожній дитині і дорослому власну траєкторію самоосвіти; системна інтеграція предметних галузей знань; розвиток творчого потенціалу вихованця; розвиток умінь експериментально-дослідницької діяльності та культури навчальної діяльності; формування інформаційної культури; реалізація соціального замовлення, зумовленого інформатизацією сучасного суспільства (підготовка

фахівців у галузі інформатики та обчислювальної техніки) [113, с. 124].

Уважаємо, що використання комп'ютерних технологій у ВНЗ може бути виправдано лише в тому випадку, якщо весь їх величезний потенціал може бути максимально ефективно використаний у практиці навчання. Нові інформаційні технології (НІТ) пропонують розширення (не заміну) розумових, інтелектуальних можливостей людини на основі оволодіння інформацією і перетворення її в знання. При цьому змінюється стиль мислення, способи спілкування, оцінки довколишніх і самооцінки.

І. Богданова, досліджуючи теоретико-методологічний аспект застосування інформаційно-комунікаційних технологій в освіті, вирізняє такі їх основні функції: дидактична, організаційна, діагностична, контролююча та управлінська [19, с. 29]. Не можна не погодитися з думкою С. Бігунової, яка стверджує, що використання інформаційних технологій у процесі навчання – не самоціль, тому вирішальний успіх залежить від професійної майстерності викладача. Проблема створення живих ситуацій набирає нового змісту в умовах автентичного оточення [17, с. 228].

Водночас не можна залишити поза увагою й мережу Інтернет, яка вже надійно увійшла в життя людей. Вона значно розширила їх комунікаційні можливості, відкрила доступ до бібліотечних і відео-ресурсів, що дозволяють отримати інформацію про наукові досягнення в усіх галузях науки. Надзвичайно важливою стала сьогодні можливість здійснення через відповідні Інтернет-ресурси патентного пошуку, який є обов'язковим під час оформлення документів на потенційний винахід, на написання наукових статей тощо. Водночас слід мати на увазі й те, що мережа Інтернет сприяє отримувати суб'єктам навчання й ті готові матеріали, якими вони звітуються за виконану роботу перед педагогами. Насамперед такими матеріалами є згадані вище реферати, твори з літератури, виконані іншою людиною контрольні роботи, комп'ютерні презентації, анімації тощо. Онлайн спілкування, наприклад, дозволяє студенту досить швидко отримати розв'язання будь-якої навчальної задачі [44, с. 153], [46, с. 66].

Значно більшої актуальності при застосуванні комп'ютерних технологій набуває інформаційна культура майбутніх педагогів, які повинні ефективно здійснювати пошук необхідної навчальної інформації з величезних інформаційних ресурсів. Тому необхідною умовою їх підготовки є їхня комп'ютерна грамотність. Виникає запитання: чи можна, використовуючи комп'ютерні технології, дійсно покращити якість навчання, чи мова йде лише про технічне удосконалення навчального процесу? Це залежить від того, чи доцільно студенти використовують час, зекономлений при роботі з комп'ютерами. Звичайно, перевага роботи з персональними комп'ютерами не викликає сумніву. За словами О. Сергєєва [129, с. 337], комп'ютер відкриває зовсім нові можливості. Технологія полегшує перехід від лекції, центрованої навколо викладача, до заняття, центрованого навколо студента, де він у результаті власного дослідження за допомогою комп'ютера одержує інформацію. Комп'ютер не замінює викладача, а змінює як саму його діяльність, так і діяльність студента. Інформаційні технології створюють нові можливості для розв'язання тих завдань глибокого перетворення освіти, які вже були поставлені самим ходом його історичного розвитку. Використання комп'ютерних технологій забезпечує виконання низки функцій: готують вихованців до комфортного життя в складних умовах інформаційного суспільства; розвивають комунікативні здібності; формують уміння приймати оптимальні рішення; розвивають уміння здійснювати експериментально-дослідницьку діяльність та швидку обробку інформації.

Зазначимо, що комп'ютеризацію навчання потрібно починати з дошкільних навчальних закладів, що передбачено новою редакцією Базового компонента дошкільної освіти. Хоча, поки що у варіативній освітній лінії «Комп'ютерна грамотність», кінцевим результатом реалізації якої передбачено формування у дітей старшого дошкільного віку інформатичної компетенції. У цьому зв'язку виникає нагальна проблема ефективної підготовки майбутніх вихователів ДНЗ до навчання дітей комп'ютерної грамоти. Водночас зауважимо, що на початку ХХІ століття вже було проведено перші дослідження

в аспекті підготовки майбутніх вихователів до роботи з дітьми в ДНЗ, використовуючи комп'ютер (В. Безпалько, В. Безрукова, Л. Габдулісламова, Н. Діканська, І. Мардарова, О. Тіхоміров та інші). Розглянемо результати їхніх досліджень.

Дослідження, проведені О. Тіхоміровим з використання електронних ресурсів у дошкільних закладах, підтверджують доцільність і важливість цього процесу, ефективність використання комп'ютерів у формуванні інтелекту дитини [139, с. 15]. У дослідженні І. Мардарової обґрунтовано й експериментально перевірено ефективність педагогічних умов підготовки майбутніх вихователів до використання комп'ютерних технологій в організації пізнавальної діяльності старших дошкільників. Автор визначила педагогічні умови підготовки майбутніх вихователів до використання комп'ютерних технологій в організації пізнавальної діяльності старших дошкільників. Науковець розробила експериментальну модель і методику реалізації педагогічних умов підготовки майбутніх вихователів до використання комп'ютерних технологій в організації пізнавальної діяльності дітей старшого дошкільного віку та перевірила їх ефективність. За результатами експериментального дослідження І. Мардарова довела, що реалізація педагогічних умов забезпечила підвищення якості підготовки майбутніх вихователів ДНЗ до використання комп'ютерних технологій в організації пізнавальної діяльності старших дошкільників [91].

Підготовка студентів педагогічних вишів до реалізації дошкільної комп'ютеризації була висвітлена у дослідженні російської вченої Л. Габдулісламової. Автор зазначає, що сучасний вихователь ДНЗ повинен знати основи дошкільної комп'ютеризації як бази для психологічної готовності дітей до наступної діяльності з комп'ютерною технікою в ДНЗ, повинен використовувати комп'ютер, як засіб виховання і розвитку творчих здібностей дитини, формування її особистості. Л. Габдулісламова дослідила підготовку студентів ВНЗ до реалізації дошкільної комп'ютеризації; обґрунтувала модель професійно-педагогічної діяльності учителя природно-математичних предметів



по здійсненню дошкільної комп'ютеризації; визначила організаційні форми, методи і засоби формування у студентів професійно-педагогічних видів діяльності у підготовці до дошкільної комп'ютеризації [33].

Російською вченою Н. Діканською було досліджено формування готовності студентів педагогічного факультету до використання нових інформаційних технологій у професійній діяльності. Науковець зауважила, що навчання студентів педагогічного факультету до використання нових інформаційних технологій буде успішнішим, якщо: навчання буде прийнято студентами як мету і критерій ефективності майбутньої професійної діяльності; процес підготовки носитиме планомірний перехід від низького до більш високого рівня відповідно до логіки становлення професійної готовності; в ході професійної підготовки буде створена система певних педагогічних умов, що сприяють ефективному формуванню готовності: структура і зміст курсу спеціалізації, технологія і методи навчання адекватно відбиватимуть специфіку майбутньої педагогічної діяльності, зумовлену використанням нових інформаційних технологій [49]. За В. Безруковою, комп'ютер можна застосувати в педагогічному процесі: у системі управління педагогічним процесом; системі безпосереднього навчання за допомогою комп'ютера; для індивідуальної самостійної роботи; при організації технічної творчості, для моделювання створюваних об'єктів; для обслуговування пошуку додаткової інформації; для діагностики розвитку тих, хто навчається [12].

Узагальнюючи дослідження у вітчизняних і зарубіжних учених щодо використання комп'ютерних технологій у навчальному процесі, дозволили сформулювати кілька вимог, яких потрібно дотримуватись: системність у застосуванні комп'ютера; об'єктивність оцінювання результатів; оперативність у застосуванні; диференціація навчальних траєкторій. Наявні на ринку сучасні комп'ютерні програми підтримки навчально-виховного процесу в дошкільному закладі дозволяють вирішувати кілька проблем: використовувати комп'ютерні технології в роботі з дітьми та в управлінні дошкільним закладом.

Підсумовуючи досвід впровадження комп'ютерних технологій у

дошкільних закладах, В. Беспалько стверджує, що «комп'ютерні засоби можна вважати ефективним способом передання знань, який відповідає якісно новому змісту навчання і розвитку дитини» [13, с. 256 ].

Забезпечення навчального процесу комп'ютерними технологіями уможливорює їх використання в таких напрямках: комп'ютерні технології як засіб управління освітньою діяльністю; комп'ютерні технології як предмет навчання; комп'ютерні технології як засіб навчання; комп'ютерні технології як засіб контролю якості знань. Включення комп'ютерних технологій у навчальний процес змінює роль засобів навчання, що використовується у викладанні різних предметів, і змінює саме навчальне середовище, в якому відбувається процес навчання.

На наш погляд, комп'ютер слід розглядати як компонент системи засобів навчання, що забезпечують наочність діяльності та її практичну спрямованість. Крім того, в систему засобів навчання обов'язково повинні входити традиційні засоби, що забезпечують підтримку навчально-виховного процесу в дошкільному закладі. Здатність комп'ютера до побудови візуальних й інших складних образів істотно підвищує ефективність інформаційних каналів навчально-виховного процесу і вдосконалює логічні прийоми мислення, а також підвищує ефективність методів навчання.

Таким чином, інформаційні технології дозволяють розв'язати такі проблеми навчання, як: значне розширення можливостей пред'явлення навчальної інформації та набору вирішуваних задач; посилення мотивації навчання; активне залучення студентів у навчальний процес; якісна зміна контролю за діяльністю студентів; здійснення гнучкого управління навчальним процесом; формування у студентів потреби в аналізі рефлексії своєї діяльності [51, с. 262]. Використовування комп'ютера на стадії навчання у вищій школі дозволяє реалізувати дидактичні принципи організації навчального процесу, наповнює діяльність викладача новим змістом, дозволяючи йому зосередитися на своїх навчальних, виховних і розвивальних функціях.

Перехід до інформаційного суспільства кардинально змінює положення

системи освіти, її інституційний статус. Освіта стає не лише інструментом взаємопроникнення знань і технологій у глобальному масштабі, але й капіталу, засобом боротьби за ринок, рішення геополітичних завдань. Сучасному суспільству необхідне масова якісна освіта, спроможна забезпечити зростаючі потреби споживача та виробника матеріальних і духовних благ. І саме тому в навчальному процесі вищих навчальних закладів необхідно використовувати комп'ютерні технології. Нові підходи до технології навчального процесу створюють сприятливі умови для розвитку творчості тих, кого навчають. Адже ефективність навчального процесу залежить від педагогічного співробітництва. Тому поєднання традиційних форм навчання з інноваційними дасть високий результат.

Доходимо висновку, що комп'ютерні технології є потужним засобом, який приваблює своєю наочністю, зручністю в опрацюванні інформації та безліччю можливостей для самостійної роботи, дистанційного навчання, вхід у найкращі бібліотеки світу, опрацювання літератури з найрізноманітнішої тематики.

На підставі аналізу психолого-педагогічної літератури, вивчення теоретичних засад досліджуваної проблеми, можемо стверджувати, що комп'ютерні технології (КТ) уже зайняли відповідне місце в навчально-виховному процесі як у дошкільних установах, так і у вищих навчальних закладах. Звичайно, можна припустити, що замість слова «відповідне» краще було б використати слово «належне», проте, з цим погодитись поки що не можна. Подальший аналіз цієї ще не зовсім розв'язаної проблеми буде заснований на багаторічному викладацькому досвіді автора, досвіді роботи у вищих навчальних закладах як педагогічного, так і іншого спрямування.

Отже, зазначимо, що комп'ютерні технології навчання впевнено розширюють свій вплив на освітньо-виховний простір дошкільного навчального закладу. До їх переваг можна віднести такі чинники: представлення інформації в ігровій формі, що відповідає провідному виду діяльності дітей дошкільного віку – грі; образно і яскраво представити навчальний матеріал, що відповідає наочно-

образному мисленню дошкільників; привернути увагу дітей дошкільного віку мультиплікаційними ефектами, звуковим супроводом та рухомими елементами; розвивати пізнавальну активність дітей через систему заохочувальних прийомів після виконання ними проблемних завдань. КТ дозволяють застосувати мультимедійні презентації як у навчальній діяльності студентів, так і в роботі з дітьми дошкільного віку. Використання мультимедійних презентацій дозволить подати структурований навчальний матеріал через систему опорних образів, використати для його засвоєння різноманітних каналів сприйняття і передати у пам'ять дитини інформацію не тільки у фактографічному, але і асоціативному вигляді. Мультимедійні презентації дають можливість вихователю побудувати навчальний процес з урахуванням оптимальних психологічно коректних режимів функціонування уваги, пам'яті та процесів мислення.

Процес створення нових завдань з використанням мультимедійних презентацій сприяє розвитку креативних якостей педагога, зростанню рівня його педагогічної компетентності. У різноманітнюючи діяльність дітей на занятті, педагог робить його більш цікавим та пізнавальним, сприяє ефективному закріпленню сформованих навичок на комунікативному етапі роботи та якісного завершення педагогічного впливу вихователя. Спостереження одна із важливих форм роботи з дітьми дошкільного віку. Сучасні комп'ютерні технології дозволяють значно розширити методичні прийоми проведення таких занять. Список тематичних спостережень може бути суттєво розширений вихователем через використання різноманітних відео сюжетів, тематичних графічних матеріалів, аудіо-роликів.

Сучасні педагогічні дослідження виконані російськими науковцями (К. Моторіна, С. Первіна, М. Холодної, С. Шапкіна та ін.) підтверджують можливість оволодіння комп'ютерною технікою дітьми від 3 до 6 річного віку. Цей період збігається із інтенсивним розвитком мислення дитини і є перехідним віком від наочно-образного до абстрактно-логічного мислення. Основним видом життєдіяльності дитини в цей період є ігрова діяльність. Педагогічні вимоги, до дітей цього періоду життя, закладені в компетентнісіні

характеристики, передбачають адекватну організацію ігрової діяльності дитини. Важливою комп'ютерною підтримкою педагога є використання розвивальних ігрових комп'ютерних програм. Ринок ігрових програм насичений різноплановими пропозиціями. Роль вихователя полягає у вивченні цих середовищ, формуванні психолого-педагогічної оцінки придатності програми до використання у навчально-виховному процесі, постановка педагогічних задач та умов використання.

Педагогічна наука сформувала низку вимог до розвивальних ігрових програм для дітей дошкільного віку: інтуїтивна зрозумілість екранних форм на рівні дитячого інтелекту; розвиток фізіомоторних та розумових навичок і образних уявлень; інтерактивне реагування на дослідницькі дії дитини; високий технічний та ергономічний рівень виконання; відповідність фізіологічним, психологічним та розумовим запитам дитини.

Психологічна особливість дітей дошкільного віку в тому, що вони у своїй уяві в процесі гри легко переносять реальні предмети в ігрові, замінюючи їх властивості і призначення, чим і пояснюється «повне» входження в комп'ютерні ігрові ситуації та осмислене оперування символами та об'єктами на екрані комп'ютера. Це вимагає від розробників розвивальних ігор тісної детермінації сюжетів із реальними іграми. Наш досвід впровадження розвивальних ігрових програм дозволяє дійти висновку, що саме цих вимог найменше дотримуються розробники програмних продуктів для дітей.

У Концепції ампліфікації (збагачення) дитини, що була обґрунтована О. Запорожцем [176, с. 44], зазначено, що мислення дитини є інтелектуальною базою розвитку діяльності, а процес формування узагальнених методів розв'язування завдань діяльності приводить до вирішення цих завдань на більш високому рівні. Тому, чим вищий інтелектуальний рівень діяльності дитини, тим інтенсивніше відбувається її розвиток. Для дітей підліткового віку гра є однією із форм практичного мислення. Використання комп'ютерних програм у роботі вихователя дітей дошкільного віку достатньо опрацьовано в педагогічній літературі. Проте не існує єдиної прийнятої класифікації навчальних програм.

Ми дотримуємося класифікації, запропонованої рядом вітчизняних авторів, які виділяють такі види комп'ютерних навчальних програм: тренувальні і контролюючі; імітаційні та моделюючі; розвивальні ігри; наставницькі.

Тренувальні і контролюючі програми призначені для закріплення умінь та навичок. Використовуються вони на етапі закріплення навчального матеріалу. Комп'ютерна програма спрямовує дитину на виконання тих чи тих розумових операцій (дії з числами, розв'язування задач та інші) і в залежності від результатів інтерактивно реагує на дії дитини. Як подяка за правильно виконане завдання, програма виконує музичні мініатюри, формулює звукові фрази, або екранні ефекти. Імітаційні та моделюючі програми поєднують через закладену в них модель графічні та обчислювальні переваги комп'ютерної техніки, що дозволяє дитині управляти об'єктами, імітуючи дослідницькі операції, або моделюючи деякі доступні процеси. Розвивальні ігри передбачають, що комп'ютерна програма надає дитині доступ до візуального середовища, віртуального комп'ютерного світу, який можна змінювати використовуючи надані у користування інструменти, реалізуючи власні задуми та ідеї. Наставницькі програми найменш адаптовані до використання в дошкільному закладі. Контент-програми та інструменти управління створюють діалогове середовище, в якому дитина самостійно навчається, виконує навчальні вправи, перевіряє свої знання та вміння. Використання комп'ютерних технологій в дошкільному закладі передбачає активізацію спілкування дитини із дорослими, активне пізнання довколишнього середовища, адекватне сприйняття об'єктно-знакового середовища екрану, засвоєння способів та інструментів вирішення ігрових задач.

Науково обґрунтованою тенденцією розумового розвитку дитини є перехід від елементарних форм мислення до більш складних образів. Ступінь впливу розвивальних ігрових програм на цей процес досліджували ряд наукових організацій в Україні та закордоном. Так, дослідження проведені у Франції показали, що завдяки використанню комп'ютерних технологій при поданні навчальної інформації було отримано такі результати: активно

поповнюється словниковий запас дитини; швидше формуються навички читання та письма; легше засвоюються поняття величини, форми і кольору; формується вміння орієнтуватись у просторі; засвоюються поняття числа і множини; загострюється увага та тренується пам'ять; зменшується час формування рішення; розвивається координація рухів; виховується зосередженість та цілеспрямованість; розвивається уява та творчі задатки; розвиваються навички теоретичного мислення.

Використання розвивальних програм дозволяє дитині самостійно оцінювати ситуацію та приймати відповідне рішення. Використання пізнавальних програм дозволяє суттєво збагатити знання про предмети і явища, які виходять за життєвий досвід дитини. Комп'ютерні програми для дітей дошкільного віку повинні мати позитивну моральну спрямованість. Вихователь дошкільного закладу, ознайомившись із сюжетом програми, зобов'язаний зробити психолого-педагогічну оцінку і прийняти рішення про доцільність чи недоцільність їх використання в навчально-виховному процесі.

Вивчивши пропозиції ринку програмних продуктів, ми погоджуємось із запропонованою у педагогічній літературі класифікацією навчальних програм, які можуть бути запропоновані до використання у дошкільному закладі. Це: ігри для розвитку пам'яті, мислення та інші; «самовчителі» іноземних мов; мистецькі студії; програми-репетитори із вивчення математики, та інших тем; ігри-подорожі.

Серед великого спектру програмного забезпечення на сучасному ринку комп'ютерних програм, призначених для дітей середнього та старшого дошкільного віку, недостатньо програм із рольовими методами розв'язування поставлених проблем. Характеристики віртуальних середовищ, запропонованих для засвоєння в ході гри, часто не підготовлені для самостійного сприймання дитиною. Вихователь виступає інструктором, консультантом та помічником у віртуальній грі. Готовність вихователя адекватно оцінювати стратегію гри, сприймати проблеми, які розв'язує дитина на високому педагогічному рівні,

організовувати співпрацю в ігровій ситуації є характеристиками його професійної компетентності.

Вивченню методик, проведення святкових заходів у дошкільному закладі приділяється достатньо уваги в процесі підготовки спеціаліста дошкільного закладу. Розробляючи комп'ютерні завдання, які спрямовані на формування обізнаності вихователя з КТ, ми вводили КТ у систему виховних заходів. Для забезпечення емоційного і яскравого дійства за участю дітей на святі необхідно забезпечити його належним графічним та звуковим оформленням.

Google Docs (укр. Документи Гугл) — розроблений Google безкоштовний мережевий офісний пакет, що включає текстовий, табличний редактор і службу для створення презентацій. Утворений у результаті злиття Writely і Google Spreadsheets. Це веб-орієнтована програма, що працює в рамках веб-браузера без установлення на комп'ютер користувача. Документи і таблиці, що створюються користувачем, зберігаються на сервері Google, або можуть бути збережені у файл. Це одна з ключових переваг програми, оскільки доступ до введених даних може здійснюватися з будь-якого комп'ютера, під'єданого до Інтернету. Доступ до особистих документів захищений паролем [180]. Створювати документи, в якому кожен педагог мав би змогу підвищувати професійну компетентність.

Виконаний нами аналіз комп'ютерних технологій дозволяє стверджувати, що їх інтеграція в систему дидактичних засобів дошкільного навчального закладу є надзвичайно впливовим чинником зростання інтелектуального, морального та естетичного розвитку дитини. Ретроспективний аналіз стану підготовки спеціалістів дошкільних закладів, виконаний у рамках наукового дослідження, дає підстави стверджувати, що в літературі відсутні педагогічно обґрунтовані методики використання комп'ютерних технологій у навчально-виховному процесі, не систематизовано комп'ютерні розвивавальні програми, не сформовано єдині програмно-методичні вимоги до занять, що організовуються із використанням



комп'ютерних технологій. До структури формування професійних компетентностей вихователів дітей дошкільного віку слабо інтегрована інформатична складова, що в сукупності визначає рівень інформатичної культури майбутнього вихователя. Комп'ютерно-інформатичні середовища дошкільних навчальних закладів розвиваються силами педагогів новаторів та незначними силами дослідників цієї проблеми.

Інноваційна діяльність вихователів в інформатичному середовищі дошкільного закладу вимагає свого вивчення в умовах модернізації навчального процесу у вищих навчальних закладах. Сучасні вимоги до освітнього процесу передбачають вдосконалення методичних засобів і форм організації навчальної діяльності, а також умов інформатичної взаємодії між викладачем, студентом, засобами навчання та майбутньою професійною діяльністю.

### **1.3. Стан використання комп'ютерних технологій у формуванні професійної компетентності майбутніх вихователів на факультетах дошкільної освіти ВНЗ**

Метою пошукового-розвідувального етапу експерименту було вивчення стану сформованості професійної компетентності засобами комп'ютерних технологій у вихователів-практиків, батьків дітей дошкільного віку та студентів. Задля цього було розроблено анкети для вихователів, батьків і студентів випускних курсів, картки самооцінки, аналіз навчальних планів студентів.

Проаналізуємо насамперед результати анкетування вихователів-практиків, ДНЗ міст Мукачева, Ужгорода, Рівного, Києва, Харкова, Одеси. Всього в анкетуванні взяли участь 100 вихователів (див. додаток А).

На перше запитання анкети «Чи забезпечений Ваш ДНЗ комп'ютерною технікою?» було одержано такі відповіді: маємо один комп'ютер (50%); два комп'ютери (15%); п'ять комп'ютерів (2%); комп'ютерний клас (10%); один застарілий (3%); користуються шкільним класом (10%); комп'ютери відсутні

(10%) відповідей.

Наступне запитання мало на меті з'ясувати, чи володіють вихователі комп'ютерною технікою. Як з'ясувалося, тільки 20% педагогів володіють на рівні сучасних вимог КТ; 23% слабо володіють, більшість з опитаних – 53% не володіють комп'ютером, здебільшого це вихователі з великим стажем роботи.

Відповіді респондентів на наступне запитання «Чи маєте Ви комп'ютер вдома?» засвідчили позитивну відповідь 56% вихователів.

На запитання «Як Ви ставитесь до використання комп'ютера вихователем у роботі з дітьми?» відповіді були такими: «позитивно» - 60%; вважаю, що заняття за комп'ютером повинен проводити спеціально підготовлений педагог» - 24%; негативне ставлення висловили 16% вихователів.

На запитання «Як часто Ви використовуєте комп'ютер у роботі з дітьми у ДНЗ?» відповіді розподілились таким чином: «один раз на тиждень» - 30%; «один-два рази на місяць» - 12%; «один-два рази на квартал» - 23%; «не використовую» - 35%.

Відповіді на запитання: «З якою метою Ви використовуєте комп'ютер у роботі з дітьми в ДНЗ?» відповіді виявилися такими: «на занятті з комп'ютерної грамоти» - 18%; «на занятті з художньої літератури» - 13%; «на заняттях з математики» - 18%; «на заняттях з англійської мови» - 10%; «з метою розваг» – 16%.

Останнє запитання вимагало висловити від респондентів свою думку щодо можливості і необхідності використання комп'ютера в ДНЗ. Було одержано такі відповіді: «потрібно вводити спеціальні заняття в старшій групі «Комп'ютерна грамота» відповідно до БКДО» - переконані 72% вихователів; «на заняттях з математики, грамоти, природи, художньої літератури» - 10%; «з метою розваги – комп'ютерні ігри в другу половину дня» - 10%; «не знаю» - 10%. Зауважимо, що всі 100% опитуваних висловили побажання вчити студентів ВНЗ, майбутніх вихователів використовувати комп'ютер в роботі з

дітьми.

Отже, аналіз анкетних даних засвідчив, що 20% ДНЗ не мають жодного комп'ютера, тільки 50% - мають один комп'ютер на ДНЗ, яким здебільшого користуються завідувач і методист, комп'ютерний клас мають тільки – 10% ДНЗ. Таке забезпечення ДНЗ комп'ютерами не може позитивно впливати на виховання у дітей комп'ютерної грамоти. Той не дивно, що тільки 20% вихователів володіють КТ на рівні сучасних вимог.

Наступний етапом дослідження було визначення ставлення батьків до застосування комп'ютерних технологій у роботі з дітьми. В ході пошуково-розвідувального експерименту було проведення їхнє опитування (див. Додаток В). В опитуванні взяли участь 100 батьків дітей дошкільного віку. Проаналізуємо отримані відповіді.

Перші запитання були спрямовані на з'ясування ставлення батьків до можливості використання комп'ютера і комп'ютерних технологій у навчанні та вихованні дітей. Так, 70% батьків вважають доречним здійснювати навчання і виховання дітей з використанням комп'ютерних технологій. 68% опитуваних припускають можливість планомірного навчання дітей роботі з комп'ютером. 2% батьків заперечують необхідність упровадження в педагогічний процес ДНЗ комп'ютерних технологій і 10% – ставляться негативно до залучення дітей до безпосередньої взаємодії з комп'ютером.

Не змогли надати відповідь щодо доречності організації навчання дітей засобами комп'ютерних технологій 3% опитуваних батьків; 6% – не мають чітко визначеної позиції щодо цього питання.

Наступне запитання було спрямоване на визначення вмінь самих батьків використовувати ПК у своїй діяльності. Отримані відповіді свідчать, що переважна більшість батьків – 75% користуються персональним комп'ютером часто і вважають себе компетентними користувачами. 22% зазначають, що працювати на комп'ютері можуть лише з нескладними програмами. 4% – взагалі не вміють користуватися ПК.

Наступні запитання були спрямовані на визначення позиції батьків щодо

користування дитиною ПК вдома. У більшості батьків – 95% є вдома комп'ютер, з них 70% дозволяють дітям ним користуватися. 20% батьків не дозволяють своїм дітям користуватися комп'ютером, а в 3% опитуваних комп'ютер вдома взагалі відсутній.

На запитання: «Виявляє Ваша дитина пізнавальний інтерес до комп'ютера?» були отримані такі відповіді. Переважна більшість батьків (85%) зазначила, що діти постійно цікавляться комп'ютером вдома; 5% – прояв інтересу спостерігають час від часу. Лише 3% зауважили, що в їхніх дітей інтерес до комп'ютера відсутній.

Наступне запитання було спрямовано на виявлення уявлень батьків щодо віку, з якого потрібно навчати дитину роботі на комп'ютері. Були отримані такі відповіді: 4% батьків вважає доречним вік із 2 років, 10% – із 3-4 років, 55% – з 5 років, 15% – з 6 років, 9% – з 7-8 років, 7% з 10-12 років.

На запитання про час, який може перебувати дитина-дошкільник за комп'ютером вдома, відповіді батьків свідчать, що 50% батьків дозволяють дітям знаходитись вдома біля монітору ПК від 5 до 10 хв., 15% – від 1 до 2 год., 20% – від 20 до 60 хв., 10% – 40 хв., 10% – 1,5 год. та 5% - 3 год..

Наступне запитання було спрямоване на з'ясування того, чи звертають батьки увагу на умови щодо організації ігрового місця дитини за комп'ютером вдома. Лише 55% батьків зазначили, що в їхніх дітей є не тільки власне місце для ігор, а й особистий, спеціально підготовлений до роботи дитини дошкільного віку з урахуванням її вікових особливостей комп'ютер. 25% батьків зауважили, що хоча діти грають за комп'ютером, спеціального місця вони не мають. 20% підкреслили, що користуватися дітям ПК не дозволяють, тому спеціальне ігрове місце їм непотрібне.

Результати опитування щодо використання дітьми комп'ютерних ігор показали, що батьки добирають їх стихійно. Серед ігор були названі: «Папині дочки» (7%), «Весела ферма» (7%), «Гонки» (3%), «Пасьянс» (2%), «Танчики» (7%). 67% опитаних батьків не змогли назвати жодної комп'ютерної гри, проте зазначили, що їхні діти люблять грати в комп'ютерні ігри.

Як показало опитування, більшість батьків (85%) потребують консультації вихователів щодо вибору комп'ютерних ігор для дошкільників. Також їх цікавлять питання щодо: організації ігрового місця дитини за комп'ютером вдома (70%); санітарно-гігієнічних вимог щодо організації роботи дитини на ПК (57%); профілактики роботи за комп'ютером (63%).

Таким чином, результати опитування батьків засвідчили, що їхні діти цікавляться ПК вдома. Проте не всі опитувані усвідомлюють необхідність контролю за перебуванням дітей біля ПК, більшість з них потребує допомоги і консультування щодо добору ігор для дітей, правильної організації робочого місця малюка, тривалості його безпечного перебування біля монітору тощо. Батьки припускають можливість використання комп'ютерних технологій у вигляді розвивальних ігор, фільмів, відео-занять у педагогічному процесі дошкільного навчального закладу і вказують на необхідність відповідного устаткування, теоретичної і практичної підготовки вихователів щодо їх застосування.

Наступний етап дослідження передбачав анкетування студентів випускних курсів («бакалаврат») факультетів дошкільної освіти. Всього в анкетуванні взяли участь 400 студентів Мукачівського державного університету, Міжнародного економіко-гуманітарного університету імені академіка Степана Дем'янчука, Південноукраїнського національного педагогічного університету імені К.Д. Ушинського та Березнівського педагогічного коледжу (див. додаток Б).

Розглянемо результати анкетування студентів. На запитання «Чи володієте Ви комп'ютером?» всі 100% студентів відповіли позитивно, серед них «добре володіють» - 30%; «думаю, що непогано для себе» - 25%; «не дуже добре» - 35%; «тільки вчусь» - 10%.

Відповіді на запитання «Скільки часу Ви витрачаєте на комп'ютер?» розподілилися таким чином: «весь вільний час, годин 8, а то й 10 у вихідні» - 33%; «2-3 години в день» - 30%; «1 годину ввечері» - 5%; «від 8 годин вечора до 1 години ночі» - 8%; «як вийде, не знаю, але кожного дня» - 24%.

Різноманітними виявилися відповіді на запитання «Що Вас приваблює в комп'ютері?» а саме: «Однокласники», «ВКонтакте», «Facebook» - 90%; «ігри» - 80%, «фільми» - 60%; «новини» - 30%; «Skype» - 42%; «всі плітки про всіх» - 20% та інші.

На запитання «Яким чином, Ви використовуєте комп'ютер з метою підготовки до занять?» було одержано такі відповіді: «для підготовки рефератів» - 80%; «для курсової роботи» - 76%; «для дипломної» - 84%; «готуюсь до семінару» - 62%.

Нас цікавило також місце і роль комп'ютера в освітньому середовищі ВНЗ. Студентам було запропоновано низку запитань. Так, у відповідях на запитання анкети «Чи є у Вас на факультеті комп'ютерний клас і якщо є, то скільки їх?» з'ясувалось таке: «один комп'ютерний клас» - 32%; «два комп'ютерні класи» - 2%; «є два-три комп'ютери» - 88%; «комп'ютери в деканаті і на кафедрах» - 37% (зауважимо, кожна відповідь у межах 100%).

На запитання «На яких навчальних предметах Вашого факультету викладачі використовують комп'ютер?» студенти відповіли: «Основи інформатики» - 100%; «Сучасні інформаційні технології в освіті» - 89%; «Нові інформаційні технології та сучасні ТЗН» - 50%; «Дошкільна лінгводидактика» - 12%; «Інноваційні педагогічні технології в дошкільній освіті» - 10%, «Методика організації художньо-мовленнєвої діяльності» - 6%; самостійна робота – 8%. Відповіді на запитання «Чи є у Вас свій персональний комп'ютер?» розподілилися таким чином: «мій комп'ютер вдома» - 14%; «нодбук» - 16%; «Apple iPad» - 8%, комп'ютер у телефоні – 6%.

Щодо запитання «З яких фахових навчальних предметів у Вас є електронні підручники у Вашому виші?»; то з'ясувалося таке: «з дошкільної лінгводидактики» - 3%; «з методики формування елементарних математичних уявлень» - 2%; «з інших предметів» - 0,5%. Для з'ясування того, на скільки студенти знайомі з чинними комп'ютерними програмами для дітей дошкільного віку, анкета передбачала аналогічне запитання. Відповіді виявилися такими: «я знаю, що є різні програми з навчання дітей іноземної

мови, але не можу назвати їх назву» - 6%; «щось є з навчання грамоти» - 3%; «багато ігор для дітей та всяких мультфільмів, розваг» - 100%.

Зауважимо, що одне із запитань передбачало виявлення знань студентів щодо вимог чинних програм виховання, навчання і розвитку дитини. Відповіді студентів були такими: «У БКДО є «Комп'ютерна грамота» - 10%, інші 90% дали негативну відповідь.

Студентам було також запропоновано заповнити «Картку самооцінки» за такою схемою: «дуже добре», «добре», «задовільно», «з допомогою», «не володію». Результати самооцінки студентів подано у таблиці 1.1.

Таблиця 1.1

### Картка самооцінки студентів

Володію комп'ютерними технологіями				
дуже добре	добре	задовільно	з допомогою	не володію
8%	18%	50%	20%	4%

Аналіз анкетних даних та карток самооцінки засвідчив незадовільне становище щодо використання ІТ у навчальному процесі ВНЗ. Як з'ясувалося, з комп'ютером мають справу всі студенти тільки у процесі вивчення нормативного курсу «Основи інформатики». Незадовільним є оснащення факультетів ДО комп'ютерною технікою. Так, два комп'ютерних класи мають тільки 2% вишів, один – 32% до яких мають доступ студенти, наявність по одному-трьох комп'ютерів в інших вишах використовуються для обслуговування деканатів і кафедр. Щодо персональних комп'ютерів у різних варіантних, то вони є, за даними анкетування, тільки у 44% студентів. Лише в окремих вишах з окремих предметів є електронні підручники. Крім того, студентів не знайомлять з комп'ютерними програмами для дітей дошкільного віку, не вчать як їх використовувати, не обізнані студенти із варіативною частиною БКДО та за змістом інших програм (90%).

Наступний етап пошукового-розвідувального експерименту передбачав аналіз навчальних планів щодо використання ІТ у ВНЗ (табл. 1.2).

Таблиця 1.2

**Порівняльні дані навчальних планів в аспекті інформатичної підготовки майбутніх вихователів дітей дошкільного віку**

№ з/п	Назва педагогічного навчального закладу	Назва предмета																	
		Основи інформатики						Сучасні інформаційні технології в освіті						Нові інформаційні технології та сучасні ТЗН					
		Курс, семестр	Всього годин	Ауд.	В тому числі			Курс, семестр	Всього годин	Ауд.	В тому числі			Курс, семестр	Всього годин	Ауд.	В тому числі		
					Лекц.	Практ.	С/р				Лекц.	Практ.	С/р				Лекц.	Практ.	С/р
3	4	5	6	7	8	9	10	11	12	13	14	15	16	17	18	19	20		
1	Міжнародний економіко-гуманітарний університет імені академіка Степана Дем'янчука	I-1,2	108		18	32	58							V-1	108		28	14	66
2	Мукачівський державний університет	I-1,2	108		18	32	58	V-1	108		28	14	66						
3	Південноукраїнський національний педагогічний університет імені К.Д. Ушинського	I-1,2	60		36	24	22							III-2	120	78		42	
4	Березнівський педагогічний коледж	I-1,2	72		50	22		III-2	62	34		34	28						



Нами було опрацьовано навчальні плани університетів, які готують майбутніх вихователів дітей дошкільного віку за освітньо-кваліфікаційним рівнем – «бакалавр» та «спеціаліст». Таким чином, передбачено дисципліни: «Основи інформатики», «Нові інформаційні технології та сучасні ТЗН» та «Сучасні інформаційні технології в освіті». Нами проаналізовано мету і завдання цих курсів.

Мета курсу «Основи інформатики» - сформувати знання, вміння і навички, необхідні для раціонального використання засобів сучасних інформаційних технологій при розв'язуванні задач, пов'язаних з опрацюванням інформації, її пошуком, систематизацією, зберіганням. Отримані під час навчання знання та навички мають розкрити можливості використання комп'ютерів для вивчення інших дисциплін і дати змогу активно застосовувати комп'ютерні мережі для виконання і оформлення курсових та дипломних робіт тощо. В результаті вивчення цього курсу студент повинен знати принципи функціонування комп'ютера, операційну систему Windows, редактори текстів, засоби комунікацій; вміти розв'язувати за допомогою комп'ютера задачі, пов'язані з майбутньою професійною діяльністю.

Основною метою курсу «Нові інформаційні технології та сучасні ТЗН» є надбання студентом знань та вмінь, потрібних для свідомого користування сучасною обчислювальною технікою, кваліфікованої її технічної і системної підтримки, а також максимального використання можливостей інформаційних технологій у навчальній діяльності. Після вивчення даного курсу студент повинен знати: розкрити значення основ інформаційної культури у загальній і професійній освіті людини, вплив засобів сучасної інформаційної технології на науково-технічний і соціально-економічний розвиток суспільства; забезпечити ґрунтовне оволодіння студентами основними засобами і методами сучасної інформаційної технології, їх теоретичною і технічною базою, можливими напрямками використання; сформувати у студентів достатні знання, вміння та навички, необхідні для ефективного використання засобів НІТ у своїй

майбутній діяльності; сформувати у студентів початки основ інформаційної культури майбутнього спеціаліста.

Мета курсу «Сучасні інформаційні технології в освіті» полягає в набутті студентами знань і вмінь, необхідних всім без винятку користувачам для практичної роботи на персональних комп'ютерах, виховання інформаційної культури, отримання стартових можливостей в подальшому освоєнні обраної спеціальності із застосуванням ПК. Отримані під час навчання знання та навички мають сформувати інформаційну культуру студентів, розкрити можливості використання комп'ютерів в навчанні, дати змогу активно застосовувати комп'ютери для виконання і оформлення розрахункових робіт, курсових проектів, пояснювальних записок до дипломних робіт тощо, сформувати навички володіння інформаційними технологіями для самоосвіти, закласти основи для вивчення спецдисциплін, а також додаткових розділів з інформатики.

За навчальними планами на першому курсі передбачено нормативний курс «Основи інформатики» в обсязі 108 годин, хоча спостерігаються в окремих ВНЗ і скорочені варіанти від (60 до 108). На третьому курсі читається або нормативний курс «Сучасні інформаційні технології в освіті» (62-108 годин); або ж «Нові інформаційні технології та сучасні ТЗН» (108-120).

Як бачимо, навчальними планами вишів передбачено достатню кількість годин для засвоєння комп'ютерних знань студентами. Натомість, за одержаними даними анкетування випускників факультетів дошкільної освіти, студенти недостатньо володіють комп'ютером і не використовують його в роботі з дітьми. Зауважимо, що серед усіх проаналізованих навчальних планів відсутній предмет, у межах якого можна здійснювати ефективне формування професійної компетентності майбутнього вихователя з використанням комп'ютерних технологій у своїй професійній діяльності. Так, зміст предмета «Сучасні інформаційні технології в освіті» є досить традиційним і мало чим відрізняється від аналітичного предмета, що викладається в загальноосвітній школі чи на будь-яких інших факультетах; безумовно, студенти отримують

необхідні знання, уміння і навички, що стосуються безпосереднього використання комп'ютерної техніки, водночас цей курс не має професійної спрямованості. Не передбачає професійну підготовку і нормативний курс «Нові інформаційні технології та сучасні ТЗН». У жодному навчальному плані немає навчальної дисципліни, яка б готувала студентів до реалізації вимог державного стандарту ДО, а саме: варіативної освітньої лінії «Комп'ютерна грамотність».

Основою інформаційної культури майбутніх дошкільних фахівців є їхнє знання про інформаційне середовище, закони його функціонування та розвитку; вміння орієнтуватись у безмежному просторі різноманітної інформації, раціонально використовувати засоби сучасних комп'ютерних технологій для задоволення інформаційних потреб. Відтак, професійна компетентність педагога є інтегральною характеристикою особистості, що виявляється в здатності до засвоєння відповідних знань, умінь і навичок щодо виконання освітніх завдань у професійній діяльності за допомогою комп'ютерних технологій.

У реаліях сьогодення якість дошкільної освіти визначається рівнем використання комп'ютерних технологій у дошкільних навчальних закладах. Тож чинниками, які можуть сприяти більш виваженому й ефективному використанню комп'ютерних технологій у дошкільному навчальному закладі, є великі дидактичні можливості комп'ютера; використання різноманітних програмних продуктів для розвитку, навчання і виховання дітей; реалізація різних освітніх програм, які стимулюють дітей до використання комп'ютера; спільна робота із сім'ями вихованців, що сприяє формуванню в дітей готовності (психологічної, мотиваційної і практичної) до використання комп'ютера.

Формування професійної компетентності майбутніх фахівців дошкільної освіти з використанням сучасних комп'ютерних технологій – складна й актуальна науково-педагогічна проблема, розв'язання якої передбачає внесення певних змін до змісту й форм навчання у вищих

навчальних закладах, застосування науково обґрунтованих, узгоджених форм і методів навчання, забезпечення якісного змісту науково-професійної підготовки. Інформатизація дошкільної освіти відкриває перед педагогами нові можливості для впровадження в педагогічну практику сучасних комп'ютерних технологій. При цьому ефективність інформатизації ДНЗ залежить від компетентності вихователя та якості педагогічних програмних засобів. Таким чином, дамо власне визначення «професійної компетентності вихователя ДНЗ засобами комп'ютерних технологій».

Професійна компетентність майбутніх вихователів дітей дошкільного віку засобами комп'ютерних технологій – це інтегроване, особистісно-ціннісне, полікомпонентне утворення на основі засвоєння ними сукупності фахових знань, умінь і навичок засобами комп'ютерних технологій; досконале володіння способами і прийомами роботи з комп'ютером; трансформація набутої інформації у педагогічну діяльність з дітьми дошкільного віку.

### **Висновки до першого розділу**

1. Аналізуючи психолого-педагогічну літературу, вивчаючи теоретичні засади досліджуваної проблеми, вивчаючи досвід фахівців дошкільної освіти стверджуємо, що професійна компетентність майбутнього вихователя дітей дошкільного віку є комплексною характеристикою здатності кваліфіковано обговорювати і вирішувати питання сфери власної професійної діяльності, володіти професійними знаннями, вміннями та навиками, розв'язувати різні проблемні ситуації.

2. Кожна освітня змістова лінія Базового компонента дошкільної освіти завершується узагальненим визначенням результату освітньої роботи – сформованістю певного виду компетенцій. Варіативна частина БКДО серед інших освітніх ліній, передбачає «комп'ютерну грамотність». Результатом навчання дітей комп'ютерної грамотності є сформованість інформатичної компетентності. Тому реалізація освітньої лінії «Комп'ютерна грамотність» у ДНЗ вимагає відповідної підготовки майбутніх вихователів, формування у них

професійно-інформатичної компетентності.

3. За результатами аналізу наукового фонду та дисертаційних досліджень з означеної проблеми визначилися з дефініцією ключового поняття започаткованого дослідження. Професійну компетентність майбутніх вихователів дошкільних навчальних закладів засобами комп'ютерних технологій визначаємо як інтегроване, особистісно-ціннісне, полікомпонентне утворення на основі засвоєння ними сукупності фахових знань, умінь і навичок, засобами комп'ютерних технологій; досконале володіння способами і прийомами роботи з комп'ютером; трансформація набутої інформації у педагогічну діяльність з дітьми дошкільного віку.

4. На підставі аналізу психолого-педагогічної літератури, вивчення теоретичних засад досліджуваної проблеми, можемо стверджувати, що КТ вже зайняли відповідне місце у навчально-виховному процесі як у дошкільних установах, так і у вищих навчальних закладах. Особливо комп'ютерно-орієнтовані технології навчання розширюють свій вплив на освітньо-виховний простір дошкільного навчального закладу. До їх переваг можна віднести такі чинники: представлення інформації в ігровій формі, що відповідає провідному виду діяльності дітей дошкільного віку – грі; образно і яскраво представити навчальний матеріал, що відповідає наочно-образному мисленню дошкільників; привернути увагу дітей дошкільного віку мультиплікаційними ефектами, звуковим супроводом та рухомими елементами; розвивати пізнавальну активність дітей через систему заохочувальних прийомів після виконання ними проблемних завдань.

5. Формування професійної компетентності майбутніх фахівців дошкільної освіти з використанням сучасних комп'ютерних технологій – складна й актуальна науково-педагогічна проблема, розв'язання якої передбачає внесення певних змін до змісту й форм навчання у вищих навчальних закладах, забезпечення якісного змісту науково-професійної підготовки. Інформатизація дошкільної освіти відкриває перед педагогами нові можливості для впровадження в педагогічну практику сучасних комп'ютерних

технологій. При цьому ефективність інформатизації ДНЗ залежить від компетентності вихователя та якості педагогічних програмних засобів. Основні положення з першого розділу дослідження висвітлено в таких публікаціях автора: [153; 155; 157; 158; 161; 163; 165; 167].

## РОЗДІЛ II

### ФОРМУВАННЯ ПРОФЕСІЙНОЇ КОМПЕТЕНТНОСТІ МАЙБУТНІХ ВИХОВАТЕЛІВ ДІТЕЙ ДОШКІЛЬНОГО ВІКУ ЗАСОБАМИ КОМП'ЮТЕРНИХ ТЕХНОЛОГІЙ

#### **2.1. Критеріальний підхід до формування професійної компетентності майбутніх вихователів дітей дошкільного віку засобами комп'ютерних технологій**

Для визначення ефективності запропонованої дидактичної моделі формування професійної компетентності майбутніх вихователів дітей дошкільного віку засобами комп'ютерних технологій було проведено педагогічний експеримент, який проходив у три етапи.

На першому – констатувальному етапі (2011–2012рр.) – вивчався стан підготовки майбутніх вихователів ДНЗ у навчальних закладах України та використання комп'ютерних технологій вихователями у дошкільних навчальних закладах. Оцінювався реальний рівень готовності вихователів дошкільних закладів до використання комп'ютерних інформатичних технологій у навчально-виховному процесі та стан забезпечення дошкільних закладів програмним забезпеченням, методичною літературою інформатичного спрямування.

Пошуковий етап педагогічного експерименту (2011–2013рр.) був спрямований на виявлення стану професійної компетентності майбутніх вихователів дітей дошкільного віку через використання комп'ютерних технологій. Розроблено спецкурс «Методика навчання дітей дошкільного віку комп'ютерної грамоти», тематичний матеріал для проведення експериментального навчання. Проводилися дослідження з комп'ютерними моделями: розвиток мовлення, віртуальні екскурсії, подорож рідним містом, країна казок та інші.

Метою формувального етапу експерименту (2013–2014рр.) була перевірка ефективності дидактичної моделі формування професійної компетентності майбутніх вихователів дітей дошкільного віку засобами

комп'ютерних технологій. Рівень інформатичних професійних компетентностей визначали згідно визначених критеріїв та вимог. Порівняльний аналіз проводився за результатами контрольних зрізів для студентів експериментальних груп та групи, що навчалися за традиційними методиками.

На констатувальному етапі експерименту було визначено критерії, показники та наявні рівні сформованості професійної компетентності майбутніх вихователів дітей дошкільного віку засобами комп'ютерних технологій.

Критерій розуміємо як «підставу для оцінки чогось» [101, с. 382]; як «ознаку на підставі якої відбувається оцінювання чогось; умовно прийнята мірка, що дозволяє провести вимірювання об'єкта і на підставі цього оцінити його» [109, с. 72].

Було визначено такі критерії: когнітивно-інформаційний, діяльнісно-інформаційний, управлінсько-інформаційний. До кожного з критеріїв виокремлено відповідні показники (табл. 2.1).

На підставі розроблених критеріїв і показників було визначено й схарактеризовано рівні сформованості професійної компетентності майбутніх вихователів дітей дошкільного віку засобами КТ: високий, задовільний, низький. Опишемо їх.

Високий рівень. Студенти цього рівня добре обізнані з будовою і функціями комп'ютера; мають власні комп'ютери; постійно користуються як удома, так і в університеті під час самостійної навчальної діяльності; самостійно формують алгоритми досягнення навчальної мети через використання різних програмних пакетів; використовують засоби створення віртуальних середовищ за власною моделлю; мають диски з комп'ютерними програмами та розвивальними іграми для дітей дошкільного віку; виявляють уміння моделювати потрібні навчальні ситуації та ігри як з навчальною метою, так і для занять з дітьми дошкільного віку; володіють методикою роботи з батьками та використанням КТ у роботі завідувача та методиста ДНЗ; виявляють творчість у роботі з комп'ютером; ініціюють PR кампанію КТ, створюють



професійні КТ іміджевого характеру.

Таблиця 2.1

**Критерії і показники сформованості професійної компетентності  
майбутніх вихователів дітей дошкільного віку засобами  
комп'ютерних технологій**

<b>Критерії</b>	<b>Показники</b>
<b>Когнітивно-інформаційний</b>	<ul style="list-style-type: none"> <li>- обізнаність із будовою, роботою і функціями комп'ютера;</li> <li>- використання студентами КТ у самостійній навчальній діяльності;</li> <li>- наявність презентаційних матеріалів для роботи з дітьми (портфоліо) в ДНЗ.</li> </ul>
<b>Діяльнісно-інформаційний</b>	<ul style="list-style-type: none"> <li>- вміння моделювати (проектувати) навчальні ситуації засобами комп'ютерних технологій;</li> <li>- вміння моделювати (програмувати) і застосовувати комп'ютерні розвивальні ігри для дітей дошкільного віку;</li> <li>- вміння залучати батьків для спільної роботи з ДНЗ у використанні комп'ютерних технологій для дітей дошкільного віку.</li> </ul>
<b>Інформаційно-управлінський</b>	<ul style="list-style-type: none"> <li>- вміння використовувати комп'ютерні технології в управлінській діяльності майбутніх фахівців дошкільної освіти;</li> <li>- вміння використовувати PR у процесі пропаганди іміджу ДНЗ засобами КТ.</li> </ul>

Задовільний рівень. Студенти означеного рівня обізнані з функціями роботи комп'ютера, натомість не знають його будови; у них є вдома комп'ютер для користування всіма членами сім'ї; користуються комп'ютером з навчальною метою лише в університеті та подекуди вдома. Вони не мають навчальних матеріалів та ігор для дітей; вміють змоделювати потрібні навчальні ситуації та ігри для дітей з допомогою викладача чи своїх однокурсників; не обізнані з методикою спільної роботи ДНЗ з батьками щодо використання КТ у сім'ї та управлінській діяльності керівників ДНЗ. Використовують текстовий редактор для створення найпростіших дидактичних матеріалів, водночас відсутній цілісний підхід до його використання.

Низький рівень. Студенти цього рівня не мають комп'ютера в сім'ї та особистого комп'ютера, не обізнані з будовою комп'ютера, не чітко називають його функції. Володіють елементарними навичками щодо комп'ютерних технологій; користуються комп'ютером тільки з навчальною метою в університеті. У них відсутні будь-які презентаційні матеріали, як для власного користування у процесі навчання, так і для дітей дошкільного віку; вони не обізнані з методикою залучення батьків до використання КТ у роботі з дітьми та управлінській діяльності.

Відповідно до визначених критерій та показників до кожного з них було розроблено та дібрано відповідні діагностувально-тестові завдання. Опишемо їх.

### **Когнітивно-інформаційний критерій**

**Показник:** обізнаність з будовою роботою і функціями комп'ютера.

Завдання.

Мета: виявити обізнаність студентів з будовою комп'ютера.

Процедура виконання. Кожному студенту було запропоновано виконати тест, за В. Молодцовим, де подано перелік запитань щодо основних пристроїв та програм комп'ютера (див. Додаток Д).

Завдання.

Мета: виявити обізнаність студентів з функціями і роботою комп'ютера.

Процедура виконання. Студентам було запропоновано кожному окремо відповісти на запитання питальника, розробленого І. Мардаровою (див. додаток Е).

**Показник:** використання студентами комп'ютерних технологій у самостійній навчальній діяльності.

Завдання.

Мета: з'ясувати стан використання студентами комп'ютерних технологій у самостійній навчальній діяльності.

Процедура виконання. Студентам було запропоновано відповісти на низку запитань письмово:

1. Як часто Ви користуєтесь комп'ютером у підготовці до семінарських і практичних завдань?

2. У підготовці до яких фахових дисциплін Ви використовуєте комп'ютер?

3. Які види роботи Ви виконуєте у самостійній підготовці засобами комп'ютерних технологій?

4. З яких фахових дисциплін Ви отримуєте завдання для самостійної роботи з комп'ютером? Які саме?

5. Де Ви виконуєте навчальні завдання засобами КТ: у ВНЗ чи вдома?

**Показник:** наявність презентаційних матеріалів для роботи з дітьми (портфоліо) у ДНЗ.

Завдання.

Мета: з'ясувати наявність презентаційних матеріалів для роботи з дітьми ДНЗ.

Процедура виконання. Студентам було запропоновано заповнити картку «Моє професійне портфоліо КТ».

### Моє професійне портфоліо КТ

Презентаційні матеріали	Наявні	Відсутні	Планую придбати	Не планую
1.Персональний комп'ютер	75%	7%	13%	5%
2.Комп'ютерні програми для дітей	45%	10%	35%	10%
3.Диски з програмами для дітей дошкільного віку	50%	15%	30%	5%
4.Програми для роботи з батьками	50%	15%	30%	5%
5.Розвивальні ігри для дітей	50%	15%	30%	5%
6.Розважальні ігри для дітей	50%	15%	30%	5%

#### Діяльнісно-інформаційний критерій

**Показники:** вміння моделювати (проектувати) навчальні ситуації засобами комп'ютерних технологій; вміння моделювати (програмувати) і застосовувати комп'ютерні розвивальні ігри для дітей дошкільного віку.

Завдання.

Мета: з'ясувати наявність умінь студентів моделювати навчальні та професійні ситуації засобами КТ.

Процедура виконання. Студентам було запропоновано модифікований варіант тесту А. Фідлера, заповнити його відповідно запропонованої методики (див. Додаток Ж).

Завдання.

Мета: виявити вміння студентів планувати (складати конспекти) заняття з комп'ютером для дітей старшого дошкільного віку.

Варіант І. Процедура виконання. Студентам було запропоновано

дібрати комп'ютерні ігри для дітей старшого дошкільного віку і скласти конспект заняття.

Варіант II. Процедура виконання. Студентам було запропоновано скласти конспект заняття для дітей старшого дошкільного віку з тем: «Ознайомлення з комп'ютером», «Навчання елементів грамоти засобами комп'ютерних технологій», «Розвиток мовлення засобами комп'ютерних технологій».

**Показник:** вміння залучати батьків до спільної роботи з ДНЗ у використанні комп'ютерних технологій для дітей дошкільного віку.

Завдання.

Мета: з'ясувати вміння студентів проектувати роботу з батьками щодо використання ними КТ в сімейному середовищі.

Процедура виконання. Студенти на пропозицію педагога повинні були:  
а) спланувати роботу з батьками за освітньою лінією БКДО «Комп'ютерна грамотність» на один із кварталів (за вибором); б) написати консультацію для батьків з теми «Комп'ютер у житті Вашої дитини».

### **Інформаційно-управлінський критерій**

**Показник:** вміння використовувати комп'ютерні технології в управлінській діяльності майбутніх фахівців дошкільної освіти.

Завдання.

Мета: виявити вміння майбутніх фахівців дошкільної освіти (завідувача, методиста) в управлінській діяльності ДНЗ.

Процедура виконання. Студентам пропонувалося написати реферат-інструкцію з тем: «Комп'ютер у професійній діяльності завідувача ДНЗ» та «Комп'ютер і КТ у діяльності вихователя-методиста дошкільного закладу».

**Показник:** вміння використовувати PR у процесі пропаганди іміджу ДНЗ засобами КТ.

Завдання.

Мета: виявлення вміння майбутніх фахівців дошкільної освіти пропонувати і презентувати імідж ДНЗ засобами КТ.

Процедура виконання. Студентам було запропоновано виступити в ролі завідувача та методиста ДНЗ і розробити комп'ютерні презентації: завідувача «Наш дошкільний навчальний заклад»; методиста «Комп'ютер у виховному процесі ДНЗ».

Проаналізуємо одержані дані.

Результати сформованості професійної компетентності майбутніх вихователів дітей дошкільного віку засобами комп'ютерних технологій на констатувальному етапі за когнітивно-інформаційним критерієм подано в таблиці 2.2.

Таблиця 2.2

**Рівні сформованості професійної компетентності майбутніх вихователів дітей дошкільного віку засобами КТ за когнітивно-інформаційним критерієм**

Критерій	Когнітивно-інформаційний					
	Рівні %					
	Високий		Задовільний		Низький	
Показники	ЕГ	КГ	ЕГ	КГ	ЕГ	КГ
Група	ЕГ	КГ	ЕГ	КГ	ЕГ	КГ
Обізнаність студентів із будовою, роботою та функціями комп'ютера	3%	4%	14%	12%	83%	84%
Використання студентами КТ у самостійній навчальній діяльності	3%	4%	14%	12%	83%	84%
Наявність презентаційних матеріалів для роботи з дітьми (портфоліо) в ДНЗ	13%	13%	18%	16%	69%	71%
Загальні рівні	6,3%	7%	15,3%	13,3%	78,4%	79,7%

Як засвідчує таблиця 2.2, високий рівень був у 13 (6,3%) студентів ЕГ та 14 (7%) – КГ. На задовільному рівні було виявлено в ЕГ – 31 (15,3%), КГ – 27

(13,3%) студентів. Більшість студентів перебували на низькому рівні: ЕГ – 156 (78,4%) студентів, КГ – 159 (79,7%).

Результати сформованості професійної компетентності майбутніх вихователів дітей дошкільного віку засобами КТ за діяльнісно-інформаційним критерієм подано в таблиці 2.3.

Таблиця 2.3

**Рівні сформованості професійної компетентності майбутніх вихователів дітей дошкільного віку засобами КТ за діяльнісно-інформаційним критерієм**

Критерій Показники Група	Діяльнісно-інформаційний					
	Рівні %					
	Високий		Задовільний		Низький	
	ЕГ	КГ	ЕГ	КГ	ЕГ	КГ
Вміння моделювати (проекувати) навчальні ситуації засобами комп'ютерних технологій	5%	3%	30%	34%	65%	63%
Вміння моделювати (програмувати) і застосовувати комп'ютерні розвивальні ігри для дітей дошкільного віку	5%	3%	20%	23%	75%	74%
Вміння залучати батьків для спільної роботи з ДНЗ у використанні комп'ютерних технологій для дітей дошкільного віку	4%	2%	30%	32%	66%	66%
Загальні рівні	4,7%	2,6%	26,6%	29,7%	68,7%	67,7%

Яз видно з таблиці 2.3, високий рівень було виявлено у 9 (4,7%)

студентів ЕГ та 5 (2,6%) – КГ. Задовільний рівень був у 53 (26,6%) студентів ЕГ та 59 (29,7%) – КГ. Низький рівень мали 138 (68,7%) студентів ЕГ та 136 (67,7%) КГ.

Результати сформованості професійної компетентності майбутніх вихователів дітей дошкільного віку засобами КТ за інформаційно-управлінським критерієм подано у таблиці 2.4.

Таблиця 2.4

**Рівні сформованості професійної компетентності майбутніх вихователів дітей дошкільного віку засобами КТ за інформаційно-управлінським критерієм**

Критерій Показники Група	Діяльнісно-інформаційний					
	Рівні %					
	Високий		Задовільний		Низький	
	ЕГ	КГ	ЕГ	КГ	ЕГ	КГ
Вміння використовувати комп'ютерні технології в управлінській діяльності майбутніх фахівців дошкільної освіти	5%	3%	24%	22%	71%	75%
Вміння використовувати PR у процесі пропаганди іміджу ДНЗ засобами КТ	6%	4%	13%	11%	81%	85%
Загальні рівні	5,5%	3,5%	18,5%	16,5%	76%	80%

Як бачимо з таблиці 2.4, на високому рівні було виявлено 11 (5,5%) студентів ЕГ та 7 (3,5%) – КГ. Задовільний рівень в ЕГ мали 37 (18,5%) студентів, КГ – 33 (16,5%). 152 (76%) студентів ЕГ та 160 (80%) КГ мали низький рівень.

Загальні рівні сформованості професійної компетентності майбутніх



вихователів дітей дошкільного віку засобами КТ на констатувальному етапі подано у таблиці 2.5.

Таблиця 2.5

**Рівні сформованості професійної компетентності майбутніх  
вихователів дітей дошкільного віку засобами КТ  
на констатувальному етапі (%)**

Група \ Рівні	Високий	Задовільний	Низький
ЕГ	5,5%	20,2%	74,3%
КГ	4,4%	19,8%	75,8%

Як засвідчує таблиця 2.5, на високому рівні було 5,5% студентів ЕГ і 4,4% – КГ. Задовільний рівень було виявлено у 20,2% студентів ЕГ та 19,8% – КГ. Більшість з них були на низькому рівні: 74,3% студентів ЕГ і 75,8% – КГ.

## **2.2. Педагогічні умови формування професійної компетентності майбутніх вихователів дітей дошкільного віку засобами комп'ютерних технологій**

Результати констатувального етапу дослідження засвідчили досить низький рівень використання комп'ютерних технологій у процесі підготовки майбутніх вихователів ДНЗ. У більшості випадків відсутні комп'ютерні класи, не використовуються комп'ютерні технології в процесі викладання фахових дисциплін. Знайомство з комп'ютером та його роботою здебільшого відбувається під час викладання спеціальних дисциплін «Основи інформатики» та інші. Незадовільний стан підготовки майбутніх вихователів до використання комп'ютерних технологій у роботі з дітьми дошкільного віку зумовив визначити теоретичні засади та педагогічні умови формування професійної компетентності майбутніх вихователів дітей дошкільного віку засобами комп'ютерних технологій. Відтак, теоретичними засадами організації дослідження виступили відповідні методологічні принципи та педагогічні

умови.

Принцип розуміємо як головне, стрижневе положення, правило, що визначає організацію і підхід до дослідження проблеми, методика одержання емпіричних та нових наукових фактів, їх аналіз.

Засновничими принципами дослідження виступили:

— принцип цілісного вивчення педагогічного явища (в нашому випадку - комп'ютерні технології) у навчально-виховному процесі ВНЗ щодо формування професійної компетентності майбутніх вихователів засобами КТ;

— принцип діяльнісного опосередкування, який передбачає занурення студентів в активну інформатичну діяльність з новими комп'ютерними технологіями;

— принцип інформатизації освіти, який на сучасному етапі є одним із провідних у зв'язку з «інформаційним вибухом», різким зростанням кількості інформації та мережі Інтернету;

— принцип розвитку професійно-зорієнтованої освіти, що передбачає відкритість, інтегративність, прагматичність, гнучкість і динамічність;

— принцип міжпредметних зв'язків, який передбачає використання комп'ютерних технологій у процесі викладання усіх гуманітарних і фахових дисциплін.

У дослідженні було визначено педагогічні умови формування професійної компетентності майбутніх вихователів засобами КТ.

Під педагогічними умовами розуміємо відповідні сприятливі обставини, які дозволяють ефективно реалізувати досліджуване явище.

У дослідженні педагогічними умовами виступили:

— інформатизація викладання фахових дисциплін у процесі професійної підготовки майбутніх вихователів ДНЗ;

— наявність відповідного інформаційного середовища на факультетах дошкільної освіти ВНЗ;

— індивідуалізація та інтенсифікація використання комп'ютерних технологій у навчально-виховному процесі ВНЗ.

Схарактеризуємо визначені педагогічні умови.

Першою педагогічною умовою було обрано інформатизацію викладання фахових дисциплін у процесі професійної підготовки майбутніх вихователів дошкільних навчальних закладів.

Аналіз розвитку освітньої системи показує, що реалізація принципів сучасної освіти відбувається в процесі впровадження в цю систему сучасних комп'ютерних і телекомунікаційних технологій. Фактично під впливом цих технологій складається принципово нова освітня система, в якій долаються обмеженості традиційної системи освіти. Так, О. Філатов розуміє інформатизацію освіти як: комплекс заходів, пов'язаних із насиченням освітньої системи інформаційними засобами, інформаційними технологіями та інформаційною продукцією; методологію і стратегію вдосконалення відбору змісту методів і організаційних форм навчання, орієнтованих на розвиток особистих що навчаються, їх інтелектуального потенціалу, ефективну підготовку їх до життя та професійної діяльності в «інформаційному суспільстві» [144, с. 56].

Вища професійна освіта - процес взаємодії двох складових викладача та студента: перший - повинен уміти передавати знання, другий - їх одержувати і творчо засвоювати. Зміст освіти відображає стан суспільства, перехід від одного його стану до іншого. Сьогодні - це перехід від індустріального суспільства XX століття до постіндустріального або інформаційного XXI століття. Розвиток і функціонування освіти зумовлений всіма чинниками та умовами існування суспільства: економічними, політичними, соціальними, культурними та іншими. Водночас мета освіти - розвиток людини, що відповідає вимогам того суспільства, в якому вона живе, що знаходить своє віддзеркалення у зв'язку освіти та культури. Необхідно вміти розкріпачити мислення студента - навчити його швидко та кваліфіковано вибирати потрібні методи і необхідне програмне забезпечення, творчо обґрунтовувати найвдаліші рішення з метою отримання конкретного результату [67, с. 79].

Освіта - є задоволення потреби людини в пізнанні нової інформації та її розуміння для пристосовування і виживання в довколишньому соціальному і природному довкіллі. Освіта здійснюється в процесі інформаційної взаємодії шляхом спілкування людей, спілкування як ставлення людей до дійсності, що виражається через передання інформації від людини до людини, оскільки обмін інформацією є необхідною умовою існування особистості» [20, с. 41].

Науковий підхід до вирішення проблем інформатизації освіти, - відзначає А. Андреев, - ставить найближчою метою інформатизації завдання оволодіння тими, хто навчається, комплексом знань навиків, умінь, виховання якостей особистості, що забезпечують успішне виконання завдань професійної діяльності та комфортне існування в умовах інформаційного суспільства» [1, с. 154].

На сучасному етапі, враховуючи таку бурхливу динаміку розвитку інформаційних технологій, викладачам вишів необхідно використовувати в роботі КТ, що забезпечує підготовку майбутніх фахівців у цій галузі з випередженням, тобто достатньою для такої оцінки навчання: «Результат навчання оцінюється не кількістю інформації, що повідомляється, а якістю її засвоєння, умінням її використовувати і розвитком можливості тих, хто навчається до подальшої самостійної освіти» [84, с. 16].

Процес інформатизації системи освіти пред'являє нові вимоги до майбутніх фахівців у галузі підвищення компетентності, що є однією з основних цілей навчання у виші, в інтелектуальній, суспільній, економічній, комунікаційній, інформаційній та інших сферах діяльності. Зростає значущість інформатичної компетентності майбутнього фахівця. Вона розглядається у взаємозв'язку з категоріями «комп'ютерна грамотність», «інформатична культура», що характеризують рівень розвитку особистості в сучасному суспільстві. Формування інформатичної компетентності має два аспекти: загальноосвітній та професійний.

Фахівці, які використовуватимуть в освітньому процесі весь арсенал засобів комп'ютерних технологій, повинні володіти необхідним рівнем фундаментальної

підготовки в галузі інформатики. Розв'язати ці проблеми можливо тільки за умови підготовки фахівців, що вміють вирішувати завдання, пов'язані:

— із створенням і використанням технологій, орієнтованих на формування умінь здійснювати різноманітні види самостійної діяльності щодо збирання, обробці, зберігання, передання, продукування навчальної інформації;

— із організацією науково-дослідної та експериментальної роботи на основі засобів автоматизації процесів обробки результатів експерименту [50, с. 203].

У майбутнього фахівця необхідно сформувати професійну готовність до постійної самоосвіти та підвищення кваліфікації щодо його інформатичної компетентності. Підготовка майбутніх фахівців щодо їхньої інформатичної грамотності в системі вищої професійної освіти може бути забезпечена за умови відповідності структури та змісту цієї підготовки сучасним тенденціям розвитку інформатики та інформаційних технологій в освіті, відбору змісту за видами інформаційної діяльності фахівця, формування структури, що включає базовий і профільний модулі та орієнтації на розвиток професійної освітньої активності фахівця у подальшій професійній діяльності.

Педагогічні дослідження, проведені рядом учених (В. Беспалько, М. Жалдак, С. Сєдих), дозволяють сформулювати вимоги до фахівців, які впроваджують комп'ютерні технології у дошкільних закладах: високий рівень комп'ютерної грамотності; чітке дотримання всіма учасниками навчального процесу санітарних та ергономічних вимог; професійне використання сучасних комп'ютерних програм розроблених для дошкільних закладів; висока компетентність у анатомо-фізіологічних та психологічних особливостях дітей дошкільного віку; достатній рівень знання щодо особливостей навчально-виховної програми дошкільного навчального закладу.

У педагогічній літературі [12; 13; 127] наявна низка класифікацій педагогічних програмних засобів для дітей дошкільного віку: ігри для розвитку мислення, пам'яті, та інші; мистецькі студії, графічні та музичні редактори; спеціалізовані середовища вивчення іноземних мов; ігри-подорожі, з якими

потрібно познайомити майбутніх фахівців. Педагогічна наука сформувала чіткі вимоги до розвивального програмного забезпечення: доступність самостійної роботи з програмою; розвивальний характер реалізованої педагогічної моделі; вікова відповідність; цікава та захоплююча модель інтерактивних переходів; бездоганна технічна та ергономічна реалізація проекту.

Аналіз науково-методичної літератури з проблем інформатизації освіти (Б. Гершунський, Я. Ваграменко, М. Лапчик, І. Роберт, М. Швецький, В. Лаптев та інші) та практики застосування засобів інформаційних технологій у вищій школі у підготовці фахівців показує, що особливості їхньої професійної діяльності пов'язані насамперед з різного роду аспектами інформаційної діяльності та інформаційної взаємодії, у тому числі у рамках процесу вивчення нових предметів в умовах інформатизації освіти.

Інформаційні технології, як засоби навчання, створюють можливості інтерактивності та містять такі властивості, як: зворотний зв'язок між користувачем і засобами інформатизації та комунікації; комп'ютерна візуалізація навчальної інформації про об'єкти чи закономірності процесів, явищ, що протікають як реально, так і віртуально; автоматизація процесів обробки результатів навчального експерименту (що протікає як реально, так і віртуально), його екранне уявлення з можливістю багаторазового повторення будь-якого фрагмента або самого експерименту; автоматизація процесів інформаційно-методичного забезпечення, організаційного управління навчальною діяльністю та контроль за результатами засвоєння і динаміки у навчанні [55, с. 73].

Стає очевидним, що професійні якості майбутнього фахівця в значній мірі залежать від готовності освоювати та використовувати у своїй роботі нові методи, форми, засоби навчання та інтегрувати їх зі своїм професійним досвідом з метою підвищення ефективності освітнього процесу та ступенем його відповідності вимогам інформаційного суспільства.

В умовах інформатизації освіти для забезпечення нової парадигми освіти і розвитку творчої, розвинутої особистості необхідний безперервний розвиток з

випереджуючими темпами, самої системи вищої педагогічної освіти. В сучасних умовах стає надзвичайно актуальною проблема формування інформатичної компетентності майбутніх фахівців у системі вищої професійної освіти, як складової загальної професійної компетентності.

При організації підготовки майбутніх фахівців дошкільного профілю необхідно враховувати загальноосвітні, світоглядні, психолого-педагогічні та технологічні компоненти інформатичної компетентності, використання можливості ознак інваріантності видів і способів інформатичної діяльності та інформатичної взаємодії на основі інформатичних технологій у процесі викладання всіх фахових дисциплін. Аналіз освітньо-професійної характеристики фахівця дошкільного закладу, проведений через призму перспектив розвитку освітнього середовища дошкільного закладу, дозволив виділити кілька видів комп'ютерних технологій, що суттєво впливають на компетентнісний рівень майбутнього вихователя. До них належать: фактографічні технології, мультимедійні та Інтернет.

Аналіз результатів навчання із дисциплін, що спрямовані на формування інформатичної компетентності майбутніх вихователів, дозволив дійти висновку, що студенти найбільше підготовлені до проведення занять із використанням стандартних офісних програм, що є частиною фактографічних технологій. Поглиблене вивчення технологій формування первинного інформаційного масиву навчально-виховного закладу, що є основним завданням фактографічних технологій у цьому контексті вимагає використання комп'ютерних технологій у системі професійно-фахової підготовки майбутніх вихователів.

Мультимедійні ресурси, представлені на ринку інформаційних послуг, вимагають професійної педагогічної оцінки із врахуванням особливостей колективу дітей дошкільного віку, і побудови на цій основі моделі їх використання у навчально-виховному процесі вишів, які готують майбутніх вихователів ДНЗ.

Кінцевою метою формування професійної компетентності засобами КТ

майбутнього вихователя вважаємо сформованість уміння адаптувати інформаційні ресурси глобальної мережі до завдань та умов використання їх у дошкільних навчальних закладах.

Специфіка професійної компетентності майбутнього вихователя має бути врахована у процесі формування змістових ліній комп'ютерних технологій. Формування професійної компетентності майбутніх вихователів дітей дошкільного віку засобами КТ має передбачати оволодіння ними інформатичною культурою, що формується у процесі вивчення фахових навчальних дисциплін інформатичного спрямування. Додатковим навчальним навантаженням є формування у майбутніх фахівців інформатичних компетентностей при вивченні професійно-фахових дисциплін. У зв'язку з цим розроблені комп'ютерні технології були інтегровані нами у зміст базових фахових дисциплін.

Оволодіння студентами комп'ютерними технологіями передбачало:

- формування навичок і розвиток умінь інформаційного самозабезпечення навчальної, науково-дослідної та професійно-педагогічної діяльності;
- прищеплення раціональних прийомів пошуку інформації, систематизації напрацьованих даних, їх трансформація, збереження і захист;
- засвоєння і практичне використання технологій підготовки, оформлення і подання різнотипної інформації;
- оволодіння формалізованими методами аналітичного опрацювання інформації в залежності від поставленого завдання [102, с. 26].

Другою педагогічною умовою формування професійної компетентності майбутніх вихователів дітей дошкільного віку засобами комп'ютерних технологій виступило – наявність відповідного інформаційного середовища на факультетах дошкільної освіти.

Структура та методика використання комп'ютерних технологій, що використовують офісні пакети, достатньо досліджена в педагогічній літературі. Згідно технологічного циклу опрацювання інформації офісні пакети



використовуються для первинної обробки інформації, створення інформаційного контенту, формування первинних інформаційних масивів. Важливим джерелом формування інформаційного середовища є Інтернет ресурси. Уміння адаптувати ресурси світової мережі до вимог навчально-виховного закладу – одна із важливих складових професійної компетентності майбутнього вихователя. Компонентою інформатичної культури майбутнього вихователя дітей дошкільного віку є уміння використовувати програмні пакети призначені для створення мультимедійних проектів. Зазначені напрями інфологічної діяльності в сукупності з достатнім рівнем інформатичної культури створюють передумови для формування адекватного інформаційного середовища як для студентів ВНЗ, так і для сучасного дошкільного навчального закладу (рис. 2.1).



Рис. 2.1 Інформатична культура студента

Підготовка майбутніх вихователів до використання КТ у роботі з дітьми в ДНЗ передбачає озброєння їх методикою організації відповідного інформаційного середовища в дошкільних навчальних закладах.

У процесі викладання фахових дисциплін та дисциплін інформатичного спрямування, що викладаються на початковому етапі підготовки вихователя

дошкільного закладу, передбачалося формування знань і вмінь, необхідних для створення портфоліо дитини дошкільного віку. Зауважимо, що портфоліо дитини дошкільного закладу не має чітко виражених науково окреслених рамок. В основу його створення покладено навчальну програму, за якою працює група дошкільного закладу, план роботи навчального закладу та план роботи вихователя. Підготовку вихователя до створення портфоліо дитини було розпочато вже при вивченні пакету офісних програм. Узгодження технологічних операцій, що формуються при вивченні перших програмних пакетів, із завданнями підготовки засобів інформаційного супроводу навчально-виховного процесу в дошкільному закладі, стало одним із перших методичних прийомів формування професійної компетентності майбутніх вихователів засобами комп'ютерних технологій.

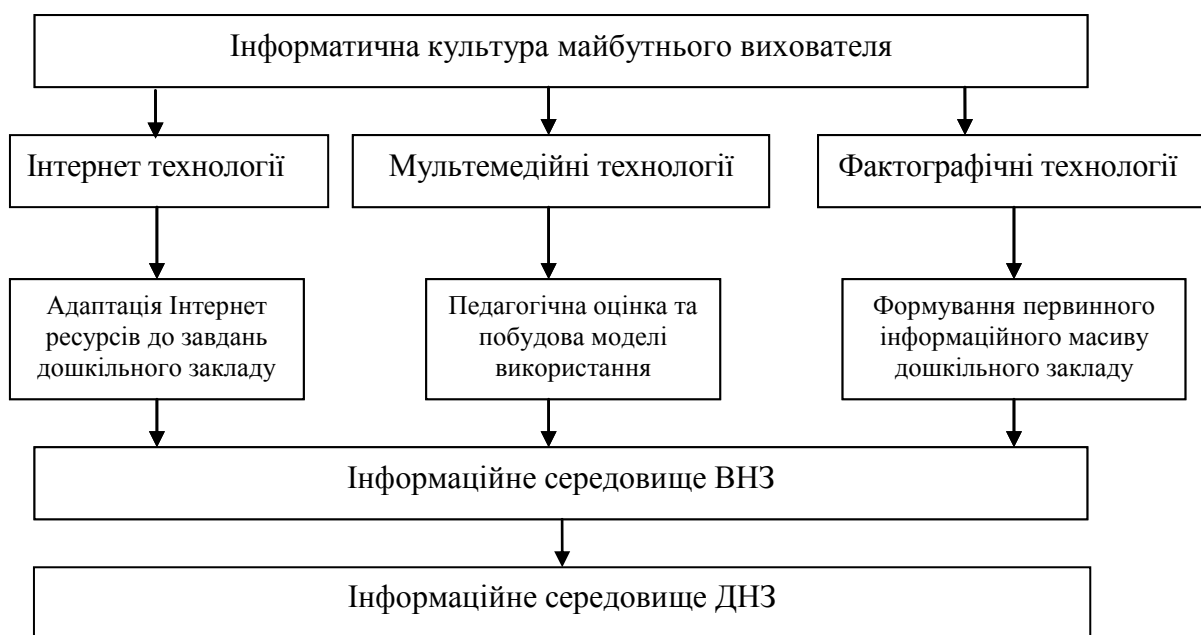
Інформаційний простір, на якому формується навчально-виховна робота із дошкільниками, достатньо широко представлений у видавничій та поліграфічній спеціалізованій продукції. Ідея комп'ютерного портфоліо для дітей дошкільного віку акумулює напрацювання педагогічної науки та інтегрує їх у педагогічні комплекси. Синтетичний аналіз педагогічних напрацювань, реалізований у педагогічній пресі та навчальних комплексах вихователів новаторів, дозволив виокремити такі складові портфоліо дитини: навчально-презентаційні матеріали; засоби моделювання ситуацій; розвивальні ігри.

Педагогічні вимоги до процесу виховання дітей дошкільного віку передбачають активну участь у цьому процесі батьків та сімейного середовища. В значній мірі результативність навчально-виховного процесу в дошкільному навчальному закладі залежить від ефективності роботи сімейного середовища. Уміння організувати і спрямовувати роботу з батьками - одна із важливих професійних компетентностей вихователя. Сучасний стиль життя молодих сімей дозволяє долучати їх до виховного процесу через спеціально сформоване інформаційне середовище. Спілкування з батьками через електронну пошту, скайп, батьківську сторінку на сайті – звичайна практика сучасного працівника навчально-виховного дошкільного закладу.

Вивчення досвіду передових дитячих дошкільних закладів, які активно експлуатують комунікаційні технології в системі управління батьківським колективом, дозволив виділити найбільш ефективні напрями такої співпраці:

- організація батьківської групи в одній із соціальних мереж;
- батьківська сторінка на сайті дитячого дошкільного закладу;
- система електронного погодження управлінських рішень;
- забезпечення інформаційної прозорості фінансової та господарської діяльності;
- онлайн трансляції подій що відбуваються в дитячому дошкільному закладі;
- залучення батьківського колективу та громадськості до вирішення педагогічних завдань, що вимагають творчого підходу.

Формуванню компетентностей, які проявляються в системі управління та аналітики дошкільним закладом освіти, у вищому навчальному закладі приділяється недостатньо уваги. Перехід дошкільних навчальних закладів на комп'ютерну систему управління та діловодства справа найближчого часу. Правильно організоване опрацювання даних із використанням комп'ютерних технологій дозволяє перетворити їх на нові знання, що будуть використані в системі управління, підвищуючи ефективність діяльності навчального закладу. Актуальними завданням з формування професійної компетентності майбутніх вихователів засобами КТ є ведення аналітичної та управлінської діяльності з використанням комп'ютерних програм. З огляду на таку постановку проблеми, було виділено низку комп'ютерних технологій, які можуть бути задіяні в системі управління ДНЗ:

- систематизація даних та їх відображення в базах даних;
- аналітичні функції електронних таблиць із включенням OLE об'єктів;
- дистанційні технології навчання, спрямовані на вирішення проблем формування достатнього рівня кваліфікаційних компетентностей;

— документування та контроль у структурі автоматизованої системи управління;

— безпека інформаційних систем.

Найбільш ефективною організаційною формою проведення аналізу в умовах дошкільного навчального закладу є створення спеціалізованих автоматизованих робочих місць, об'єднаних локальною мережею. Мінімальна конфігурація автоматизованих робочих місць (АРМ) дошкільного дитячого навчального закладу може бути організована за такими напрямками:

— АРМ методичного центру;

— АРМ системи управління та аналітики;

— АРМ вихователя;

— АРМ роботи з батьками та іміджевими технологіями.

Взаємодію вихователя дошкільного закладу із психологічною службою доцільно організувати через використання окремої групи функцій, зосереджених на робочому місці вихователя. Професійне виконання операцій із використанням веб-технологій відкриває для вихователя дошкільного закладу доступ до корпоративної інформаційної системи роботи із батьківським колективом та засобами формування іміджу навчального закладу.

Вивчення окремих функцій управлінської інформаційної системи і доведення їх до кваліфікаційних компетентностей вихователя, через використання комп'ютерних технологій – оптимальний шлях підготовки спеціаліста дошкільного закладу до роботи в умовах інформаційного суспільства.

Створення конкурентних умов у сфері освіти вимагає істотної перебудови системи формування іміджу дошкільного навчального закладу. Освітні заклади, як суб'єкти економічної діяльності, зацікавлені в адекватному представленні власних послуг у відкритому інформаційному просторі. Проаналізувавши контент сайтів українських та зарубіжних дошкільних навчальних закладів, можна виокремити такі розділи: оперативна інформація

для батьків; службова інформація для вихователів; презентаційна інформація дошкільного закладу; іміджева інформація.

Розробляючи методики формування професійної компетентності майбутніх фахівців дошкільної освіти засобами комп'ютерних технологій, ми виходили із аналізу інформаційної діяльності педагогів в інформаційному середовищі дошкільного закладу. Кожен із запропонованих елементів є завершеною функціональною компонентою інформаційного комп'ютерно-зорієнтованого середовища ДНЗ. Взаємозв'язки компонентів такої системи відображено в інфологічній моделі інформаційного середовища дошкільного закладу, поданій на рис. 2.2.

Наступною педагогічною умовою формування професійної компетентності засобами КТ було обрано індивідуалізацію та інтенсифікацію навчання студентів.

Проблема індивідуалізації навчання досліджувалася багатьма вченими (Н. Бочанова, В. Давидов, П. Гальперін, М. Малков, Т. Лісовська, Т. Степанова та ін.). Індивідуалізація, за тлумачними, словниками визначається як організація навчального процесу таким чином, що вибір засобів, форм, методів, способів, прийомів навчання враховує індивідуальні відмінності тих, хто навчається, їхні здатності, здібності, психічний та інтелектуальний розвиток, враховує їх нахили й інтереси, різне ставлення до навчальних предметів.

Під індивідуалізацією професійної підготовки майбутніх вихователів до використання КТ у роботі з дітьми дошкільного віку розуміємо таку організацію навчального процесу студентів, яка передбачає реалізацію принципу індивідуального підходу до кожного студента щодо оволодіння ним комп'ютерними технологіями. Індивідуалізація навчання майбутніх вихователів КТ залежить насамперед від наявності як індивідуальних комп'ютерів, так і інформаційно-комп'ютерного середовища навчального закладу, а також попередньої підготовки студентів, їхньої мотивації щодо подальшої професійної діяльності, рівня початкової інформатичної культури.

## Інформаційно-комп'ютерне середовище ДНЗ



Рис. 2.2 Інформаційно-комп'ютерне середовище ДНЗ

Індивідуалізація навчання передбачала розробку індивідуальних комп'ютерних проектів, пов'язаних із майбутньою професійною діяльністю в ДНЗ, а також самостійну роботу в цьому напрямі.

Інтенсифікацію процесу формування професійної компетентності у майбутніх вихователів дітей дошкільного віку засобами КТ розуміємо як найбільш продуктивну, посилену роботу щодо оволодіння студентами комп'ютерними технологіями. Інтенсивне оволодіння інформацією, формування алгоритмізованих способів діяльності у процесі роботи з різними комп'ютерними програмами сприяє розвитку творчого мислення, ініціативності, зацікавленості в самостійній розробці програм і проектів засобами КТ як для навчальної діяльності у виші, так і для майбутньої професійної діяльності. Інтенсифікація навчально-виховного процесу ВНЗ дозволяє максимально використовувати кожен одиницю ресурсного потенціалу майбутнього фахівця.

Зауважимо, що означені педагогічні умови було задіяно в єдності у цілісному навчально-виховному процесі щодо озброєння студентів новими комп'ютерними технологіями.

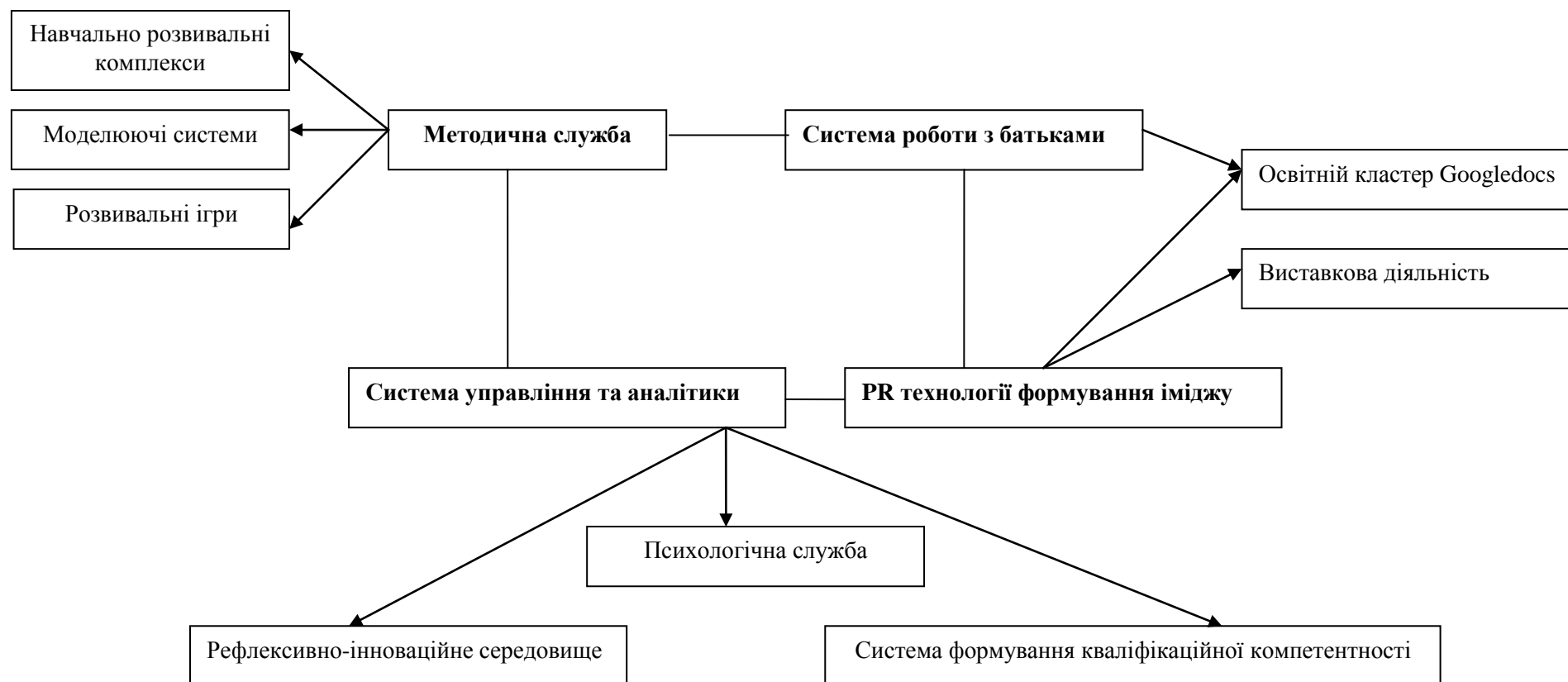
### **2.3. Дидактична модель формування професійної компетентності майбутніх вихователів дітей дошкільного віку засобами комп'ютерних технологій**

Комп'ютерні технології впевнено займають свою нішу в навчально-виховному процесі дошкільного навчального закладу. Формування професійної компетентності майбутніх вихователів, орієнтованої на соціальні і особистісні запити студентів, інтеграцію, багаторівневість і профілізацію, приводить до необхідності враховувати нові чинники, що входять у методичний контекст підготовки майбутніх фахівців у системі вищої професійної освіти у галузі використання засобів і методів інформатики в освіті, а саме:

— організаційно-методичне забезпечення професійної діяльності (освітній стандарт, навчальні плани, програми і т. п.);

— наукове і технологічне забезпечення, програмно-апаратні засоби інформатизації;

— спеціальна підготовка викладачів у галузі інформатики;

— озброєння майбутніх фахівців комп'ютерними технологіями.

Мета дослідження полягає у тому, щоб традиційну концепцію інформаційної діяльності дошкільного навчального закладу перевести в площину проблематики комп'ютерно-інформатичного супроводу цього процесу. У цьому зв'язку відповідно до теоретичних засад експериментального дослідження було розроблено дидактичну модель формування професійної компетентності майбутніх вихователів дітей дошкільного віку засобами комп'ютерних технологій (рис. 2.3). Модель обіймає три етапи: когнітивно-збагачувальний, продуктивно-діяльнісний, креативно-інформаційний.

Перш ніж описати зміст роботи на кожному етапі, зазначимо, що комп'ютерні технології було включено до всіх фахових дисциплін з відповідними методичними рекомендаціями для самостійної роботи студентів з комп'ютером. Тому основною метою підготовки майбутнього вихователя дітей дошкільного віку до використання КТ у професійній діяльності було озброєння студентів методикою відбору та використання у майбутній професійній діяльності комп'ютерних технологій для досягнення педагогічно значущого і обґрунтованого (педагогічно доцільного) результату в контексті забезпечення доступності, поліпшення якості та підвищення ефективності навчально-виховного процесу [133, с. 118].

Передбачалось, що вихователь повинен знати і вміти: використовувати комп'ютерні технології для підтримки навчання як власного, так і своїх вихованців (наприклад, вміти користуватися текстовим редактором, базами даних, мультимедійними енциклопедіями, Інтернетом, електронною поштою тощо) - створювати власні педагогічні програмні засоби, а також публікувати їх у мережі та ін. [133, с. 120].





Рис. 2.3 Дидактична модель формування професійної компетентності майбутніх вихователів дітей дошкільного віку засобами комп'ютерних технологій

Результативність навчання передбачала навчити майбутніх вихователів:

— розуміти принципи, покладені в основу конкретної комп'ютерної технології;

— знати основні компоненти сучасного комп'ютерного обладнання;

— володіти основними функціями операційної системи, що використовується ним;

— оцінювати програмне та апаратне забезпечення з метою його використання у навчально-виховному процесі ДНЗ;

— використовувати різноманітне периферійне обладнання;

— освоїти принципи побудови імітаційно-моделюючих систем;

— освоїти програмне забезпечення навчального матеріалу, призначеного для дітей дошкільного віку;

— вміти знаходити необхідну інформацію у мережі Інтернет, зберігати її та використовувати;

— використовувати комп'ютерні технології для встановлення зв'язків із батьками, колегами і та ін.;

— використовувати мультимедійні засоби для підготовки навчально-виховних занять у ДНЗ;

— вміти визначати, які програмні засоби необхідні для підготовки власних навчальних матеріалів для подальшої професійної діяльності;

— знати класифікацію програмного забезпечення, призначеного для використання в навчально-виховному процесі дошкільного закладу;

— вміти реально оцінити переваги та недоліки використання комп'ютерних технологій у роботі з дітьми;

— ідентифікувати та оцінювати інформатичні засоби, які можуть бути доступні батькам, дітям;

— ідентифікувати програмне забезпечення, що використовується в навчальному процесі дошкільного закладу;

— розробляти заняття із застосуванням різних комп'ютерних технологій

навчання (метод індивідуального навчання, особистісно зорієнтоване навчання і та ін.)

— вміти використовувати комп'ютерні технології для роботи з батьками.

Опишемо зміст роботи на кожному етапі.

Метою першого етапу було уточнення знань студентів про функції і роботу з комп'ютером у власній і навчальній діяльності та ознайомлення їх з методикою використання комп'ютера в майбутній професійній діяльності. На цьому етапі було реалізовано першу педагогічну умову – інформатизація викладання фахових дисциплін у процесі професійної підготовки майбутніх вихователів дітей дошкільного віку засобами комп'ютерних технологій.

Насамперед студентами було прочитано навчальні курси «Основи інформатики», «Сучасні інформаційні технології в освіті», «Нові інформаційні технології та сучасні ТНЗ». Матеріал цих курсів склав міцне підґрунтя для подальшої роботи. Безпосередньо в експерименті було задіяно фахові методики «Дошкільна лінгводидактика», «Методика ознайомлення дітей з довкіллям», «Методика ознайомлення дітей з українським народознавством у ДНЗ», «Інноваційні педагогічні технології в дошкільній освіті» та розроблений нами у ДНЗ спецкурс «Методика навчання дітей дошкільного віку комп'ютерної грамоти» (Відповідно БКДО).

Програмою спецкурсу передбачалося три модулі:

Перший модуль «Сучасні комп'ютерні технології в навчально-виховному процесі ДНЗ» був присвячений розкриттю і характеристиці сучасних комп'ютерних технологій, доступних дітям дошкільного віку з їх комп'ютерною презентацією.

Другий модуль «Методика роботи з комп'ютерними технологіями в дошкільному навчальному закладі». Змістом цього модулю розкривалася методика роботи з комп'ютером із дітьми старшого дошкільного віку: ознайомлення дітей з комп'ютером, комп'ютерні розвивальні ігри, навчальні програми з розвитку мовлення, ознайомлення з довкіллям, українським

народознавством, навчання грамоти та ін.

Третій модуль: «Комп'ютерні технології у роботі з батьками та в управлінській діяльності ДНЗ». Його зміст передбачав озброєння майбутніх вихователів методиками роботи з батьками дітей старшого дошкільного віку засобами комп'ютерних технологій та використанням комп'ютерних технологій в управлінській діяльності завідувача та методичній роботі педагога-методиста ДНЗ.

Крім того, було розроблено електронний підручник для студентів з «Дошкільної лінгводидактики», за яким працювали студенти третіх курсів експериментальних груп. Вважаємо, що електронний підручник має низку відмінностей від паперового підручника: індивідуальна траєкторія проходження сторінок підручника; підтримка візуального сприйняття інтерактивними та мультимедійними ефектами; інтерактивна система управління зображення на екрані. Заняття зі студентами відбувались у комп'ютерному класі.

Основним методом формування професійної компетентності майбутніх вихователів дітей дошкільного віку засобами КТ було обрано інформатичне мікрОВикладання засобами комп'ютерних технологій, яке передбачало виокремлення окремого інформатичного вміння у процесі викладання конкретної фахової дисципліни, теоретичне ознайомлення студентів з цим умінням; перегляд навчального фільму, який давав можливість спостерігати практичне використання цього вміння; підготовка 3-5-хвилинного фрагмента заняття для демонстрації цього вміння; проведення заняття зі студентами та запис його на диск; обговорення та аналіз заняття з іншими студентами під керівництвом викладача [72, с. 170].

Крім того, формування професійної компетентності майбутніх вихователів засобами КТ у процесі викладання фахових дисциплін передбачало: усвідомлення ними завдання і мети вивчення матеріалу; самостійна підготовка матеріалу для опрацювання засобами комп'ютерних технологій; теоретичний аналіз матеріалу, формування відповідних навичок;

формування асоціативних інформатичних зв'язків; апробація асоціативних інформатичних зв'язків на аналогічних навчальних завданнях інших дисциплін; аналіз отриманих результатів (рис. 2.4).

Такий підхід до професійної підготовки майбутніх вихователів був спрямований на формування у нього, крім професійної компетентності, яка входить до переліку його кваліфікаційної характеристики, множини професійно-зорієнтованих асоціативних інформатичних зв'язків. Інформаційний масив такої підготовки базувався на відкритій архітектурі освітньої діяльності, яка передбачала доступ до навчального контенту як через відкритий інформаційний простір, з використання комп'ютерних технологій, так і внутрішні електронні ресурси навчального закладу.



Рис. 2.4 Формування професійної компетентності майбутніх вихователів дітей дошкільного віку засобами комп'ютерних технологій

Інформатичне мікрвикладання із застосуванням комп'ютерних технологій дає можливість реалізувати ідею широкої інтеграції комп'ютерних технологій у навчальний процес вищого навчального закладу. Водночас інформатичне мікрвикладання є дидактичною одиницею індивідуального навчального проекту, який об'єднує комп'ютерну програму, інформаційний

масив, завдання та інструкцію його виконання. Студент, вирішуючи дидактичне завдання, будував власну інформатичну модель виконання цього завдання, вибирав адекватні технології, способи реалізації. При виконанні комп'ютерно-зорієнтованого завдання у студента формувалися знання, уміння формулювати мету, оцінювати результати виконання, визначати логічні зв'язки з іншими поняттями та явищами, планувати та організовувати досягнення мети через використання доступних технологічних процесів. На початкових етапах роботи студенти вибирали добре обізнані пакети програм (із складу офісних програм), на пізніших етапах роботи переходили до більш вузькоспеціалізованих, професійних програм, відповідно до вивчення кожної фахової дисципліни.

Результатом такої інтеграції було отримано множину професійно-зорієнтованих інформатичних асоціативних зв'язків, що в поєднанні із достатнім рівнем сформованості професійної компетентності майбутніх вихователів забезпечило формування високого рівня інформатичної складової професійної компетентності. Пройшовши таку підготовку, випускники вишів виявились готовими до інформатичної діяльності в дошкільному навчальному закладі (рис. 2.5).

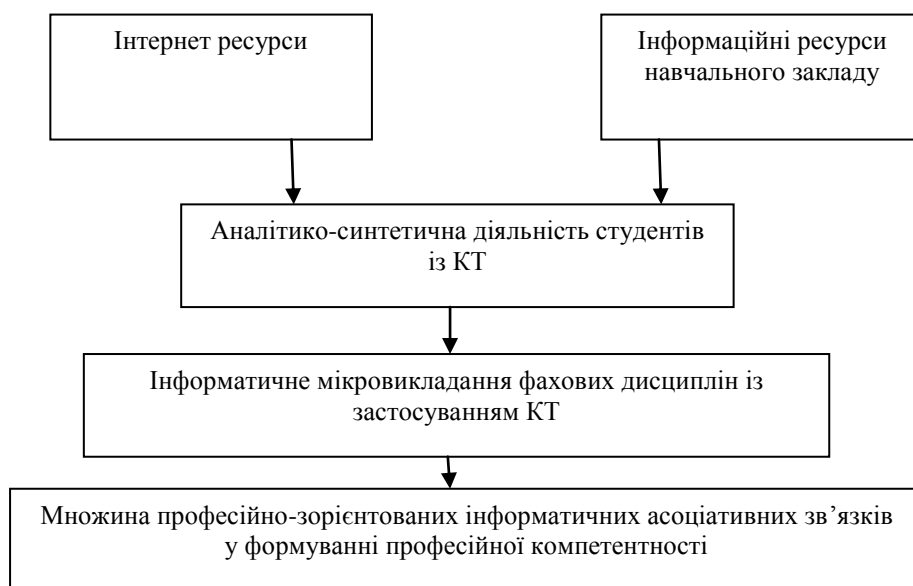
За традиційною для вищих навчальних закладів моделлю навчання домінують викладач. Студент у цій моделі має залежне положення, що не стимулює його до активних дій, його основна роль – це сприймання і засвоєння соціального досвіду. В інформатичній моделі провідна роль у процесі навчання належить студенту, він визначає параметри свого навчання і приймає принципові рішення. Завдання викладача зводиться до підтримки розвитку від повної залежності до повного самоуправління в роботі з комп'ютером. Поєднання традиційної моделі, необхідної для формування професійних знань, умінь і навичок із інформатичною моделлю, яка забезпечує формування інформатичної складової компетентності, дає можливість ефективно забезпечити підготовку вихователя дошкільного закладу, який володіє сучасними комп'ютерними технологіями та методиками організації

навчального процесу в ДНЗ.



Рис. 2.5 Професійно-інформатична діяльність майбутнього вихователя

Проілюструємо прикладами фрагментів занять зі студентами за першим модулем «Сучасні комп'ютерні технології у навчально-виховному процесі ДНЗ», розробленого спецкурсу «Методика навчання дітей дошкільного віку комп'ютерної грамоти».

Тема. «Організація та методика використання сучасних комп'ютерних технологій навчання».

Мета: розширити та конкретизувати знання студентів щодо організаційних, технічних та методичних аспектів використання сучасних інформаційних технологій навчання. Поглиблювати знання про сучасні тенденції виховання й навчання дітей дошкільного віку.

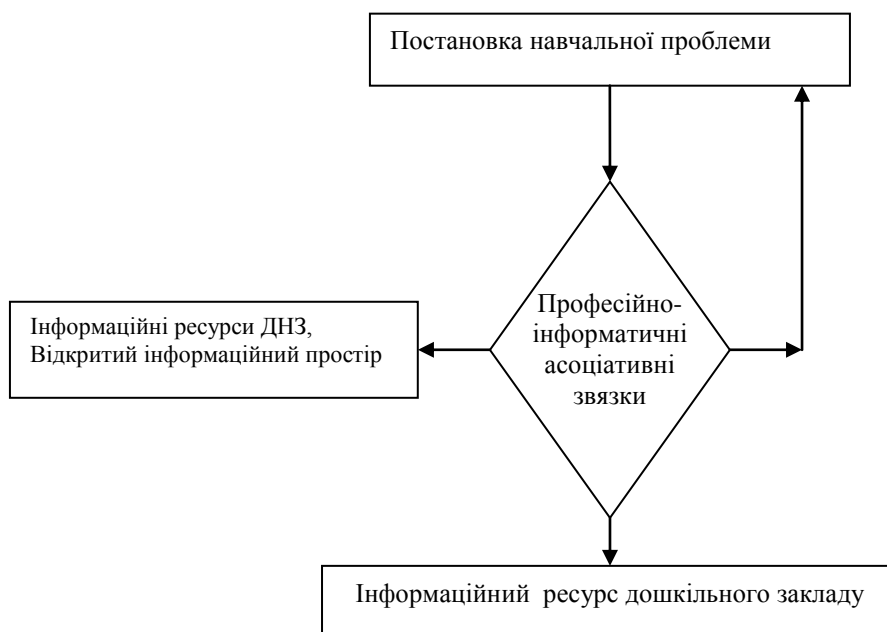
Студентам було прочитано текст лекції відповідно до програми (див. Додаток 3). Після лекції студенти отримали завдання скласти конспект заняття для дітей старшого дошкільного віку щодо їх ознайомлення із комп'ютером та здійснити аналіз заняття. На основі цього потрібно було

створити загальний інформаційний банк занять з використанням комп'ютерних технологій на подібну тематику для подальшого користування й обміну. Наприклад, план-конспект заняття, розробленого студентами Галиною Б. та Христиною З. для дітей старшого дошкільного віку:

Тема. «Ознайомлення з Робочим столом, програмами та значками».

Мета: ознайомити дітей з призначенням та функціями Робочого столу, його основними об'єктами та навчити з ними працювати;

Обладнання: комп'ютер, документ Microsoft Word із завданнями.

Словник: Робочий стіл, ярлик, значок.

Структура заняття: вправа «Мікрофон», повторюють правила роботи з комп'ютером.

Мотивація навчальної діяльності: дітей заохочують, що за кожну правильну відповідь вони отримують фішку. Фішка – картка із зображенням левеняти, що працює за комп'ютером. Запитання до дітей:

- Що таке Робочий стіл?
- Що знаходиться на Робочому столі комп'ютера?
- Чим значки відрізняються від ярликів?

Фізкультхвилинка. Практичні завдання діти виконують у текстовому редакторі MS Word, де зображено дві корзини (рожева та блакитна) та картинки «значків» і «ярликів». Дітям пропонують відсортувати ярлики від значків, перетягуючи в рожеву корзину – ярлики, а в блакитну – значки. Порахувати кількість ярликів у рожевій корзині та за допомогою клавіатури в рожевій хмаринці поставити цифру. Порахувати кількість значків у блакитній корзині та за допомогою клавіатури в блакитній хмаринці поставити цифру (див. Додаток К).

Проілюструємо прикладом конспекту заняття студентки О. Стецюк на матеріалі казки «Маша і ведмідь» для дітей старшого дошкільного віку.

Тема. Закріпити знання і вміння дітей роботи з комп'ютером.

Мета: ознайомити дітей з принципом будови та роботи основних апаратних складових ПК, їх основними характеристиками; розвивати увагу,



пам'ять, логічне мислення; виховувати інформаційну культури, інтерес до предмета, акуратність, дисциплінованість, посидючість.

Обладнання: комп'ютер, документ Microsoft Word із завданнями.

Словник: системний блок, монітор, мишка, клавіатура, колонки.

### Хід заняття

#### I. Організаційний етап.

Привітання, перевірка готовності до заняття.

#### II. Мотивація навчальної діяльності.

Сьогодні на занятті ми з вами відправимося в подорож за кадрами мультфільму «Маша і Ведмідь» та познайомимося з основними складовими комп'ютера.

#### III. Вивчення нового матеріалу.

*Вихователь запускає презентацію «Маша і Ведмідь».*

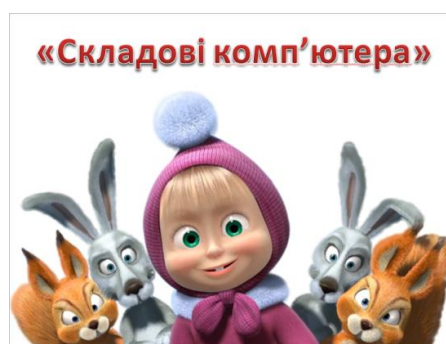

Побачила одного разу Маша по телевізору комп'ютер.

«Я теж такий хочу!» – закричала вона. І тоді Ведмідь Маші подарував комп'ютер. Зраділа Маша і стала усім хвалитися новим комп'ютером.

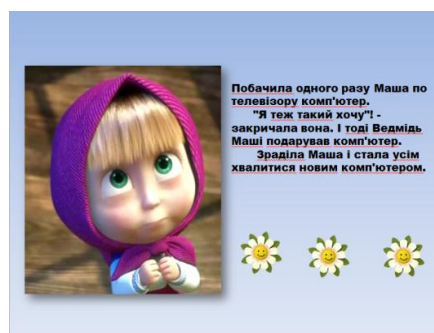

А Вовки, дізнавшись про це, позаздрили Маші, і комп'ютер у неї вкрали. Але, оскільки самі користуватися комп'ютером не вміли, вирішили вони його

сховати. А щоб не знайшла Маша комп'ютер, розібрали його на частини і сховали в різних куточках лісу.

Зажурилася Маша. Зрозуміла, що не варто було хвалитися на увесь ліс. Але робити нічого, потрібно вирушати на пошуки комп'ютера. «Стій, Маша, - говорить Ведмідь, - а складові частини комп'ютера ти знаєш?» - «Ні, не знаю», - «А як же ти їх шукатимеш?»

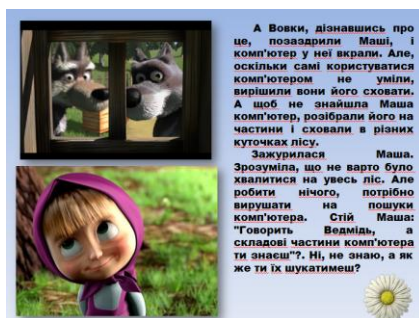

- Допоможіть друзі мені вивчити комп'ютер.

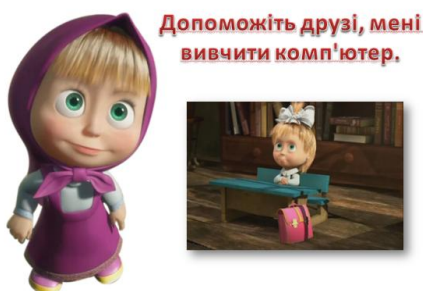

**Монітор.** Призначений для виведення на екран текстової та графічної інформації. За допомогою монітора ми можемо бачити зображення (фільми, мультфільми, фотографії та інше).



**Системний блок.** Це пристрій, у якому знаходиться пам'ять, що зберігає всю нашу інформацію.



**Мишка.** Це пристрій, який допоможе нам відкривати програми, він рухає курсор і дає команди комп'ютеру.



**Клавіатура,** за допомогою якої ми вводимо інформацію в комп'ютер.



**Колонки.** Це пристрій, за допомогою якого виводиться інформація – це звуки, музика.



І відправилася Маша в дорогу! Коли їй на зустріч Їжак.

Вирішила Маша запитати про комп'ютер у Їжака. А Їжак і говорить: «Знаю, знаю! Але спочатку відгадай мою загадку!»



Загадка. Якщо є складна робота,  
 Мусить бути лиш охота,  
 Бо зі мною буде толк,  
 Адже я – системний .....(Системний блок)

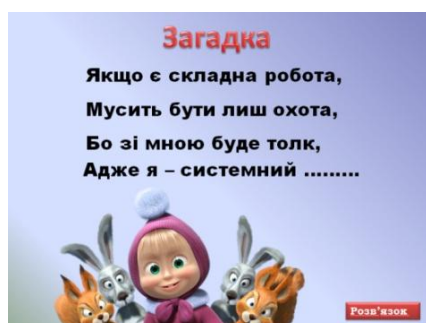

І пішла Маша далі лісом. Раптом з дерева впала їй під ноги шишка.  
 Дивиться Маша вгору, а там – Білка на дереві сидить!  
 І нове завдання Маші говорить.

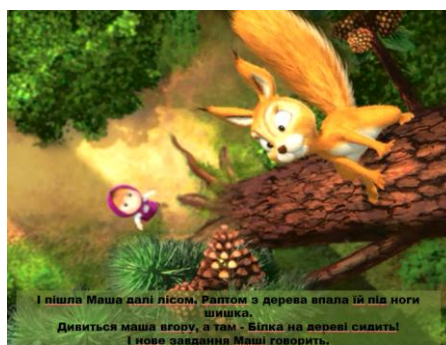

Завдання. Я показую об'єкти,  
 Фото-, відеопроекти.  
 Я не плеєр, не мотор,  
 А звичайний – ..... (Монітор)

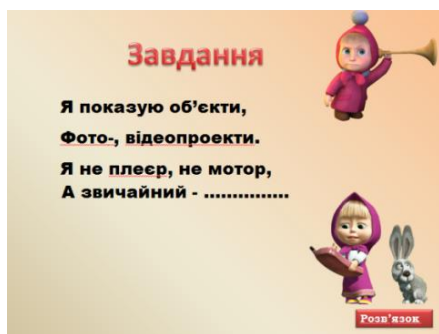

Маша побачила Метелика запитує: «Скажи, Метелик, чи не бачив ти мій комп'ютер?»

«Бачив, бачив! – засміявся метелик. – Але спочатку відгадай загадку!»

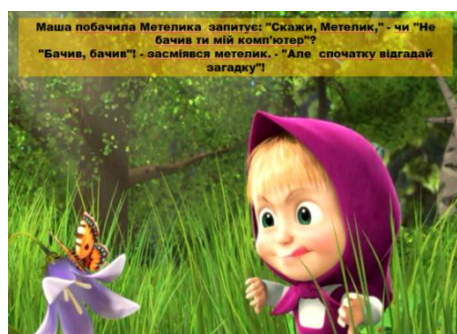

Завдання. Я не нишпорю в коморах,  
Не ховаюся по норах.  
Ковзаю по столу трішки,  
Бо комп'ютерна я .....(Мишка)



Зустріла Маша Зайця. І запитує: «А ти не знаєш де мій комп'ютер?»

«Знаю, Маша! – відповів Заєць. – Але я боюся Вовків. Відгадай хоч загадку!»





Загадка. А, Б, В, Г, Д і кома –

Всім мабуть уже відома

Така клавiшна структура.

Звісно ж, це .....(Клавiатура)

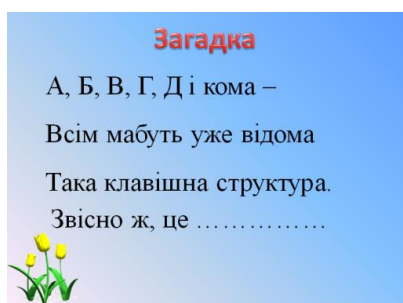

- Ведмедик, ведмедик!!! Я змогла, я відшукала комп'ютер!!! Я з усіма завданнями впоралася!

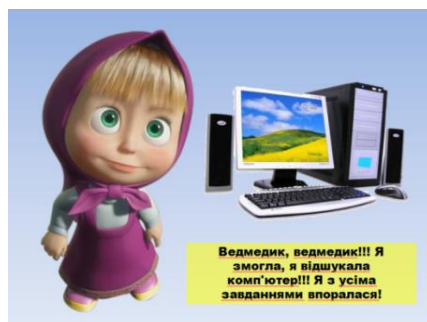

- Спасибі Вам за допомогу! Молодці!



IV. Узагальнення і систематизація отриманих знань.

### *Фронтальне опитування*

- Які Ви знаєте складові комп'ютера? Які його функції?
- Хто допоміг Маші відшукати запчастини комп'ютера?

### *Гра «Правильно чи не правильно?»*

- Мишка призначена для запам'ятовування інформації. *(Ні)*
- Клавіатура призначена для прослуховування музики. *(Ні)*
- Монітор призначений для перегляду фотокарток, мультиків, кіно. *(Так)*

### V. Підсумок заняття.

Дякую за увагу, ви сьогодні були молодці. До побачення.

Метою другого продуктивно-діяльнісного етапу було озброєння майбутніх вихователів уміннями та навичками самостійної роботи з комп'ютерними програмами професійної спрямованості. Студенти працювали з такими комп'ютерними програмами:

- OpenOffice.org — це вільний пакет офісних програм, розроблений з метою замінити відомий набір програм Microsoft Office, як на рівні форматів, так і на рівні інтерфейсу користувача. OpenOffice.org дозволяє зберігати всі дані у відкритому форматі OpenDocument Format (ODF), схваленому міжнародною організацією за стандартизацією ISO (ISO / IEC 26300:2006), та в інших поширених форматах;

- Software Editor — потужний текстовий редактор, який підтримує всі основні функції роботи з текстом. Підтримувані формати тексту — RVF, RVP, RTF, XML, HTML, TXT, EXE. Вставка зображень у таких форматах: BMP, EMF, WMF, ICO, JPG, GIF (включаючи анімовані), PNG, SWF;

- графічні редактори, серед яких, у свою чергу, виділяють: редактори растрової графіки (Paint, Corel Photo Paint) та редактори для створення анімацій (Adobe Flash, Ammo, Animation Works Interactive);

- програми для перегляду графічних зображень (Microsoft Office Picture Manager, ACDSee);

- Microsoft PowerPoint. Застосування комп'ютерних презентацій на заняттях дозволяє ввести новий лексичний, країнознавчий матеріал у найбільш

захоплюючій формі, реалізується принцип наочності, що сприяє міцному засвоєнню інформації;

- Microsoft Publisher. У ній є все необхідне для створення і публікації високоякісних ефективних рекламних матеріалів, незалежно від поставленої мети, будь то розповсюдження новин електронною поштою, розробка поштових листівок. Розробка і створення публікацій як друкарських, так і електронних, таких, що мають якісний зовнішній вигляд і легкий для читання вміст - невід'ємна складова процесу роботи сучасних ДНЗ;

- Microsoft Office Outlook — персональний комунікатор. До складу Outlook входять: календар, планувальник завдань, записки, менеджер електронної пошти, адресна книга. Підтримується спільна мережева робота;

- Microsoft Office Access – це система управління базами даних (СУБД). Як і інші продукти цієї категорії, вона призначена для зберігання і пошуку даних, подання інформації в зручному вигляді та автоматизації часто повторюваних операцій (таких, як ведення рахунків, облік, планування тощо). За допомогою Access можна розробляти прості та зручні форми введення даних, а також здійснювати обробку даних і видання складних звітів;

- комп'ютерна програма «Живий звук» включає в себе спеціально підготовлений набір навчально-корекційних та розвивальних підпрограм, які спрямовані на допомогу дітям, що мають порушення мовлення різного ступеня тяжкості та походження;

- програма «Професор Хіггінс» справжній помічник у роботі з граматики англійської мови. Програма містить різноманітні вправи на відпрацьовування граматики й дозволяє успішно орієнтуватися в різноманітті граматичних часів англійського дієслова;

- навчально методичний комплекс Way Ahead — шестирівневий курс англійської мови для дітей молодшого та середнього дошкільного віку. Основу курсу складають різноманітні завдання, спрямовані на формування мовних і мовленнєвих навичок дітей. Зміст вправ і типи завдань складені з урахуванням інтересів дитини, її вікових (фізичних та психологічних) особливостей. До



складу кожного з НМК Way Ahead входить CD-ROM. Інтерактивні ігри й інші захоплюючі вправи, спрямовані на закріплення пройденого мовного матеріалу в ігровій формі, дозволяють повною мірою реалізувати особистісно зорієнтований підхід до вивчення англійської мови, закладений у підручнику і максимально розкрити творчий потенціал дитини;

- комп'ютерна логопедична програма «Ігри для Тигри», призначена для корекції загального недорозвитку мовлення у дітей старшого дошкільного та молодшого шкільного віку. Детальну інформацію про програму «Ігри для Тигри» можна знайти на сайті [www.logopunkt.ru/tigra.htm](http://www.logopunkt.ru/tigra.htm);

- «Світ за твоїм вікном» - комп'ютерна програма для навчання старших дошкільників з різними відхиленнями в розвитку [http://npstoik.ru/vio/inside.php?ind=articles&article\\_key=108](http://npstoik.ru/vio/inside.php?ind=articles&article_key=108) та багато інших програм професійної спрямованості, з використанням яких майбутні вихователі дітей дошкільного віку удосконалювали власні вміння та навички самостійної роботи з комп'ютером. Вебсайти, на яких знаходиться інформація стосовно навчання комп'ютерної грамотності дітей дошкільного віку та цікаві загальні методичні матеріали, подано в додатку П.

Було запропоновано розробити проекти «Розвивальні ігри для навчання грамоти для дітей старшого дошкільного віку» та «На гостинах в українських казок».

На цьому етапі студенти працювали за другим модулем спецкурсу «Методика роботи з комп'ютерними технологіями у дошкільному навчальному закладі». Наводимо приклад заняття.

Тема. Розвивальні ігри для дітей.

Мета: вчити майбутніх вихователів добирати комп'ютерні ігри для дітей старшого дошкільного віку, аналізувати їх зміст, розробляти конспекти занять з використанням комп'ютерних ігор.

Під час лекції студенти ознайомились з класифікацією комп'ютерних онлайн-ігор для дошкільників та їх зразками. Онлайн-гра - це комп'ютерна гра, що використовує постійне з'єднання з Інтернетом. Було виокремлено такі групи

онлайн-ігор для дітей старшого дошкільного віку: розмальовки, аркади, розвивальні ігри та онлайн пазли.

Розмальовки для дітей - це онлайн-гра, що сприяє розвитку дитини, дозволяє їй по-справжньому розважитися та показати всім свої здібності. Діти завжди із захопленням розмальовують різних казкових героїв, тварин, сюжетні малюнки тощо. Завдяки ним кожна дитина має можливість створити власний світ, обираючи фарби за своїм бажанням. Розмальовки для дітей - це не тільки цікаве проведення часу, а й корисне заняття, оскільки під час розфарбовування малюнків розвивається дрібна моторика рук, увага, вміння зосереджуватись. Серед розмальовок було обрано такі онлайн-ігри: «Рибалка», «На вершині гори», «Канікули», «Корівка» та інші. Онлайн-ігри цієї групи є на сайтах:

<http://pustunchik.ua/games/coloring>

<http://45.at.ua/stuff/razukrashki/3>

<http://zolotoiylei.donetskedu.com/uk/site/rozmalovki.html>

Аркади - популярні онлайн-ігри для дітей старшого дошкільного віку, вони поєднують у собі різноманітні елементи стратегії, стрільби, логічного мислення, а також екшн ігри. Здебільшого вони пропонують гравцеві проходити рівні і збирати різні бонуси по дорозі, тікаючи від чудовиськ і монстрів. Це своєрідна симуляція життя у певній цікавій ситуації. Зазвичай вони не вимагають серйозного вибору стратегії, а важлива в них тільки чіткість рухів, швидкість реакції, а також відмінний окомір. Здебільшого ігри аркади онлайн мають простий ігровий процес, які не змінюється протягом гри. У переважній більшості таких ігор необхідно проявляти добру реакцію для досягнення результату. Зазвичай у них розвинена система різноманітних бонусів, таких як нарахування очок, тимчасове поліпшення особливостей персонажу та ін. Одним з найвідоміших прикладів аркадних ігор є культова гра Pac-Man. Пакман - це кругла жовта істота, що складається тільки з рота і очей. У завдання гравця входить зібрати всі білі крапки, і при цьому уникнути зіткнень з привидами. Рівень закінчується тільки тоді, коли з'їдені всі крапки. До категорії аркад для дітей дошкільного віку належать такі ігри: «Йеті

спорцмен», «Солодкі скарби», «Волейбол» та інші. Сайти аркадних онлайн-ігор:

<http://pustunchik.ua/games/game>

[http://girchychnazosh.at.ua/stuff/action\\_arcade/bird\\_family/1-1-0-579](http://girchychnazosh.at.ua/stuff/action_arcade/bird_family/1-1-0-579)

<http://dnz189.dnepredu.com/ru/site/arkadni-igri.html>

Розвивальні ігри для дітей онлайн - це не тільки засіб для розваги, а ще й супер здатність навчити дитину, міркувати, винаходити і доводити. Дитячі розвивальні ігри-онлайн багатожанрові і не мають вікових обмежень, ігри на будь-який смак. За допомогою цих ігор можна легко навчити дітей математики та інших наук, що в майбутньому допоможе дитині легше адаптуватися. До цієї категорії ігор належать: «Юний композитор», 3D гра «Вправний пілот», «Смачно-швидко», «Знайди і запам'ятай» та багато інших. Розвивальні онлайн-ігри на таких сайтах:

<http://pustunchik.ua/games/logical>

<http://koloboksad.jimdo.com/комп-ютер-у-дитсадку-і-вдома/>

<http://ua.playgame24.com/gameforchildren/>

Пазли ігри онлайн для дітей старшого дошкільного віку. Збираючи по крихітках, маленьких крупинках, велике зображення дитина розвиває навички логічного мислення та уяви. Перевага онлайн пазлів у тому, що не потрібно зберігати шафу коробок з пазлами. Онлайн-ігри пазли не вимагають великого ігрового простору, все відбувається у вікні браузера, а кількість зібраних зображень не обмежена кількістю купленими іграми. До того ж ігри абсолютно безкоштовні, а розділи постійно оновлюються новими іграми пазлами. До онлайн ігор цієї групи входять: «Зимова прогулянка», «Корівка Маняша», «Зая на відпочинку» ті інші. Сайти ігор-онлайн групи «Пазли»:

<http://pustunchik.ua/games/puzzles>

[http://es-area.net/pazli\\_tag.html](http://es-area.net/pazli_tag.html)

<http://ua.playgame24.com/puzzles/>

Завдання.

Студентам було запропоновано - підібрати комплекс розвивальних

комп'ютерних ігор для дітей старшого дошкільного віку за допомогою мережі Інтернет та зробити їх аналіз.

Матеріал: модеми, ноутбуки, колонки.

Процедура виконання:

Пропонуємо процедуру виконання завдання.

1. У пошукових системах знайти сайти з розвивальними комп'ютерними онлайн-іграми для дітей старшого дошкільного віку. Наприклад, сайт: <http://kolobokсад.jimdo.com/комп-ютер-у-дитсадку-і-вдома/> (сайти можуть бути різні).

2. Обрати розвивальну комп'ютерну онлайн-гру для старших дошкільників (гра може бути у форматі 3D).

3. Зробити аналіз розвивальної комп'ютерної онлайн-гри за такими критеріями:

- мета комп'ютерної онлайн-гри;
- завдання розвивальної онлайн-гри;
- процедура комп'ютерної онлайн-гри;
- позитивне і негативне у змісті онлайн-гри.

Наприклад, студентами Ларисою Г. та Оксаною К. було підібрано проаналізовано і розвивальні комп'ютерні онлайн-ігри за допомогою мережі Інтернет.

- «Пори року» - це розвивальна онлайн-гра для дітей старшого дошкільного віку. Сайт гри:

[http://deti.mail.ru/forsmall/game/vremena\\_goda/?play=1](http://deti.mail.ru/forsmall/game/vremena_goda/?play=1)

Мета комп'ютерної онлайн-гри - закріпити знання дітей про: пору року, частини доби, явища природи.

Завдання онлайн-гри:

- а) у певному порядку переставити картки від зими до осені;
- б) від ранку до ночі;
- в) поставити слова під картки.

Курсором мишки дитина наводить на картку із зображенням відповідної

пори року і переставляє її на потрібне місце. Клацаючи курсором мишки на картку, дитина бачить явища погоди відповідної пори року. Наприклад, обравши картку осені та клацнувши на неї, бачить зміну погодних умов, тобто починає опадати листя з дерев, з'являються хмаринки, падає дощик, утворюється калюжа. Кожна із чотирьох карток дає можливість дитині бачити природні умови та зміни пір року. Якщо дитина правильно виконала завдання, то на екрані монітора висвітлюється - «Ти молодець!», що заохочує її до подальшої роботи.

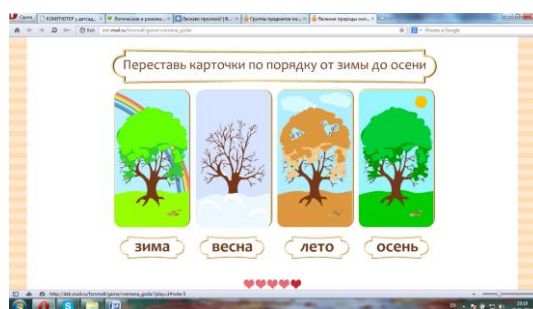

Наступне завдання передбачало закріплення понять про частини доби - чотири картки, кожна із зображенням ранку, дня, вечора або ночі, потрібно було їх у певному порядку перекласти від ранку до ночі. Після виконаного завдання висвітлюється - «Ти молодець!».

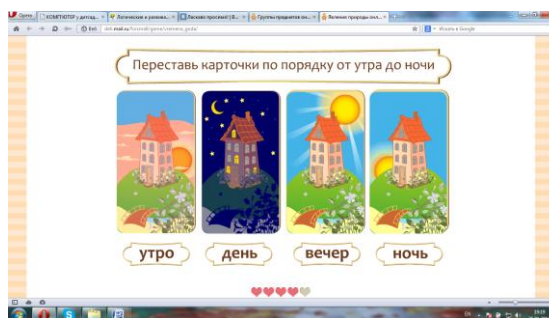

І останнє завдання допомагало закріпити в дітей поняття про явища природи. На екрані монітора висвітлюється 6 карток із різними погодними явищами та слова - сніг, град, дощ, блискавка, спека та холод. Потрібно було кожне слово поставити до відповідної картки. Наприклад, слово «спека» переставити під картку, де зображено сонечко, а слово «холод» під картку, на якій зображено сніг.

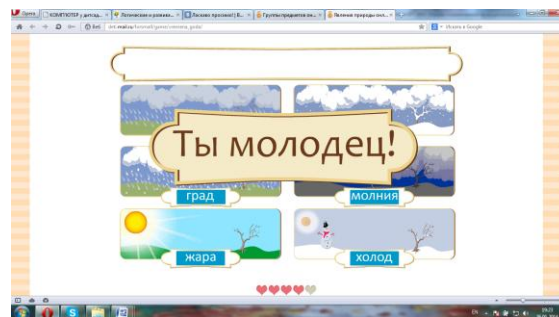
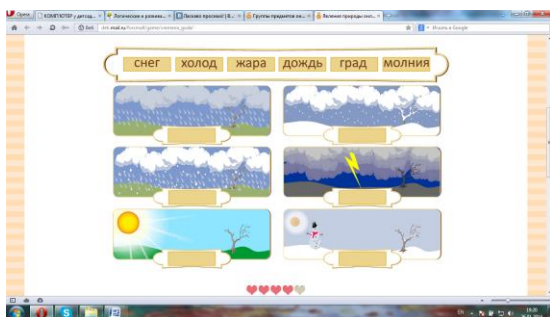

Якщо завдання виконано правильно, з'являється - «Ти молодець!». Після виконання всіх завдань дітям пропонується повторити гру.

Студентів учили проводити віртуальні екскурсії. Дидактичні завдання віртуальної екскурсії було розподілено на такі підрозділи: підготовка віртуальної екскурсії, проведення екскурсії, підведення підсумків екскурсії.

Підготовчий етап заняття передбачав: підготовку технічного супроводу заняття; обґрунтування педагогічної мотивації заняття; підготовку дітей до заняття;

Екскурсія в музей <http://www.panotours.ru/muzei.html>

Екскурсія у тваринний світ <http://www.gbmt.ru/ru/excursions/virtual/>

Екскурсія в бібліотеку [http://old.nlb.by/navigator/Biblio\\_pres\\_03.html](http://old.nlb.by/navigator/Biblio_pres_03.html)

У процесі вивчення дисципліни «Методика ознайомлення дітей з українським народознавством у ДНЗ» (напрямок підготовки 6.010101 «Дошкільна освіта» ОКР «Бакалавр») було використано елементи методики мікрОВикладання комп'ютерних технологій. Проілюструємо прикладом.

Тема. «Ознайомлення дітей з рідним краєм» (практичне заняття, старший дошкільний вік)

Мета: уточнити, розширити знання студентів щодо методики ознайомлення дітей з рідним краєм, прищеплювати вміння використовувати КТ у роботі з дітьми.

План практичного заняття.

1. Перегляд відео сюжетів з теми.
2. Відповідь на контрольні запитання.
3. Перегляд віртуальної 3D екскурсії.

#### 4. Завдання для самостійного опрацювання.

Матеріал: методичні вказівки, роздатковий матеріал (тестові завдання), диск (відео сюжети з теми), модем, проектор, ноутбук, колонки.

Процедура виконання:

Перегляд віртуальної 3D екскурсії по місту Мукачево через Інтернет.  
Завдання.

1. Увійти на сайт <http://карпаты3д.com/krasota-i-zdorove/tsentry-otdykha/item/mukachevo2.html>
2. За допомогою стрілок рухатися визначними місцями краю (див. Додаток Л)

З метою узагальнення уявлень щодо різновидів віртуальних 3D екскурсій, студенти отримували завдання скласти банк віртуальних 3D екскурсій визначними місцями Закарпатської області для дітей старшого дошкільного віку та здійснити їх аналіз. Студентами був створений загальний інформаційний банк віртуальних 3D екскурсій визначними місцями Закарпатської області за допомогою комп'ютерних технологій для подальшого користування й обміну. Наприклад, добірка віртуальної 3D екскурсії, запропонована студентами Іванною Ш. і Вірою Ф., містила такі подорожі в казку через Інтернет:

- «замок Паланок». 3D екскурсія до замку Паланку.

Увійти на сайт

<http://карпаты3д.com/stoit-uidet/item/palanokzamok.html> ;

Перший слайд - нижній замок. Тут діти бачать терасу із квітами, кав'ярню-крамницю та міст до середнього замку;

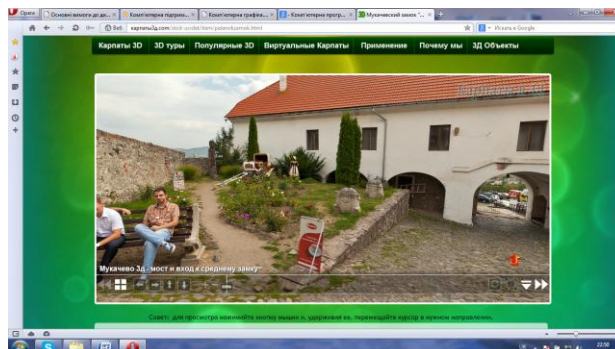



Другий слайд - вхід у середній замок. Стрілки червоного кольору (після активації жовтого) з надписами. Біля входу в середній замок – прилавки, де продаються сувеніри, по бокам кам'яні стіни із загратованими вікнами, а попереду кам'яні сходи, що продовжують вхід до середнього замку. За допомогою стрілки діти потрапляють в іншу частину середнього замку.



Третій слайд - прекрасні кам'яні стіни, дерев'яні двері, арки світло рожевого та білого кольорів; велика кількість людей, які із захопленням фотографують та оцінюють цінність старовини. Поруч розміщений прилавок із сувенірами. Вгорі чисте безхмарне небо. Внизу – чітко викладено річкові камені, поміж якими де-не-де проростає трава.

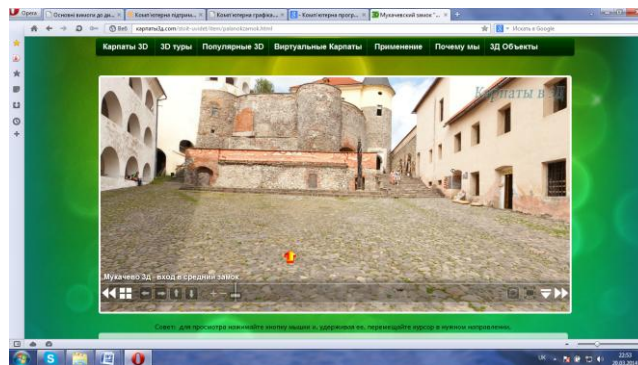

Четвертий слайд – стрілкою діти рухаються до верхнього замку. Прекрасні арки з квітами, лавочки на яких відпочивають туристи. Криниця, яка має свою історію: туристи, кидаючи в неї монети, загадують бажання. З правого боку стоїть замок Паланок у мініатюрі, де чітко видно кожну його частину. З лівого - пам'ятник Шандору Петефі - угорський поет, публіцист, революційний діяч сербського і словацького походження. Пам'ятник збільшується на весь екран, якщо на нього навести курсор мишки і клацнути лівою кнопкою. За



допомогою стрілки жовтого кольору діти потрапляють відразу в центр міста Мукачеве чи в будь-який інший куточок Закарпаття (див. Додаток М).

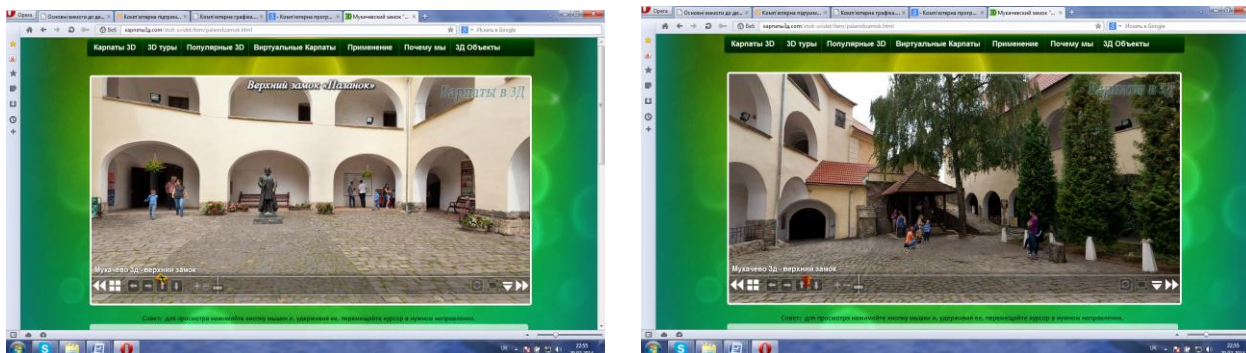

Узагальнюючи 3D подорож, дітям було запропоновано подивитися відео сюжет про замок Паланок упродовж 5 хв, за допомогою сайту <http://www.youtube.com/watch?v=Tr2Zh4Om9Go>.

Опишемо процедуру мікрОВикладання на практичному занятті з теми «Українська казка в дошкільному закладі»

План практичного заняття

1. Перегляд відео сюжетів з теми.
2. Відповідь на запитання.
3. Тестові завдання для самоконтролю.
4. Подорож у казку через Інтернет.
5. Завдання для самостійного опрацювання.

Матеріал: методичні вказівки, роздатковий матеріал (тестові завдання), диск (відео сюжети з теми), модем, проектор, ноутбук, колонки.

Подорож у казку через Інтернет:

1. Увійти на сайт <http://kazky.org.ua/>.
2. Відкрити підпункт  «Книгарня».
3. Обрати підрозділ  «Українські народні казки».
4. Вибрати відповідну казку (див. Додаток Л).

З метою узагальнення уявлень щодо різновидів віртуальних подорожей до українських казок, студенти отримували завдання скласти банк віртуальних подорожей до української казки для дітей дошкільного віку, здійснити їх аналіз та створити загальний інформаційний банк віртуальних подорожей до

української казки за допомогою комп'ютерних технологій для подальшого користування й обміну. Наприклад, добірка віртуальної подорожі до української казки, запропонована студентами Русланою Б. і Мариною М., містила такі подорожі в казку через Інтернет:

- казка «Телесик». Віртуальна подорож за допомогою комп'ютерних технологій у казку «Телесик» містить такі етапи роботи: увійти на сайт <http://kazky.org.ua/>; відкрити підпункт «Книгарня»; обрати підрозділ «Українські народні казки»; обрати відповідну казку із переліку. Після перечитування казки, пропонується подивитись ілюстрації до казки «Телесик» за допомогою сайту

[http://sovetskiymultik.at.ua/photo/multiki\\_na\\_bukvu\\_i/ivasik\\_telesik/384](http://sovetskiymultik.at.ua/photo/multiki_na_bukvu_i/ivasik_telesik/384).

Переглядаючи ілюстрації, здійснити аналіз казки. Запитання:

- У якій казці ми сьогодні були на гостинах?
- Назвіть головних героїв казки?
- Де саме вони зображені на екрані?
- Як з'явився на світ Телесик?
- Ким стала бабуся для Телесика?
- Покажіть на екрані, як допомагав Івасик-Телесик дідусеві і бабусі.
- Яка біда скоїлася з Телесиком?
- Де на екрані зображена зміючка?
- Як Івасику вдалося обдурити зміючку Оленку?
- Хто врятував Телесика від зміїв?
- Покажіть на екрані гусеня, яке врятувало Телесика.

Узагальнюючи подорож, дітям запропоновано подивитися мультфільм «Телесик», тривалістю 8 хв, за допомогою сайту

<http://www.youtube.com/watch?v=MC1ewxо6о6с>.

Студенти виготовляли портфолію з фахових методик та портфолію з теми «Використання комп'ютерних технологій у дошкільному закладі» (див. Додаток Р).

- На цьому етапі реалізувалася педагогічна умова - наявність

відповідного інформаційного середовища на факультетах дошкільної освіти. У ВНЗ на факультетах дошкільної освіти насамперед було створене комп'ютерно-інформаційне середовище, а саме: комп'ютерний клас, у якому було 20 персональних комп'ютерів фірми Hewlett-Packard, комп'ютерні програми для дітей дошкільного віку та студентів, мультимедійні дошки. (див. Додаток П).

Означена педагогічна умова передбачає створення інформаційного середовища у ДНЗ. Для підтримки стійкого рівня працездатності та збереження здоров'я дітей велике значення мають умови, в яких проходять заняття за комп'ютером. Вони проводяться лише в присутності вихователя або викладача. Нами було створено комп'ютерно-ігровий комплекс, який складався з комп'ютерної зали і зали релаксації. Комп'ютерний зал розміщувався у приміщенні з природним освітленням із обов'язковою орієнтацією вікон на північ чи північний схід.

Температуру повітря в залі витримували у межах 19-22<sup>o</sup>C при відносній вологості 62-52%. Для підвищення вологості використовували спеціальні пристрої або резервуари з водою (наприклад-акваріуми). Провітрювання проводили до і після заняття, оскільки недотримання таких вимог до мікроклімату могло привести до зміни рівня іонізації повітря та співвідношення легких і важких аероіонів у приміщенні обладнаним комп'ютерною технікою.

Площа комп'ютерної зали визначалася з розрахунку 6<sup>m2</sup> на одне робоче місце. Таких робочих місць у нашому випадку було 7-8 в одній залі. Робочі місця розміщувалися по периметру приміщення, вздовж стін.

Робоче місце – це зручний стіл, стілець, комп'ютер, саме тому стіл складався із двох частин і був одномісним. На одній частині столу розміщувався монітор, на іншій – клавіатура. Комп'ютери дітей були обладнані навушниками та мікрофонами.

Особлива увага приділялась облаштуванню робочого місця педагога - це був потужний персональний комп'ютер, оскільки він виконував значно більше організаційних та методичних функцій. Крім того, у педагога були принтер та сканер для виготовлення методичних матеріалів та дитячих робіт,

цифровий фотоапарат, акустичні колонки, мікрофон.

Комп'ютери було об'єднано в локальну мережу, обладнану приводами DVD-ROM та звуковими картами. Вся техніка відповідала вимогам Державних санітарних правил і норм «Влаштування і обладнання кабінетів комп'ютерної техніки в навчальних закладах та режим праці дітей на персональних комп'ютерах» [181].

Опишемо конкретні приклади самостійної роботи на цьому етапі.

Виготовлення портфоліо «Використання комп'ютерних технологій у дошкільному закладі».

Мета: проаналізувати теоретичні засади процесу інформатизації навчання у ДНЗ та визначити проблеми КТ у методичному аспекті.

Зміст портфоліо:

1. Теоретичні засади процесу інформатизації навчання у ДНЗ.
2. Конструювання системи занять з використанням КТ.
3. Дитина та комп'ютер. За чи проти?
4. Що шкідливо для здоров'я дітей у роботі з комп'ютером?
5. Користь від комп'ютера?
6. Проблеми КТ у методичному аспекті.

Портфоліо з теми «Використання комп'ютерних технологій у дошкільному закладі» дивись у додатку Р.

Виготовлення портфоліо «Рідна мова – засіб інтелектуального розвитку дитини» з дисципліни «Дошкільна лінгводидактика».

Мета: виготовити відповідні матеріали для самостійної роботи з фахових методик.

Зміст портфоліо:

1. Вправи для розвитку мовлення.
2. Ігри для розвитку мовлення.
3. Гра «Картинки – загадки».
4. Особливості організації занять з розвитку зв'язного мовлення.
5. Вимоги до організації та проведення мовленнєвих занять.

6. Поради батькам щодо розвитку мовлення дошкільників.

7. Як працювати над словником? (див. Додаток Р).

Метою третього – креативно-інформаційного етапу було максимальне занурення студентів в активну самостійну творчу комп'ютерно-інформаційну діяльність як в умовах ДНЗ, так і на педагогічній практиці в ДНЗ. На цьому етапі студенти працювали за третім модулем спецкурсу «Комп'ютерні технології у роботі з батьками та в управлінській діяльності ДНЗ».

Крім того, студентам було прочитано навчальний курс інформативної спрямованості «Організація і керівництво навчально-виховною роботою ДНЗ».

На третьому етапі було реалізовано педагогічну умову – індивідуалізація та інтенсифікація використання комп'ютерних технологій у навчально-виховному процесі ВНЗ.

Результати експерименту щодо впровадження індивідуалізації навчання у процесі формування професійної компетентності майбутніх вихователів дітей дошкільного віку засобами комп'ютерних технологій засвідчили позитивні зміни в самостійній діяльності студентів, як-от:

- студенти, враховуючи думку викладача, змогли адекватно проводити самооцінку рівня своєї професійної компетентності, що дозволяло їм самостійно і достатньо обґрунтовано визначати змістові лінії вивчення комп'ютерних технологій;

- студенти постійно аналізували вплив поточного оцінювання на результати підсумкового контролю, це давало можливість їм обирати шляхи інтенсифікації аудиторної та самостійної роботи;

- у студентів помітно підвищилися пізнавальні потреби, як результат усвідомлення ними ефективності досягнення навчальної мети при використанні комп'ютерних технологій;

- підвищився інтерес до навчання, прагнення до реалізації освітніх функцій в умовах динамічного розвитку інформатично-комунікаційних технологій;

- виникла потреба створення власних проектів комп'ютерних

моделей, що реалізують навчально-виховні завдання дошкільного закладу;

- зросла регулярність навчальної діяльності, ініційована не стільки адміністративними вимогами, скільки суб'єктивними прагненнями студентів, що перебували на індивідуальних планах;

- робота викладача часто набувала індивідуально-зорієнтованого характеру, що дозволяло враховувати особливості студента і створювати відповідні умови для розвитку творчих підходів щодо розробки проектів навчально-виховного процесу в дошкільному закладі;

- під час проведення лекцій викладач переносив акцент із змістової складової на інформатичну, проводив аналіз фрагментів і прикладів використання комп'ютерних технологій для створення проектів навчання дітей дошкільного віку;

- під час проходження практики студенти вивчали особливості залучення батьківських колективів та управлінської діяльності до вирішення творчих завдань щодо використання комп'ютерних технологій у ДНЗ.

Впровадження інтенсифікації самостійної роботи з КТ дозволяла студентам витратити більше часу не на відтворення інформації, а на її пошук і відбір та творчу переробку.

Опишемо зміст роботи третього етапу.

Студентів учили складати самостійно конспекти занять, майстер-класи щодо роботи з комп'ютером у ДНЗ за відповідною схемою. Наприклад, конспект заняття, розроблений студенткою О. Чепігою.

Тема. «Комп'ютерний дивосвіт. Робота з графічним редактором. Розвиток творчих здібностей».

Завдання: продовжувати знайомити дітей із можливостями комп'ютера; називати його основні зовнішні пристрої. Вчити орієнтуватися вказівкою в полі екрану монітору; вдосконалювати навички володіння маніпулятором «Мишка»;

Продовжувати вчити:

- Створювати графічні сюжети за допомогою наявних шаблонів (геометричних фігур);

- Використовувати палітру кольорів у графічному редакторі;
- Орієнтуватися на екрані монітора, співвідносячи частини зображення за величиною. Закріпити правила ТБ. Виховувати комп'ютерну грамотність дітей, естетичний смак, сприйняття, розвивати логічне мислення під час виконання завдань.

Корекційно-розвивальні завдання: розвивати зорове сприйняття, зоровий гнозис (впізнавання), зоровий аналіз і синтез; зорово-моторну координацію, бінокулярний та центральний зір, окоруховий апарат та дрібні м'язи рук.

#### Хід заняття.

Вихователь: Підійдіть зі мною до вікна, подивіться на пейзаж, який ми бачили з вікна. Яка пора року? Подивіться в далину, що ми там бачимо? Які дерева? А які дерева стоять перед нашим вікном? Яке найгарніше? (2-3 р.) Тепер давайте оченятами покліпаємо.

Вихователь: Підійдіть до мене і подивимось, що ми тут бачимо?

Діти: Дівчинку.

Вихователь: А який вираз обличчя у дівчинки? (здивований), як ви думаєте, чому вона так захопилася ялинкою?

Діти: Тому, що вона сподобалася їй.

Вихователь: Нещодавно було у нас свято, дівчинці дуже сподобалась ялинка, давайте спробуємо створити таку саму з геометричних фігур. На столах викладіть з різних геометричних фігур ялинку та прикрасьте її.

Робота за столами. Гімнастика для очей.

Вихователь: діти, підійдіть до комп'ютера і пригадайте, з яких частин він складається.

Діти: Монітор, системний блок, мишка, клавіатура.

Вихователь: Перед початком роботи пригадаємо правила, які потрібно дотримуватись для безпечної роботи.

Пригадують правила.

- Не можна довго сидіти за комп'ютером;

- Не можна торкатися дротиків;

- Не можна замінювати час прогулянки або обіду, на гру з комп'ютером.

Вихователь: Якою клавішею мишки будемо користуватися? Що зображено на моніторі комп'ютера? (геометричні фігури) Які саме? (трикутники, прямокутники, коло) Яких розмірів? (різних)

Вихователь: Давайте спробуємо за допомогою клавіші перенести найменший трикутник з лівого боку монітора на середину. Для цього підведемо курсорчик до трикутника, утримуючи пальчик на курсорі, перетягнемо його в потрібне місце.

Діти виконують завдання.

Вихователь: Найкращі ялинки ми роздрукуємо і подаруємо нашим гостям, і зробимо виставку робіт.

Самостійна діяльність дітей, допомога вихователя кожній дитині в роботі з «мишею».

Проілюструємо прикладом план-конспекту майстер-класу для вихователів ДНЗ із навчання елементів грамоти студенткою І. Оськіною.

Тема. «Ігрові технології як засіб навчання грамоти».

Мета: надати методичні рекомендації учасникам майстер-класу щодо завдань і змісту роботи на кожному етапі ознайомлення старших дошкільників з елементарними граматичними узагальненнями; показати педагогам ефективність використання ігрових технологій у навчанні дошкільників грамоти та презентувати педагогічний досвід використання КТ на заняттях з розвитку мовлення; формувати індивідуальний стиль творчої педагогічної діяльності учасників майстер-класу.

Матеріал: проектор, екран, комп'ютер, аркуші паперу А4 (3 шт.), маркери, клей (3 шт.), старі газети або журнали, олівці, папір у клітинку, предметні картинки, друковані картки, зображення тварин, інтелектуальна карта ведучого, презентація, конспект, електронна інтелект-мапа (див. Додаток К). Комп'ютерно-інтелектуальне заняття «До країни комп'ютерії» подано в додатку К.



До педагогічної практики кожний студент індивідуально розробляв мультимедійні презентації для дітей на самостійно обрану тему. Наприклад, презентація з теми «Період адаптації у дошкільному навчальному закладі» розроблена Іванною Ш. Презентація передбачає 10 слайдів із порадами щодо адаптації дитини в дошкільному закладі (див. Додаток Т).

На третьому етапі студентів учили організовувати роботу з батьками. Їм пропонувалося: організовувати батьківську групу в одній із соціальних мереж; створити батьківську сторінку на сайті дошкільного закладу; висвітлювати онлайн трансляції подій, що відбуваються в дошкільному закладі. Майбутні вихователі одержали завдання організовувати роботу з батьками під час педагогічної практики. Проілюструємо прикладом.

Студенти групи ДО-41, перебуваючи на педагогічній практиці, організовували роботу з батьками засобами КТ. Студенти Мая Б. та Марина С. запропонували соціальні мережі, де батьки мали змогу безкоштовно створити власну мережу. Подано сайти і назви мереж:

- «EDUKIT» <http://schoolchampion.in.ua/>
- «Мій світ» <http://my.mail.ru/my/welcome>
- «Щоденник» <http://shodennik.ua/>
- «Класна Оцінка» <http://klasnaocinka.com.ua/>
- «uCoz» <http://www.ucoz.ua/>

Після вибору батьками відповідної соціальної мережі подано інструкцію щодо наповнення сайту (див. Додаток Н). Наголошено, що дані сайту обов'язково потрібно поповнювати різними подіями, що відбуваються в дошкільному закладі за допомогою фото, відео та тексту. Панель інструментів у «EDUKIT» містить: «Інструменти», «Сторінка» та «Додатки». Підпункт до панелі «Інструменти» - «Нова сторінка» - дає можливість додати нову сторінку на цьому сайті. Підпункт «Карта сайту» включає в себе: новини, інформацію

про заклад, бібліотека, галерея, тести, наші традиції, наша гордість, корисні посилання, форум, файловий архів, календар, чат, гостьова книга, форма зворотного зв'язку. Підпункти до панелі «Сторінка» - дають можливість видалити сторінку, змінити права доступу та поміняти назву сторінки. «Додатки» - змінити шаблон дизайну сторінки [205]. Таким чином, батьки та вихователі ДНЗ ознайомленні з роботою на сайті «EDUKIT» і в подальшій співпраці можуть використовувати комп'ютерні технології для підвищення власної професійної компетентності.

За змістом курсу «Організація і керівництво навчально-виховною роботою в ДНЗ» студентів вчили використовувати КТ в управлінській діяльності. Проілюструємо прикладами.

Студенти розробляли проект імідж «Дошкільний заклад» - «Оберіг», «Дошкільний заклад» - «Ялинка» та ін. Проілюструємо прикладом змісту проекту «Навчися для того, щоб навчати», розробленого студенткою Іришею П.

Мета: підвищення якості навчання та виховання дітей дошкільного закладу через підвищення рівня компетентності педагогів ДНЗ у використанні сучасних технологій, технічних засобів навчання дітей та їх використання для створення предметно-розвивального середовища.

Завдання:

1. Навчити педагогів працювати з програмами для ПК: Word, Nero, Word Excel, Power Point, ACDSee та ін.

2. Навчити будувати діаграми та працювати з графічними об'єктами.

3. Ознайомити педагогів з принципами роботи з мультимедійним проектором;

4. Розширити знання і вміння педагогів у галузі використання можливостей Інтернету, роботі з різними пошуковими системами.

5. Навчити педагогів застосовувати сучасні навчальні технології з використанням комп'ютерного та мультимедійного обладнання на заняттях з дітьми та в роботі з батьками.

Для реалізації проекту в ДНЗ було створено і постійно вдосконалювали умови для навчання педагогів роботі з сучасними технічними засобами навчання: працюють кваліфіковані педагоги, які постійно займаються самоосвітою, що підвищують кваліфікацію, відвідуючи різні форми методичного навчання, та прагнуть заповнити прогалини у своїх знаннях і крокувати в ногу з часом.

Учасники проекту: вихователі дошкільного навчального закладу, діти та батьки.

Етапи реалізації проекту:

#### 1. Мотиваційний.

Методист повинен довести до відома вихователів актуальність цієї проблеми та «намалювати» перспективи навченості роботи на комп'ютері. Етап реалізуватиметься за допомогою таких заходів: круглий стіл та мозковий штурм.

#### 2. Інформаційний.

Методист збирає інформацію, вивчає актуальність проблеми. Заходи: анкетування педагогів, вивчення запропонованих програм для навчання азів роботи на ПК.

#### 3. Репродуктивний.

Методист знайомить колектив із роботою ПК, практичним його застосуванням за принципом - теорія в поєднанні з практикою.

#### 4. Узагальнювальний.

Методист та всі вихователі самостійно застосовують ПК, виконують тестові завдання. Проводять засідання гуртка, тести та практичні завдання.

#### 5. Творчий.

Всі вихователі вільно використовують ПК та цифрове обладнання. Виготовляють матеріал засобами ПК. Заходи: заняття з дітьми та проведення відкритих заходів для батьків і колег.

#### 6. Рефлексивно-оцінювальний.

Методист та всі вихователі вивчають результативність проекту через: анкетування вихователів та батьків, співбесіди з дітьми та вихователями.

Отже, можемо дійти висновку, що матеріали спецкурсу «Методика навчання дітей дошкільного віку комп'ютерної грамоти», що спрямовані на усвідомлення студентами різноманітних можливостей використання комп'ютерних технологій у педагогічному процесі сучасного ДНЗ, ефективно вплинули на підготовку студентів. Цьому сприяло також використання КТ у рамках курсів «Дошкільна лінгводидактика», «Методика ознайомлення дітей з довкіллям», «Методика ознайомлення дітей з українським народознавством у ДНЗ» та «Інноваційні педагогічні технології в дошкільній освіті».

У процесі педагогічної практики та в дошкільному навчальному закладі студенти удосконалювали вміння щодо підвищення рівня професійної компетентності засобами комп'ютерних технологій, розробці дидактичного матеріалу для батьків та дітей (презентації, публікації, проекти, майстер-класи, навчально-пізнавальні заняття, розвивальні комп'ютерні ігри, 3D екскурсії, віртуальні подорожі), організації і проведенні консультування батьків та педагогічних працівників із дошкільною освітою тощо.

#### **2.4. Порівняльні результати рівнів сформованості професійної компетентності майбутніх вихователів дітей дошкільного віку засобами комп'ютерних технологій на констатувальному та прикінцевому етапах**

По завершенні формувального етапу експерименту було проведено контрольні зрізи на прикінцевому етапі за методикою і тестами аналогічними констатувальному етапу експерименту.

Щоб досягти максимально точних результатів, увесь комплекс досліджень проводився, дотримуючись типових умов традиційного навчання для студентів контрольних груп. Загальна кількість студентів, що навчалися за експериментальною методикою – 200 студентів, аналогічно здійснювалась і контрольна група експериментальної програми. Заняття проводились у дошкільних та вищих навчальних закладах. Проаналізуємо одержані дані.

На початку експерименту було проведено діагностику рівня сформованості професійної компетентності у студентів контрольних та експериментальних груп, що проводилася шляхом оцінювання результатів виконання практичних робіт і тестових завдань, які охоплювали різні теми з професійно-зорієнтованих курсів. Було створено власні дидактичні матеріали, користуючись різним програмними засобами. Також оцінювалися створені студентами розробки комп'ютерно-зорієнтованих проектів у дошкільному дитячому закладі. Проводилося опитування, метою якого було визначити рівень інформатизації повсякденної діяльності студентів.

Результати визначення рівня сформованості професійних компетентностей в експериментальних та контрольних групах стали основою організації експериментальної роботи.

Для порівняння емпіричних розподілів рівня знань у контрольних та експериментальних групах було застосовано критерій Пірсона  $\chi^2$ , який дає можливість порівнювати розподіли ознак, представлені в будь-якій шкалі. Емпіричне значення  $\chi^2$  тим більше, чим більші відмінності між розподілами [97, с. 150]. Достовірні результати за цим критерієм можна отримати, якщо вибірка становить 200 осіб. Вимоги з формування теоретичної частоти, кількості розрядів були дотримані:

- 1) вибірки випадкові;
- 2) вибірки незалежні і члени кожної з вибірок незалежні між собою;
- 3) шкала вимірів до формувального етапу експерименту є шкалою найменувань із 3-ма категоріями;
- 4) шкала вимірів після формувального етапу експерименту є шкалою найменувань із 3-ма категоріями.

Щоб виявити статистично значущі відмінності у рівнях сформованості професійної компетентності майбутніх вихователів дітей дошкільного віку засобами комп'ютерних технологій у контрольних та експериментальних групах було використано метод перевірки статистичних гіпотез. На початку

формульованого етапу експерименту проводилась перша група вибірок щодо рівнів сформованості професійної компетентності студентів контрольної та експериментальної груп. За середнім балом таких оцінок від 3 до 5 балів з кроком 0,25 було утворено шкалу означених вибірок. Друга група вибірок проводилась на основі розробленої рейтингової системи для знань та вмінь студентів із комп'ютерних технологій у професійній діяльності після формульованого етапу експерименту. Шкала, що використовувалась у цій системі, з кроком 0,5 обрана за шкалу вимірів для цієї групи вибірок.

Сформулюємо нульову та альтернативну гіпотези.

Нульова гіпотеза  $H_0$ : ймовірності попадання студентів контрольної та експериментальної вибірки в кожен з  $i$  категорій ( $i=1,2, \dots, C$ , де  $C=9$  для першої групи вибірок,  $C=11$  – для другої) рівні, тобто  $p_{1i}=p_{2i}$  і вищий рівень знань в експериментальних групах пояснюється випадковими чинниками.

Альтернативна гіпотеза  $H_1$ :  $p_{1i} \neq p_{2i}$  хоча б для однієї з категорій, тобто більш високий рівень знань пояснюється результатом впровадження запропонованої методики.

Обчислення показника критерію  $\chi^2$  відбувається за формулою

$$\chi^2 = \sum_{j=1}^k \frac{(f_{ej} - f_m)^2}{f_m},$$

де  $f_{ej}$  – емпірична частота по  $j$ -тому розряду ознаки;

$f_m$  – теоретична частота;

$j$  – порядковий номер розряду;

$k$  – кількість розрядів ознаки. В нашому випадку  $k = 3$ .

Теоретична частота розраховується як добуток частки цієї групи ( $d$ ) та суми спостережень цієї ознаки. Для того, щоб встановити критичне значення  $\chi^2$ , потрібно визначити число ступенів свободи  $\nu$ . Число ступенів свободи при порівнянні двох емпіричних розподілів визначається за формулою

$$\nu = (k - 1) \cdot (c - 1),$$

де  $c$  – кількість розподілів, що порівнюються. Оскільки наявні два розподіли – для контрольних та експериментальних груп, то  $c = 2$ .

Таким чином, для нашого випадку  $\nu = 2$ .

Зі статистичних таблиць [97, с. 228] визначимо критичне значення  $\chi^2$  для  $\nu = 2$ :

$$\chi_{\rho}^2 = \begin{cases} 5,991 & \rho \leq 0,05 \\ 9,21 & \rho \leq 0,01 \end{cases}, \quad (2.4)$$

де  $\rho$  – імовірність відхилення правильної гіпотези, тобто рівень статистичної значимості.

Отже, якщо ми отримуємо показник критерію  $\chi^2$ , який за своїм числовим значенням більше наведеного критичного значення, то представлені розподіли рівнів у контрольних та експериментальних групах мають суттєві відмінності, які подано у табл. 2.6.

Таблиця 2.6

**Розподіл і обробка даних щодо контрольних та експериментальних груп на констатувальному етапі експерименту (%)**

Група \ Рівні	Високий	Задовільний	Низький
ЕГ	5,5%	20,2%	74,3%
КГ	4,4%	19,8%	75,8%

Для спеціальності «дошкільна освіта»  $\chi_{\text{дсп}}^2 = 0,221$  і  $K_{\text{експ}} < K_{\text{кр}}$  ( $0,221 < 5,991$ ). Це дозволяє дійти висновку, що на початку формувального етапу експериментальна і контрольна вибірки не мали статистично значущих відмінностей за 5% рівня значущості, що є підставою прийняття нульової гіпотези. На початку експерименту виявлено незначні відмінності між контрольними та експериментальними групами це дає можливість вважати, що результати були ідентичними.

Динаміку зростання використання комп'ютерних технологій в експериментальних і контрольних групах за когнітивно-інформаційним критерієм за показником - використання студентами комп'ютерних технологій у самостійній навчальній діяльності представлено в таблиці 2.7 та рис. 2.6.

Таблиця 2.7

**Розподіл студентів за показником щодо використання КТ у самостійній навчальній діяльності**

<b>Критерії</b>	<b>Інтервал</b>	<b>Контрольна</b>	<b>Експериментальна</b>
1	3 - 3,25	2	1
2	3,25 - 3,5	7	6
3	3,5 - 3,75	24	15
4	3,75 - 4,0	49	31
5	4,0 - 4,25	41	51
6	4,25 - 4,5	32	38
7	4,5 - 4,75	19	20
8	4,75 - 5,0	15	18
9	5,25 - 5,5	8	11
10	5,5 - 5,75	2	6
11	5,75 - 6,0	1	3
		200	200

Виявлення показника щодо перевірки стану використання студентами КТ у самостійній навчальній діяльності за когнітивно-інформаційним критерієм проводилося за допомогою письмових відповідей студентами на низку запитань. Запропоновані запитання такого типу:

- Як часто Ви користуєтесь комп'ютером?
- До яких дисциплін Ви використовуєте комп'ютер? і ін.





Рис. 2.6. Розподіл студентів за показником щодо використання КТ у самостійній навчальній діяльності

Результати аналізу розподілу студентів за когнітивно-інформаційним критерієм за показником - використання студентами комп'ютерних технологій у самостійній навчальній діяльності подано в таблиці 2.8.

Таблиця 2.8

**Результати аналізу розподілу студентів за показником щодо використання КТ у самостійній навчальній діяльності**

Емпіричні частоти	$f_{ej}$	$f_m$	$(f_{ej} - f_{\delta})$	$(f_{ej} - f_{\delta})^2$	$\frac{(f_{ej} - f_{\delta})^2}{f_m}$
1.	82	68	14,5	210,25	3,114815
2.	53	68	-14,5	210,25	3,114815
3.	107	117	-10	100	0,854701
4.	127	117	10	100	0,854701
5.	11	16	-4,5	20,25	1,306452
6.	20	16	4,5	20,25	1,306452
	400	400	0	$\chi_{емп}^2 =$	10,55193

За результатами статистичних обчислень  $\chi^2_{\text{дсп}} = 10,551$ . Цей результат дозволяє дійти висновку, що розподіл результатів у контрольних та експериментальних групах має помітні відмінності, оскільки то  $\chi^2_{\text{емп}} > \chi^2_{\text{кр}}$ . Різниця між показниками контрольних та експериментальних груп викликана низьким рівнем сформованості професійної компетентності студентів контрольних груп за когнітивно-інформаційним критерієм за показником - використання студентами комп'ютерних технологій у самостійній навчальній діяльності. Показник використання КТ у самостійній навчальній діяльності у процесі експерименту для контрольної групи зазнав незначних змін, тоді як експериментальна група досягла відчутного приросту. Аналіз структури результатів виконання навчальних завдань показує, що студенти контрольних груп використовують комп'ютерні засоби переважно для підготовки рефератів та дидактичних матеріалів.

Оскільки в цьому випадку вплив інших чинників був мінімізований, то вважаємо, що ці відмінності зумовлені використанням у системі підготовки фахівців запропонованої методики зорієнтованої на застосування комп'ютерних технологій.

Вивчення будови та функціональних характеристик комп'ютерної техніки є основою інформатичної культури сучасного фахівця дошкільної освіти та важливою складовою в системі формування інформатичних компетентностей вихователя дітей дошкільного віку. Технічні та технологічні принципи роботи комп'ютерної техніки деталізовані у шкільному курсі інформатики та комп'ютерної техніки. В процесі експерименту було зосереджено увагу на поглибленому вивченні функціональних характеристик та показниках як загальнодоступних, так і специфічних програмних продуктів. Як показують результати експерименту, засвоєння функціональних характеристик програмних пакетів корелюється із рівнем знань та вмінь сформованих при вивченні основ інформатики в школі та наявності комп'ютерної техніки у власному використанні.

Динаміка педагогічних вимірювань навчальних результатів в експериментальних та контрольних групах за когнітивно-інформаційним критерієм за показником - обізнаності із будовою, роботою і функціями комп'ютера представлено на рис. 2.7 та у таблиці 2.9.



Рис. 2.7 Розподіл студентів за показником щодо виявлення рівня обізнаності з будовою, роботою і функціями комп'ютера

Щоб виявити обізнаність з будовою комп'ютера кожному студенту було запропоновано виконати тест, за В. Молодцьовим, де подано перелік запитань щодо основних пристроїв та програм комп'ютера. Для виявлення обізнаності студентів з функціями і роботою комп'ютера було запропоновано кожному окремо відповісти на запитання питальника, розробленого І. Мардаровою де подано такі питання:

- Як скопіювати документ?
- Як створити папку? та ін.

Результати розподілу студентів за когнітивно-інформаційним критерієм за показником - обізнаності з будовою, роботою і функціями комп'ютера подано у таблиці 2.9.

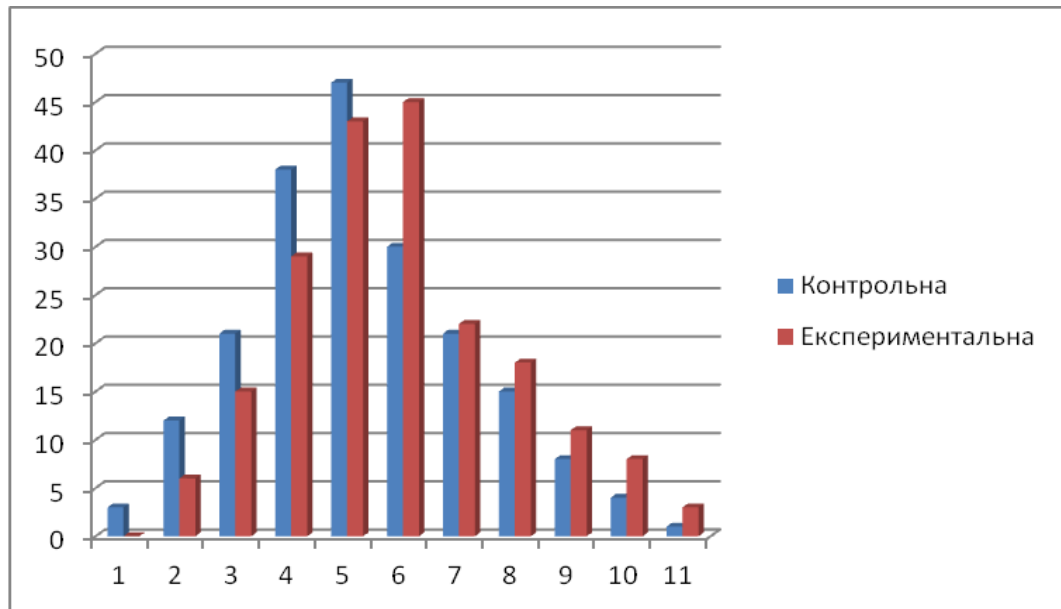
**Розподіл студентів за показником щодо виявлення рівня обізнаності із  
будовою, роботою і функціями комп'ютера**

Критерії	Інтервал	Групи	
		Контрольна	Експериментальна
1	3 - 3,25	3	0
2	3,25 - 3,5	12	6
3	3,5 - 3,75	21	15
4	3,75 - 4,0	38	29
5	4,0 - 4,25	47	43
6	4,25 - 4,5	30	45
7	4,5 - 4,75	21	22
8	4,75 - 5,0	15	18
9	5,25 - 5,5	8	11
10	5,5 - 5,75	4	8
11	5,75 - 6,0	1	3
		200	200

Результати статистичної обробки отриманих даних вказують на відмінності між контрольними та експериментальними групами  $\chi_{емп}^2 = 7,893057$ , що перевищує  $\chi_{кр}^2 = 5,99$  (див. табл. 2.10). Незначна відмінність між результатами експериментальної та контрольної груп після завершення формувального етапу експерименту можна пояснити відсутністю принципової відмінності у педагогічних підходах щодо формування знань функціональних особливостей комп'ютерної техніки. Важливим показником, що свідчить про рівень професійної компетентності вихователя дітей дошкільного віку, є стан використання КТ для формування портфоліо дитини із використанням презентаційних матеріалів.

Таблиця 2.10

**Розподіл студентів за показником щодо виявлення рівня обізнаності із  
будовою, роботою та функціями комп'ютера**

<b>Емпіричні частоти</b>	$f_{ej}$	$f_m$	$f_{ej} - f_{\hat{d}}$	$(f_{ej} - f_{\hat{d}})^2$	$\frac{(f_{ej} - f_{\hat{d}})^2}{f_m}$
1.	74	62	12	144	2,322581
2.	50	62	-12	144	2,322581
3.	113	121	-7,5	56,25	0,466805
4.	128	121	7,5	56,25	0,466805
5.	13	18	-4,5	20,25	1,157143
6.	22	18	4,5	20,25	1,157143
	400	400	0	$\chi_{емп}^2 =$	7,893057

Аналіз студентських робіт, зорієнтованих на підготовку презентаційних матеріалів вказує, що студенти достатньо вмотивовані вивченням технології представлення інформації із використанням мультимедійних технологій та презентаційних пакетів. Проте тільки студенти експериментальних груп для створення презентаційних матеріалів використовували власну педагогічну модель заняття, творчо добирали графічний навчальний матеріал та вміло компонували його за логікою заняття. Більшість студентів контрольної групи створювали презентації за зразком, або відомою із теоретичних занять моделлю. Узагальнені результати за когнітивно-інформаційним критерієм за показником щодо наявності презентаційних матеріалів для роботи з дітьми (портфоліо) у ДНЗ представлено в таблиці 2.11 та на рис. 2.8.

Для з'ясування результатів за когнітивно-інформаційним критерієм за показником щодо наявності презентаційних матеріалів для роботи з дітьми (портфоліо) в ДНЗ студентам було запропоновано заповнити картку «Мое професійне портфоліо КТ».

**Розподіл студентів щодо наявності презентаційних матеріалів  
для роботи з дітьми (портфоліо) в ДНЗ**

Критерії	Інтервал	Групи	
		Контрольна	Експериментальна
1	3 - 3,25	1	1
2	3,25 - 3,5	7	2
3	3,5 - 3,75	12	9
4	3,75 - 4,0	30	18
5	4,0 - 4,25	54	22
6	4,25 - 4,5	43	39
7	4,5 - 4,75	26	50
8	4,75 - 5,0	15	27
9	5,25 - 5,5	9	16
10	5,5 - 5,75	3	11
11	5,75 - 6,0	0	5
		200	200



Рис. 2.8. Розподіл студентів щодо наявності презентаційних матеріалів для роботи з дітьми (портфоліо) в ДНЗ

Результати аналізу даних за когнітивно-інформаційним критерієм за означеним показником подано в таблиці 2.12.

Таблиця 2.12

**Результати аналізу розподілу студентів щодо наявності презентаційних матеріалів для роботи з дітьми (портфоліо) в ДНЗ**

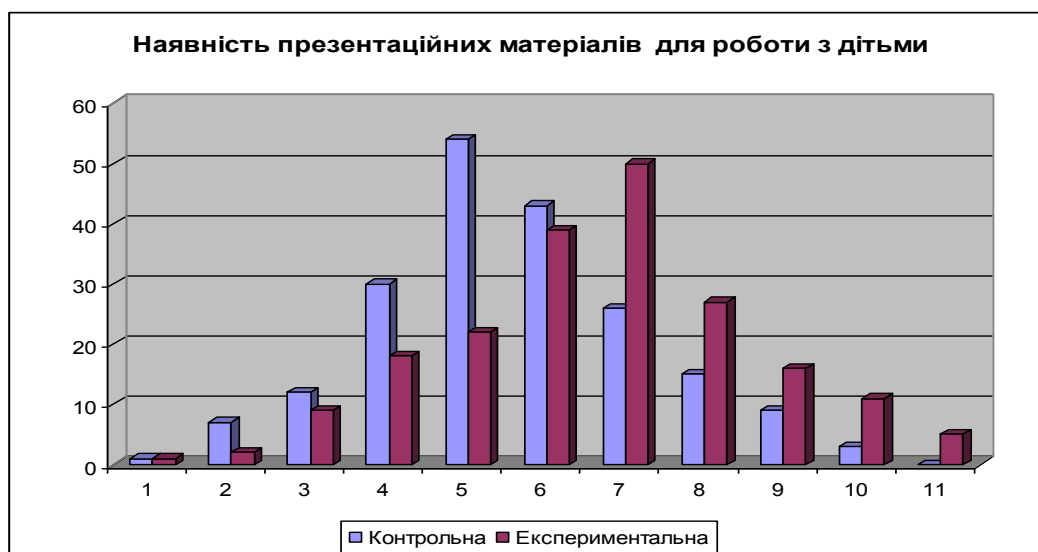
Емпіричні частоти	$f_{ej}$	$f_m$	$f_{ej} - f_{\hat{e}_j}$	$(f_{ej} - f_{\hat{e}_j})^2$	$\frac{(f_{ej} - f_{\hat{e}_j})^2}{f_m}$
1	50	40	10	100	2,5
2	30	40	-10	100	2,5
3	138	138	0	0	0
4	138	138	0	0	0
5	12	22	-10	100	4,545455
6	32	22	10	100	4,545455
	400	400	0	$\chi_{emn}^2 =$	14,09091

Статистична обробка отриманих результатів вказує на суттєві відмінності між контрольними та експериментальними групами, зокрема  $\chi_{air}^2 = 14,090$ , що перевищує  $\chi_{\hat{e}_j}^2 = 5,99$ . Експериментальна група після завершення формувального етапу експерименту досягла кращих результатів за когнітивно-інформаційним критерієм за показником щодо наявності презентаційних матеріалів для роботи з дітьми в ДНЗ.

Комп'ютерні ігри – новий вид педагогічних технологій, які суттєво розширюють методику дидактичних та сюжетних ігор, проте вимагають від вихователя достатнього рівня інформатичних та професійних компетентностей для організації та досягнення педагогічної цілі. Аналіз професійних компетентностей за показником щодо вміння моделювати (програмувати) і застосовувати комп'ютерні розвивальні ігри для дітей дошкільного віку виявив низку суттєвих чинників. Студенти контрольних груп не враховували зону найближчого розвитку дитини, добираючи навчальний ігровий матеріал.

«Видимі» проблеми у розвитку дитини поверхнево трансформувались студентами контрольної групи у спеціальні завдання виховання, методика вирішення яких передбачала використання комп'ютерних ігор, чи комп'ютерно-зорієнтованих моделей. Студенти експериментальної групи, розробляючи моделі вирішення завдань навчання, орієнтувалися на активізацію навчального процесу, через використання комп'ютерних технологій. Показник щодо вміння моделювати (програмувати) і застосовувати комп'ютерні розвивальні ігри для дітей дошкільного віку ми оцінювали при проведенні практичних занять. Асоціативні зв'язки студентів експериментальної групи дозволяли їм вміло мотивувати дитину на участь у грі, ефективно використовувати розвивальні компоненти комп'ютерної гри, а виховні моменти ігрового сюжету спрямовувати на вирішення конкретних проблемних завдань виховання дитини. Результати цієї перевірки представлено на рис. 2.9 та в таблиці 2.13.



Рис. 2.9 Розподіл студентів щодо вміння моделювати (програмувати) і застосовувати комп'ютерні розвивальні ігри для дітей дошкільного віку



**Розподіл студентів щодо вміння моделювати (програмувати) і застосовувати комп'ютерні розвивальні ігри для дітей дошкільного віку**

Критерії	Інтервал	Групи	
		Контрольна	Експериментальна
1	3 - 3,25	4	2
2	3,25 - 3,5	11	4
3	3,5 - 3,75	30	12
4	3,75 - 4,0	48	23
5	4,0 - 4,25	38	34
6	4,25 - 4,5	27	50
7	4,5 - 4,75	21	33
8	4,75 - 5,0	12	18
9	5,25 - 5,5	6	13
10	5,5 - 5,75	3	7
11	5,75 - 6,0	0	4
		200	200

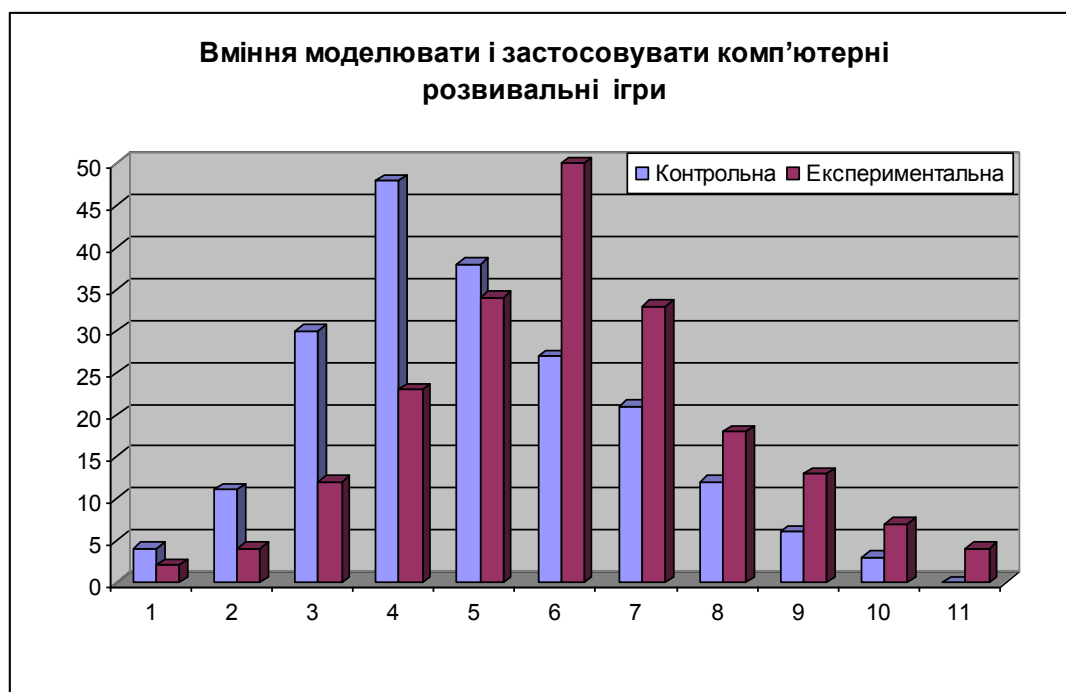
Щоб виявити вміння моделювати (програмувати), планувати (складати конспекти) заняття з комп'ютером і застосовувати комп'ютерні розвивальні ігри для дітей дошкільного віку, студентам було запропоновано дібрати комп'ютерні ігри та скласти конспекти занять з тем: «Ознайомлення з комп'ютером», «Навчання елементів грамоти засобами комп'ютерних технологій», «Розвиток мовлення засобами комп'ютерних технологій».

Результати аналізу розподілу студентів за діяльнісно-інформаційним критерієм за показником щодо вміння моделювати (програмувати) і застосовувати комп'ютерні розвивальні ігри для дітей дошкільного віку подано у таблиці 2.14.

**Результати аналізу розподілу студентів щодо вміння моделювати  
(програмувати) і застосовувати комп'ютерні розвивальні ігри  
для дітей дошкільного віку**

<b>Емпіричні частоти</b>	$f_{ej}$	$f_m$	$f_{ej} - f_{\hat{o}}$	$(f_{ej} - f_{\hat{o}})^2$	$\frac{(f_{ej} - f_{\hat{o}})^2}{f_m}$
1	93	67	26	676	10,08955
2	41	67	-26	676	10,08955
3	98	117	-18,5	342,25	2,937768
4	135	117	18,5	342,25	2,937768
5	9	17	-7,5	56,25	3,409091
6	24	17	7,5	56,25	3,409091
	400	400	0	$\chi_{\text{avr}}^2 =$	32,87282

Студенти контрольних груп добре знали вимоги щодо організації розвивальних, дидактичних та сюжетних ігор. Це можна пояснити тим, що ця тема розглядалася в межах професійно-зорієнтованих курсів. Але щодо знань про організацію моделі навчального процесу з інтегрованими комп'ютерними технологіями, то тут між контрольними та експериментальними групами виявилися статистично значущі відмінності за 5% рівня значущості, що є підставою прийняття нульової гіпотези, оскільки  $\chi_{\text{avr}}^2 = 32,872$ , що значно перевищує  $\chi_{\text{об}}^2 = 5,99$ .

Створенням власних дидактичних матеріалів студенти займалися з першого курсу. Досягнувши достатнього рівня фахової підготовки, освоївши методики та пройшовши педагогічну практику, вони розробляли достатньо професійні дидактичні матеріали. Якість підготовлених моделей залежить від рівня інформатичної підготовки та сформованих навичок інтегрувати комп'ютерні технології у навчально-виховний процес.

Окремим показником за діяльнісно-інформаційним критерієм є виявлення вмінь моделювати (проектувати) навчальні ситуації засобами комп'ютерних технологій. Проведена діагностика якості підготовлених дидактичних матеріалів із використанням КТ дозволяє констатувати наявність суттєвих відмінностей між контрольною та експериментальною групами студентів.

Студенти експериментальних груп створили більш якісні моделі, вміло адаптували відео, аудіо та графічні матеріали до завдань педагогічної практики. Пояснити ці результати можна тим, що первинним при створенні засобів моделювання ситуацій є все ж знання комп'ютерних технологій, і студенти, які оволодівали комп'ютерними засобами поза межами професійно-зорієнтованого курсу, значно відрізнялися за своїм рівнем від студентів із контрольних груп.

Проекти, підготовлені студентами експериментальної групи, відповідали всім психолого-педагогічним вимогам до цього типу дидактичних матеріалів. Проекти містять достатню кількість яскравих об'єктів різноманітних за методичним призначенням, функціональних операцій та логічних варіантів продовження змістовних траєкторій. Віртуальні середовища підтримані комп'ютерними технологіями, в яких розвиваються моделюючі навчальні ситуації, цікаві за оформленням та супроводжуються захоплюючими «педагогічними легендами».

Результати діагностики зміни показника щодо вміння моделювати (проектувати) навчальні ситуації засобами комп'ютерних технологій у контрольній та експериментальній групах представлено в таблиці 2.15 та на рис. 2.10.

Для з'ясування наявності вмінь моделювати навчальні та професійні ситуації засобами КТ студентам було запропоновано заповнити модифікований варіант тесту А. Фідлера.

**Розподіл студентів щодо вміння моделювати (проектувати) навчальні ситуації засобами комп'ютерних технологій**

Критерії	Інтервал	Групи	
		Контрольна	Експериментальна
1	3 - 3,25	4	1
2	3,25 - 3,5	12	6
3	3,5 - 3,75	24	17
4	3,75 - 4,0	50	34
5	4,0 - 4,25	42	53
6	4,25 - 4,5	25	38
7	4,5 - 4,75	20	20
8	4,75 - 5,0	15	18
9	5,25 - 5,5	6	8
10	5,5 - 5,75	2	4
11	5,75 - 6,0	0	1
		200	200



Рис. 2.10 Розподіл студентів щодо вміння моделювати (проектувати) навчальні ситуації засобами комп'ютерних технологій

Результати аналізу розподілу студентів за діяльнісно-інформаційним критерієм за показником щодо вміння моделювати (проектувати) навчальні ситуації засобами комп'ютерних технологій подано у таблиці 2.16.

Таблиця 2.16

**Результати аналізу розподілу студентів щодо вміння моделювати (проектувати) навчальні ситуації засобами комп'ютерних технологій**

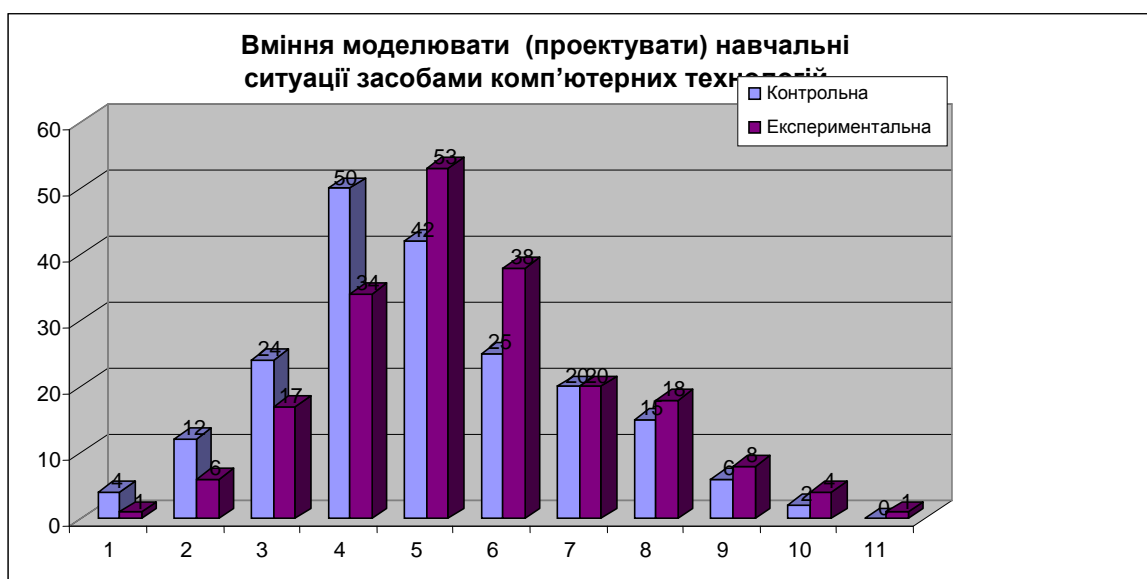
Емпіричні частоти	$f_{ej}$	$f_m$	$f_{ej} - f_{d_0}$	$(f_{ej} - f_{d_0})^2$	$\frac{(f_{ej} - f_{d_0})^2}{f_m}$
1.	90	74	16	256	3,459459
2.	58	74	-16	256	3,459459
3.	102	116	-13,5	182,25	1,577922
4.	129	116	13,5	182,25	1,577922
5.	8	11	-2,5	6,25	0,595238
6.	13	11	2,5	6,25	0,595238
	400	400	0	$\chi_{div}^2 =$	11,26524

Як показала статистична обробка результатів діагностики цього напрямку, різниця між контрольними та експериментальними групами виявилася суттєвою, про що свідчить емпіричний критерій Пірсона  $\chi_{div}^2 = 11,26524$ . Оскільки для поданої вибірки  $\chi_{ed}^2 = 5,99$ , то маємо підстави стверджувати, що дані емпіричні значення мають статистично значущі відмінності за 5% рівнем значущості, що є підставою прийняття нульової гіпотези.

Аналіз сфери професійної діяльності вихователя дошкільного закладу підтвердив низку педагогічних досліджень про важливість у роботі вихователя володіння методиками організації батьківського колективу. Проблемні педагогічні ситуації, які виникають у навчально-виховному процесі дошкільного закладу, часто пов'язані із батьківським середовищем. Сучасне середовище інформатично-комунікаційних технологій дозволяє переносити

спілкування з батьками, дітей дошкільного віку, із залів дошкільного закладу у віртуальний простір. Розробляючи дидактичну модель формування професійних компетентностей, було виділено окремий показник за діяльнісно-інформаційним критерієм – це вміння залучати батьків для спільної роботи з ДНЗ у використанні КТ для дітей дошкільного віку.

Студенти учасники експерименту, які навчались у контрольних групах, за два роки навчання оволоділи технологіями створення власних віртуальних груп у соціальних мережах. Проте проблематика і тактика поведінки та організації такої групи на вирішення актуальних проблем навчально-виховного процесу не задовольняли навіть мінімальних вимог.

Учасники експериментальної групи, активно включились у сферу віртуального спілкування у соціальних групах під час проходження педагогічної практики. Низку цікавих ідей та пропозицій щодо організації роботи із батьками у соціальних мережах було отримано із педагогічних звітів практикантів. Вважаємо педагогічно виправданою ідею підготовки спеціаліста дошкільного закладу до роботи з батьками через використання КТ. Про це свідчать і результати формувального етапу експерименту.

Результати оцінок, отриманих студентами при написанні контрольних та курсових робіт, що забезпечували формування професійних компетентностей при роботі з батьками із використанням КТ дозволило дійти висновку про суттєві зміни рівня підготовки студентів експериментальної групи. Результати оцінки показника щодо вміння залучати батьків для спільної роботи з ДНЗ у використанні комп'ютерних технологій для дітей дошкільного віку подано на рис. 2.11 та у таблиці 2.17.

Щоб з'ясувати вміння проектувати роботу з батьками щодо використання ними КТ у сімейному середовищі, студенти повинні були спланувати роботу з батьками за освітньою лінією БКДО «Комп'ютерна грамотність» на один із кварталів (за вибором) та написати консультацію для батьків з теми «Комп'ютер у житті Вашої дитини».



Рис. 2.11 Розподіл студентів щодо вміння залучати батьків для спільної роботи з ДНЗ у використанні комп'ютерних технологій для дітей дошкільного віку

Таблиця 2.17

**Розподіл студентів щодо вміння залучати батьків для спільної роботи з ДНЗ у використанні комп'ютерних технологій для дітей дошкільного віку**

Критерії	Інтервал	Групи	
		Контрольна	Експериментальна
1	3 - 3,25	4	0
2	3,25 - 3,5	12	3
3	3,5 - 3,75	31	19
4	3,75 - 4,0	52	25
5	4,0 - 4,25	42	58
6	4,25 - 4,5	25	39
7	4,5 - 4,75	13	23
8	4,75 - 5,0	11	14
9	5,25 - 5,5	8	9
10	5,5 - 5,75	2	8
11	5,75 - 6,0	0	2
		200	200

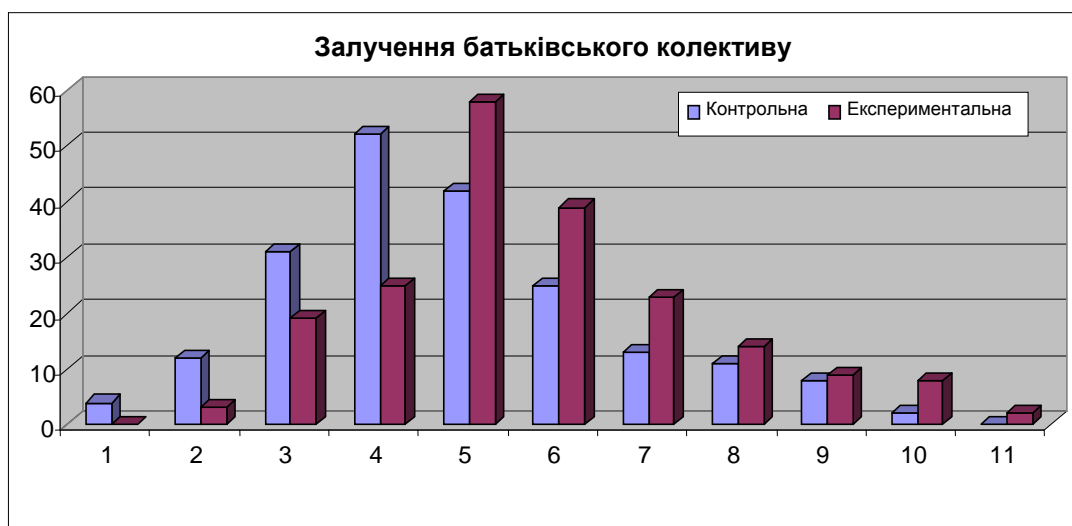
Результати аналізу розподілу студентів за діяльнісно–інформаційним критерієм за показником щодо вміння залучати батьків для спільної роботи з ДНЗ у використанні комп'ютерних технологій для дітей дошкільного віку подано у таблиці 2.18.

Статистична обробка результатів діагностики за цим критерієм дозволила дійти висновку, що різниця між контрольними та експериментальними групами є суттєвою, про що свідчить емпіричний критерій Пірсона  $\chi^2_{\text{аіі}} = 29,53143$ . Оскільки для цієї вибірки  $\chi^2_{\text{до}} = 5,99$ , то маємо підстави стверджувати, що дані емпіричні значення мають статистично значущі відмінності за 5% рівнем значущості.

Таблиця 2.18

**Результати аналізу розподілу студентів щодо вміння залучати батьків для спільної роботи з ДНЗ у використанні комп'ютерних технологій для дітей дошкільного віку**

Емпіричні частоти	$f_{ej}$	$f_m$	$f_{ej} - f_{\text{до}}$	$(f_{ej} - f_{\text{до}})^2$	$\frac{(f_{ej} - f_{\text{до}})^2}{f_m}$
1	99	73	26	676	9,260274
2	47	73	-26	676	9,260274
3	91	113	-21,5	462,25	4,108889
4	134	113	21,5	462,25	4,108889
5	10	15	-4,5	20,25	1,396552
6	19	15	4,5	20,25	1,396552
	400	400	0	$\chi^2_{\text{аіі}} =$	29,53143

Процес інформатизації освітньої сфери формулює низку завдань управлінського характеру, до розв'язання яких будуть залучатися вихователі дошкільних закладів. Використання інформатичних технологій у системі обліку, документообігу, проведення педагогічних вимірювань та інше вимагають активної участі вихователів у формуванні первинного



інформаційного масиву автоматизованої системи управління дитячим закладом. На зміну обліковим системам в освітні заклади спрямовуються управлінські інформаційні системи із значно ширшими функціональними можливостями. Апробація і впровадження таких комп'ютерних комплексів відбувається при безпосередній участі працівників дошкільного закладу. В ході експерименту виявилось, що робота із базами даних, як основою функціонування інформаційної управлінської системи, стала найбільш трудомістким етапом педагогічного дослідження. Студенти, які ще не до кінця розуміють свої професійні функціональні обов'язки, мало орієнтуються в системі документообігу дошкільного закладу, поверхнево обізнані із принципами існування реляційних баз даних та процедурами аналітичного дослідження, не можуть інтерполювати інформатичні знання в площину управлінських комп'ютерних технологій.

Практичні роботи, розроблені в ході реалізації завдань педагогічного дослідження, із використанням пакета Microsoft Access, дозволили сформувати у студентів експериментальної групи відповідний рівень інформатичної підготовки необхідної для засвоєння навичок управління базами даних. Після завершення формувального етапу експерименту за показником щодо вміння використовувати КТ в управлінській діяльності майбутніх фахівців дошкільної освіти результати учасників експерименту суттєво відрізнялись. Це підтверджує і статистична обробка результатів. Емпіричний критерій Пірсона  $\chi_{\text{дв}}^2 = 53,26666$ , що значно перевищує критичне значення  $\chi_{\text{кр}}^2 = 5,99$  (табл. 2.19, рис. 2.12).

Щоб виявити вміння майбутніх фахівців дошкільної освіти (завідувача, методиста) в управлінській діяльності ДНЗ, студентам пропонувалося написати реферат-інструкцію з тем: «Комп'ютер у професійній діяльності завідувача ДНЗ» та «Комп'ютер і КТ у діяльності вихователя-методиста дошкільного закладу».

**Розподіл студентів щодо вміння використовувати КТ в управлінській діяльності майбутніх фахівців дошкільної освіти**

Критерії	Інтервал	Контрольна	Експериментальна
1	3 - 3,25	11	1
2	3,25 - 3,5	12	3
3	3,5 - 3,75	32	11
4	3,75 - 4,0	50	24
5	4,0 - 4,25	35	41
6	4,25 - 4,5	36	55
7	4,5 - 4,75	14	27
8	4,75 - 5,0	6	15
9	5,25 - 5,5	3	11
10	5,5 - 5,75	1	8
11	5,75 - 6,0	0	4
		200	200



Рис. 2.12 Розподіл студентів щодо вміння використовувати КТ в управлінській діяльності майбутніх фахівців дошкільної освіти

Вивчення в ході експерименту комп'ютерних технологій, зорієнтованих на застосування у системі управління та аналітики дошкільного закладу, виявилось не можливими у рамках методики мікрвикладання. Тільки

сформувавши у студентів експериментальної групи достатньо фундаментальні інформатичні знання, було виявлено асоціативні зв'язки із майбутньою професійною діяльністю. Студенти із сформованим високим рівнем професійної компетентності, володіючи відмінними інформатичними знаннями, творчо поєднали методики проведення аналізу рівня психологічного розвитку дитини із обліковою системою дошкільного закладу.

Результати аналізу розподілу студентів за інформаційно-управлінським критерієм за показником щодо вміння використовувати КТ в управлінській діяльності майбутніх фахівців дошкільної освіти подано у таблиці 2.20.

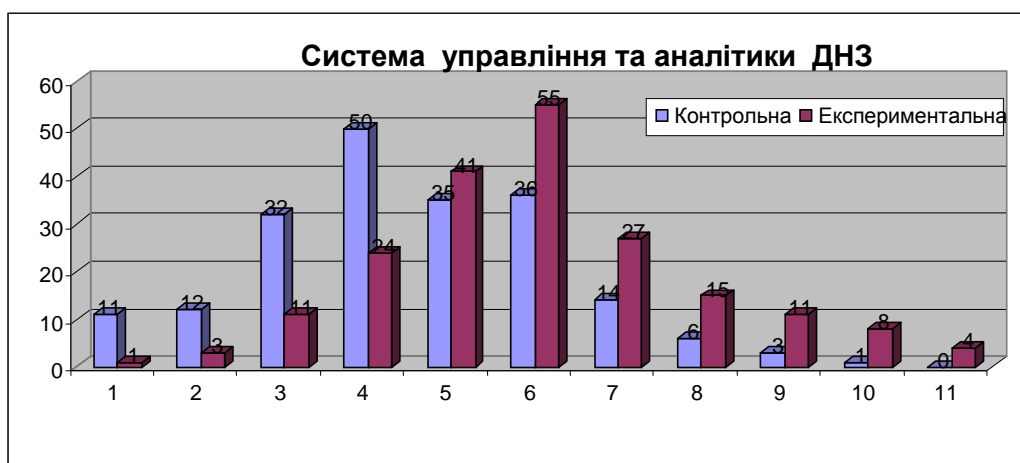
Таблиця 2.20

**Результати аналізу розподілу студентів щодо вміння використовувати КТ в управлінській діяльності майбутніх фахівців дошкільної освіти**

Емпіричні частоти	$f_{ej}$	$f_m$	$f_{ej} - f_0$	$(f_{ej} - f_0)^2$	$\frac{(f_{ej} - f_0)^2}{f_m}$
1.	105	72	33	1089	15,125
2.	39	72	-33	1089	15,125
3.	91	115	-23,5	552,25	4,823144
4.	138	115	23,5	552,25	4,823144
5.	4	14	-9,5	90,25	6,685185
6.	23	14	9,5	90,25	6,685185
	400	400	0	$\chi^2_{div} =$	53,26666

Критерій сформованості професійної компетентності вихователя дошкільного закладу, за яким в ході експерименту було визначено готовність до застосування КТ у PR кампанії, з метою формування іміджу ДНЗ, було введено у систему дослідження, як відповідь на соціальний виклик з комерціалізації сфери освіти. Дошкільні заклади перестали бути поза

конкурентним середовищем економічних стосунків. Від іміджу дошкільного закладу, сформованого в соціальному довірлі, залежить його перспектива, стабільність і розвиток як суб'єкта економічної діяльності. Досвід проведення PR кампанії дошкільними навчальними закладами часто описується у періодичній педагогічній пресі. Анкетування, проведені на етапі констатувального експерименту, показали повну неготовність студентів до активного ведення PR кампаній.

Зауважимо, що професійно-зорієнтовані дисципліни, спрямовані на освоєння PR технологій, відсутні у навчальному плані підготовки спеціаліста ні в одному із обстежених нами вищих навчальних закладів. Комп'ютерні технології, спрямовані на освоєння технологій PR кампаній, ми включали через систему мікрвикладань у базові навчальні курси.

Так, вивчаючи методики проведення планових заходів за участю батьків та громадськості, а також розглядаючи теми щодо залучення дітей до участі у громадських заходах населених пунктів, було акцентовано увагу на PR кампанії. Методики долучення вихователів дошкільного закладу до цілеспрямованих операцій із застосуванням комп'ютерних технологій у PR кампанії було запропоновано студентам під час проведення лабораторних робіт та при виконанні творчих завдань із педагогіки. Студенти контрольних та експериментальних груп, володіючи достатнім рівнем педагогічних знань, ефективно розробляли напрями ведення рекламної кампанії, структурували завдання маркетингових досліджень, які необхідно було б провести у зонах життєзабезпечення дошкільного закладу.

Студенти контрольних груп із задовільним та високим рівнем інформатичної підготовки та професійної компетентності застосовували у своїх проєктах тільки рекламні повідомлення на веб сторінці дошкільного закладу. Студенти експериментальних груп, розробляючи спеціалізовані проєкти розвитку дошкільного закладу, значно розширювали PR технології. Рекламні повідомлення на сайті та в засобах масової інформації поєднувались у запропонованих проєктах із віртуальними екскурсіями залами дошкільного

закладу, організацією відкритих Інтернет конкурсів, вивченням громадської думки із запропонованої тематики, проведенням відкритих звітів у мікрорайонах перебування закладу.

Розподіл студентів за інформаційно-управлінським критерієм за показником щодо вміння використовувати PR у процесі пропаганди іміджу ДНЗ засобами КТ подано у табл. 2.21.

Динаміка зміни рівня використання комп'ютерних технологій при підготовці PR кампаній дошкільного закладу представлена на рис. 2.13.

Таблиця 2.21

**Розподіл студентів щодо вміння використовувати PR у процесі  
пропаганди іміджу ДНЗ засобами КТ**

<b>Критерії</b>	<b>Інтервали</b>	<b>Контрольна</b>	<b>Експериментальна</b>
1	3 – 3,25	2	1
2	3,25 – 3,5	9	3
3	3,5 – 3,75	15	8
4	3,75 – 4,0	38	15
5	4,0 – 4,25	50	19
6	4,25 – 4,5	35	42
7	4,5 – 4,75	23	53
8	4,75 – 5,0	18	31
9	5,25 – 5,5	9	15
10	5,5 – 5,75	1	8
11	5,75 – 6,0	0	5
		200	200

Для виявлення вміння майбутніх фахівців дошкільної освіти пропонувати і презентувати імідж ДНЗ засобами КТ було запропоновано виступити в ролі завідувача та методиста ДНЗ і розробити комп'ютерні презентації: завідувача «Наш дошкільний навчальний заклад»; методиста

«Комп'ютер у виховному процесі ДНЗ».



Рис. 2.13 Розподіл студентів щодо вміння використовувати PR у процесі пропаганди іміджу ДНЗ засобами КТ

Результати аналізу розподілу студентів за інформаційно-управлінським критерієм за показником щодо вміння використовувати PR у процесі пропаганди іміджу ДНЗ засобами КТ подано у табл. 2.22.

Таблиця 2.22

**Результати аналізу розподілу студентів щодо вміння використовувати PR у процесі пропаганди іміджу ДНЗ засобами КТ**

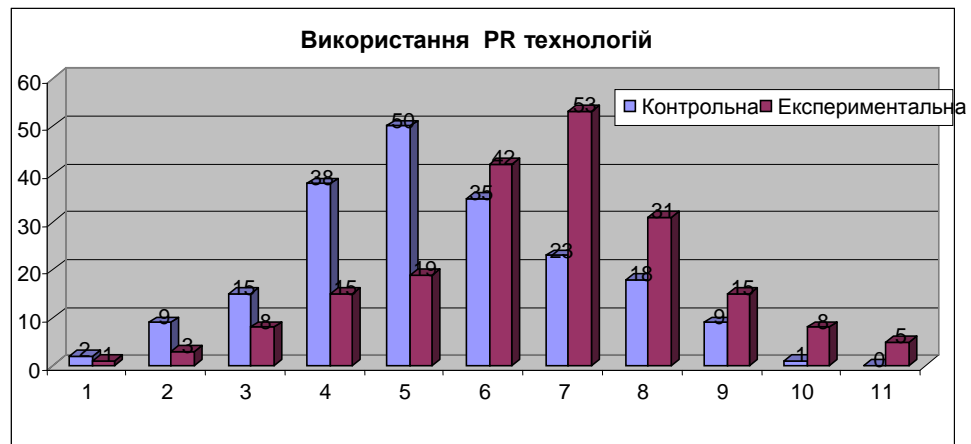
Емпіричні частоти	$f_{ej}$	$f_m$	$f_{ej} - f_{\delta}$	$(f_{ej} - f_{\delta})^2$	$\frac{(f_{ej} - f_{\delta})^2}{f_m}$
1.	64	46	18,5	342,25	7,521978
2.	27	46	-18,5	342,25	7,521978
3.	126	136	-9,5	90,25	0,666052
4.	145	136	9,5	90,25	0,666052
5.	10	19	-9	81	4,263158
6.	28	19	9	81	4,263158
	400	400	0	$\chi^2_{\text{ан}} =$	24,90238

Як показала статистична обробка результатів визначення показника щодо вміння використовувати PR у процесі пропаганди іміджу ДНЗ засобами

КТ, різниця між контрольними та експериментальними групами за цим напрямом є суттєвою, про що свідчить емпіричний критерій Пірсона  $\chi_{\text{ait}}^2 = 24,902$ . Оскільки  $\chi_{\text{emp}}^2 > \chi_{\text{кр}}^2$  то вибірки мають статистично значущі відмінності за 5% рівнем значущості, що є підставою прийняття нульової гіпотези дослідження.

Узагальнені результати обчислення показників критерію Пірсона за всіма сформованими в ході експерименту критеріями дозволяють диференціювати студентів контрольних та експериментальних груп за найбільш значущими відмінностями у рівнях сформованості професійних компетентностей (табл. 2.23).

Таблиця 2.23

№ п/п	Критерії	Критерій Пірсона $\chi_{\text{експ}}^2$
1.	Обізнаність із будовою, роботою і функціями комп'ютера	7,893057
2.	Використання студентами КТ у самостійній навчальній діяльності	10,55193
3.	Наявність презентаційних матеріалів для роботи з дітьми (портфоліо) в ДНЗ	14,09091
4.	Вміння моделювати (проектувати) і застосовувати комп'ютерні розвивальні ігри для дітей дошкільного віку	32,87282
5.	Вміння моделювати (проектувати) навчальні ситуації засобами комп'ютерних технологій	11,26524
6.	Вміння залучати батьків для спільної роботи з ДНЗ у використанні комп'ютерних технологій для дітей дошкільного віку	29,53143
7.	Вміння використовувати комп'ютерні технології в управлінській діяльності майбутніх фахівців дошкільної освіти	53,26666
8.	Вміння використовувати PR у процесі пропаганди іміджу ДНЗ засобами КТ	24,90238
	Критичне значення $\chi_{\text{кр}}^2 =$	5,99

За результатами педагогічного експерименту можна дійти висновку, що в експериментальних групах у порівнянні з результатами констатувального етапу експерименту зріс рівень професійних компетентностей. Це пояснюється тим, що протягом 2-х років студенти вивчали професійно-зорієнтовані дисципліни та оволодівали навичками використання комп'ютерних технологій. Інформатичні курси, які вивчалися контрольними групами, не мали належного професійного спрямування, проте отримані знання дозволили їм значно підвищити рівень знань необхідних для інтеграції комп'ютерних технологій у професійну діяльність.

Експериментальна та контрольна вибірки після проведення експерименту мають статистично значущі відмінності, оскільки для спеціальності «дошкільна освіта» визначене, критичне значення величини  $\chi^2_{\text{едо}}$ , за таблицею точок критичних областей  $\chi^2$  – розподілу для числа ступенів вільності  $\nu=2$  і рівня значущості  $\alpha=0,05$  становить 5,991. При цьому  $\chi^2_{\text{дсп}} = 37,171$ , отже  $\chi^2_{\text{дсп}} > \chi^2_{\text{едо}}$  (табл. 2.24).

Таблиця 2.24

**Розподіл і обробка даних контрольних та експериментальних груп  
після констатувального етапу експерименту**

Емпіричні частоти	$f_{ej}$	$f_m$	$f_{ej} - f_{\text{до}}$	$(f_{ej} - f_{\text{до}})^2$	$\frac{(f_{ej} - f_{\text{до}})^2}{f_m}$
1	109	78	30,27692	916,6921	11,70398
2	34	64	-30,2769	916,6921	14,27315
3	134	148	-13,5165	182,6953	1,235125
4	135	121	13,51648	182,6953	1,50625
5	57	74	-16,7604	280,9123	3,808442
6	77	60	16,76044	280,9123	4,644441
	546	546	3,55E-14	$\chi^2_{\text{дсп}} =$	37,17139

Це дозволяє стверджувати, що після констатувального етапу



експерименту експериментальна та контрольна вибірки мають статистично значущі відмінності, що є підставою відхилення нульової гіпотези і прийняття альтернативної. Тому результати статистичної обробки дозволяють припустити рівність умов у контрольних та експериментальних групах на констатувальному етапі експерименту та те, що більш високий рівень сформованих компетентностей в експериментальних групах у порівнянні з контрольними пояснюється результатом використання розробленої дидактичної моделі формування професійної компетентності майбутніх вихователів дітей дошкільного віку засобами комп'ютерних технологій.

Зведені результати педагогічного експерименту для студентів контрольних та експериментальних груп подаємо у таблиці 2.25.

Таблиця 2.25

**Порівняльні дані рівнів сформованості професійної компетентності  
майбутніх вихователів дітей дошкільного віку засобами  
комп'ютерних технологій (%)**

Рівні Група	Високий		Задовільний		Низький	
	КЕ	ПЕ	КЕ	ПЕ	КЕ	ПЕ
ЕГ	5,5%	36%	20,2%	49%	74,3%	15%
КГ	4,4%	20%	19,8%	45%	75,8%	35%

Примітка: **КЕ** – констатувальний етап

**ПЕ** – прикінцевий етап

Як засвідчує таблиця 2.25, відносно констатувального етапу експерименту результати, віднесені до високого рівня зросли на 30,5% (було

5,5%); задовільний рівень збільшився на 28,8% (було 20,2%); на низькому рівні в експериментальних групах залишилось 15% (було 74,3%), позитивну динаміку в цьому випадку проявили 59,3% студентів експериментальних груп.

У студентів контрольних груп також були помітні позитивні зміни. На високому рівні результати контрольних груп зросли на 15,6% (було 4,4%), задовільний рівень контрольної групи зріс на 25,2% (було 19,8%), низький рівень у контрольних групах знизився на 40,8% (було 75,8%). Найбільш значимі відмінності у підготовці студентів експериментальної та контрольної груп виявились за тими критеріями, які вимагали високого рівня інформатичної підготовки, відповідно  $\chi_{кр}^2 = 53,266$ , та  $\chi_{ед}^2 = 32,87282$ . В ході проведення експерименту всі чинники, які могли б вплинути на рівень професійної підготовки вихователів дошкільних закладів, було взаємо скомпенсовано, то можна дійти висновку, що зміни у рівні підготовки експериментальних груп по відношенню до контрольних відбулись за рахунок запровадженої експериментальної моделі підготовки.

Одержані результати доводять педагогічну доцільність розробленої та експериментально перевіреної дидактичної моделі формування професійних компетентностей майбутніх вихователів дітей дошкільного віку засобами комп'ютерних технологій.

### **Висновки до другого розділу**

1. Формування професійних компетентностей сучасного вихователя дітей дошкільного віку у вищому навчальному закладі не можливе без застосування комп'ютерних технологій. Інформатичні компетентності, сформовані при вивченні професійно-зорієнтованих дисциплін, є невід'ємною частиною фахової підготовки; було виявлено критерії, показники та схарактеризовано рівні сформованості професійної компетентності майбутніх вихователів дітей дошкільного віку засобами комп'ютерних технологій. Оцінювання рівнів сформованості професійної компетентності майбутніх

вихователів дітей дошкільного віку засобами комп'ютерних технологій відбувалося за такими критеріями оцінювання: когнітивно-інформаційний, діяльнісно-інформаційний та управлінсько-інформаційний. Відповідно до критерій, теоретичних засад дослідження та результатів пошуково-розвідувального експерименту було визначено показники формування професійної компетентності майбутніх вихователів дітей дошкільного віку засобами КТ. На підставі розроблених критерій і показників було визначено й схарактеризовано рівні сформованості професійної компетентності майбутніх вихователів дітей дошкільного віку засобами КТ: високий, задовільний, низький.

2. Сучасні тенденції розвитку дошкільної освіти вимагають створення сучасного інформатичного середовища навчально-виховного процесу у ДНЗ. Визначено та обґрунтовано педагогічні умови формування професійної компетентності майбутніх вихователів дітей дошкільного віку засобами комп'ютерних технологій: інформатизація викладання фахових дисциплін у процесі професійної підготовки майбутніх вихователів ДНЗ; наявність відповідного інформаційного середовища на факультетах дошкільної освіти ВНЗ; індивідуалізація та інтенсифікація використання комп'ютерних технологій у навчально-виховному процесі ВНЗ. Розроблено діагностувальну та експериментальну методика реалізації педагогічних умов формування професійної компетентності майбутніх вихователів дітей дошкільного віку засобами комп'ютерних технологій; спецкурс «Методика навчання дітей дошкільного віку комп'ютерної грамоти».

3. Розроблена й апробована дидактична модель формування професійної компетентності майбутніх вихователів дітей дошкільного віку засобами комп'ютерних технологій забезпечує адекватне реагування учасників навчально-виховного процесу на інформатичні запити суспільного середовища дитини. Модель обіймає три етапи: когнітивно-збагачувальний, продуктивно-діяльнісний, креативно-інформаційний. Комп'ютерні технології інтегровані у методика викладання професійно-зорієнтованих та фахових дисциплін у

вищому навчальному закладі, дозволяють сформувати у студентів знання та навички необхідні для самостійного виконання всіх технологічних операцій у комп'ютерно-зорієнтованому середовищі ДНЗ. Методичні напрацювання вихователів дітей дошкільного віку стають більш ефективними, якщо при їх використанні передбачається застосування комп'ютерних технологій. Множина професійно-зорієнтованих інформатичних асоціативних зв'язків, яка є основою формування інформатичних компетентностей, може бути сформована в результаті реалізації дидактичної моделі, що опирається на інформатичне мікрОВикладання із застосуванням КТ.

4. Результати експерименту засвідчили, що кількість студентів контрольної групи віднесених нами до високого рівня – зросла з 4,4% до 20%, низький рівень в контрольних групах знизився на 40,8%. В експериментальних групах ці відмінності значно більші. Так, відносно констатувального етапу експерименту результати, віднесені до високого рівня зросли на 30,5%, задовільного – зросли з 20,2% до 49%, низький рівень в експериментальних групах знизився на 59,3%. Найбільш значимі відмінності у підготовці студентів експериментальної та контрольної груп виявились за тими критеріями, які вимагали високого рівня інформатичної підготовки, відповідно  $\chi_{кр}^2 = 53,2904$ , та  $\chi_{кр}^2 = 39,15719$ . Основні положення з другого розділу дослідження висвітлено в таких авторських публікаціях: [154; 156; 159; 160; 162; 164; 166; 168].

## ВИСНОВКИ

У дисертації представлено результати формування професійної компетентності майбутніх вихователів дітей дошкільного віку засобами комп'ютерних технологій; визначено й реалізовано педагогічні умови та експериментальну методику формування професійної компетентності майбутніх вихователів дітей дошкільного віку засобами КТ.

1. На підставі аналізу психолого-педагогічної літератури, вивчення теоретичних засад досліджуваної проблеми можемо стверджувати, що комп'ютерні технології вже зайняли відповідне місце у навчально-виховному процесі дошкільних закладів. Кожна освітня змістова лінія «Базового компонента дошкільної освіти» завершується узагальненим визначенням результату освітньої роботи — сформованістю певного виду компетенцій. Варіативна частина «Базового компонента дошкільної освіти» серед інших освітніх ліній, передбачає навчання дітей «комп'ютерної грамотності». Результатом вивчення інформатичних дисциплін у педагогічному виші є сформованість інформатичної компетентності. Тому реалізація освітньої лінії «Комп'ютерна грамотність» у ДНЗ вимагає відповідної підготовки майбутніх вихователів, формування у них професійно-інформатичної компетентності.

2. Інформатизація дошкільної освіти відкриває перед педагогами нові можливості для впровадження в педагогічну практику сучасних комп'ютерних технологій. При цьому ефективність інформатизації ДНЗ залежить від компетентності вихователя та якості програмних засобів, що підтримують роботу інформаційного середовища дошкільного закладу. Професійна компетентність педагога є здобута, узагальнена, відрефлексована ним у процесі професійної діяльності система соціально-значущих, особистісно-значущих і предметних фахових компетенцій. Професійну компетентність майбутніх вихователів дошкільних навчальних закладів засобами комп'ютерних технологій визначаємо як інтегроване, особистісно-ціннісне, полікомпонентне утворення на основі засвоєння ними сукупності фахових знань, умінь і навичок із застосуванням засобів комп'ютерних технологій; досконале володіння

способами і прийомами роботи з комп'ютером; трансформація набутої інформації у педагогічну діяльність з дітьми дошкільного віку.

3. Було визначено критерії і показники сформованості професійної компетентності майбутніх вихователів дітей дошкільного віку засобами комп'ютерних технологій. Когнітивно-інформаційний критерій з показниками: обізнаність студентів із будовою, роботою і функціями комп'ютера; використання студентами КТ у самостійній навчальній діяльності; наявність презентаційних матеріалів для роботи з дітьми (портфоліо). Діяльнісно-інформаційний критерій містить показники: вміння моделювати (проектувати) навчальні ситуації засобами КТ; вміння моделювати (програмувати) і застосовувати комп'ютерні розвивальні ігри для дітей дошкільного віку; вміння залучати батьків для спільної роботи з ДНЗ у використанні КТ для дітей дошкільного віку. Показники інформаційно-управлінського критерію — це вміння використовувати КТ в управлінській діяльності майбутніх фахівців дошкільної освіти та вміння використовувати PR (технології) у процесі пропаганди іміджу ДНЗ. На підставі розроблених критеріїв і показників було визначено й схарактеризовано рівні сформованості професійної компетентності майбутніх вихователів дітей дошкільного віку засобами КТ: високий, задовільний, низький.

4. Визначено та обґрунтовано педагогічні умови формування професійної компетентності майбутніх вихователів дітей дошкільного віку засобами комп'ютерних технологій: інформатизація викладання фахових дисциплін у процесі професійної підготовки майбутніх вихователів ДНЗ; наявність відповідного інформаційного середовища на факультетах дошкільної освіти ВНЗ; індивідуалізація та інтенсифікація використання комп'ютерних технологій у навчально-виховному процесі ВНЗ. Розроблено діагностувальну та експериментальну методикі реалізації педагогічних умов формування професійної компетентності майбутніх вихователів дітей дошкільного віку засобами комп'ютерних технологій; спецкурс «Методика навчання дітей дошкільного віку комп'ютерної грамоти». Означені педагогічні умови було

здіяно в єдності у цілісному навчально-виховному процесі щодо озброєння студентів новими комп'ютерним технологіями.

5. Розроблено та апробовано дидактичну модель формування професійної компетентності майбутніх вихователів дітей дошкільного віку засобами комп'ютерних технологій, яка обіймала три етапи: когнітивно-збагачувальний, продуктивно-діяльнісний, креативно-інформаційний. Перший етап передбачав: лекції, практичні, лабораторні заняття з навчальних дисциплін і фахових методик інформатичної спрямованості; роботу з комп'ютером: програмування навчальних ситуацій; дискусії, диспути, мозковий штурм. Педагогічною умовою виступила інформатизація викладання фахових дисциплін у процесі професійної підготовки майбутніх вихователів ДНЗ. На другому продуктивно-діяльнісному етапі студенти були занурені у самостійну і проектну діяльність: розробляли програму «Intel (R) Розвивальні ігри для дітей», виготовляли портфоліо з фахових методик та портфоліо з теми «Використання комп'ютерних технологій у дошкільному закладі», передбачалися дискусії, ділові, професійні ігри. Було створено відповідне інформаційне середовище на факультетах дошкільної освіти. На третьому етапі студенти перебували на педагогічній практиці, проектували програми та ігри для дітей, проводили роботу з батьками, управлінську та пропагандистську роботу.

6. Результати прикінцевого етапу експерименту засвідчили відчутні позитивні зміни у сформованості рівнів професійної компетентності засобами КТ у студентів експериментальних груп. Найбільш значимі відмінності у підготовці студентів експериментальної та контрольної груп виявились за тими критеріями, які вимагали високого рівня інформатичної підготовки, відповідно:

— вміння моделювати (проектувати) і застосовувати комп'ютерні розвивальні ігри для дітей дошкільного віку  $\chi_{кр}^2 = 53,2904$ ;

— вміння використовувати комп'ютерні технології в управлінській діяльності майбутніх фахівців дошкільної освіти  $\chi_{кр}^2 = 39,15719$ .

В ході проведення експерименту всі чинники, які могли б вплинути на рівень професійної підготовки вихователів дошкільних закладів, були взаємно скомпенсовані, то можна дійти висновку, що зміни у рівнях сформованості професійної компетентності майбутніх вихователів дітей дошкільного віку засобами комп'ютерних технологій експериментальних груп по відношенню до контрольних відбулись за рахунок запровадженої експериментальної моделі підготовки.

Одержані результати доводять педагогічну доцільність розробленої та експериментально перевіреної дидактичної моделі формування професійної компетентності майбутніх вихователів дітей дошкільного віку засобами комп'ютерних технологій.

Проведене дослідження не вичерпує всіх аспектів порушеної проблеми. Перспективу подальших наукових розробок убачаємо в теоретичному обґрунтуванні методики підготовки вихователів до використання комп'ютерних технологій у різних видах діяльності дошкільників в умовах дистанційної освіти; розробці дидактичних і технологічних засад інформаційно-педагогічного забезпечення цього процесу.



## СПИСОК ВИКОРИСТАНИХ ДЖЕРЕЛ

1. Андреев А. А. Компьютерные и телекоммуникационные технологии в сфере образования [Текст] / А. А. Андреев // Школьные технологии. – 2001. – № 3. – С. 154-170.

2. Андреев А. Знания или компетенция? [Текст] / А. Андреев // Высшее образование в России. – 2005. – № 2. – С. 84.

3. Андрущенко В. П. Педагогіка вищої школи [Текст] / В. П. Андрущенко, І. Д. Бех, І. С. Волощук ; за ред. В. Г. Кременя, В. П. Андрущенко, В. І. Лугового. – К.: Педагогічна думка. – 2008. – 256 с.

4. Антонова О. Є. Теоретичні та методичні засади навчання педагогічно обдарованих студентів [Текст] : монографія / О. Є. Антонова. – Житомир : ЖДУ ім. І. Франка, 2007. – 471 с.

5. Апатова Н. В. Інституційний чинник економічного зростання [Текст] / Н. В. Апатова // Вчені записки Таврійського національного університету ім. В. І. Вернадського. – 2010. – (Серія «Економіка і управління» ; Т. 23 (62), № 1). – С. 22-29.

6. Баврин Г. И. Информационные модели систем организации учебно воспитательного процесса [Текст] / Г. И. Баврин // Информатика и образование. – 2003. – № 12. – С. 123–125.

7. Базаров Т. Ю. Компетенции будущего: Квалификация? Компетентность (критерии качества)? [Электронный ресурс] / Т. Ю. Базаров. – Режим доступа : <http://www.dissercat.com/content/formirovanie-pedagogicheskoi-kompetentnosti-prepodavatelei-i-masterov-nachalnogo-professiona>

8. Базовий компонент дошкільної освіти України [Електронний ресурс] : Постанова Кабінету Міністрів України, 23 листопада 2011 р. № 1392 // Веб сайт Верховної Ради України. – Режим доступу : [http://zakon4.rada.gov.ua/laws/show/v\\_5-2736-12](http://zakon4.rada.gov.ua/laws/show/v_5-2736-12).

9. Байденко В. И. Концептуальная модель государственных образовательных стандартов в компетентностном формате (дискуссионный

вариант) [Электронный ресурс] / В. И. Байденко // Материалы ко второму заседанию методологического семинара. – М. : Издательский центр проблем качества подготовки специалистов, 2004. – Режим доступа : [http://www.rc.edu.ru/rc/bologna/works/baidenko\\_11\\_sod.pdf](http://www.rc.edu.ru/rc/bologna/works/baidenko_11_sod.pdf).

10. Баркасі В. В. Формування професійної компетентності в майбутніх вчителів іноземних мов [Текст] : автореф. дис. на здобуття наук. ступеня канд. пед. наук : спец. 13.00.04 «Теорія і методика професійної освіти» / В. В. Баркасі. – Одеса, 2004. – 21 с.

11. Бахіча Е. Е. Підготовка майбутніх вихователів дошкільних навчальних закладів до професійної діяльності в полікультурному середовищі Криму [Текст] : дис. ... канд. пед. наук : 13.00.08 / Елеонора Екремівна Бахіча. – Одеса, 2011. – 226 с.

12. Безрукова В. С. Педагогика [Текст] : учеб. для учащ. техникумов и учеб. пособ. для студ. инж.-пед. спец. / В. С. Безрукова. – 2-е изд. – Екатеринбург, 1994. – 438 с.

13. Беспалько В. П. Образование и обучение с использованием компьютеров (педагогика третьего тысячелетия) [Текст] / В. П. Беспалько. – М. : МПСИ, 2002. – 352 с.

14. Беленька Г. В. Особливості формування професійної компетентності у студентів дошкільного фаху в умовах ступеневої освіти [Текст] / Г. В. Беленька // Наука і сучасність : зб. наук. праць / НПУ ім. М. П. Драгоманова. – К. : Логос, 2001. – Т. 29. – С. 26-33.

15. Беленька Г. В. Формування професійної компетентності сучасного вихователя дошкільного навчального закладу [Текст] : монографія / Г. В. Беленька. — К. : Київ. ун-т ім. Б. Грінченка, 2011. – 320 с.

16. Беленька Г. В. Теоретико-методичні засади формування професійної компетентності вихователів дошкільних закладів в умовах ступеневої підготовки [Текст] : автореф. дис. автореф. дис. на здобуття наук. ступеня доктора пед. наук : 13.00.08 «Дошкільна педагогіка» / Г. В. Беленька. – К., 2012 – 38 с.

17. Бігунова С. А. Використання інформаційних технологій при навчанні іноземним мовам [Текст] / С. А. Бігунова // Психолого-педагогічні основи гуманізації навчально-виховного процесу в школі та ВНЗ : зб. наук. пр. – Рівне, 2003. – С. 228.

18. Богатырёв А. И. Современные информационные технологии [Текст] / А. И. Богатырев, А. В. Коптелов, Г. Н. Некрасова // Школа и производство. – 2001. – № 1. – С. 14-19.

19. Богданова І. М. Технології в освіті: теоретико-методологічний аспект [Текст] : монографія / І. М. Богданова. – Одеса : ТЕС, 1999. – 146 с.

20. Богословский В. И., Информационно-образовательное пространство как информационно-образовательный хронотоп [Текст] / В. И. Богословский, В. А. Извозчиков, М. Н. Потемкин // Наука и школа. – 2000. – № 5. – С. 41-46.

21. Богуш А. М. Українське народознавство в дошкільному закладі [Текст] : навч. посіб. для студ. пед. навч. закл. / А. М. Богуш, Н. В. Лисенко. – К. : Вища школа, 1994. – 398 с.

22. Богуш А. М. Комунікативно-мовленнєвий супровід становлення україномовної особистості майбутніх фахівців дошкільної освіти півдня України [Текст] : навч. посіб. / А. М. Богуш, О. С. Трифонова, О. І. Кисельова ; під заг. ред. А. М. Богуш. – Одеса : Лерадрук, 2013. – 241 с.

23. Богуш А. М. Методика ознайомлення дітей з предметним довкіллям [Текст] : підручник / А. М. Богуш, Н. В. Гавриш. – К. : Слово, 2010. – 408 с.

24. Болотов В. А. Компетентностная модель: от идеи к образовательной программе [Текст] / В. А. Болотов, В. В. Сериков // Педагогика. – 2003. – № 10. – С. 8-14.

25. Бондар С. Компетентність особистості інтегрований компонент навчальних досягнень учнів [Текст] / С. Бондар // Біологія і хімія в школі. – 2003. – № 2. – С. 8-9.

26. Бондаренко М. Ф. Основи теорії багатозначних структур і кодування в системах штучного інтелекту [Текст] / М. Ф. Бондаренко, З. Д. Коноплянко, Г. Г. Четвериков. – Х. : Фактор-Друк, 2003. – 336 с.
27. Браже Т. Г. Из опыта развития общей культуры учителя [Текст] / Т. Г. Браже // Педагогика. – 1993. – № 2 – С. 70-73.
28. Буркова Л. Технології в освіті [Текст] / Л. Буркова // Рідна школа. – 2001. – № 2. – С. 18-19.
29. Васянович Г. П. Педагогічна етика [Текст] : навч. посіб. / Г. П. Васянович. – К. : Академвидав, 2011. – 248 с.
30. Вербицкий А. А. Активное обучение в высшей школе: контекстный подход / А. А. Вербицкий. — М. : Высшая школа, 1991. – 207 с.
31. Вербицкий А. А. Личностный и компетентностный подходы в образовании: проблемы интеграции [Текст] : монография / А. А. Вербицкий, О. Г. Ларионова. – М. : Логос, 2010. – 336 с.
32. Вовковінська Н. Про стан інформатизації освіти в Україні [Текст] / Н. Вовковінська // Інформатика. – 2003. – № 21-24. – С.18–19.
33. Габдулисламова Л. М. Подготовка студентов педвуза к реализации дошкольной компьютеризации [Текст] : дис. ... канд. пед. наук : 13.00.08 / Любовь Михайловна Габдулисламова. – Уфа, 1999. – 228 с.
34. Галямина И. Г. Проектирование государственных образовательных стандартов высшего профессионального образования нового поколения с использованием компетентностного подхода [Электронный ресурс] / И. Г. Галямина // Материалы к четвертому заседанию методологического семинара «Россия в Болонском процессе: проблемы, задачи, перспективы». – М. : Издательский центр проблем качества подготовки специалистов, 2004. – Режим доступа : <http://www.rc.edu.ru/rc/bologna/works>.
35. Гершунский Б. С. Компьютеризация в сфере образования: проблемы и перспективы [Текст] / Б. С. Гершунский. – М. : Педагогика, 1987. – 264 с.

36. Глушков В. М. Кибернетика, вычислительная техника, информатика [Текст] : избранные труды в 3-х т. Т. 2. ЭВМ - техническая база кибернетики / В. М. Глушков. – К. : Наукова думка, 1990. – 268 с.

37. Глушков В. М. Кибернетика, вычислительная техника, информатика [Текст] : избранные труды в 3-х т. Т. 3. Кибернетика и ее применение в народном хозяйстве / В. М. Глушков. – К. : Наукова думка, 1990. – 224 с.

38. Глушков В. М. Кибернетика, вычислительная техника, информатика [Текст] : избранные труды в 3-х т. Т. 1. Математические вопросы кибернетики / В. М. Глушков. – К. : Наукова думка, 1990. – 262 с.

39. Голубева Т. И. Применение информационных технологий в обучении иностранному языку [Текст] : учеб. пособ. / Т. И. Голубева, С. О. Репина. – Оренбург : ОГХ, 2004. – 167 с.

40. Грищенко В. И. Информационная технология: вопросы развития и применения [Текст] / И. Грищенко, Б. Панышин. К. : Наукова думка, 1988. – 272 с.

41. Гудирева О. М. Використання сучасних інформаційних технологій в освітній програмі “Intel ® Навчання для майбутнього” [Текст] / О. М. Гудирева // Комп’ютер в школі та сім’ї. – 2006. – № 5. – С. 27–29.

42. Гурін Р. С. Підготовка майбутнього вчителя до застосування нових інформаційних технологій у навчальному процесі загальноосвітньої школи [Текст] : дис. ... канд. пед. наук : 13.00.04 / Руслан Сергійович Гурін. – Одеса, 2004. – 193 с.

43. Гурін Р. С. Підготовка майбутнього вчителя гуманітарного профілю до застосування нових інформаційних технологій у навчальному процесі загальноосвітньої школи [Текст] : автореф. дис. на здобуття наук. ступеня канд. пед. наук : спец. 13.00.04 «Теорія і методика професійної освіти» / Р. С. Гурін. – Одеса, 2004. – 21 с.

44. Давиденко А. А. Возможности ЕОМ щодо творчості [Текст] / А. А. Давиденко // Наукові записки Кіровоградського державного

педагогічного університету імені Володимира Винниченка / КДПУ ім. В. Винниченка. – Кіровоград : КДПУ ім. В. Винниченка, 2003. – (Серія «Педагогічні науки» ; вип. 51, ч. 1). – С. 219.

45. Давиденко А. А. Науково-технічна творчість учнів [Текст] : навч.-метод. посіб. для загальноосвітніх навч. закл. / А. А. Давиденко – Ніжин : Аспект Поліграф, 2010. – 38 с.

46. Давиденко А. А. Развитие творческих способностей учащихся в процессе ознакомления с патентной информацией [Текст] / А. А. Давиденко // Физика в школе и ВУЗе : междунар. сб. науч. ст. – С.Пб. : БРАН, 2008. – Вып. 8. – С. 66-70.

47. Дети в Интернете: как научить ребенка безопасности в виртуальном мире [Текст] : пособ. для родителей / [И. В. Литовченко, С. Д. Максименко, С. И. Болтivec и др.]. – К. : Аванпост-Прим, 2010. – 48 с.

48. Дзюбенко А. А. Новые информационные технологии в образовании [Текст] / А. А. Дзюбенко. – М., 2000. – 104 с.

49. Диканская Н. Н. Формирование готовности студентов педагогического факультета к использованию новых информационных технологий в профессиональной деятельности [Текст] : дис. ... канд. пед. наук : 13.00.08 / Надежда Николаевна Диканская. – Ставрополь, 2000. – 175 с.

50. Довгопол И. И. Современные образовательные и педагогические технологии [Текст] / И. И. Довгопол, Т. А. Ивкова. – Симферополь, 2006. – 336 с.

51. Егорова Ю. Н. Использование информационных технологий в учебном процессе технического университета [Текст] / Ю. Н. Егорова // Информатизация образования : сб. трудов Всерос. науч.-метод. конф., 7-10 октября 2002 г., Нижний Тагил / под ред. С. В. Поршнева. – Нижний Тагил, 2002. – 408 с.

52. Енциклопедія освіти [Текст] / АПН України ; гол. ред. В. Г. Кремень. – К. : Юрінком Інтер, 2008. – 1040 с.

53. Ершов А. П. Компьютеризация школы и математическое образование [Текст] / А. П. Ершов // Математика в школе. – 1989. – № 1. – С. 14-31.

54. Ершов А. П. Школьная информатика (концепции, состояние, перспективы) / А. П. Ершов, Г. А. Звенигородский, Ю. А. Первин. – Новосибирск : ВЦ СО АН СССР, 1979. – Вып. 1, № 152. – 51 с.

55. Жалдак М. І. Комп'ютерно-орієнтовані засоби навчання математики, фізики, інформатики [Текст] : посіб. для вчителів / М. І. Жалдак, В. В. Лапінський, М. І. Шут. – К. : НПУ імені М. П. Драгоманова, 2004. – 182 с.

56. Жалдак М. І. Про деякі методичні аспекти навчання інформатики в школі та педагогічному університеті [Текст] / М. І. Жалдак // Наукові записки Тернопільського національного університету ім. В. Гнатюка / Тернопільський національний ун-т ім. В. Гнатюка. – Тернопіль : ТНУ ім. В. Гнатюка, 2005. – (Серія «Педагогіка» ; № 6). – С. 17–24.

57. Жалдак М. І. Проблеми інформатизації навчального процесу в школі і в вузі [Текст] / М. І. Жалдак // Сучасна інформаційна технологія в навчальному процесі : зб. наук. пр. / КДПІ ім. О. М. Горького. – К. : КДПІ ім. О. М. Горького, 1991. – С. 3-15.

58. Жильцов О. Б. Развитие речевой деятельности учащихся 7 классов средней школы при изучении математики с использованием ИТ [Текст] : дис. ... канд. пед. наук : 13.00.02 / Александр Борисович Жильцов. – К., 1996. – 120 с.

59. Запрудский Н. И. Научно-педагогическое обеспечение повышения квалификации учителей естественно-математических предметов [Текст] : дис. в форме науч. доклада ... доктора пед. наук : 13.00.01 / Н. И. Запрудский. – Минск, 1993. – 36 с.

60. Захарова И. Г. Информационные технологии в образовании [Текст] : учеб. пособ. для студ. высш. пед. учеб. завед. / И. Г. Захарова. – М. : Академия, 2003. – 192 с.

61. Зеер Э. Ф. Педагогическая диагностика личности учащегося СПТУ [Текст] / Э. Ф. Зеер, Г. А. Карпова. – Свердловск : Свердловский инженерно-педагогический институт, 1989. – 88 с.

62. Зимняя И.А. Ключевые компетентности как результативно-целевая основа компетентностного подхода в образовании: авторская версия [Текст] / И. А. Зимняя. – М.: Исследовательский центр проблем качества подготовки специалистов, 2004. – 155 с.

63. Зоремба Л. В. Формирование у студентов пединститутов готовности к организации внеурочной деятельности учащихся [Текст] : автореф. дис. на соискание науч. степени канд. пед. наук : спец. 13.00.01 «Теория и история педагогики» / Л. В. Зоремба. – К., 1990. – 22 с.

64. Zubov A. V. Информационные технологии в лингвистике [Текст] : учеб. пособ. для студ. лингв. ф-тов высш. учеб. завед. / А. В. Zubov, И. И. Zubova – М. : Академия, 2004. – 208 с.

65. Информатика [Текст] : учебник / под ред. Н. В. Макаровой. – М. : Финансы и статистика, 2000. – 768 с.

66. Информатика в понятиях и терминах [Текст] : кн. для учащихся ст. кл. сред. шк. / Г. А. Бордовский, В. А. Извозчиков, Ю. В. Исаев, В. В. Морозов ; под ред. В. А. Извозчикова. - М. : Просвещение, 1991. – 208 с.

67. Иосилевский Л. Острые проблемы современного высшего образования [Текст] / Л. Иосилевский // Высшее образование в России. – 1997. – № 1. – С. 79-84.

68. Исаева Т. Е. Педагогическая культура преподавателя как условие и показатель качества образовательного процесса в высшей школе (Сравнительный анализ отечественного и мирового образовательного процесса) [Текст] / Т. Е. Исаева. – Ростов-н/Д. : Рост. гос. ун-т путей сообщения, 2003. – 312 с.

69. Использование компьютерных презентаций в коррекционно-логопедической работе ДООУ [Текст] : метод. рек. / [сост. : Р. М. Гбдрахманова, С. А. Ширшова]. – Самара, 2009. – 69 с.



70. Кабардов М. К. Типы языковых и коммуникативных способностей и компетенций [Текст] / М. К. Кабардов, Е. В. Арцишевская // Вопросы психологии. – 1996. – № 1. – С. 34-49.

71. Каджаспарова Г. М. Педагогический словарь [Текст] / Г. М. Каджаспарова, А. Ю. Каджаспаров. – М. : Академия, 2000. – 176 с.

72. Капранова В. А. Сравнительная педагогика. Школа и образование за рубежом [Текст] : учеб. пособ. / В. А. Капранова. – Минск : Новое знание, 2004. – 222 с.

73. Карпова Л. Г. Формування професійної компетенції вчителя загальноосвітньої школи [Текст] : автореф. дис. на здобуття наук. ступеня канд. пед. наук : спец. 13.00.04 «Теорія і методика професійної освіти» / Л. Г. Карпова. – Х., 2004. – 20 с.

74. Клименко Т. О. Стимулювання пізнавальної активності учнів при вивченні фізики та здійснення поточного контролю засобами інформаційних телекомунікаційних технологій [Текст] / Т. О. Клименко // Теорія та методика навчання та виховання : зб. наук. пр. / за ред. Г. В. Троцько. – Х. : ХНПУ, 2004. – Вип. 14. – С. 168.

75. Княжева І. А. Системно-діяльнісний підхід до організації навчального процесу в умовах модернізації вищої освіти [Текст] / І. А. Княжева // Наука і освіта. – 2005. – № 7-8. – С. 25–27.

76. Коваленко О. Проблеми підготовки вчителя гуманітарних дисциплін ХХІ століття [Текст] / О. Коваленко, В. Цехановська, В. Чирка // Постметодика. – 2000. – № 5. – С. 48–49.

77. Компетентнісний підхід у сучасній освіті: світовий досвід та українські перспективи (Бібліотека з освітньої політики) [Текст] / під. заг. ред. О. В. Овчарук. – К.: К.І.С., 2004. – 112 с.

78. Концепция модернизации российского образования на период до 2010 г. [Текст] : Приказ Минобразования России, 11 февраля 2002 г. № 393 // Модернизация российского образования : документы и материалы. – М.: ВШЭ, 2002. – 275 с.

79. Краевский В. В. Методология педагогики: новый этап [Текст] : учеб. пособ. для студ. вузов, обучающихся по пед. специальностям / В. В. Краевский, Е. В. Бережнова. – 2-е изд., стер. – М. : Академия, 2008. – 393 с. – (Серия «Высшее профессиональное образование. Педагогические специальности»).

80. Красуцька І. Новий Держстандарт для початкової школи: від задуму до реалізації [Текст] : інтерв'ю з академіком Національної академії педагогічних наук України О. Савченко / І. Красуцька // Педагогічна газета. – 2012. – Січень (№ 1). – С. 4.

81. Кремень, В. Г. Модернізація освіти – важливий чинник соціального, економічного і політичного розвитку України Вісник НАН України [Електронний ресурс] / В. Г. Кремень // Вісник НАН України. – 2001. – № 3. – Режим доступу до журн. : <http://www.nbuv.gov.ua/portal/All/herald/2001-03/7.htm>.

82. Кремень В. Інформаційно-комунікаційні технології в освіті і формування інформаційного суспільства [Текст] / В. Кремень // Інформатика та інформаційні технології в навчальних закладах. – 2006. – № 6. – С. 4–8.

83. Кузьмина Н. В. Профессионализм личности преподавателя и мастера производственного обучения [Текст] / Н. В. Кузьмина. – М. : Высшая школа, 1990. – 119 с.

84. Лаптева С. В. Методика обучения проектированию систем управления базами данных в профессиональном образовании учителя информатики [Текст] : автореф. дис. на соискание науч. степени канд. пед. наук / С. В. Лаптева. – Тольятти, 1998. – 17 с. : ил.

85. Лернер П. С. Информатизация продуктивного образования старших школьников [Текст] / П. С. Лернер // Школьные технологии. – 2002. – № 4. – С. 207–215.

86. Лисенко Н. В. Етнопедagogіка дитинства [Текст] : навч.-метод. посіб. / Н. В. Лисенко – К. : Слово, 2011. – 720 с.

87. Лисенко Н. В. Педагогіка українського довкілля [Текст] : навч. посіб. / Н. В. Лисенко, Н. Р. Кирста. – К. : Слово, 2010. – Ч. 2. – 360 с.

88. Ліненко А. Ф. Теорія і практика формування готовності студентів педагогічних вузів до професійної діяльності [Текст] : автореф. дис. на здобуття наук. ступеня доктора пед. наук : 13.00.04 «Теорія і методика професійної освіти» / А. Ф. Ліненко. – К., 1996. – 44 с.

89. Лозова В. І. Теоретичні основи навчання і виховання [Текст] : навч. посіб. / В. І. Лозова, Г. В. Троцько ; Харківський державний пед. ун-т ім. Г. С. Сковороди. – 2-ге вид., випр. і доп. – Х. : ОВС, 2002. – 400 с.

90. Ломакина О. Е. Формирование профессиональной компетентности будущего учителя иностранных языков [Текст] : дис. ... канд. пед. наук : 13.00.08 / О. Е. Ломакина. – Волгоград : Знамя, 1998. – 194 с.

91. Мардарова І. К. Підготовка майбутніх вихователів до використання комп'ютерних технологій в організації пізнавальної діяльності старших дошкільників [Текст] : дис. ... канд. пед. наук : 13.00.08 / Ірина Костянтинівна Мардарова. – Одеса, 2012. – 239 с.

92. Маркова А.К. Психология профессионализма [Текст] / А. К. Маркова. – М., 1996. – 33 с.

93. Маслоу А. Мотивация и Личность [Текст] / А. Маслоу. – С.Пб. : Питер, 2006. – 352 с.

94. Матвієнко О. В. Освіта в інформаційному суспільстві: суперечності, тенденції, теоретико-методологічні засади розвитку [Текст] / О. В. Матвієнко // Педагогіка і психологія. – 2004. – № 2. – С. 106–112.

95. Матюшкин А. М. Развитие творческой активности, школьников [Текст] / А. М. Матюшкин, И. С. Аверина, Г. Д. Чистякова. – М. : Педагогика, 1991. – 155 с.

96. Машбиц Е. И. Психолого-педагогические проблемы компьютеризации обучения [Текст] / Е. И. Машбиц. – М. : Педагогика, 1988. – 192 с.

97. Мидлтон М. Р. Анализ статистических данных с использованием Microsoft Excel XP [Текст] / М. Р. Мидлтон ; пер. с англ. ; под ред. Г. Кобылева. – М. : БИНОМ Лаборатория знаний, 2005. – 296 с. : ил.

98. Молочков В. П. Современные информационные технологии в образовании: основные определения [Текст] / В. П. Молочков // Стандарты и мониторинг в образовании. – 2003. – № 2. – С. 19-23.

99. Монахов В. М. Концепция создания и внедрения новых информационных технологий обучения [Текст] / В. М. Монахов // Проектирование новых информационных технологий обучения : сб. ст. / под ред. В. М. Монахова. – М., 1991. – С. 4-30.

100. Мосіяшенко В. А. Українська етнопедагогіка [Текст] : навч. посіб. – Суми : Університетська книга, 2005. – 176 с.

101. Новий тлумачний словник української мови [Текст] : у чотирьох томах. Т. 2. Ж-О. / уклад. : В. Яременко, О. Сліпушко. – К. : Аконіт, 1999. – 911 с. – (Серія «Нові словники»).

102. Новые педагогические и информационные технологии в системе образования [Текст] : учеб. пособ. для студ. пед. вузов и системы повыш. квалиф. пед. кадров / Е. С. Полат, М. Ю. Бухаркина, М. В. Моисеева, А. Е. Петров ; под ред. Е. С. Полат. – М. : Академия, 2001. – 272 с.

103. Овчарук О. Компетентності як ключ до оновлення змісту освіти / О. Овчарук // Стратегія реформування освіти в Україні. – К. : К.І.С., 2003. – С. 13-41.

104. Овчарук О. Компетентності як ключ до оновлення змісту освіти. Освіта в контексті стратегічних завдань розвитку України [Текст] / О. Овчарук // Директор школи України. – 2005. – № 3-4. – С. 4-33.

105. Ожегов, С.И. Словарь русского языка [Текст] : около 60000 слов и фразеолог. выражений / С. И. Ожегов ; под общ. ред. Л. И. Скворцова. – 25-е изд., испр. и доп. - М. : Оникс : Мир и Образование, 2006. – 973 с.

106. Освітні технології [Текст] : навч.-метод. посіб. / О. М. Пехота, А. З. Кіктенко, О. М. Любирська та ін. ; за заг. ред. О. М. Пехоти. – К. : А.С.К., 2001. – 256 с.

107. Пальшкова І. О. Педагогічна практика як фактор формування педагогічної культури вчителя початкової школи [Текст] / І. О. Пальшкова // Наука і освіта. – 2005. – № 7-8. – С. 58–61.

108. Панченко Л. Ф. Професійно-педагогічна підготовка студентів педвузів до використання нових інформаційних технологій [Текст] : автореф. дис. на здобуття наук. ступеня канд. пед. наук : 13.00.01 «Загальна педагогіка та історія педагогіки» / Л. Ф. Панченко. – Х., 1994. – 22 с.

109. Педагогика. Большая современная энциклопедия [Текст] / укл. Е. С. Рапацевич. – Минск : Современное слово, 2005. – 237 с.

110. Педагогічна майстерність [Текст] : підруч. для студ. вищ. пед. навч. закл. / за ред. І. А. Зязюна. – 2-ге вид., доп. і перероб. – К. : Вища школа, 2004. – 424 с.

111. Пермінова Л. А. Дитяче експериментування в дошкільному навчальному закладі [Текст] : [метод. посіб.] / Л. А. Пермінова, Є. С. Рацкович. – Мукачево : ІТ, – 2010. – 160 с.

112. Петухова Л. Є. Теоретико-методичні засади формування інформатичних компетентностей майбутніх учителів початкових класів [Текст] : дис. ... доктора пед. наук : 13.00.04 / Любов Євгенівна Петухова. – Одеса, 2009. – 280 с.

113. Пехота О. М. Освітні технології [Текст] : навч.-метод. посіб. / О. М. Пехота. – К. : А.С.К., 2001. – 255 с.

114. Пискунов А. И. Педагогическое образование: цель, задачи и содержание [Текст] / А. И. Пискунов // Педагогика. – 1995. – № 4. – С. 59-63.

115. Про Національну доктрину розвитку освіти [Електронний ресурс] : Указ Президента України, 17 квітня 2002 р. № 347/2002. – Режим доступу : <http://zakon1.rada.gov.ua/cgi-bin/laws/main.cgi?nreg=347%2F2002>.

116. Про схвалення Концепції Державної цільової програми розвитку дошкільної освіти на період до 2017 року [Електронний ресурс] : Розпорядження КМУ, 27 серпня 2010 р. № 1721-р. – Режим доступу : <http://zakon2.rada.gov.ua/laws/show/1721-2010-p>.

117. Проектні технології у дошкільному навчальному закладі [Текст] / уклад. Ю. Д. Буракова. – Х. : Основа, 2009. – 204 с. – (Серія «Дошкільний навчальний заклад. Розвивайка»).

118. Пролыгина Н. В. О здоровье детей [Текст] : информация для родителей / Н. В. Пролыгина, С. Ф. Медведская. – Минск : Содействие, 2009. – 60 с.

119. Професійна освіта. Словник [Текст] : навч. посіб. / уклад. С. У. Гончаренко ; ред. Н. Г. Ничкало. – К. : Вища школа, 2000. – 149 с.

120. Психологический словарь [Текст] / под ред. : В. П. Зинченко, Б. Г. Мещерякова. – 2-е изд., перераб. и доп. – М. : Педагогика-Пресс, 1996. – 440 с.

121. Равен, Дж. Педагогическое тестирование: проблемы, заблуждения, перспективы [Текст] / Дж. Равен ; пер. с англ. – Изд. 2-е, испр. – М. : Когито-Центр, 2001. – 142 с.

122. Рогальська І. П. Підготовка педагогічних кадрів у вищих навчальних закладах у контексті компетентнісного підходу [Текст] / І. П. Рогальська // Освіта Донбасу. – 2009. – № 6 (137). – С. 72–75.

123. Родигіна І. В. Компетентнісно орієнтований підхід до навчання [Текст] / І. В. Родигіна – Х. : Основа, 2005. – (Б-ка журн. «Управління школою» ; вип. 8 (32)). – 96 с.

124. Савельева С. С. Креативная среда как фактор формирования научно-методической конференции «Воспитательное пространство: проблемы региона» [Текст] / С. С. Савельева. – Рязань : РГУ им. С. А. Есенина, 2007. – С. 133-137.

125. Савченко О. Я. Новий Держстандарт для початкової школи: від задуму до реалізації [Текст] / О. Я. Савченко // Педагогічна газета. – Січень (№ 1). – 2012. – С. 38-40.

126. Саєнко Н. В. Періодична преса як засіб оволодіння іноземною мовою студентами вищих технічних навчальних закладів [Текст] : автореф. дис. на здобуття наук. ступеня канд. пед. наук : 13.00.09 «Теорія навчання» / Н. В. Саєнко. – Х., 2003. – 21 с.

127. Седых, С. П. Инструментальная программная система для обеспечения подготовки преподавателей к учебным занятиям [Текст] / С. П. Седых // Материалы V международной конференции «Современные технологии обучения», 13-15 октябрь 1999 г., Санкт-Петербург – С.Пб. : СПбГЭТУ (ЛЭТИ), 1999. – С. 88-89.

128. Семенов О. М. Професійна підготовка майбутніх учителів української мови і літератури [Текст] : монографія / Олена Миколаївна Семенов. – Суми : Марія-1, 2005. – 404 с.

129. Сергеев О.В. Програмні засоби навчального призначення: особливості розробки, дидактична доцільність застосування, їх функціональне призначення і типологія [Текст] / О. В. Сергеев, Г. А. Циммерман // Інформаційні технології в освіті : зб. наук. пр. – Бердянськ, 2001. – С. 337-343.

130. Сисоєва С. О. Педагогічна творчість [Текст] : монографія / С. О. Сисоєва. – Х. ; К. : Каравела, 1998. – 150 с.

131. Словарь по социальной педагогике [Текст] : учеб. пособ. для студ. высш. учебн. завед. / авт.-сост. Л. В. Мархадаев. – М.: Академия, 2002. – 368 с.

132. Словарь практического психолога [Текст] / сост. С. Ю. Головин. – Минск : Харвест, 1998. – 619 с.

133. Смирнова-Трибульская Е. Л. Основы формирования информатических компетентностей учителей в области дистанционного обучения [Текст] : монографія / Е. Л. Смирнова-Трибульская. – Херсон : Айлант, 2007. – 704 с.

134. Співаковський О. В. Інформаційно-комунікаційні технології в початковій школі [Текст] : навч.-метод. посіб. / О. В. Співаковський, Л. Є. Петухова, В. В. Коткова. – Херсон : ХДУ, 2011. – 272 с.
135. Суховірський О. В. Підготовка майбутнього вчителя початкової школи до використання інформаційних технологій [Текст] : автореф. дис. на здобуття наук. ступеня канд. пед. наук : 13.00.04 «Теорія і методика професійної освіти» / О. В. Суховірський. – К., 2005. – 24 с.
136. Татур Ю. Г. Компетентность в структуре модели качества подготовки специалиста [Текст] / Ю. Г. Татур // Высшее образование сегодня. – 2004. – № 3. – С. 20-26.
137. Тебиева О. Информационные технологии: основы повышения профессиональной компетенции учителя [Текст] / О. Тебиева // Экономика в школе. – 2006. – №2. – С. 23-26.
138. Тиводар М. Закарпаття [Текст] : народознавчі роздуми / М. Тиводар. – Ужгород : Карпати, 1995. – 208 с.
139. Тихомиров О. К. Психологические проблемы компьютеризации [Текст] / О. К. Тихомиров // Вопросы философии. – 2006. – № 3. – С. 15–19.
140. Тлумачний словник української мови [Текст] : понад 12 500 статей (близько 40 000 слів) / за ред. В. С. Калашника. – 2-ге вид., випр. і доп. – Х. : Прапор, 2005. – 992 с.
141. Трайнев В. А. Информационные коммуникационные педагогические технологии (обобщения и рекомендации) [Текст] : учеб. пособ. / В. А. Трайнев, И. В. Трайнев. – М. : Дашков, 2008. – 280 с.
142. Українське народознавство [Текст] : навч. посіб. / за ред. С. П. Павлюка, Г. Й. Горинь, Р. Ф. Кирчіва. – Л. : Фенікс, 1994. – 608 с.
143. Филатов О. К. Информатизация современных информационных технологий обучения в высшей школе [Текст] / О. К. Филатов. – Ростов н/Д. : Мираж, 1997. – 213 с.
144. Филатов О. К. Информатизация технологий обучения в высшей школе [Текст] / О. К. Филатов. – М., 2001. – 283 с.



145. Фролов Ю. В. Компетентностная модель как основа оценки качества подготовки специалистов [Текст] / Ю. В. Фролов, Д. А. Махотин // Высшее образование сегодня. – 2004. – № 8. – С. 34-41.

146. Химинець В. В. Психолого-педагогічні аспекти інноваційних технологій [Текст] / В. В. Химинець, Я. М. Сивохоп, В. В. Петрус. – Ужгород, 2006. – 148 с.

147. Химинець В.В. Інноваційна освітня діяльність [Текст] / В. В. Химинець. – Ужгород : ЗППО, 2007. – 364 с.

148. Холодная М. А. Психология интеллекта. Парадоксы исследования [Текст] / М. А. Холодная – С.Пб. : Питер, 2002. – 272 с. – (Серия «Мастера психологи»).

149. Християнінов О. М. Вимоги до навчаючих комп'ютерних програм у контексті активізації пізнавальної діяльності учнів [Текст] / О. М. Християнінов, О. В. Вашук // Комп'ютер у школі та сім'ї. – 1999. – №1. – С. 31-33.

150. Хуторской А. В. Ключевые компетенции как компонент личностно-ориентированной парадигмы образования [Текст] / А. В. Хуторской // Ученик в обновляющейся школе : сб. науч. трудов / под ред. : Ю. И. Дика, А. В. Хуторского. – М.: ИОСО РАО, 2002. – С.135-157.

151. Цимбал С. В. Синергетичний та акмеологічний аспекти формування професійної компетентності студентів [Текст] / Цимбал С. В., Вознюк О. В., Кубіцький С. О. // Нові технології навчання : наук.-метод. зб. / редкол. : В. О. Зайчук, О. Я. Савченко, М. Ф. Дмитренко та ін. – К. : Наук.-метод. центр вищої освіти МОНУ, 2005. – Вип. 40. – С. 80-90.

152. Цодикова, Д. С. Ключевые компетенции менеджера XX века [Электронный ресурс] / Д. С. Цодикова // Практический курс. – Режим доступа : <http://www.buk.irk.ru/chairs /management/programs /zodikova.htm>.

153. Чекан О. И. Роль информационных технологий по формированию профессиональной компетентности будущих воспитателей детей дошкольного возраста [Текст] / О. И. Чекан // Научно-методический электронный журнал

«КОНЦЕПТ». – 2014. – № 06 (июнь). – ART 14162. – URL: <http://e-koncept.ru/2014/14162.htm>. – Гос. рег. Эл No ФС 77-49965. – ISSN 2304-120X.

154. Чекан О. И. Критерии и показатели формирования профессиональной компетентности будущих воспитателей средствами компьютерных технологий [Текст] / О. И. Чекан // *European Applied Sciences*. – 2014. - № 3. – P. 73-75.

155. Чекан О. І. Аналіз педагогічних умов використання комп'ютерно-орієнтованих комплексів у навчальному процесі [Текст] / О. І. Чекан // Матеріали міжнародної науково-практичної конференції «Актуальні питання освіти і науки» : зб. наук. ст., 23-24 жовтня 2013 р., Харків / Академія ВВ МВС України. – Х. : ХОГОКЗ, 2013. – С. 337-341.

156. Чекан О. І. Використання сучасних комп'ютерних засобів у навчально-виховному процесі дошкільного закладу [Текст] / О. І. Чекан // Всеукраїнська науково-практична конференція «Дошкільна і початкова освіта: досягнення, проблеми, перспективи» : матеріали всеукр. наук.-практ. конф., 22 – 23 листопада 2012 р., Мукачево / МДУ – Мукачево : МДУ, 2012. – С. 190-192.

157. Чекан О. І. Роль и место компьютерных технологий в учебном процессе высших учебных заведениях [Текст] / О. І. Чекан // III Международная научно-практическая конференция «Проблемы и перспективы образования в XXI веке» : материалы III-й Междунар. наук.-практ. конф., 30 июня 2013 г., Ставрополь. – Ставрополь, 2013. – С. 56-60.

158. Чекан О. І. Сутність і структура понять «комп'ютерні технології» [Текст] / О. І. Чекан // XIX щорічна науково-практична конференція «Актуальні аспекти та перспективи сучасної освіти та науки» : зб. наук. пр., Мукачево, 04 квітня 2014 р. / Педагогічний факультет кафедри педагогіки й методики дошкільної і початкової освіти МДУ. – Мукачево : МДУ, 2014 – С. 99-100

159. Чекан О. І. Використання комп'ютерних технологій у лекційному курсі з метою підвищення професійної компетентності майбутніх педагогів [Текст] / О. І. Чекан // Проблеми сучасної педагогічної освіти : [зб. ст.] / РВНЗ

«Крим. гуманіст. ун-т». – Ялта, 2013. – (Серія «Педагогіка і психологія» ; вип. 41, ч. III). – С. 252-257.

160. Чекан О. І. Використання комп'ютерно-орієнтованих завдань в системі сучасних інформаційно-комунікаційних технологій навчання [Текст] / О. І. Чекан // Гуманізація навчально-виховного процесу : фаховий зб. наук. пр. / Слов'янський державний педагогічний університет. – Слов'янськ, 2013. – С. 231-239. – (Спецвипуск № 12-ДДПУ).

161. Чекан О. І. Використання комп'ютерних технологій в умовах модернізації навчального процесу ВНЗ [Текст] / О. І. Чекан // Педагогічний дискурс : збірник / Хмельницька гуманітарно-педагогічна академія. – Хмельницьк : ХГПА, 2014. – Вип.16. – С. 189-192

162. Чекан О. І. Науково-методичні основи використання комп'ютерно-орієнтованих комплексів майбутніми фахівцями дошкільного профілю [Текст] / О. І. Чекан // Проблеми сучасної педагогічної освіти : [зб. ст.] / РВНЗ «Крим. гуманіст. ун-т». – Ялта, 2014. – (Серія «Педагогіка і психологія» ; вип. 44, ч. III). – С. 272-276.

163. Чекан О. І. Педагогічні аспекти формування професійної компетентності майбутніх фахівців дошкільної освіти з використанням сучасних інформаційних технологій [Текст] / О. І. Чекан // II Всеукраїнська науково-практична конференція «Мистецька освіта в європейському соціокультурному просторі XXI століття» : матеріали II-ї Всеукр. науч.-практ. конф., Мукачево, 14 - 15 березня 2013 р. / МДУ. – Мукачево : МДУ, 2013. – С. 92-94.

164. Чекан О. І. Система дослідження та класифікація комп'ютерно-орієнтованих завдань [Текст] / О. І. Чекан // Педагогічні науки: теорія, історія, інноваційні технології : фаховий зб. наук. пр. / Сумський державний педагогічний університет ім. А. С.Макаренка. – Суми : СДПУ ім. А. С.Макаренка, 2014. – № 1. – С. 271-278.

165. Чекан О. І. Сутність поняття «нові інформаційні технології» та їх значущість на сучасному етапі модернізації освіти [Текст] / О. І. Чекан //

Міжнародний науково-практичний семінар «Актуальні проблеми вивчення педагогічної спадщини В.О. Сухомлинського» : зб. наук. пр., Коломия, 26-27 вересня 2013 р. / ДВНЗ «Прикарпатський національний університет ім. В. Стефаника» ; Коломийський інститут. – Коломия : Коломийський ін-т, 2013. – С. 297-300.

166. Чекан О. І. Теоретичні основи використання електронних підручників у сучасній освіті [Текст] / О. І. Чекан // Вісник Прикарпатського університету ім. В. Стефаника / ДВНЗ «Прикарпатський національний університет ім. В. Стефаника». – Івано-Франківськ : ПНУ ім. В. Стефаника, 2012. – (Серія «Педагогіка» ; вип. XLIII-XLIV). – С. 234-237.

167. Чекан О. І. Формування комп'ютерної компетентності майбутнього фахівця дошкільної освіти з використанням інтерактивних технологій [Текст] / О. І. Чекан // XXI Всеукраїнська науково-практична конференція «Інноваційний потенціал української науки - XXI століття». Том 1. Науки гуманітарного циклу : матеріали XXI-ї Всеукр. наук.-практ. конф., Запоріжжя, 18 травня 2013 р. – Запоріжжя : ПГА, 2013. – С. 50-54.

168. Чекан О. І. Підготовка майбутніх фахівців дошкільної освіти до використання комп'ютерних технологій [Текст] / О. І. Чекан // Міжнародна науково-практична конференція «Інтегрований галузевий інформаційний ресурс: стан, проблеми, перспективи створення та забезпечення доступу» : матеріали наук.-практ. конф., 13-15 жовтня 2013 р., Вінниця / ДНПБ України ім. В. О. Сухомлинського ; Вінницький державний педагогічний університет ім. М. Коцюбинського. – Вінниця : ВДПУ ім. М. Коцюбинського, 2013. – С. 256-259.

169. Черемис І. Нові вимоги до спеціаліста: поняття компетентності й компетенції [Текст] / І. Черемис // Вища освіта України. – 2006. – № 2. – С. 84-88.

170. Шадриков В. Д. Новая модель специалиста: инновационная подготовка и компетентностный подход [Текст] / В. Д. Шадрикова // Высшее образование сегодня. – 2004. – № 8. – С. 26-31.

171. Шапошников, К. В. Контекстный подход в процессе формирования профессиональной компетентности будущих лингвистов-переводчиков [Текст] : автореф. дис. на соискание науч. степени канд. пед. наук : 13.00.08 «Теория и методика профессионального образования» / К. В. Шапошников. – Йошкар-Орла, 2006. – 26 с.

172. Швець Д. Е. Соціальна необхідність комп'ютеризації освіти [Текст] / Д. Е. Швець // Інформаційні технології в освіті : зб. наук. пр. – Бердянськ, 2001. – С. 343-347.

173. Шишов С. Е. Компетентностный подход к образованию: прихоть или необходимость? [Текст] / С. Е. Шишов, И. Г. Агапов // Стандарты и мониторинг в образовании. – 2002. – № 2. – С. 58-62.

174. Шишов С. Е. Школа: мониторинг качества образования [Текст] / С. Е. Шишов, В. А. Кальней. – М. : Педагогическое общество России, 2000. – 316 с.

175. Шолохович В. Ф. Информационные технологии обучения [Текст] / В. Ф. Шолохович // Информатика и образование. – 1998. – №3. – С. 5-13.

176. Эльконин Д. Б. Проблемы формирования знаний и умений у школьников и новые методы обучения в школе [Текст] / Д. Б. Эльконин, А. В. Запорожец, П. Я. Гальперин // Вопросы психологии. – 1963. – № 5. – С. 44-49.

177. Houston W. R. 20 Competency-Based Teacher Education: Progress, Problems and Prospect [Text] / W. R. Houston, R. B. Howsam. – Chicago : Science Research Association, 1972. – Vol. X. – 182 p.

178. Jobs Steve. Memory and Imagination: New Pathways to the Library of Congress [Text] / Steve Jobs. – Amherst : Science Research Association, 1991. – 314 p.

179. Knowles Malcolm S. The Modern Practice of Adult Education. From Pedagogy to Andragogy [Text] / Malcolm S. Knowles. – Revised and updated. – New York : Cambridge, 1980. – 400 p.

180. [http://uk.wikipedia.org/wiki/Google\\_Docs](http://uk.wikipedia.org/wiki/Google_Docs)

181. [http://doshkosvita.blogspot.com/2013/11/blog-post\\_26.html](http://doshkosvita.blogspot.com/2013/11/blog-post_26.html)
182. [http://dnz6.ucoz.net/index/komp\\_39\\_juterni\\_igri/0-72](http://dnz6.ucoz.net/index/komp_39_juterni_igri/0-72)
183. <http://koloboksad.jimdo.com/комп-ютер-у-дитсадку-і-вдома/>
184. [www.logopunkt.ru/tigra.htm](http://www.logopunkt.ru/tigra.htm)
185. [http://npstoik.ru/vio/inside.php?ind=articles&article\\_key=108](http://npstoik.ru/vio/inside.php?ind=articles&article_key=108)
186. <http://pustunchik.ua/games/coloring>
187. <http://45.at.ua/stuff/razukrashki/3>
188. <http://zolotoiylei.donetskedu.com/uk/site/rozmalovki.html>
189. <http://pustunchik.ua/games/game>
190. [http://girchychnazosh.at.ua/stuff/action\\_arcade/bird\\_family/1-1-0-579](http://girchychnazosh.at.ua/stuff/action_arcade/bird_family/1-1-0-579)
191. <http://dnz189.dnepredu.com/ru/site/arkadni-igri.html>
192. <http://pustunchik.ua/games/logical>
193. <http://ua.playgame24.com/gameforchildren/>
194. <http://pustunchik.ua/games/puzzles>
195. [http://es-area.net/pazli\\_tag.html](http://es-area.net/pazli_tag.html)
196. <http://ua.playgame24.com/puzzles/>
197. <http://www.panotours.ru/muzei.html>
198. <http://www.gbmt.ru/ru/excursions/virtual/>
199. [http://old.nlb.by/navigator/Biblio\\_pres\\_03.html](http://old.nlb.by/navigator/Biblio_pres_03.html)
200. <http://карпаты3д.com/krasota-i-zdorove/tsentry-otdykha/item/mukachevo2.html>
201. <http://www.youtube.com/watch?v=Tp2Zh4Om9Go> .
202. <http://kazky.org.ua/> .
203. [http://sovetskiymultik.at.ua/photo/multiki\\_na\\_bukvu\\_i/ivasik\\_telesik/3](http://sovetskiymultik.at.ua/photo/multiki_na_bukvu_i/ivasik_telesik/3)
84. <http://www.youtube.com/watch?v=MC1ewx0606c>.
204. <http://www.youtube.com/watch?v=MC1ewx0606c>.
205. <http://schoolchampion.in.ua/>
206. <http://my.mail.ru/my/welcome>
207. <http://klasnaocinka.com.ua/>

## ДОДАТКИ

## Додаток А

Анкета для визначення рівня забезпечення вихователів дітей дошкільного віку  
КТ та інформатизація їх діяльності за Сухорівським О.В.

*Стать*

- жіноча
- чоловіча

*Вік*

- до 25 років
- від 25 до 30
- від 30 до 40
- від 40

*Чи забезпечений Ваш ДНЗ комп'ютерною технікою?*

- так, в достатній мірі
- так, проте недостатньо
- комп'ютерна техніка застаріла
- не забезпечений

*Чи маєте Ви можливість використовувати комп'ютерну техніку?*

- не маю
- вдома
- в ДНЗ
- інше \_\_\_\_\_

*Чи вважаєте Ви, що володієте комп'ютерною технікою?*

- так
- ні
- так, але рівень володіння недостатній

*Як часто Ви використовуєте комп'ютерну техніку при підготовці до занять?*

- щоденно
- щотижня або частіше
- раз на два тижні
- щомісяця або частіше
- кілька разів на рік
- не використовую

*Які можливості комп'ютерної техніки Ви використовуєте при цьому?*

- набір тексту
- пошук інформації
- робота з графічною інформацією
- робота зі звуковими фрагментами, в тому числі музичними
- підготовка власних дидактичних матеріалів
- відбір програмних засобів
- збереження та аналіз рівня навчальних досягнень вихованців

- супровід бази даних
- інше \_\_\_\_\_

*Як часто Ви застосовуєте комп'ютерну техніку на занятті в ДНЗ?*

- щоденно
- щотижня або частіше
- раз на два тижні
- щомісяця або частіше
- кілька разів на рік
- не використовую

*Чи вважаєте Ви за потрібне використовувати комп'ютерну техніку на занятті в ДНЗ?*

- так
- ні, з причини \_\_\_\_\_

*Чи знаєте Ви правила та норми використання комп'ютерної техніки в ДНЗ?*

- так
- ні

*Чи дотримуєтеся Ви цих правил?*

- дотримуюся
- дотримуюся, проте іноді виходжу за рамки правил, якщо цього вимагає ситуація на занятті
- не дотримуюся

*Що, на Вашу думку, перешкоджає використанню комп'ютерної техніки в ДНЗ?*

- нестача методичного забезпечення
- нестача комп'ютерів
- недостатня власна підготовка
- страх перед комп'ютером
- небажання зашкодити здоров'ю дитини
- нестача якісних програмних засобів, орієнтованих на дітей
- інше \_\_\_\_\_

*Чи хотіли б Ви відвідувати курси підвищення кваліфікації з метою опанування або покращення рівня володіння комп'ютерною технікою?*

- так
- так, але пізніше
- ні



**Додаток Б****Перелік питань для опитування студентів з метою виявлення рівня їх інформатичної готовності**

1. Чи використовували Ви комп'ютерні засоби для підготовки документації з педагогічної практики?
2. Чи проводили Ви заняття з комп'ютерною підтримкою при проходженні практики? Які саме?
3. Чи користувалися Ви при проходженні практики раніше розробленими за допомогою комп'ютерних засобів власними дидактичними матеріалами?
4. Як часто Ви використовуєте комп'ютерні засоби для навчання та самоосвіти?
5. Які саме засоби при цьому Ви використовуєте?
6. Для підготовки до яких предметів Ви використовуєте комп'ютерні засоби?
7. Скільки часу при підготовці до занять Ви витрачаєте на роботу з комп'ютерними засобами?
8. Які можливості комп'ютерної техніки Ви використовуєте при підготовці дипломного дослідження?
9. Чи користуєтеся Ви електронними джерелами інформації при підготовці дипломного дослідження?
10. Чи здійснюєте Ви статистичну обробку результатів педагогічного експерименту за допомогою комп'ютерної техніки?
11. Як часто Ви здійснюєте пошук професійно-орієнтованої інформації в електронних джерелах?
12. Які критерії Ви використовуєте при пошуку інформації?
13. Скільки часу Ви витрачаєте для пошуку інформації в електронних джерелах?
14. Чи користуєтеся Ви довідковими системами прикладних програмних засобів?
15. Чи користуєтеся Ви експертними системами та базами знань?
16. Чи стежите Ви за появою прикладного програмного забезпечення, розрахованого на дітей дошкільного віку?
17. Чи здійснюєте Ви відбір прикладного програмного забезпечення, яке можна використати на занятті в ДНЗ?

**Додаток В**

Шановні батьки!

Просимо Вас відповісти на питання анкети, щодо організації пізнавальної діяльності дітей у родині засобами комп'ютерних технологій

1. Чи вважаєте Ви можливим здійснювати навчання і виховання дитини з використанням комп'ютера і комп'ютерних технологій?

- Так
- Ні
- Не можу відповісти

2. Чи потрібно навчати дітей роботі на комп'ютері?

---

3. На Вашу думку, з якого віку потрібно навчати дитину роботі на комп'ютері \_\_\_\_\_

4. Чи вмієте Ви працювати на комп'ютері?

- Так (дуже добре )
- Так (трішки)
- Ні

5. Чи є у Вас вдома комп'ютер ?

- Так
- Ні

6. Виявляє Ваша дитина пізнавальний інтерес до комп'ютера?

- Так, постійно
- Час-від часу
- Ні

7. Дозволяєте Ви своїй дитині грати на комп'ютері?

якщо так, чому \_\_\_\_\_  
якщо ні, чому \_\_\_\_\_

8. Чи знаєте Ви з які-небудь комп'ютерні програми (ігри) для розвитку дітей дошкільного віку

- Так, знаю та використовую
- Так, знаю, але не використовую
- Ні, не знаю

9. Які комп'ютерні ігри є у Вашої дитини?

---

---

10. Назвіть улюблені комп'ютерні ігри Вашої дитини

---

11. Як Ваша дитина грає в комп'ютерні ігри?

- завжди самостійно
- потребує допомоги та супроводу
- тільки з допомогою дорослих

12. Чи є у Вашої дитини облаштоване ігрове місце з комп'ютером?

- Так
- Ні

13. Чи обговорюєте Ви з дитиною комп'ютерні ігри, в які вона грає?

- Так
- Іноді
- Ні

14. Який час проводить Ваша дитина перед комп'ютером? \_\_\_\_\_

15. Як Ви відноситеся до того, щоб ознайомлювати дитину з комп'ютером у ДНЗ?

---

16. Ваші пропозиції щодо організації пізнавальної діяльності дітей засобами комп'ютерних технологій у ДНЗ

---

17. Чи потребуєте Ви консультації спеціаліста з питань щодо:

- організації ігрового місця з комп'ютером удома \_\_\_\_\_
  - використання комп'ютерних ігор для дітей \_\_\_\_\_
  - санітарно-гігієнічні вимоги до організації роботи на комп'ютері \_\_\_\_\_
  - профілактики роботи за комп'ютером \_\_\_\_\_
- ваш варіант \_\_\_\_\_
-

## Комп'ютерний тест (за В. Молодцовим)

П.І.П, курс, група \_\_\_\_\_

1. Вкажіть номери основних пристроїв, що входять до складу персонального комп'ютеру (ЕОМ):

- 1) системний блок                      2) принтер  
 3) монітор                                4) клавіатура  
 1)1,2,3                      2)2,3,4                      3)1,3,4                      4)1,2,4

2. Виберіть з нижче перерахованих комплектів пристроїв ті, з яких можливо зібрати комп'ютер:

- 1) системний блок, дисплей, миша, клавіатура  
 2) процесор, пам'ять, дисплей, клавіатура, дисковід  
 3) процесор, пам'ять, дисковід  
 4) процесор, пам'ять, дисплей, дисковід  
 1)1            2) 2            3) 3            4) 4

3. В якому напрямку від ЕПТ-монітору шкідливе для людини електромагнітне випромінювання найбільше:

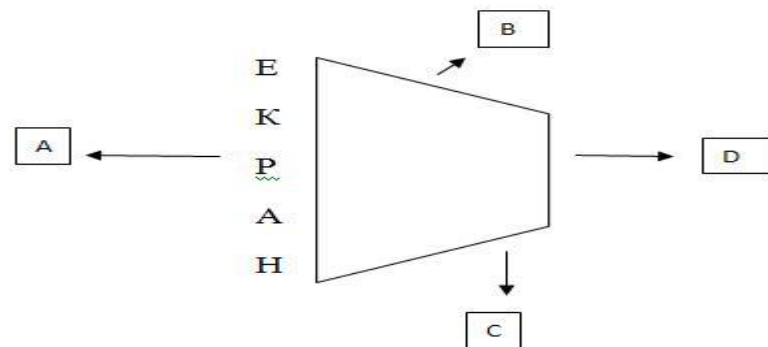

- 1)A            2)B            3)C            4)D

4. Які з нижче перерахованих пристроїв використовуються для вводу інформації в комп'ютер:

- |               |            |
|---------------|------------|
| А) Джойстик   | Д) Плотер  |
| Б) Динаміки   | Є) Принтер |
| В) Клавіатура | Ж) Сканер  |
| Г) Миша       | З) Стример |
- 1) АВГДЖ                      2) АВГЖЗ                      3) БВГЖЗ                      4) ВГЄЖЗ

5. Програми, що керують оперативною пам'яттю, процесором, зовнішніми пристроями і забезпечують можливі роботи інших програм, називають:

- 1) утилітами    2) драйверами  
 3) операційними системами    4) системами програмування

6. Оберіть ім'я файлу, який є програмою, що готова до використання:

- |             |             |
|-------------|-------------|
| 1. мас.exe; | 3. мас.doc; |
| 2. мас.txt; | 4. мас.bas; |
- 1) 4            2) 1            3) 2            4) 3

7. Щоб виділити текст використовують на клавіатурі кнопку:

- 1) F1                    2) F5                    3) F7                    4) F8

8. Права кнопка миші:

- 1) запускає програму;                    2) відкриває контекстне меню;  
3) обирає пункт меню;                    3) замінює кнопку Enter

9. Яка кнопка панелі інструментів виконує функцію створити:



1    2    3

- 1) 3            2) 1            3) 2

10. Яка кнопка панелі інструментів виконує функцію відкрити:



1    2    3

- 1) 2            2) 3            3) 1

11. Яка кнопка панелі інструментів виконує функцію зберегти:



1    2    3

- 1) 1            2) 2            3) 3

12. Яка з перерахованих нижче програм не є графічним редактором:

1. Word Pad                    3. Corel Photo-Paint

2. Photoshop                4. Adobe Dimensions

- 1) 3            2) 4            3) 1            4) 2

13. Яка з цих програм не є програмою для роботи з електронними таблицями:

1. SuperCalc                3. Excel

2. Paint                    4. Quattro

- 1) 1            2) 2            3) 3            4) 4

14. Які функції виконує програма PowerPoint:

- 1) програма дозволяє створювати, оформлювати і редагувати різного роду презентації;  
2) призначена для створення, перегляду, редагування документів;  
3) програма дозволяє оформлювати різного роду інформаційні бюлетені, календарі, візитки.

15. Які з цих програм дозволяють працювати в мережі Інтернет:

1) Microsoft Publish                    2) Paint

3) Opera                                    4) Internet Explorer

- 1) 1,3            2) 1,2            3) 1,4            4) 3,4

## Протокол опитування за І. Мардаровою

№ п/п	Дата, час, місце,	Питання	Результати бесіди		
			Не знають відповідь	Не повна відповідь	Повна правильна відповідь
1.		Що таке робочий стіл?			
2.		Які об'єкти є на робочому столі Вашого комп'ютеру?			
3.		Як відкрити об'єкт?			
4.		Чи можна створити папку у папках «Мой компьютер», «Корзина», «Сетевое окружение»?			
5.		Чи можна створити папку на робочому столі у папці «Мои документы»? та ін.			
6.		Яке значення має кнопка <i>Пуск</i> на <i>Панелі задач</i> ?			
7.		Як створити папку?			
8.		Як створити документ?			
9.		Як скопіювати документ?			
10.		Як перемістити документ?			
11.		Яке призначення має програма <i>Microsoft Word</i> ? Як її можливо використовувати при організації пізнавальної діяльності дошкільників?			
12.		З яких елементів складається вікно програми <i>Microsoft Word</i> ?			
13.		Які є панелі інструментів?			
14.		Як увімкнути потрібну панель інструментів?			
15.		Як задати розмір шрифту?			
16.		Що таке абзац у текстовому документі?			
17.		Як зберегти документ під новою назвою?			
18.		Як перевірити правопис?			
19.		Як пронумерувати сторінки документу?			
20.		Як оформити текст у рамку?			
21.		Як розмістити текст у декілька колонок?			
22.		Як задати нумерацію списку?			

23.		Які способи створення таблиць Вам відомі?			
24.		Як додати стовпчик до таблиці?			
25.		Які типи діаграм Вам відомі?			
26.		Як створити діаграму?			
27.		Яке призначення має програма <i>Microsoft office Power Point</i> . Як її можливо використовувати при організації пізнавальної діяльності дошкільників?			
28.		Що таке «презентація»?			
29.		Охарактеризуйте поняття «гіперпосилання»?			
30.		Як вставити у презентацію малюнок, таблицю, діаграму, кліп?			
31.		Як настроїти анімацію?			
32.		Яке призначення має програма <i>Microsoft Office Publish</i> . Як її можливо використовувати при організації пізнавальної діяльності дошкільників?			
33.		Яке призначення має програма <i>Windows Movie Maker</i> ? Як її можливо використовувати при організації пізнавальної діяльності дошкільників?			
34.		Яке призначення має програма <i>Scratch</i> ? Як її можливо використовувати при організації пізнавальної діяльності дошкільників?			
35.		Що таке Інтернет?			
36.		Що таке електронна пошта?			
37.		Які програми підтримки електронної пошти?			
38.		Що таке електронна адреса?			
39.		Як приєднати файл до електронного листа?			
40.		Як зберегти файли які прикріпили до листа на робочому столі?			

## Методика А. Фідлера (модифікований варіант)

Шановні студенти!

Оцініть рівень свого інтересу до використання КТ згідно наведених нижче проявів. Вам необхідно надати відповідь на кожен із 10 пунктів шкали. Чим ближче до правого або лівого визначення в кожній парі Ви поставите знак «+», тим більш або менше виражений прояв.

		2	1	0	-1	-2	
1.	Вмію працювати на комп'ютері						Не вмію працювати на комп'ютері
2.	Маю бажання використовувати КТ у своїй навчальній і майбутній професійній діяльності						Не маю бажання використовувати КТ у своїй навчальній і майбутній професійній діяльності
3.	Отримую емоційне задоволення використовуючи КТ						Відсутнє емоційне задоволення при використанні КТ
4.	Часто використовую КТ при вирішенні пізнавальних і практичних завдань у своїй навчальній діяльності						Рідко користуюсь КТ при вирішенні пізнавальних і практичних завдань у своїй навчальній діяльності
5.	Використовую КТ при підготовці до семінарських і практичних занять						Не використовую КТ при підготовці до семінарських і практичних занять
6.	З легкістю користуюсь незнайомими комп'ютерними програмами						З острахом використовую незнайомі комп'ютерні програми
7.	Усвідомлюю можливості використання КТ у процесі професійної діяльності майбутнього фахівця з дошкільної освіти						Не знайомий зі способами і правилами використання КТ у процесі професійної діяльності майбутнього фахівця з дошкільної освіти
8.	Прагну застосовувати сучасні КТ у майбутній професійній діяльності (активізації пізнавальної діяльності дітей, робота з батьками, профорієнтація)						Не бажаю застосовувати сучасні КТ у майбутній професійній діяльності (активізації пізнавальної діяльності дітей, робота з батьками, профорієнтація)
9.	Є бажання розширити знання у сфері						Не цікавлюсь новими знаннями у сфері



	застосування КТ (у своїй навчальній і майбутній професійній діяльності)						застосування КТ (у своїй навчальній і майбутній професійній діяльності)
10.	Планую удосконалювати педагогічний процес ДНЗ засобами КТ						Не маю бажання вдосконалювати організацію педагогічного процесу сучасного ДНЗ використовуючи комп'ютер і комп'ютерні технології

## Конспект лекції

### Тема. Організація та методика використання сучасних комп'ютерних технологій навчання

**Мета.** розширити та конкретизувати знання студентів щодо організаційних, технічних та методичних аспектах використання сучасних інформаційних технологій навчання. Поглиблювати знання про сучасні тенденції виховання й навчання дітей дошкільного віку; розвивати логічне мислення на основі загальнорозумових дій та операцій, стимулювати розвиток умінь студентів аргументувати свою відповідь; підтримувати інтерес до майбутньої професії, нових засобів навчання.

#### План

1. Інтеграція сучасних інформаційних технологій навчання у навчально-виховний процес
2. Технічні засоби для забезпечення різних форм занять з використанням сучасних інформаційних технологій навчання
3. Методичні аспекти використання сучасних інформаційних технологій навчання
4. Особливості використання сучасних інформаційних технологій навчання
5. Ефективність застосування сучасних інформаційних технологій навчання при вивченні дисципліни «Інноваційні педагогічні технології в дошкільній освіті»

**Вивчити основні поняття:** АНС - автоматичні навчальні системи, ІКТ - інформаційно-комунікаційні технології, ІТН - інформаційні технології навчання, КТ - комп'ютерних технологій, ППЗ - педагогічні програмні засоби, ППР - педагогічні програмні розробки, СІТН - сучасні інформаційні технології навчання, СІТ - сучасні інформаційні технології

**Рекомендована література:** [10, с. 105-124], [39, с. 39-73]

#### I. Організація студентів

#### II. Актуалізація і корекція опорних знань студентів

#### III. Повідомлення теми, мети і завдань

#### IV. Сприймання і усвідомлення студентами фактичного матеріалу

#### 1. Інтеграція сучасних інформаційних технологій навчання у навчально-виховний процес

Основою дошкільної установи є постійне підвищення якості методів і форм навчання. Важливе місце в розв'язанні поставлених задач належить прогресивним методам і сучасним технічним засобам навчання (ТЗН).

За останні роки значно зросло число різних навчальних і контролюючих комплексів. Проблема технізації і вдосконалення навчального процесу має три аспекти: організаційний, технічний і методичний. Організаційний напрямок пов'язаний з організацією навчально-виховного процесу, що включає нормативні документи, методи, форми використання сучасних інформаційних технологій навчання на різних видах занять; технічний напрямок пов'язаний з дидактичними засобами, якими потрібно доповнити комп'ютер; методичний із програмними продуктами, які необхідні для нормального і методично виправданого використання комп'ютера під час вивчення нового матеріалу. Однак часто технічні питання вирішують спеціалісти, не знайомі навіть з азами педагогіки і дидактики, а спеціалісти в галузі педагогіки до питань застосування техніки відносяться індиферентно. Це пояснюється недостатньою компетенцією деяких спеціалістів у питаннях сучасної техніки передавання інформації (наприклад, телевізійної, комп'ютерної), в результаті чого вони проявляють певну обережність до багатьох технічних засобів навчання, що з'явилися, і що може тільки лише дискретувати ідею широкого застосування ТЗН, в той час як сама ідея сучасна і прогресивна.

Разом з тим реальний ефект від застосування багатофункціональних технічних засобів не залежить від кількості і вартості. Причина полягає перш за все, в недостатній розробці розумної методики застосування технічних засобів навчання.

Сучасні технічні засоби навчання (відео сюжети, навчальне телебачення, екранні і звукові посібники, комп'ютерні засоби, електронні підручники, рідери і т.п.) і виховання складають невід'ємну частину навчально-виховного процесу. Будучи незамінними джерелами інформації, вони не тільки доповнюють навчальний матеріал, але і істотно збагачують його сприйняття.

**Комп'ютер як засіб навчання та об'єкт вивчення на заняттях**

У сучасному світі комп'ютер став символом науково-технічного прогресу. Від масштабів використання мікропроцесорної обчислювальної техніки і сучасних інформаційних технологій істотно залежить науково-технічний та економічний потенціал суспільства. В сучасній школі саме життя диктує необхідність введення в практику електронної обчислювальної техніки, яку розглядають як ефективний засіб навчання.

В навчальному процесі комп'ютер може бути як об'єктом вивчення, так і засобом навчання, тобто можливі два напрямки комп'ютеризації навчання. При першому засвоєнні знань, умінь і навичок веде до усвідомлення можливостей комп'ютера, і його використання при розв'язанні різномірних задач, що об'єднано терміном комп'ютерна грамотність. Відомий американський вчений С. Пейперт вважає: "... діти, які у дошкільному віці не почали систематично спілкуватися з комп'ютером, у підлітковому віці безнадійно відстають (порівняно з "комп'ютерщиками") у розумовому розвитку.

Використання комп'ютера, як засобу навчання відкриває такі дидактичні можливості:

- 1) формування науковості навчання;
- 2) інтенсифікація процесу навчання;
- 3) здійснення активних методів навчання;
- 4) сприяння мотиваційній стороні навчання;
- 5) здійснення систематичного та об'єктивного контролю знань і вмінь учнів та студентів;
- 6) звільнення педагога від чорнової роботи.

Саме вони складають основу комп'ютеризації навчання як соціального процесу. На початковому етапі комп'ютеризації навчання головна увага приділялась вивченню будови комп'ютера і мов програмування.

У міру розроблення навчальних ігор, спеціальних мов програмування і пакетів програм стала чітко простежуватися тенденція до використання комп'ютерів як засобу навчання різних предметів у програмах. У перспективі передбачається поступово замінити традиційні наочні й технічні засоби навчання мікропроцесорними засобами, а як інформаційну базу використовувати лазерні цифрові відеопрограмачі для відеодисків і системи відеотексту.

В усіх розвинутих країнах ведуться пошук найбільш дієвих організаційних форм та методів навчання, які б могли забезпечити індивідуальний підхід до кожної дитини, встановити оптимальний темп та рівень складності навчання, а також виробляти у дітей вміння та навички самостійно працювати над навчальним матеріалом.

Однією із основних переваг комп'ютерного навчання є можливість індивідуального підходу до вихованців з урахуванням психолого-педагогічних особливостей кожного.

Комп'ютер, як засіб навчання, знайшов своє використання у предметах як природничого, так і гуманітарного циклу, про що свідчать праці вітчизняних та зарубіжних вчених. Окремі вчені та вчителі-новатори доводять, що навчання деяких конкретних дисциплін можливе через комп'ютерні ігри.

Не дивлячись на очевидну популярність комп'ютерів в системах освіти різних країн світу, нерозв'язаних проблем, пов'язаних з комп'ютерною технологією, ще досить багато. І головні з них необхідно віднести до програмного забезпечення, з одного боку, та до ергономічної проблеми "людина-машина", з іншого.

Використання комп'ютерної техніки у фундаментальних науках має свої особливості. Можливості сучасних засобів комп'ютерної техніки відкривають перспективу систематичного використання їх на уроках гуманітарних та фундаментальних дисциплін при виконанні різних навчальних завдань. Застосування комп'ютера в навчанні стане активним і переважаючим у порівнянні з існуючою методикою, якщо будуть знайдені такі його форми, при яких отримуються якісні і кількісні переваги. Під якісними перевагами, в даному випадку, розуміється розширення можливості аналізу явищ і процесів (а відповідно, більш глибоке і усвідомлене вивчення курсу певної дисципліни), під кількісними – звільнення додаткового резерву часу на уроці.

Використання персонального значно розширює можливості заняття (лекції, семінарського чи практичного заняття, лабораторного), дозволяє візуалізувати розв'язування ряду задач, проводити демонстрацію "уявних" експериментів, використовувати мультиплікацію.

## **2. Технічні засоби для забезпечення різних форм занять з використанням сучасних інформаційних технологій навчання**

Значна увага сьогодні приділяється використанню сучасних інформаційних технологій навчання в дисциплінах фундаментального та гуманітарного циклу і на різних формах занять. Але нечітко висвітлено, як потрібно використовувати інформаційні технології під час занять і які

необхідні дидактичні засоби для забезпечення лекцій, практичних занять, лабораторних і т.д.

Виходячи з роботи про концепцію інформатизації видно, що для успішного проведення заняття з застосуванням сучасних інформаційних технологій навчання (СІТН) повинен бути відповідний комп'ютерний кабінет.

Комп'ютерний кабінет – це будь-який кабінет, оснащений мультимедійним комп'ютером з під'єднаним до нього проекційним обладнанням. Комп'ютер може використовуватися і як засіб для підготовки наочних посібників та демонстраційних матеріалів, і як засіб демонстрації моделей експериментів та мультимедійних засобів. При цьому, на відміну від навчального кіно, педагог залишається центральною фігурою навчального процесу, бо має можливість керувати процесом відображення інформації. Якщо доповнити комп'ютер засобами відображення Інтернет, відео- та телевізійної інформації, з'являється можливість задіяти в процес навчання величезні інформаційні масиви.

Для ефективної роботи комп'ютерного кабінету необхідне відповідне програмне забезпечення. З одного боку, для цього можна досить ефективно використовувати комп'ютерні програми енциклопедичного характеру. Але найуспішніше працюватимуть навчальні програми, які мають режим демонстрації й моделювання різних експериментів.

#### **Комп'ютер як технічний засіб навчання**

Як відомо з попередньої лекції, що застосування комп'ютерів в школах розвивається за трьома напрямками: організаційним, технічним та методичним.

Як показує досвід роботи, що технічний фактор найменш охоплений увагою методистів, фахівців. Це можна пояснити браком відповідної техніки, яка може зробити комп'ютером засобом колективного користування. Більш доступним для будь-якого закладу освіти може бути використання Інтернет, телевізійної системи та відео проектора. Оскільки відеопроєктор може дозволити не кожен заклад, то телевізійну систему можна використовувати. Така телевізійна система або Інтернет, може служити дидактичним засобом для використання комп'ютера під час вивчення нового матеріалу.

Комп'ютер, що з'єднаний із замкненою телевізійною системою чи з мережею Інтернет передбачає використання двох або більше телевізорів, комп'ютерів чи можливо проектор які служать моніторами. Кількість телевізорів чи комп'ютерів, які необхідно використовувати, залежить від числа слухачів. Для класів, де число дітей не перевищує 40 осіб, доцільно використовувати в кабінеті лише два телевізори чи комп'ютери або проєктор. Схему розташування технічних засобів навчання в комп'ютеризованому класі показано на рис.1.



Рис.1. Схема розташування комп'ютера і телевізорів-моніторів в кабінеті: 1. Класна дошка. 2. Демонстраційний стіл.

3. Комп'ютер. 4. Телевізійна система. 5. Учнівські столи.

Поєднання телевізійної системи, мережі Інтернет та комп'ютера дає можливість значно активізувати навчальний процес. Таке поєднання допомагає: по-перше, зробити більш ефективною роботу кабінетної телевізійної системи; по-друге, кожний телевізор в аудиторії починає виконувати функції дисплея комп'ютера.

Значно ефективнішим використання комп'ютера під час вивчення нового навчального матеріалу з дисципліни буде при поєднанні комп'ютера і телевізійної системи з відеопроєктором, що здійснює проекцію на екран. За допомогою такого комбінованого апаратного забезпечення можна одночасно спостерігати за інформацією, що надходить з комп'ютера на класних телевізійних екранах і на великому екрані – одночасно.

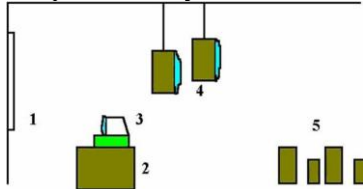
Комп'ютер, зком'ютований з такою системою, дає можливість проводити найбільш предметні та інформативні заняття. Можлива найбільш зручна схема розташування апаратного забезпечення в такому кабінеті відображена на рис.2.



Рис. 2. Схема розташування технічних засобів в комп'ютеризованому кабінеті:

1. Комп'ютер. 2. Телевізійна система. 3. Екран. 4. Дошка. 5. Демонстраційний стіл. 6. Учнівські столи. 7. Відеопроєктор. 8. Відеомагнітофон. 9. Дзеркало. 10. Діапроектор.

### **Периферійні пристрої як допоміжні засоби на заняттях**

Окрім перерахованих вище технічних пристроїв, які можуть використовуватися, і які на сьогоднішній день є невід'ємною частиною у використанні – це периферійні пристрої загального призначення. Це та апаратура, яка з'єднується з комп'ютером.

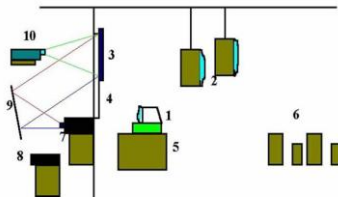
Першим у ряді периферійних пристроїв є принтер – пристрій для друку. Найбільш поширені лазерні і струйні принтери.

Другим важливим периферійним пристроєм є сканер. Сканер – пристрій для введення в комп'ютер інформації у вигляді текстів, малюнків, креслень, фотографій. Звичайно достатньо мати один такий пристрій.

Крім вище перерахованих пристроїв на сьогоднішній день має бути цифрова камера або хоча відеокамера. Відеокамеру сполучають з комп'ютером або безпосередньо, або за допомогою спеціальної плати, що дозволяє записувати відеофільми на його жорсткий диск.

Цифрова фотокамера може бути приєднана до комп'ютера або працювати із спеціальними принтерами напряму без використання комп'ютера. Останні два пристрої значно розширюють методичні можливості вчителя.

Дуже корисна в такому комп'ютерному кабінеті може бути і так звана веб-камера – простенька цифрова телекамера, яка ввімкнена в поєднанні з комп'ютерним проєктором по-новому і навіть вдало покращує видимість багатьох демонстрацій.

А також виходячи з фінансових можливостей та з матеріально-технічної бази навчального закладу кабінет такого типу може мати ще й спеціалізоване устаткування. Спеціалізоване апаратне забезпечення, цікаве педагогу, буває двох видів: наукове і навчальне. До наукового можна віднести, наприклад, спеціальну плату, за допомогою якої комп'ютер перетворюється на високоякісний осцилограф. Пристрої навчального призначення за ціною і параметрами більше підходять саме для вивчення дисциплін дошкільного і шкільного курсу.

### **3. Методичні аспекти використання сучасних інформаційних технологій навчання**

Необхідно відзначити, що програмоване навчання внесло в систему освіти ідеї науково-технічного прогресу, що зв'язані з автоматизацією людської діяльності і введенням електронно-обчислювальної техніки, про що свідчать роботи авторів, які працюють в даному напрямку.

А тому розробка повноцінних програмних продуктів навчального призначення – дорогий і важливий справу, оскільки для цього необхідна спільна праця висококваліфікованих спеціалістів: психологів, викладачів–предметників, комп'ютерних дизайнерів, програмістів.

Основні вимоги, які повинні дотримуватися в програмних засобах, що орієнтовані на застосування в освітньому процесі, - це легкість і природність, з якими дитина може взаємодіяти з навчальними матеріалами.

Програмні засоби можна характеризувати ще такими властивостями як оригінальність і точність.

### **Класифікація і характеристики програмних засобів інформаційної технології навчання (ІТН)**

Не відкидаючи важливості класифікації ІТН, відмітимо, що для їхнього ефективного застосування педагогу в першу чергу необхідно орієнтуватися у відповідному програмному забезпеченні.

Програмне забезпечення, що використовується в ІТН, можна розбити на декілька категорій:

- навчальні, контролюючі і тренувальні системи;
- системи для пошуку інформації;
- моделюючі програми;
- мікросвіти;
- інструментальні засоби пізнавального характеру;
- інструментальні засоби універсального характеру;

- інструментальні засоби для забезпечення комунікацій.

Під інструментальними засобами розуміють програми, що забезпечують можливість створення нових електронних ресурсів: файлів різного формату, баз даних, програмних модулів, окремих програм і програмних комплексів. Такі засоби можуть бути предметно-орієнтовними, а можуть і практично не залежати від специфіки конкретних задач і областей застосування.

Охарактеризуємо перераховані категорії програмного забезпечення більш детально.

#### **Контролюючі системи**

Застосування інформаційних технологій для оцінки якості навчання дає цілий ряд переваг перед проведенням звичайного контролю. Перш за все, це можливість організації централізованого контролю, що забезпечує обхвтити весь контингент вихованців. В подальшому, комп'ютеризація дозволяє зробити контроль більш об'єктивним, який не залежить від суб'єктивності викладача. В теперішній час у практиці автоматизованого тестування застосовуються контролюючі системи, що складаються із підсистем наступного призначення:

- створення тестів (формування банку питань і завдань, стратегії ведення опитування і оцінювання);
- проведення тестування (представлення питань, обробіток відповідей);
- моніторинг якості знань дітей на протязі всього часу вивчення теми або навчальної дисципліни на основі протоколювання ходу і підсумків тестування в динамічно поновлювальній базі даних.

Розробка сучасних контролюючих систем базується на дотриманні основної вимоги: система повинна бути абстрагована від змісту, рівня складності, тематики, типу і предметної направленості окремих тестових завдань і здатна працювати на ізольованих комп'ютерах, в локальній мережі і в мережі Інтернет. Подібна стандартизація дозволяє не підходити для створення кожного наступного тесту і обробки його результатів до послуг програмістів, а, засвоївши певну систему, наповнювати її змістову частину з різних дисциплін на основі загальних принципів. В цьому випадку легше підготувати: педагогів – до формування тестів, а учнів – до проходження тестування.

#### **Навчальні і тренувальні системи**

В теперішній час у багатьох навчальних закладах розробляються і використовуються автоматичні навчальні системи (АНС) з різних дисциплін. АНС включає в себе комплекс навчально-методичних матеріалів (демонстраційні, теоретичні, практичні, контролюючі) і комп'ютерні програми, які керують процесом навчання. Розробка спеціальних програм зазвичай передбачає розв'язання певних задач комп'ютеризації навчального процесу.

#### **Педагогічні програмні засоби (ППЗ): розробка та впровадження**

Комп'ютерна технологія навчання передбачає: управління процесом навчання з боку педагога, ознайомлення з теоретичним матеріалом; індивідуалізацію та персоналізацію процесу засвоєння навчального матеріалу, а також автоматизованого добору пакета контрольних завдань і вправ для його закріплення; перевірку рівня засвоєння матеріалу та виконання контрольних завдань; оцінювання якості знань; ознайомлення з додатковими відомостями з конкретного предмету (розділу, теми) в режимі інформаційно-пошукової системи (ПС); тестування (з метою профорієнтації), нагородження (заохочення) їх, за добре засвоєний матеріал, комп'ютерними іграми; створення ряду екзаменаційних матеріалів, запитань з використанням генератора випадкових чисел.

Для забезпечення вказаних цілей створюються педагогічні програмні засоби (ППЗ). Функціональні особливості їх полягають у тому, що вони орієнтовані на роботу з комп'ютерною технікою, які мають високо розвинуте програмне забезпечення, забезпечують постійний оперативний зв'язок вихованців з комп'ютером, з педагогом, педагога з кожним учнем, мають у своєму складі різні типи програмних продуктів (навчаючих, моделюючих, ігрових програм, текстових редакторів, тренажерів, тощо).

Оскільки навчально-виховний процес – це, передусім, процес формування особистості, то до розробок ППЗ ставляться особливі вимоги. Вони повинні розроблятися на основі системного підходу, враховуючи логіку навчання, наступність у вивченні предметів, при цьому слід дотримуватися техніко-педагогічних і санітарно-гігієнічних норм, а також техніки безпеки.

Дидактичні вимоги до ППЗ включають забезпечення надійної роботи зворотного зв'язку, самоконтролю, індивідуалізації та диференціації процесу навчання, а саме: при вивченні теоретичного матеріалу й закріпленні його за допомогою розв'язування контрольних завдань та вправ.

Методичні вимоги до ППЗ передбачають послідовну комп'ютеризацію навчальних курсів, а в подальшому – і всього навчального процесу, виведення на екран дисплея високоякісної, об'ємної та

наочної інформації, яка сприятиме аналогічній роботі вихованців, не відволікаючи уваги від основної ідеї, заохочення до праці кожного, формування впевненості у своїх знаннях і вміннях.

Використання ППЗ повинно надавати користувачеві свободу, обмежену лише рамками предметної галузі (наприклад, з матрицею можна робити будь-які елементарні перетворення в будь-якій послідовності, головне – знайти її ранг), тобто користувач не повинен знаходитися під пресом алгоритму розв'язування задачі, що визначений на стадії написання ППЗ.

Створення якісних ППЗ для персональних комп'ютерів, комп'ютерних технологій навчання можливе тільки на основі добре розробленої відповідної теорії, котра і являється теорією програмованого навчання.

### **Програмне забезпечення для проведення різних форм та видів занять**

Класифікація навчальних програм та інших засобів навчального циклу відбувається за такими принципами: комп'ютерний підручник, предметно-орієнтовні середовища (мікросвіти, моделюючі програми, навчальні макети), лабораторний практикум, тренажери, контролюючі програми, довідники, бази даних навчального призначення.

Наступний етап введення комп'ютерної техніки в навчальний процес пов'язаний з розробкою спеціальних навчальних програм, розроблених для конкретних предметів: математики, фізики, біології, географії, хімії, креслення, української, російської, іноземної мов та ін.

Зрозуміло, що характер програмного забезпечення для різних предметів повинен бути різним. Якщо для гуманітарних, в першу чергу, потрібні програми, що мають великі об'єми інформації, то для природничих – програми, які допомагають розвитку логічних і аналітичних здібностей.

До числа сучасних дидактичних засобів навчання на уроках відносяться педагогічні програмні засоби (ППЗ), їх ще називають комп'ютерними навчальними програмами, комп'ютерними дидактичними засобами і т.п. Вони реалізуються в навчальному процесі через персональні комп'ютери. Не заглиблюючись в термінологію, відмітимо, що застосування ППЗ в навчанні конкретних дисциплін дозволяє істотно інтенсифікувати навчальний процес, підвищує якість навчально-пізнавальної діяльності та її результативність. При цьому комп'ютер розглядається як новий техніко-педагогічний засіб, який спонукає до перетворення і розширення можливостей навчального процесу.

Зміст ППЗ при навчанні конкретних дисциплін визначається змістом навчального предмету, метою вивчення (метою) і послідовністю подання навчального матеріалу, застосування комп'ютера у відповідності з характером дисципліни, як науки.

Всі ППЗ, що використовуються для комп'ютерної підтримки процесу вивчення матеріалу з дисципліни і контролю його засвоєння можна умовно поділити так: демонстраційні; ППЗ, які служать для контролю і оцінки знань; для виконання вправ на закріплення і повторення знань; для дослідження природних явищ; інформаційно-довідкові.

Демонстраційні ППЗ призначені передусім для вивчення природних явищ і експериментів, які практично неможливо поставити в шкільній лабораторії, але які можуть бути продемонстровані за допомогою комп'ютера, який керується математичними операціями і зображаючи на екрані дисплею хід явищ чи експерименту. Демонстраційні програми, що моделюють будь-який об'єкт, дозволяють “побачити” його як би зсередини.

ППЗ, що призначені для контролю знань вихованців, дозволяють педагогу перевірити ступінь засвоєння цих знань. До числа програм, що призначені для виконання вправ та служать для закріплення і повторення знань, відносяться, наприклад, такі, які дозволяють навчати розв'язувати задачі.

Програми на дослідження допомагають формуванню в учнів знань про методи дослідження з предмету. На відміну від демонстраційних програм, що дозволяють в основному ілюструвати природні об'єкти, їх використання дає вихованцеві можливість експериментувати.

Після того, як пройде певна частина матеріалу (тема, розділ), може бути запропонована інформаційно-довідкова програма, яка має своєю метою повторення, узагальнення і поглиблення отриманих знань, утворення цілісного уявлення про предмет.

В літературі пропонується два типи ППЗ з фундаментальних дисциплін, використання яких дозволяє організувати самостійну пізнавальну діяльність вихованців. Програмними засобами першого типу є моделюючі ППЗ, в яких реалізовані імітаційні моделі різних явищ або технічних пристроїв. Програмні засоби другого типу відносяться до діалогових ППЗ творчого характеру.

Для реалізації кожного із типів ППЗ необхідний відбір навчального матеріалу різного характеру. В моделюючих, як правило, імітуються природні явища або процеси, які описуються відомими математичними залежностями; для діалогових характерне звернення до задач прикладного

характеру.

На сьогоднішній час розроблено цілий комплекс навчальних програм з проблемними ситуаціями з фундаментальних та гуманітарних дисциплін. Висвітлюється методика розробки навчальних програм і її реалізація. Вважається, що сучасні ППЗ повинні мати пророблений сценарій, який наповнений змістовим матеріалом з конкретного курсу, а також привабливим дизайном, по можливості з елементами анімації. Логічно, щоб сценарій майбутньої навчальної програми розробляв викладач вузу, який має глибокі знання свого предмету і досконало володіє методикою викладання. Повинна бути документація для ППЗ. Документація до ППЗ поділяється на дві категорії – технічна і методична. Технічна документація висвітлює прийоми інсталяції і роботи з програмним продуктом, а в методичній викладаються рекомендації з використання програмного продукту в процесі навчання.

#### **Педагогічні програмні розробки (ППР): особливості їхнього використання**

Для проведення занять з комп'ютерною підтримкою широкого застосування набувають програмні засоби у вигляді педагогічних програмних розробок (ППР). Сам зміст ППР визначається змістом навчального предмету.

ППР вміщує матеріал, який вивчається за програмою в навчальному закладі. Це книжечка, в якій повністю написано розширений текст прослуханої лекції, практичного або лабораторного заняття, яка супроводжується комп'ютером, з усіма зображеннями, таблицями і навіть числами, що відтворюються на моніторах. До складу ППР флеш пам'ять USB, компакт-диск або будь-які інші носії електронної інформації, на яких записано програму для комп'ютера, за якою він працює на занятті і якою можна скористатися при самостійному опрацюванні матеріалу, а також додатковий матеріал (наприклад, електронні енциклопедичні дані чи пояснення). Деякі ППР містять набір слайдів.

Крім того, кожна ППР має у своєму тексті короткі рекомендації щодо роботи з програмою (де є назва і опис програми). Тут також є вказівка про позначення, якими необхідно користуватися і яку вони виконують функцію. В електронній програмі для комп'ютера може бути закладена можливість використовувати покажчик, а в ППР дається детальний опис користування ним при проведенні заняття.

Для деяких ППР потрібно створити картки супроводження, і весь матеріал програми розбити на (умовні) розділи. Кожний розділ містить вибрану добірку матеріалу, яка описує той чи інший процес. Наприклад, якщо нам необхідно викликати конкретний розділ, для цього треба натиснути маніпулятором “миша” на піктограму, яка несе інформацію про “Розділ”, а внизу (або в іншому зручному місці) монітора з'явиться запит “Розділ №?”. Після вказування номера розділу програма почне працювати з вказаного місця.

Відмітимо, що вихованці, в яких є власні комп'ютери або які мають доступ до комп'ютера, можуть використовувати ППР для опрацювання прослуханого матеріалу, відпрацювання практичного заняття або як виконання домашнього завдання. Однак педагог може використовувати ППР для підготовки до заняття.

Користуючись ППР, педагог сам може визначити рівень викладання залежно від того, чи подається цей матеріал у загальноосвітній школі загального типу, чи в навчальному закладі з поглибленим вивченням дисципліни, чи навіть у навчальних закладах різних ступенів акредитації.

#### **Електронні підручники та книги**

За останній час приділяється значна увага необхідності застосування комп'ютерних технологій в навчанні, де доцільним вважається використання в навчальному процесі електронних книг, довідників, енциклопедій.

Електронні книги можуть бути використанні в навчальному процесі в таких формах:

1. В якості навчального посібника.
2. Як графічний і анімаційний доробок до основного матеріалу безпосередньо на занятті при поясненні нового матеріалу.

Використання електронних книг вбачається не тільки на заняттях з інформатики, а і на уроках з інших предметів.

Електронні підручники, які розроблені – це не просто набрані тексти в електронному варіанті, хоча в них і присутні деякі елементи: повний зміст, предметний і іменний покажчики, довідники. Каркасом яких є серія із кількох десятків експериментів, кінофрагментів, мультиплікацій та ін., що ілюструють всі основні положення тої чи іншої тематики. Комп'ютерні моделі, що приводяться в електронних посібниках – це окремі фрагменти серії малюнків, що відтворюють якісь природні явища та властивості, за якими можна не тільки спостерігати, але і активно впливати на їх умови, змінюючи їхні характеристики та досліджувати їхні особливості.

#### **4. Особливості використання сучасних інформаційних технологій навчання**



Зі встановленням України як самостійної держави освіта стала власною справою українського народу. Розбудова системи освіти, її докорінне реформування мають стати основою відтворення інтелектуального, духовного потенціалу нації, національного відродження, виходу вітчизняної науки, техніки і культури на світовий рівень, становлення державності та демократизації суспільства.

Освіта спрямована на забезпечення фундаментальної наукової, загальнокультурної, практичної підготовки фахівців, які мають визначити темпи і рівень науково-технічного, економічного та соціально-культурного прогресу, на формування інтелектуального потенціалу нації та всебічний розвиток особистості як найвищої цінності суспільства. Вона має стати могутнім фактором розвитку духовної культури українського народу, відтворення продуктивних сил України.

Питання реформування вищої та загальноосвітньої освіти, тобто введення у навчання нових форм і методів викладання конкретних дисциплін є об'єктом дослідження багатьох науковців.

В Державній національній програмі "Освіта" та в працях багатьох науковців звертається увага на основні шляхи реформування загальної середньої освіти. Серед них:

- наукове та методичне забезпечення освіти, підготовки і впровадження нових навчальних планів і програм, підручників, посібників тощо;
- проведення науково-дослідної та експериментальної роботи щодо впровадження педагогічних інновацій, інформатизація загальної освіти;
- впровадження у загальноосвітніх навчально-виховних закладах психологічної та соціально-педагогічної служб.

Для того, щоб активізувати навчально-виховний процес вивчення дисциплін у навчанні застосовують сучасні інформаційні технології (СІТ). Саме вони мають стати базовим елементом динамічного розвитку нашого суспільства.

#### **Сучасні інформаційні технології і традиційні засоби навчання**

Інформаційні технології навчання тісно пов'язані із становленням і розвитком наукоємних галузей, які мають визначальний вплив на економіку. На думку Т. Стоньєра, до 2000 р. 90% населення розвинутих держав світу буде зайнято в інформаційній індустрії. Таким чином, можна констатувати, що людство перейшло до нової фази – інформаційного суспільства.

Метою інформатизації освіти є підготовка людини до повноцінного життя в інформатизованому суспільстві. Вона передбачає використання таких засобів інформатизації як комп'ютер. СІТН мають якісні відмінності від традиційних, оскільки не є простим додатком до існуючої системи навчання, вони вносять суттєві зміни в усі компоненти навчального процесу (зміст, методи, організаційні форми). Педагогічні можливості комп'ютеризації різноманітні і ефективні. В освіті створені реальні умови, за допомогою яких ряд важливих функцій педагога можна і потрібно передати комп'ютерові.

Інформаційні технології значно відрізняються між собою: їх основу можуть становити різні теоретичні засади. Крім того, комп'ютер в них виконує неоднакові навчальні функції і реалізує їх по-різному. СІТН – це універсальні технології. СІТ вводять в дію методи збирання, збереження, опрацювання, передавання і подання інформації з використанням комп'ютера.

Аналіз науково-методичної літератури приводить до висновку, що застосування методів навчання з використанням комп'ютерної техніки привернуло увагу науковців у різних сферах навчальної та наукової діяльності.

#### **Дидактичні можливості використання засобів інформаційних технологій навчання**

Питання дидактичних можливостей використання найсучасніших засобів інформаційних технологій (телекомунікації, інтерактивне відео, мультимедіа) висвітлюються у роботах вітчизняних та зарубіжних науковців. Однак в освіті ще багато невирішених проблем, пов'язаних із запровадженням СІТН. Головні з них, як свідчать дослідження багатьох вітчизняних та зарубіжних вчених – це створення високоякісного в дидактичному плані програмного забезпечення та підготовка педагогів, які б володіли методикою використання СІТН і засобами їх застосування.

Остання проблема, на наш погляд, є визначальною, оскільки будь-які технічні засоби навчання й педагогічні технології якісні такою мірою, наскільки підготовлені до їх використання педагоги. Найсучасніші комп'ютери із найкращим програмним забезпеченням не будуть ефективно використані, якщо педагог не має достатньої технічної та методичної підготовки. Проблема удосконалення підготовки педагогів до використання засобів СІТ привертає увагу багатьох дослідників, при цьому розглядаються загальні питання формування комп'ютерної грамотності та інформаційної культури педагога, проблеми, які необхідно розв'язати у педагогічних закладах освіти у справі інформаційної підготовки майбутніх вчителів, завдання та зміст цієї підготовки.

Слід відзначити, що надмірна інформація так само обеззброює людину, як і її недостатність або

невчасність. Необґрунтоване використання засобів СІТ у навчальному процесі може виявитися шкідливим, або навіть згубним для правильного розвитку вихованця.

На основі використання універсальних засобів опрацювання інформації (СІТ) відкриваються широкі перспективи диференціації навчання, розвитку творчого потенціалу, пізнавальних здібностей кожного вихованця, вдається значно зменшити навантаження, надати навчальному процесу творчого дослідницького характеру. Це приваблює, результати праці приносять їм задоволення та спонукають набувати нові знання.

### **5. Ефективність застосування сучасних інформаційних технологій навчання при вивченні дисципліни «Інноваційні педагогічні технології в дошкільній освіті»**

Суттєве завдання поліпшення всієї справи освіти молоді, її суспільного, трудового, морального, естетичного, фізичного виховання у відповідності з потребами суспільства і перспективною метою розвитку науково-технічного прогресу диктує необхідність підвищення якості освіти і виховання майбутніх громадян суспільства. При цьому необхідно забезпечити якомога більш високий рівень викладання кожного предмету і місце оволодіння основами науки, вдосконалити форми, методи і засоби навчання.

В зв'язку з цим велика увага приділяється питанням використання сучасних інформаційних технологій навчання, в основі яких є використання комп'ютера та комп'ютерної техніки.

До основних проблем застосування персональних комп'ютерів та комп'ютерної техніки в навчальному процесі відносять:

1. Визначення функції різних організаційних форм, методів і засобів навчання в досягненні освітніх, виховних і розвиваючих цілей.
2. Створення таких режимів занять, які забезпечать економне використання навчального часу.
3. Встановлення міжпредметних зв'язків.
4. Визначення методичних основ розробки навчально-методичної документації.
5. Впровадження нових методик навчання, котрі забезпечують оптимізацію навчального процесу і комплексне застосування обчислювальної техніки.

Перераховані проблеми є загальними і впливають із сутності навчально-виховної діяльності.

Для підвищення ефективності занять важливе значення мають різні прийоми активізації пізнавальної діяльності вихованців (проблемне навчання, фронтальний експеримент, експериментальні задачі, творчі завдання, самостійні роботи, програмовані завдання тощо).

Проте, важливою є проблема ефективного поєднання сучасних і традиційних технологій навчання. Основна лінія розвитку СІТ – інтелектуалізація функцій, які реалізуються при допомозі комп'ютера.

Ефективність навчання за допомогою засобів СІТ досягається завдяки:

- 1) широкому спектру візуальних можливостей;
- 2) значному розширенню варіативності задач з метою формування різнобічних умінь і навичок;
- 3) можливостями моделювання спільної діяльності вихованця і педагога на будь-якому етапі навчання;
- 4) широкій діалогізації навчального процесу, значному розширенню кола об'єктів діалогу;
- 5) значній гнучкості управління навчальною діяльністю на основі широкого варіювання "поля самостійності", широкої індивідуалізації навчання, психологічно обґрунтованого розподілу керуючих функцій між учнем і засобами СІТ.

Слід відзначити, що надмірна інформація так само обеззброює людину, як і її недостатність або невчасність. Необґрунтоване використання засобів СІТ у навчальному процесі може виявитися шкідливим, або навіть згубним для правильного розвитку. Тому важливо вивчити і обґрунтувати напрямки ефективного застосування СІТ в навчальному процесі.

На основі використання універсальних засобів опрацювання інформації (СІТ) відкриваються широкі перспективи диференціації навчання, розвитку творчого потенціалу, пізнавальних здібностей кожного вихованця, вдається значно зменшити навантаження, надати навчальному процесу творчого дослідницького характеру. Це приваблює, результати праці приносять їм задоволення та спонукають набувати нові знання.

#### **Навчальні програми та їх якість**

Ефективність навчання з використанням комп'ютера в значній мірі залежить від якості навчальних програм. При низькій їх якості комп'ютер не виправдовує тих надій на підвищення ефективності навчання, які на нього покладають.

Основний показник високої якості навчальної програми – це ефективність навчання. Великі демонстраційні можливості і висока ступінь інтерактивності системи самі по собі не можуть служити

основою для того, щоб рахувати навчальну програму корисною. Ефективність програми частково і повністю визначається тим, наскільки вона забезпечує досягнення передбачених цілей навчання.

Питання про те, наскільки ефективна навчальна програма, може бути вирішене лише після її апробації. При цьому кожна навчальна програма повинна задовольняти певні психолого-педагогічні вимоги.

Апробація проходить на основі педагогічного експерименту. Педагогічний експеримент проводять в три етапи: перший етап – констатуючий; другий етап – пошуковий; третій етап – формуючий.

Перший (констатуючий) етап. Як правило включає: аналіз науково-методичної літератури, програм та підручників; вибір навчальних закладів; добір технічного обладнання; добір педагогів і контингенту вихованців; бесіди з вчителями (педагогами), учнями; аналіз даних з навчальних дисциплін з яких проводиться експеримент за попередні чверті та роки; розробка ППЗ та ППР; анкетування.

На другому етапі (пошуковому) проводиться розробка методичного апарату і проходить пошук ефективних засобів, методів та організаційних форм у вибраних класах (групах).

Третій (формуючий) етап – навчаючий експеримент, в процесі якого проходить експериментальна перевірка методики застосування комп'ютера та комп'ютерної техніки на заняттях та проводиться аналіз отриманих результатів.

Згідно даних, які отримані до 2000 року, лише 5% програм, які були розроблені, в американській школі вважалися ефективними. На сьогодні положення змінюється: психологи і педагоги починають співпрацювати з програмістами. Якість програм покращується і все більше відповідає особливостям пізнавальних процесів у дітей на різних етапах їх розвитку.

В наш час в США є багато програм для навчання, наприклад, англійської мови, математики, біології і т.д. Використання цих програм орієнтовано на закріплення тих навичок, які вже сформувалися на уроці в класі.

#### **Педагогічна наука і засоби сучасних інформаційних технологій навчання**

Тенденція розвитку педагогічної науки, необхідність підвищення наукового рівня і практичної ефективності педагогічних досліджень вимагають все ширшого впровадження засобів сучасних інформаційних технологій у дослідницьку діяльність.

Аналізуючи досвід роботи зарубіжних фахівців з даної проблеми, бачимо, що ефективність використання комп'ютерної техніки в системі освіти, не дивлячись на достатні надійні результати, ще підлягає ретельному дослідженню для отримання підтверджених висновків педагогічної цілеспрямованості та їх включення до складу сучасної загальноосвітньої школи. До таких засобів навчання відносяться перш за все персональні комп'ютери, інтерактивне відео, телекомунікації, технологія CD-ROM, програми штучного інтелекту.

Більшість дослідників вважають за необхідне продовжити науковий пошук найбільш ефективних шляхів використання комп'ютера в практиці навчання. Такі задачі стоять практично перед всіма дослідниками в цій галузі в США, Франції, Німеччині, Японії, Канаді, Австралії, Південній Кореї.

Значення комп'ютера для системи освіти ще неповністю усвідомлене педагогами. Потрібні подальші дослідження. Не можна не погодитися з думкою канадських дослідників М. Леклерк, Л. Дюбек і І. Беніном про те, що якщо персональний комп'ютер стане розв'язанням проблеми для дуже невеликої кількості школярів (хоча 20%), то вже заради цього варто ним зацікавитись.

#### **Впровадження комп'ютерних технологій в навчальний процес**

Впровадження комп'ютерної техніки в навчальний процес має як пізнавальний, так і економічний потенціал. Найбільш виправданим застосуванням комп'ютерної техніки при навчанні фундаментальних та гуманітарних дисциплін стали лекційні, практичні, самостійні, семінарські заняття, лабораторні практикуми, курсові та дипломні проекти, а також тренувальні заняття, тести та заняття в режимі "тренажер".

Застосування комп'ютера при вивченні дисципліни «Інноваційні педагогічні технології в дошкільній освіті» допомагає розкривати такі функції навчання: загальноосвітню, навчальну, ознайомлюючу, інформаційну, контролюючу, виховну, розвиваючу, трансформаційну, систематизуючу, самоосвітню, інтегруючу, координуючу.

Одним із засобів керування розвитком інтелекту і підвищення його організованості на сучасному етапі є інформатизація суспільства, що ґрунтується насамперед на розвитку інформаційних комп'ютерних технологій. Значення інформаційної технології величезне – вона формує передній край науково-технічного прогресу, створює інформаційний фундамент розвитку

науки і всіх інших технологій. Головними, визначальними стимулами розвитку інформаційної технології, є соціально-економічні потреби суспільства, і саме зараз суспільство як ніколи зацікавлене в якомога швидшій інформатизації та комп'ютеризації всіх без винятку сфер діяльності.

#### **Властивості та переваги інформаційних технологій навчання**

Дуже важливою властивістю інформаційної технології є те, що для неї інформація є не тільки продуктом, але і вихідною сировиною. Особлива роль приділяється всьому комплексу інформаційної технології і техніки в структурній перебудові економіки у бік наукоємності. Більш того, інформаційна технологія є свого роду перетворювачем всіх інших галузей господарства, як виробничих, так і невиробничих, основним засобом їхньої автоматизації, якісної зміни продукції і, як наслідок, їх переходу частково або цілком у категорію наукоємних. Пов'язаний з цим і працеозаощаджувальний характер інформаційної технології, що реалізується, зокрема, у керуванні багатьма видами робіт і технологічних операцій.

Безсумнівною перевагою інформаційної технології є те, що вона сама створює засоби для своєї еволюції. Формування системи, що саморозвивається – найважливіший підсумок, досягнутий у сфері інформаційної технології.

Таким чином, усі вищевикладені риси інформаційної технології вказують на те, що вона й у майбутньому залишиться самим перспективним видом технології, що допомагає людині впевнено крокувати шляхом прогресу.

На основі аналізу застосування комп'ютера як засобу навчання стає зрозумілим, що застосування комп'ютера при вивченні різних дисциплін у вузах на різних видах занять є дуже перспективним, хоча і потребує чимало зусиль науковців для створення методики використання комп'ютера при навчанні конкретних дисциплін, для конкретних видів занять, для певного контингенту дітей.

#### **V. Узагальнення і систематизація знань**

##### **1. Перевагами комп'ютерного тестування є:**

- а) масовість;
- б) об'єктивність;
- в) зручність;
- г) корисність;
- д) оперативність;
- е) автоматизованість;
- є) інформативність.

##### **2. Програма «Школяр» призначається для інтерактивного тестування, тобто:**

- а) для неактивного тестування;
- б) для активного користувача;
- в) у діалозі між учнем і вчителем;
- г) у діалозі між програмою і користувачем.

##### **3. Форма організації навчання з використанням інформаційних телекомунікаційних технологій**

- а) телекомунікаційне навчання;
- б) електронне навчання;
- в) дистанційне навчання;
- г) мультимедійне навчання.

##### **4. Електронні таблиці - це:**

- а) таблиці баз даних;
- б) прикладні програми, що призначені для табличних розрахунків;
- в) таблиці, що використовуються текстовим процесором для побудови таблиць.

##### **5. Інформаційні ресурси – це:**

- а) окремі документи, масиви документів, які входять до складу інформаційних систем;
- б) відомості, незалежно від форми їх представлення, що засвоюються у формі знань;
- в) організаційно упорядкована сукупність документів (інформаційних продуктів) та інформаційної інфраструктури.

Відповіді: 1. а, 2. в., 3. в, 4. б, 5. 1.

#### **VI. Підсумки заняття**

1. Інтеграція сучасних інформаційних технологій навчання у навчально-виховний процес.
2. Комп'ютер як засіб навчання та об'єкт вивчення на заняттях.
3. Технічні засоби для забезпечення різних форм занять з використанням сучасних інформаційних технологій навчання.
4. Комп'ютер як технічний засіб навчання.
5. Периферійні пристрої як допоміжні засоби на заняттях.
6. Методичні аспекти для використання сучасних інформаційних технологій навчання.
7. Класифікація і характеристики програмних засобів інформаційної технології навчання (ІТН).
8. Контролюючі системи. Навчальні і тренувальні системи.
9. Педагогічні програмні засоби (ППЗ): розробка та впровадження.
10. Програмне забезпечення для проведення різних форм та видів занять.

#### **VII . Повідомлення завдання для самостійної та індивідуальної роботи**

1. Педагогічні програмні розробки (ППР): особливості їхнього використання.
2. Електронні підручники та книги. Особливості використання сучасних інформаційних технологій навчання.
3. Сучасні інформаційні технології і традиційні засоби навчання.
4. Ефективність застосування сучасних інформаційних технологій навчання при вивченні дисципліни «Інноваційні педагогічні технології в дошкільній освіті».
5. Навчальні програми та їх якість.
6. Педагогічна наука і засоби сучасних інформаційних технологій навчання.
7. Впровадження комп'ютерних технологій в навчальний процес.
8. Властивості та переваги інформаційних технологій навчання.

#### **Показник абрєвіатурних термінів**

**АНС** - автоматичні навчальні системи

**ІКТ** - інформаційно-комунікаційні технології

**ІТН** - інформаційні технології навчання

**КТ** - комп'ютерних технологій

**ППЗ** - педагогічні програмні засоби

**ППР** - педагогічні програмні розробки

**СІТН** - сучасні інформаційні технології навчання

**СІТ** - сучасні інформаційні технології

## Конспекти занять

Тема: Ознайомлення з Робочим столом, програмами та значками.

Мета:

*Навчальна:* ознайомити з призначенням та функціями Робочого столу, вивчити його основні об'єкти та навчитися з ними працювати.

*Розвиваюча:* розвивати навички при роботі з комп'ютером, набуття навичок при роботі з об'єктами робочого столу Windows, сприяти розвитку уваги, мислення, пам'яті.

*Виховна:* виховувати працелюбність, уважність, культуру поведінки.

Тип заняття: комбінований.

Обладнання: комп'ютер, документ Microsoft Word з завданнями.

Словник: Робочий стіл, ярлик, значок.

## ХІД ЗАНЯТТЯ

Привітання, перевірка готовності до заняття.

Перед початком роботи давайте повторимо правила безпечної поведінки в комп'ютерному класі.

*Вправа "Мікрофон"*

- Не розпочинай роботу за комп'ютером без дозволу вчителя.
- Сидіти слід на відстані не менше 50 см від екрана монітора.
- Спину тримати рівненько.
- Не торкатися проводів, розеток, незнайомих кнопок та

клавiш.

- Не працювати брудними та вологими руками.

*(За кожну правильну відповідь отримують фішку)*

- 1) Що таке Робочий стіл?
- 2) Що знаходиться на Робочому столі комп'ютера?
- 3) Чим значки відрізняються від ярликів?

Фізкультурна хвилинка

Акуратно потягнулись,  
До сусіда повернулись,  
Раз – нагнулись,  
Два – нагнулись.  
Три разочки ми присіли,  
І за комп'ютери присіли.

*Практичне завдання.*

В текстовому редакторі MS Word зображені дві корзини (рожева та блакитна) та картинка "значків" і "ярличків".

Завдання:

1. Вам потрібно відсортувати ярлики від значків, перетягуючи в рожеву корзинку – ярлички, а в блакитну – значки.



2. Підрахуйте кількість ярличків у рожевій корзині та за допомогою клавіатури в рожевій хмаринці поставте цифру.
3. Підрахуйте кількість значків у блакитній корзині та за допомогою клавіатури в блакитній хмаринці поставте цифру.

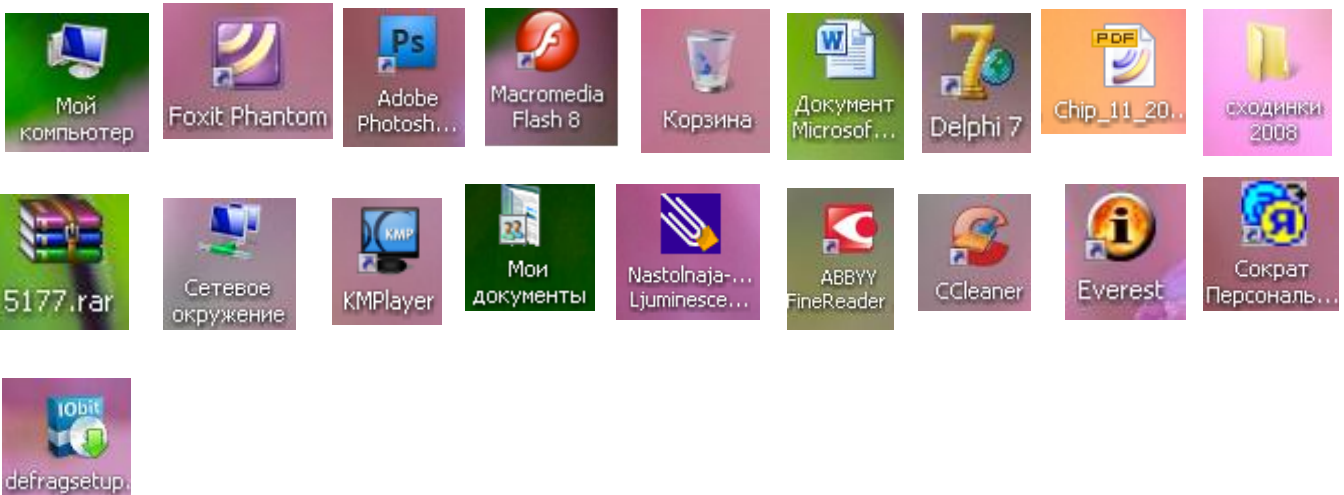
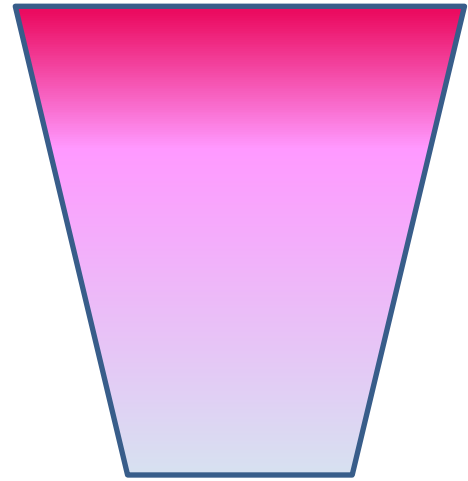

Підсумок заняття. Завершити роботу з комп'ютером.

Конспект комп'ютерно-інтелектуального заняття  
Тема: «До країни комп'ютерії»  
(старша група)

**Програмовий зміст:** продовжувати формувати у дітей знання про інформаційне поле. Закріпити знання про різновиди машин за засобами споживання. Розвивати логічне мислення, уважність, уміння аналізувати, вирішувати приклади та за допомогою порядку чисел читати слова. Розвивати вміння складати ціле з частин, розповідати про призначення та застосування комп'ютеру у житті людей. Виховувати доброзичливі стосунки, бажання допомагати один одному під час роботи підгрупами, командами, цілою групою.

**Матеріал:** мапа країни Комп'ютерії, лялька Комп'юша, лист-факс, питання до гри „Відповідай швидко”, картки на кожному дитину до дидактичних ігор „Клавіатурний тренажер”, „Вибери літеру і закресли”, „Розфарбуй башточки” картки для команд до дидактичних ігор: „Збери картинку і розкажи про комп'ютер”, „Знайди прихований предмет”, „Відгадай слово”, на кожному дитину деталь до гри „Збери місточок”, кольорові бейджики на кожному дитину (на три команди).

**Попередня робота.** Заняття на комп'ютерах у ЗОШ №35, вивчення загадок про машини, мовна гра „Відповідай швидко”, дидактичні ігри „Клавіатурний тренажер”, „Вибери літеру і закресли”, „Розфарбуй башточки”, „Збери картинку”.

**Хід заняття**

**Вихователь.** Добрий день діти, до нас у гості завітала лялька Комп'юша і вона запрошує нас позайматися в клубі «Комп'юша і К<sup>0</sup>». Для цього нам треба відправитись у країну Комп'ютерії. Давайте подивимось на мапу.

*Вихователь бере лист-факс з рук Комп'юши та відкриває.*

**Вихователь.** Але це не мапа країни Комп'ютерії.

*Вихователь пропонує дитині прочитати для кого адресований цей лист-факс.*

**Вихователь.** Так, це для Комп'юши та ще й терміново. *Читає лист-факс.*

ПРИВІТ КОМП'ЮША!

Це пише тобі твоя подружка – Інформація.

Пишу тобі тому, що знаю, що ти твої друзі сміливі, винахідливі і завжди готові допомогти.

У мене сталося лихо, я заплуталась у павутині Інтернету. Допоможи мені виплутатися. Я посилаю вам карту країни Комп'ютерії, з нею вам буде легше мене знайти.

Буду вдячна вам, сподіваюсь скоро зустрінися. Інформація.

**Вихователь.** Оце так справи! Ну що друзі допоможемо Інформації виплутатись з павутину Інтернету? Ну, тоді давайте дивитися мапу країни Комп'ютерії.



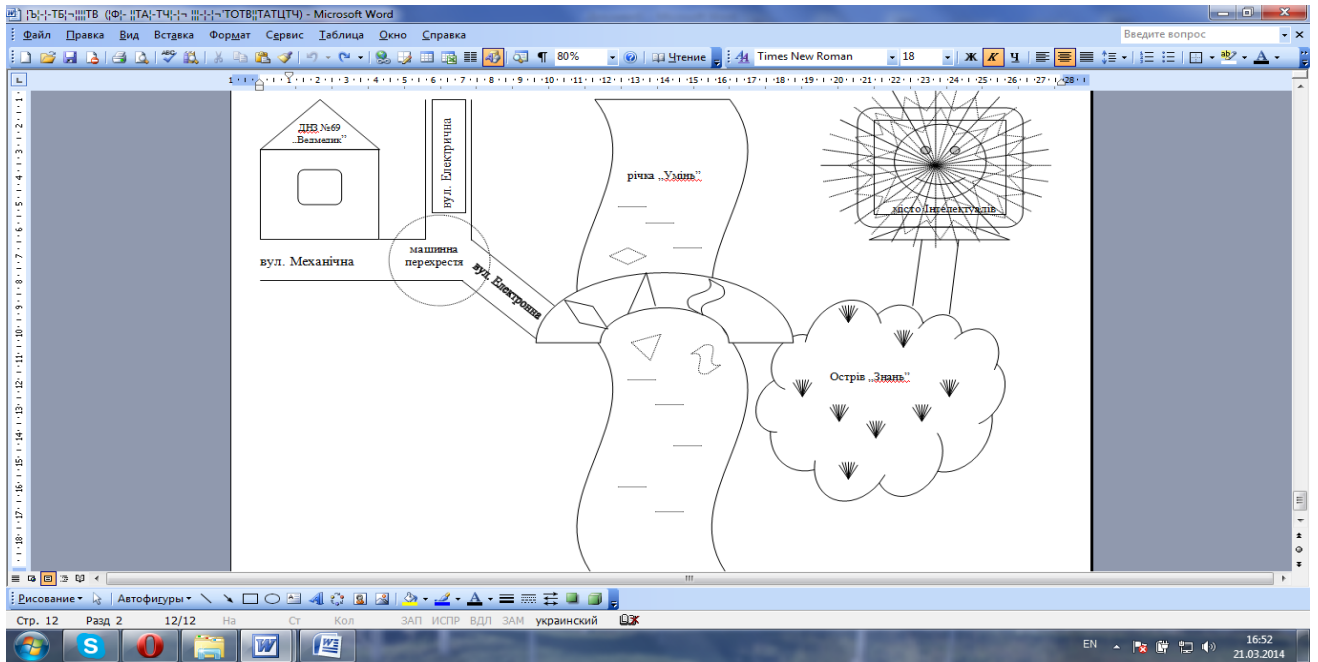

Діти, а ця карта чарівна. Дивитесь наш дитячий садок, потім машинне перехрестя та три вулиці. Куди ж нам потрібно йти? Тільки коли відгадаємо загадки ми це зрозуміємо?

Загадки загадують діти.

Перша дитина: Я не їм вівса, ні сіна,  
Дайте випити бензину –  
Всіх коней обжену,  
Куди хочеш побіжу.....(автомашина)

**Вихователь.** Яка це машина? (механічна)

Друга дитина В нашій кухні кілька літ  
Він муркоче наче кіт.  
І ховає справжню зиму  
За надійними дверима.....(холодильник)

**Вихователь.** Яка це машина? (електрична)

Третя дитина Вітя вірш прочитав,  
Я з Сергійком заспівав,  
Слово в слово, тон у тон  
Повторив.....(магнітофон)

**Вихователь.** Яка це машина? (електронна). А які ще електронні машини ви знаєте? (комп'ютер, телевізор, музичний центр). Якщо комп'ютер електронна машина то вулиця нам потрібна теж....(Електронна).

*Вихователь пропонує дитині знайти і прочитати де знаходиться вул. Електронна.*

**Вихователь.** Молодці! З машинами ми розібрались, та опинились на вулиці Електронній. Для того щоб ми могли рушити далі граф Курсор нас запитує де використовують комп'ютери. Ми з вами пограємо у гру „Збери картинку і розкажи про комп'ютер”.

Гра „Збери картинку і розкажи про комп'ютер”

ВИСОКИЙ



середній



НИЗЬКИЙ

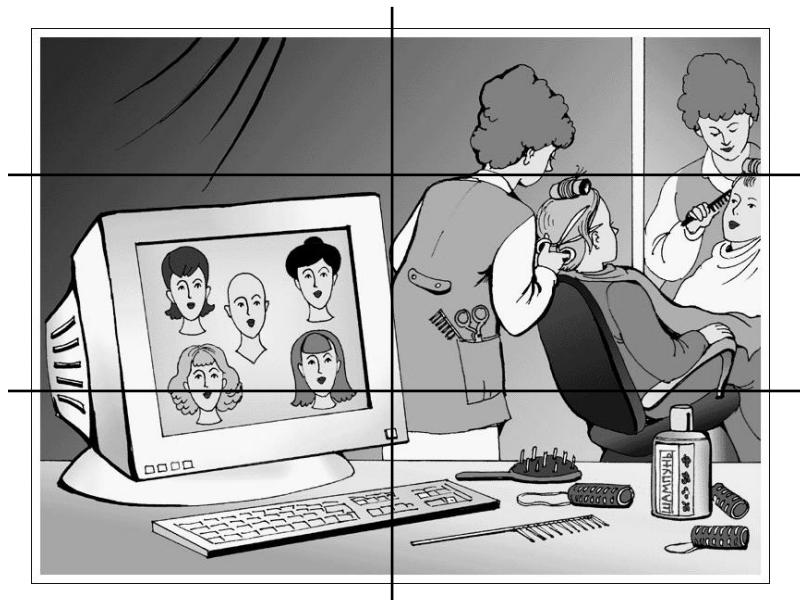

Діти діляться на три команди по рівню розвитку: низький, середній, високий. Виконують завдання (збирають розрізану картинку) і розповідають де використовують комп'ютер.

**Вихователь.** Молодці! Наступне завдання нам пропонує член клубу Клавіатура.

Діти сідають кожен на своє місці. Проводиться гра „Вибери літеру і закресли”, „Розфарбуй бабочки”, та „Клавіатурний тренажер”.

„Вибери літеру і закресли”

високий  
середній

А М А А О Н А А А І А А Т А А А О А А  
Р А А

„Вибери літеру і закресли”

середній  
низький

П А А Р А Н А А О А О В С М А А І А Л Л

„Розфарбуй бабочки”

високий

середній

низький

Гра „Клавіатурний тренажер”

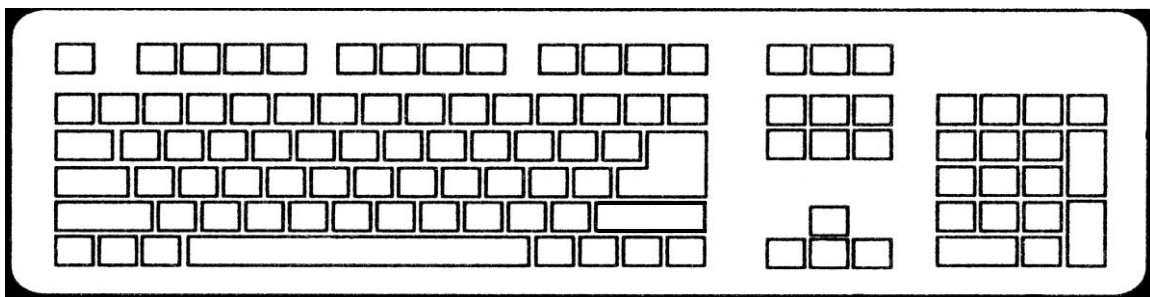

Технологія: вихователь проводить гру типу диктанту.

1. Замалюйте синім кольором клавішу ESC (стоп).
2. Замалюйте зеленим кольором клавішу Shift (перемкнути та великих літер).
3. Замалюйте жовтим кольором клавішу Backspace (вертання).
4. Замалюйте червоним кольором клавішу Enter (введення, закінчення або початок роботи).
5. Замалюйте помаранчевим кольором клавішу пробіл.
6. Закрасьте клавіші курсору у коричневим кольором.

**Вихователь.** Діти подивіться у нас на шляху річка Умій та місточок, але він зламаний. Як ви гадаєте ми зможемо його відремонтувати?

Проводиться гра „Відремонтуй міст”. (деталі на кожну дитину, викладають на килимку).

### Гра „Відремонтуй міст”

(Кількість деталей залежить від того скільки дітей грають)

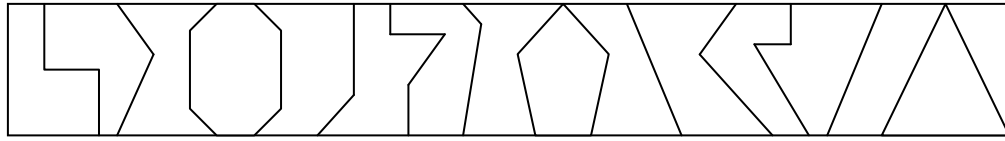

**Вихователь.** Міст відремонтували. Тепер нам треба пройти по ньому.

**Фізхвилинка** По місточку напрямки

Дружно ходим залюбки.  
То повернемося боком,  
То йдемо усі підскоком

Ходим, ходим на носках,  
А тепер на п'ятах.  
Піднімайте вище ніжки  
Та не сходьте із доріжки.

**Вихователь.** Ось ми і на острові Знань. Але він якийсь дивний. Ой! Нам прийшла SMS від Інформатики. Вона нас попереджає, що острів в павутині Інтернету. І прибрати цю павутину ми зможемо якщо будемо швидше відповідати на запитання ніж Інтернет їх буде плести.

Гра „Відповідай швидко” (питання на кожну дитину, треба відповідати одним словом беручись за руку сусіда після відповіді).

#### Гра „Відповідай швидко”

1. Хто був маленьким раніше: мама чи бабуся?.....(бабуся)
2. Назви три предмети квадратної форми.....(стіл, стільчик, вікно...)
3. Чому вода перетворюється на лід?.....(замерзає)
4. Чому масло тоне на розпеченій сковорідці?.....(гаряча)
5. Чому ґрунт під пекучим сонцем стає твердим, як камінь?.....(висихає)
6. Чому рибкам в акваріумі треба міняти воду?.....(забруднюється)
7. Яка дитина тримає матусю за хвіст?.....(слон)
8. Чому тремтить миша?.....(гріється)
9. Яка вода у річці літом?.....(тепла)
10. В природі дощ, а вдома?.....(душ)
11. По чому пливе човник?.....(по морю)
12. Скільки горіхів у порожній склянці?.....(не скільки)
13. Із якого посуду неможливо нічого з'їсти?.....(з порожнього)
14. Скільки кінців у однієї палиці?.....(два)
15. Із каміння тече вода?.....(ні)
16. Горобець бігає?.....(ні, стрибає)
17. Якщо опустити хустку у Чорне море, яка вона буде?.....(мокра)
18. Якщо змішати жовту і червону фарби, який колір ми отримаємо?.....(помаранчевий)

**Вихователь.** Фух! Встигли, відстав від нас Інтернет зі своєю павутиною. Але він встиг заплутати наші малюнки на яких були намальовані частини комп'ютера.

Гра „Знайди захований предмет” Діти діляться на три команди по рівню розвитку: низький, середній, високий. Виконують завдання (знаходять деталь комп'ютера та замальовують її та називають).

*Гра „Знайди заховавшийся предмет”*

ВИСОКИЙ

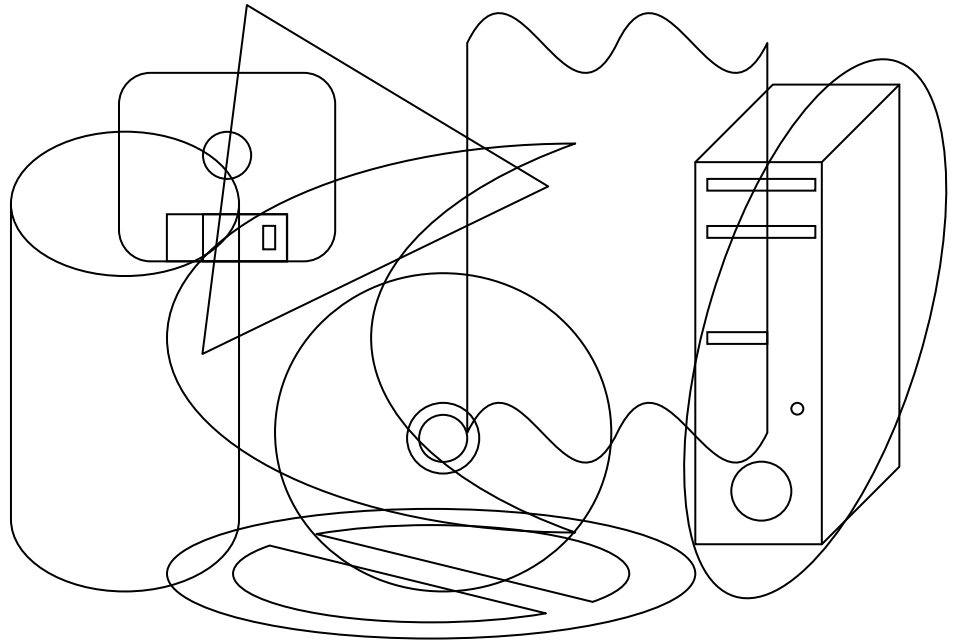

середній

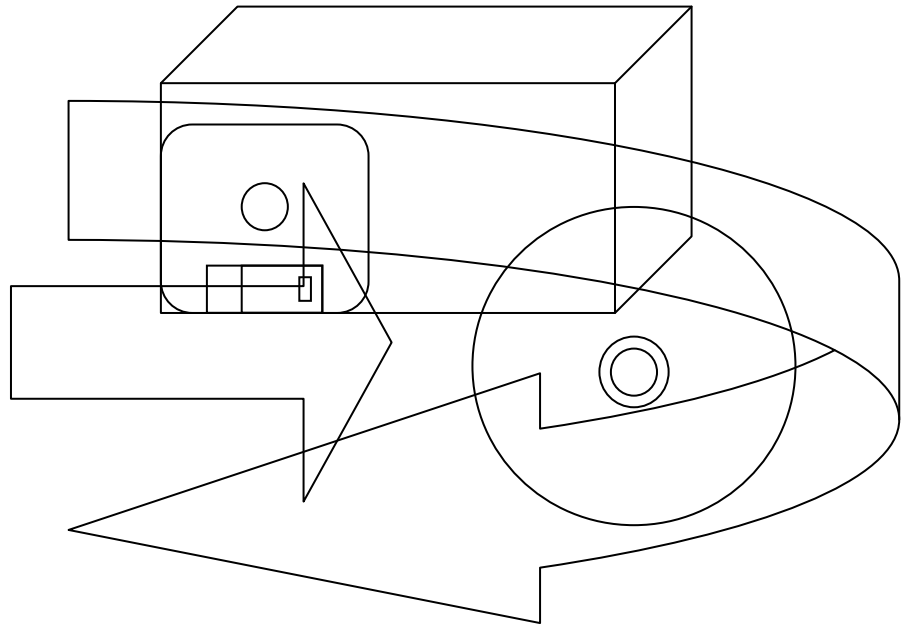

НИЗЬКИЙ

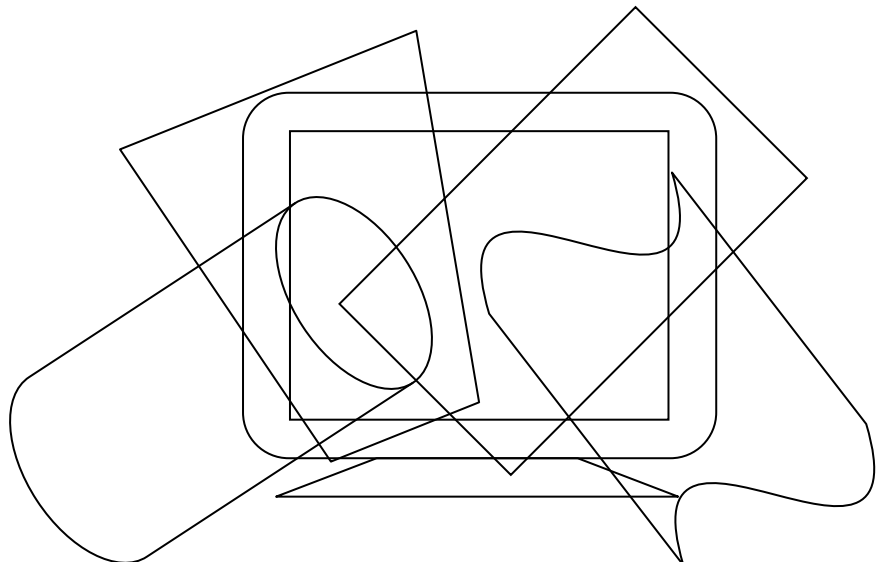

**Вихователь.** Ні який нам Інтернет не страшний. Ми все зможемо подолати. (*Дивляться ману*). Далі у нас доріжка котра веде у місто Інтелектуалів. Але вірус зіпсував замок. Для того щоб знищити вірус, нам треба дізнатись пароль його знищення. Вирішивши приклади ми зможемо записати слова-паролі.

*Гра „Відгадай слово” (діти діляться на дві команди: хлопчики і дівчата).*  
**Гра „Відгадай слово”**

**I команда**

3	5	7	3	4	9	1

$$7 - 4 = \quad (\text{С})$$

$$4 + 3 = \quad (\text{А})$$

$$5 + 4 = \quad (\text{Б})$$

$$2 + 3 = \quad (\text{П})$$

$$6 - 2 = \quad (\text{И})$$

$$1 + 0 = \quad (\text{І})$$

**II команда**

3	7	4	6	8

$$5 - 2 = \quad (\text{Д})$$

$$7 + 1 = \quad (\text{Ю})$$

$$4 - 0 = \quad (\text{К})$$

$$2 + 5 = \quad (\text{Я})$$

$$3 + 3 = \quad (\text{У})$$

**Вихователь.** А ось і двері відчинились у місто Інтелектуалів. І павутини більш немає. Це означає що ми з вами теж стали членами клубу Інтелектуалів та допомогли Інформації виплутатися з павутини Інтернету і попадати швидко до своїх користувачів (або до всіх хто бажає її отримати).

## Конспект майстер-класу

Тема: «Ігрові технології як засіб навчання грамоти»

Мета: надати методичні рекомендації учасникам майстер-класу щодо завдань і змісту роботи на кожному етапі ознайомлення старших дошкільників з елементарними граматичними узагальненнями; показати педагогам ефективність використання ігрових технологій в навчанні дошкільників грамоті та презентувати педагогічний досвід використання КТ на заняттях з розвитку мовлення; формувати індивідуальний стиль творчої педагогічної діяльності учасників майстер-класу.

Матеріал: проектор, екран, комп'ютер, аркуші паперу А4 (3 шт.), маркери, клей (3 шт.), старі газети або журнали, олівці, папір в клітинку, предметні картинки, друковані картки, зображення тварин, інтелектуальна карта ведучого, презентація, конспект, електронна інтелект-мапа.

Хід занять

I. Актуалізація. (5 хв.)

- Головними завданнями педагогів ДНЗ є розвиток у дітей індивідуальних здібностей, уміння бачити перспективу застосування отриманих знань для якісної підготовки вихованців до школи. Навчити дітей читати, підготувати їх без страху йти в школу, допомогти не розчаруватися в шкільному житті - завдання підготовчого періоду в дитячому садку.

*1.1. Перегляд відеоролика «В ігри граємо - грамоти навчаємо».*

- Як видно з відео, вихованці нашої групи мають досить високі вміння з грамоти, на формування яких нас націлює Державний стандарт дошкільної освіти в Україні та програма «Впевнений старт».

- Проте, перед кожним педагогом постають різні питання: «Коли розпочинати роботу з навчання грамоти?», «З чого починати?», «Як саме організувати таку роботу?», «Які методи та прийоми найбільш ефективні у навчанні грамоти?». Те, що здається дорослому елементарним, не завжди доступно дитині. Тому застосування гри, як одного з найбільш ефективного

прийому навчання дозволяє навчати дошкільників весело, радісно та непримусово.

## II. Повідомлення теми та мети майстер-класу. (2 хв.)

- Отже, тема нашого майстер-класу «Ігрові технології як засіб навчання грамоти», до вашої уваги пропоную такі питання (СЛАЙД 1):



1. Модель навчання старших дошкільників грамоти (Складання інтелект-мап).

2. Використання КТ у навчанні елементів грамоти на мовленнєвому занятті (Колективний перегляд заняття).

3. Граємо та грамоти навчаємо

(Ігровий практикум).

## III. Теоретична частина. (20 хв.)

- Наш майстер-клас ми проведемо з використанням технології Тоні Бьюзена (англійський професор, дослідник з проблем інтелекту) «MIND MAP» (інтелектуальної мапи або ж карти розумових дій). (СЛАЙДИ 2, 3).

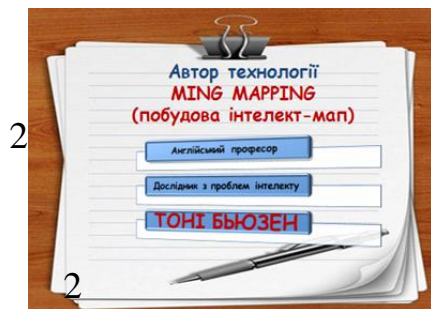
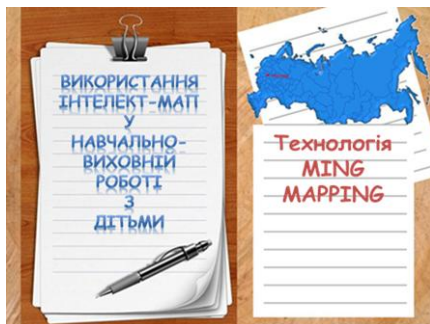

- Елементи цієї інноваційної технології можна використовувати у практиці роботи з дітьми на будь-якому занятті чи у ході пізнавальних бесід (СЛАЙД 4).





-Пропоную до вашої уваги алгоритм та вимоги побудови інтелект-мапи (СЛАЙДИ 5, 6)



- Для того, щоб визначити алгоритм у навчанні грамоти старших дошкільників, я пропоную вам скласти та презентувати інтелект-мапу «Модель навчання грамоті» (робота в групах), користуючись матеріалом та обладнанням, який є на ваших столах (аркуш паперу А4, набір карток-назв етапів навчання грамоти: «СЛОВО», «СКЛАД», «ЗВУК», «ЛІТЕРА», «РЕЧЕННЯ», «ТЕКСТ»; картинки для основної теми, ножиці, клей).

- Складаючи свою інтелект-мапу, ви маєте виходити із досвіду практичної роботи з дітьми.

Педагоги в групах складають інтелектуальні карти навчання грамоти дошкільників, після чого презентують їх. Керівник майстер-класу пропонує до уваги учасників електронну «MIND MAP», розроблену ним та презентує свій досвід роботи з організації навчання грамоти дошкільників (СЛАЙДИ 7,8)

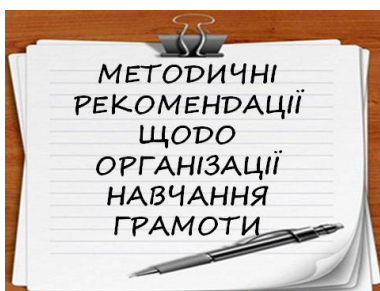

#### IV. Практична частина. (45 хв.)

4.1. Колективний перегляд заняття з розвитку мови з елементами грамоти та використанням ІКТ «Навчимо Незнайку складати речення» (Додаток 1. Конспект заняття). (25 хв.)

4.2. Ігровий тренінг «Граємо та грамоти навчаємо». (20 хв.)

4.2.1. Вправа «Шукай слово».(5 хв.)

*Мета:* розрізнення понять «звук-літера», закріплення знайомих літер, вміння складати з них слова.

*Матеріал:* папір в клітинку, олівці.

*Хід:* учасники беруть папір в клітинку. Ведучий називає звук, учасники вписують в поодиноких клітинках відповідну літеру, потім придумують якнайбільше слів.

4.2.2. Вправа «Що я люблю?»(5 хв.)

*Мета:* вправляння в умінні складати речення, формування уявлень про поєднання декількох речень в одне за допомогою сполучника а; розвиток уваги.

*Хід:* виходять 3 учасники , представляються один одному і кажуть:

1. Я люблю моркву.
2. Таня любить моркву, а я люблю яблуко.
3. Таня любить моркву, Олена любить яблуко, а я люблю сливку.

4.2.3. Вправа «Пізнай звіра».(5 хв.)

*Мета:* розвиток уміння будувати питальне речення та формування уявлень про види речень.

*Матеріал:* картинки із зображенням тварин, скотч.

*Хід:* одному учаснику на спину чіпляється картинка із зображенням тварини. Він повинен відгадати, що це за тварина, ставлячи запитання до всіх учасників. Останні відповідають коротко: «так», «ні».

4.2.4. Вправа «В гості до дії».(5 хв.)

*Мета:* розрізнення слів (назви, дії, ознаки), формування уявлень про будову речення та його поширення за допомогою ознак.

*Матеріал:* предметні картинки, друковані слова-дії, ознаки, схема речення.

*Хід:* учасники діляться на дві підгрупи. Одні – слова-назви, інші – слова-дії. Ведучий дає словесну інструкцію:

-«Колеги-назви» візьміть картку із зображенням предмета, «колеги-дії» - картку з написаним словом-дією.

Учасники підходять до столу і обирають картки.

Після чого слова-назви, підбирають собі відповідну дію і стають парою.

*Висновок: слова-назви поєднуються з діями і утворюють речення з 2-х слів. У ведучого в руках картки слова-ознаки. Учасники читають їх та кожна пара обирає собі ознаку і складають речення за схемою:*

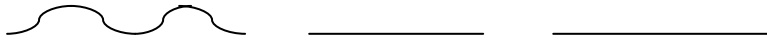

V. Підсумок (2 хв.)

- Таким чином, ігри, запропоновані на формування узагальнюючих понять з граматики сприяють забезпеченню наступності у навчанні дітей української мови.

- Я бажаю, щоб запропоновані мною ігрові технології успішно використовувались у вашій практичній діяльності.

### Конспекти практичних занять

#### Тема. Ознайомлення дітей з рідним краєм.

**Мета.** *уточнити, розширити знання студентів щодо методики ознайомлення дітей з рідним краєм. Поглиблювати знання про краєзнавство та батьківщинознавство; розвивати логічне мислення на основі загальнорозумових дій та операцій, стимулювати розвиток умінь студентів аргументувати свою відповідь; підтримувати інтерес до майбутньої професії.*

#### План

1. Краєзнавство та батьківщинознавство.
2. Методика ознайомлення дітей молодшого та середнього дошкільного віку з рідним краєм.
3. Ознайомлення дітей старшої групи з рідним краєм.
4. Ознайомлення дітей з рідним краєм у підготовчій групі.

**Обладнання:** методичні вказівки, роздатковий матеріал (тестові завдання), диск (відеосюжети по темі), проектор, ноутбук, колонки.

#### Методичні вказівки

Згідно навчальної програми до практичних (семінарських) занять входить тема - «Ознайомлення дітей з рідним краєм».

Користуючись знаннями, отриманими під час лекційних занять, та теоретичними основами роботи, виконати:

1. Перегляд відео сюжетів з теми
2. Відповідь на контрольні запитання
3. Перегляд віртуальної 3D екскурсії
4. Завдання для самостійного опрацювання

До першої частини заняття входить перегляд відеосюжетів з теми.

Друга частина включає перелік контрольних запитань відповідно до лекційного матеріалу.

Третя – перегляд віртуальної 3D екскурсії по місту Мукачєво через Інтернет. Увійти на сайт <http://карпаты3д.com/krasota-i-zdorove/tsentry-otdykha/item/mukachevo2.html> . За допомогою стрілок рухатися по визначних місцях краю

*Четверта* - завдання для самостійного опрацювання. Завдання цього типу студенти виконують після заняття, закріплюючи матеріал з теми [1, с. 5-30], [2, с. 20-56], [5, с. 14-36].

Для того, щоб завдання були зрозумілими потрібно опрацювати та проаналізувати посібник «Українське народознавство в дошкільному закладі» А. М. Богуш.

Корисним буде аналіз першоджерел та нормативних документів, що передбачають формування компетентності студента у сфері педагогічної інноватики, поглиблене ознайомлення із новітніми досягненнями сучасної науки, прогресивними зарубіжними та вітчизняними освітньо-виховними технологіями.

**Завдання:****1. Перегляд відеосюжетів****2. Контрольні питання**

1. Що таке краєзнавство?
2. Хто у вітчизняній педагогіці вперше обгрунтував термін «батьківщинознавство»?
3. Які проблеми краєзнавства вперше поставили С. Ф. Русова і В. О. Сухомлинський?
4. За якими напрямками доцільно вивчати краєзнавство у дошкільному закладі?
5. У чому полягають особливості ознайомлення з рідним краєм дітей молодшого і середнього дошкільного віку?
6. Які форми краєзнавчої роботи планує вихователь у старшому дошкільному віці?

**3. Перегляд віртуальної 3D екскурсії по місту Мукачєво через Інтернет**

3. Увійти на сайт <http://карпаты3д.com/krasota-i-zdorove/tsentry-otdykha/item/mukachevo2.html>
4. За допомогою стрілок рухатися по визначних місцях краю

**4. Завдання для самостійного опрацювання**

1. Складіть тлумачний словник термінів, які є основою краєзнавчих визначень і понять?
2. Виготовте альбом гербів з їх описом населених пунктів одного з регіонів України (за вибором студента).
3. Зробіть добірку творів дитячої літератури з описами річок, озер, морів і гір України.
4. Оформте зразки й описи корисних копалин краю та виробів з них.

**Література:**

1. Богуш А. М. Українське народознавство в дошкільному закладі : Затверджено МОУ як навч. посібник для студ. пед. навч. закладів / А. М. Богуш, Н. В. Лисенко. – К : Вища школа, 1994. – 398 с.
2. Васянович Г.П. Педагогічна етика: Навчальний посібник/ Г.П.Васянович Академвидав, 2011. - 248 с.
3. Лисенко Н.В. Етнопедагогіка дитинства. Навчально-методичний посібник / Н.В. Лисенко – К.: Видавничий Дім “Слово”, 2011. – 720 с.
4. Лисенко Н.В. Педагогіка українського дошкілля: У 3 частинах. – Ч. 2: Навчальний посібник / Н.В. Лисенко, Н.Р. Кирста. – К.: Видавничий Дім “Слово”, 2010. – 360 с.
5. Мосіяшенко В.А. Українська етнопедагогіка: Навч. посіб. - Суми: ВТД «Університетська книга», 2005. - 176 с
6. Тиводар М. Закарпаття: народознавчі роздуми / М. Тиводар. – Ужгород: В-во "Карпати", 1995. – 208 с.
7. Українське народознавство: Допущено МОУ як навч. посібник / За ред. Павлюка С.П. – Львів: Фенікс, 1994. – 608 с.

**Тема. Українська казка в дошкільному закладі.**

**Мета.** уточнити, розширити знання студентів щодо української казки в дитячому садку. Поглиблювати знання про види українських казок. Конкретизувати знання про методiku роботи з українською казкою в дошкільному закладі та використання комп'ютерних технологій в роботі з дітьми дошкільного віку; розвивати логічне мислення на основі загальнорозумових дій та операцій, стимулювати розвиток умінь студентів аргументувати свою відповідь; підтримувати інтерес до майбутньої професії.

**План**

1. Жанрові особливості українських народних казок.
2. Види українських казок.
3. Методика роботи з українською казкою в дошкільному закладі.

**Вивчити основні поняття:** казка, гра, дотеп, іронія, карикатура, гротеск, зіставлення, алогізм.

**Обладнання:** методичні вказівки, роздатковий матеріал (тестові завдання), диск (відеосюжети по темі), проектор, ноутбук, колонки.

**Методичні вказівки**

Згідно навчальної програми до практичних (семінарських) занять входить тема - «Українська казка в дошкільному закладі».

Користуючись знаннями, отриманими під час лекційних занять, та теоретичними основами данної роботи, виконати:

1. Перегляд відеосюжетів по темі
2. Відповідь на контрольні питання
3. Тестові завдання для самоконтролю
4. Подорож у казку через Інтернет
5. Завдання для самостійного опрацювання

До першої частини заняття входить перегляд відео сюжетів по темі.

Друга частина включає в себе перелік контрольних питань відповідно до лекційного матеріалу. Насамперед опрацювати та повторити теоретичний матеріал з теми.

Третя частина заняття передбачає розв'язання тестових завдань для самоконтролю (відкритої та закритої форми).

Четверте – віртуальна подорож у казку за допомогою мережі Інтернет.

П'яте – завдання для самостійного опрацювання. Завдання даного типу студенти виконують після заняття, закріплюючи матеріал по темі [1, с. 87-99], [4, с.169-177].

Для того, щоб завдання були зрозумілими потрібно опрацювати та проаналізувати посібник «Українське народознавство в дошкільному закладі» А. М. Богуш.

Корисним буде аналіз першоджерел та нормативних документів, що передбачають формування компетентності студента у сфері педагогічної інноватики, поглиблене ознайомлення із новітніми досягненнями сучасної науки, прогресивними зарубіжними та вітчизняними освітньо-виховними технологіями.

**Завдання :****1.Перегляд відеосюжетів****2.Контрольні питання**

1. Народна казка у творчості українських письменників.
2. В чому полягає дидактична мета казки.
3. У чому характерні особливості казки.
4. Класифікація соціально-побутових казок.
5. Проаналізуйте значення магічних цифр в українських казках. Наведіть приклади.
6. Обґрунтуйте роль зачинів та кінцівок у казках. Наведіть приклади.
7. Гіперболізація та ретардація у казках. Їх значення. Наведіть приклади.
8. Розкрийте значення понять «дотеп», «іронія», «карикатура», «гротеск», «зіставлення», «алогізм».
9. Історія казки. Проаналізуйте творчість відомих казкарів.
10. Класифікація казок. Тематика соціально-побутових казок.
11. У чому особливості народних ігор.
12. На які групи поділяються народні ігри.
13. Назвіть специфічні методичні прийоми використання ігор у кожній віковій групі.
14. У які народні ігри ви грали в дитинстві? Що вам запам'яталось?

**3.Тестові завдання****1. Творцем казок є:**

- а)народ;
- б)діти;
- в)письменники.

**2. Гіперболізація – це:**

- а)перебільшення та недооцінка;
- б)недооцінка;
- в)перебільшення.

**3. Ретардація – це:**

- а)недооцінка;
- б)уповільнення;
- в)перебільшення.

**4. Доповни.**

Гротеск – це своєрідне \_\_\_\_\_.

**5.Народознавець В. Скуратівський описує село казкарів:**

- а)Горінчеве;
- б)Калинівка;
- в)Криниченька.

**Ключі:** 1. а); 2. в); 3. б); 4. це своєрідне художнє вираження людської фантазії; 5. а).

**4.Подорож у казку через Інтернет**

5. Увійти на сайт <http://kazky.org.ua/>

6. Відкрити підпункт  Книгарня

7. Обрати підрозділ  Українські народні казки

8. Вибрати відповідну казку

### **5. Завдання для самостійного опрацювання**

1. Складіть тематичний план використання народних ігор на квартал для однієї з вікових груп.
2. Складіть анотацію на одну із збірок українських народних ігор.

### **Література:**

1. Богуш А. М. Українське народознавство в дошкільному закладі : Затверджено МОУ як навч. посібник для студ. пед. навч. закладів / А. М. Богуш, Н. В. Лисенко. – К : Вища школа, 1994. – 398 с.

2. Васянович Г.П. Педагогічна етика: Навчальний посібник/ Г.П.Васянович Академвидав, 2011. - 248 с.

3. Лисенко Н.В. Етнопедагогіка дитинства. Навчально-методичний посібник / Н.В. Лисенко – К.: Видавничий Дім “Слово”, 2011. – 720 с.

4. Лисенко Н.В. Педагогіка українського дошкілля: У 3 частинах. – Ч. 2: Навчальний посібник / Н.В. Лисенко, Н.Р. Кирста. – К.: Видавничий Дім “Слово”, 2010. – 360 с.

5. Мосіяшенко В.А. Українська етнопедагогіка: Навч. посіб. - Суми: ВТД «Університетська книга», 2005. - 176 с

6. Тиводар М. Закарпаття: народознавчі роздуми / М. Тиводар. – Ужгород: В-во "Карпати", 1995. – 208 с.

7. Українське народознавство: Допущено МОУ як навч. посібник / За ред. Павлюка С.П. – Львів: Фенікс, 1994. – 608 с.



### 3D подорож до замку Паланку

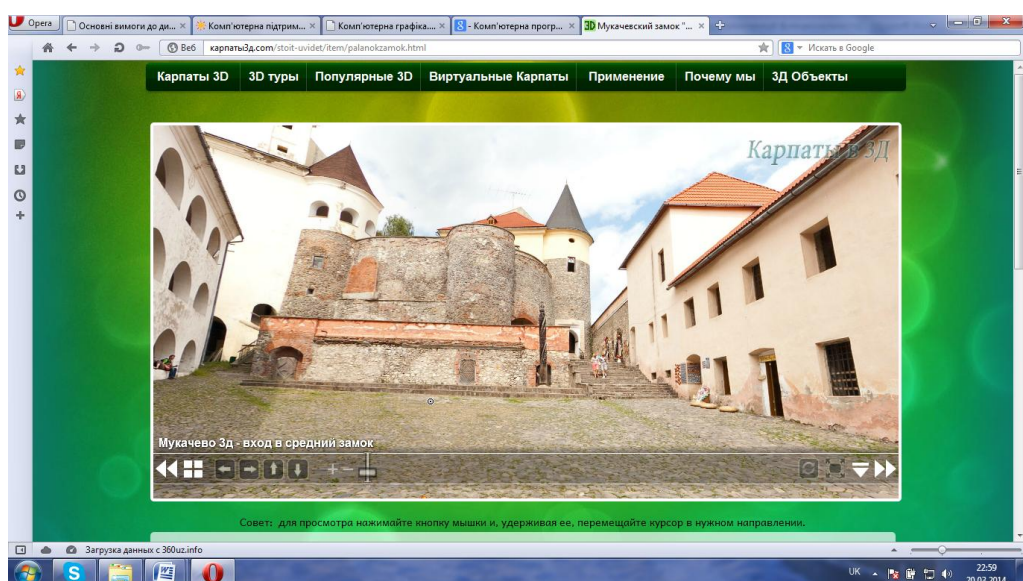
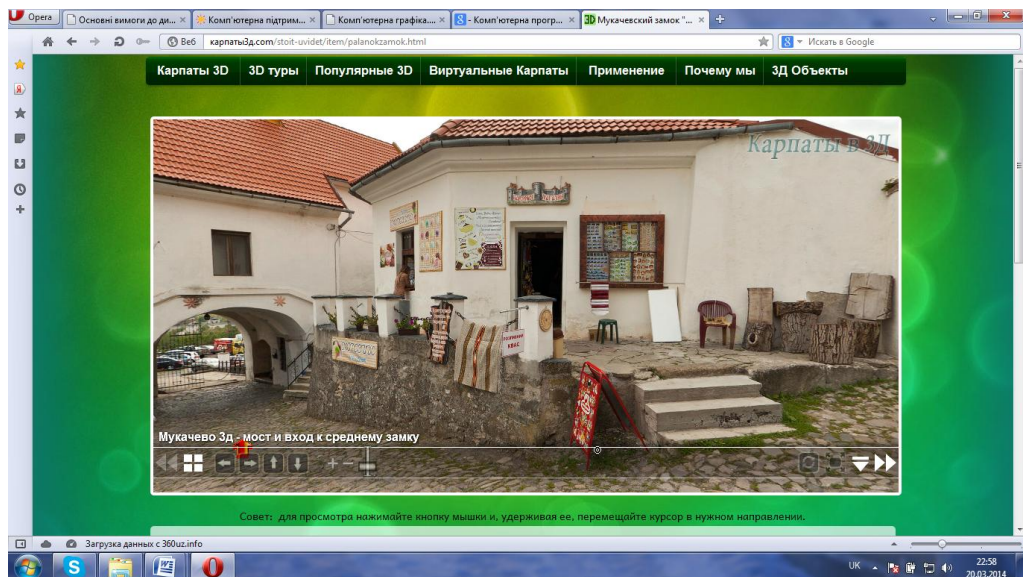
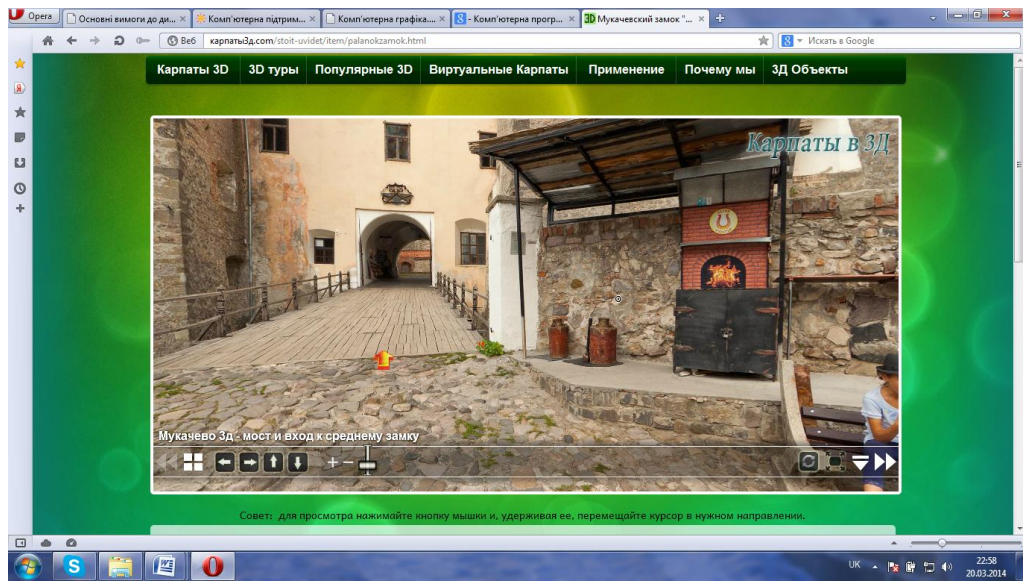



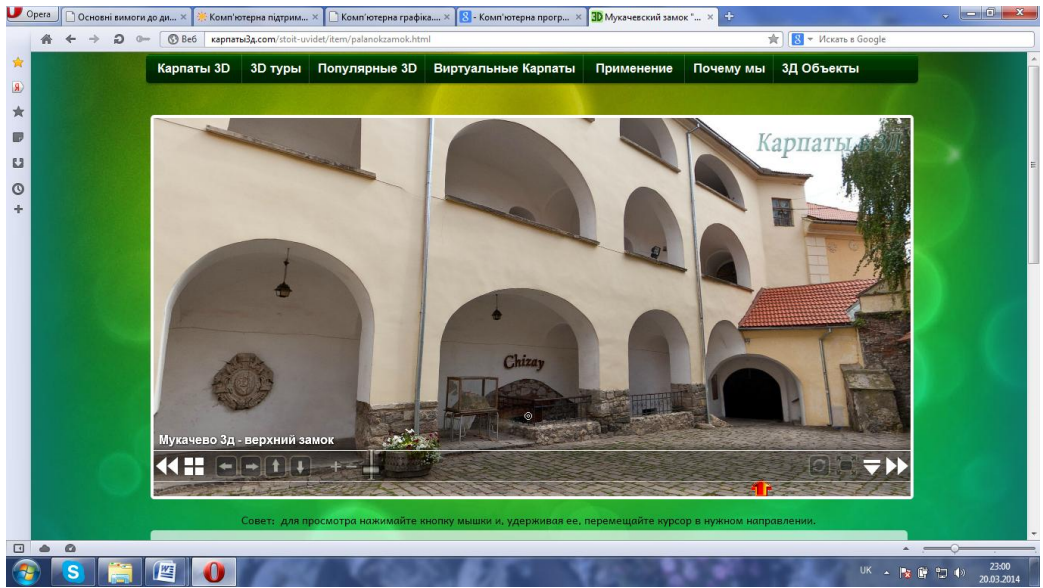
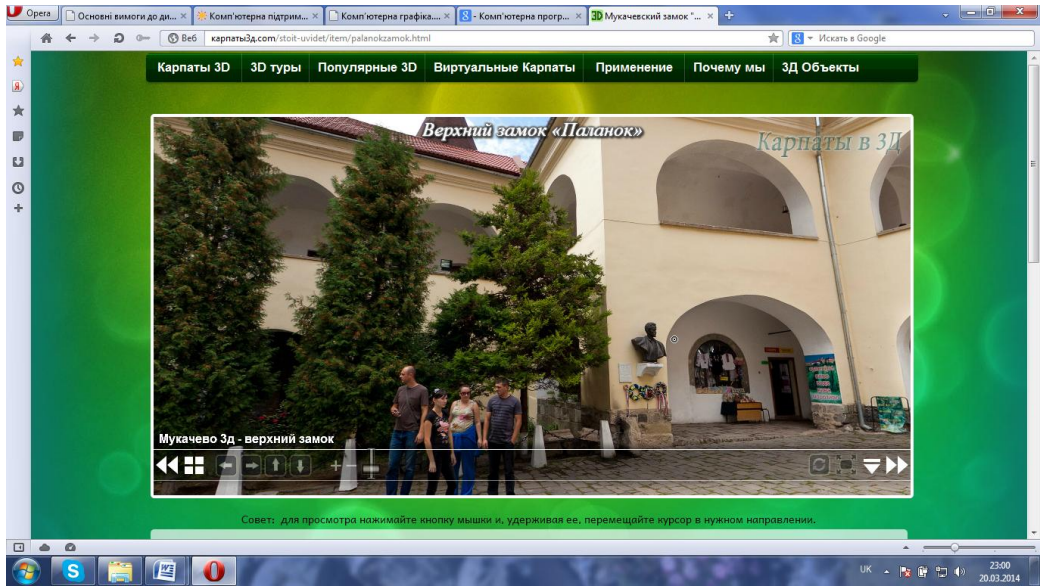
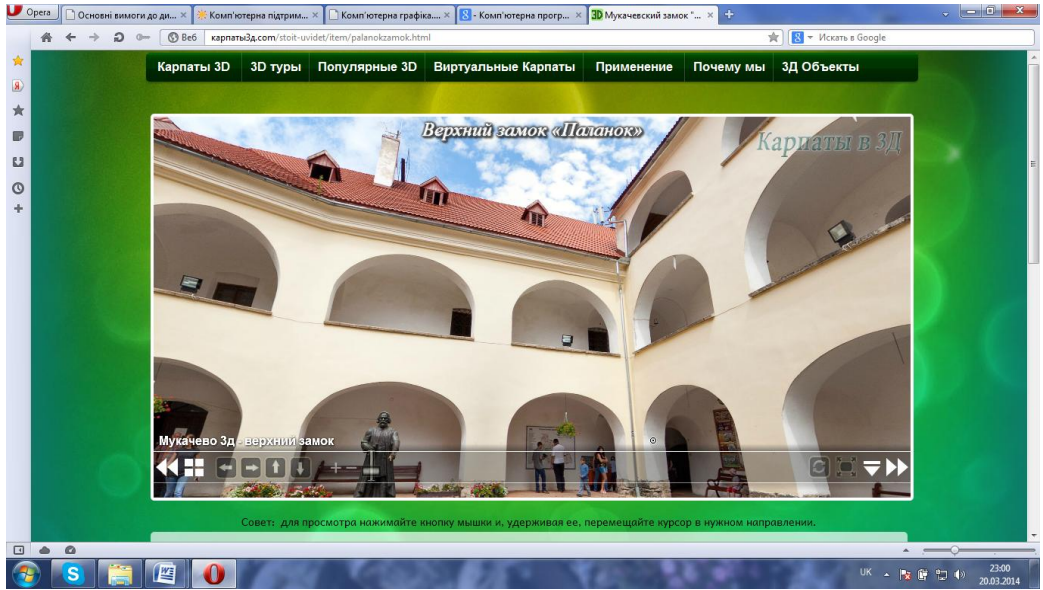

## Інструкція щодо введення даних в «EDUkIT»

1. Увійти на сайт <http://schoolchampion.in.ua/>
2. Увести дані:
  - Назва навчального закладу
  - Адреса навчального закладу
  - ПІБ за сайт
  - Email особи відповідальної за сайт
  - Контактний телефон відповідальної особи
3. Подати заявку
4. Всі поля, що помічені зірочкою (\*), необхідно заповнити.
5. Через 24 години на Email особи відповідальної за сайт  
приходить лист із ссилкою, логіном та паролем на власний сайт

## Додаток П

Вебсайти, на яких знаходиться інформація стосовно навчання комп'ютерної грамотності дітей дошкільного віку та цікаві загальні методичні матеріали.

<http://www.doshkolyata.com.ua> – освітній портал про дітей, їх виховання та розвиток.

<http://www.solnet.ee/games/g1.html#11> – дитячий портал „Сонечко”, містить корисні методичні матеріали та розвиваючі ігри для малят.

<http://www.onlandia.org.ua/html/etusivu.htm> -- проект „Он-ландія” безпечна веб-країна.

<http://www.microsoft.com/ukr/ua/> -- сайт корпорації „Microsoft”: навчання та сертифікація, онлайніві навчання комп'ютерній грамотності та основам безпеки дітей в мережі Інтернет.

[http://www.skazochki.narod.ru/index\\_flash.html](http://www.skazochki.narod.ru/index_flash.html) -- „Дитячий світ” містить вірші, загадки, ігри.

<http://playroom.com.ru/games.htm> -- дитяча ігрова кімната в якій можна знайти різноманітні казки, розвиваючі та комп'ютерні ігри, розмальовки, матеріали з вивчення англійської мови.

<http://www.baby.com.ua/igr.html> -- сайт про дитину і для дитини, розвиваючі та онлайн ігри для дітей.

<http://www.idea.dp.ua/baby/> -- сайт, присвячений підготовці дошкільника до школи, електронні книги, розвиваючі ігри, поради батькам.

[www.materinstvo.ru](http://www.materinstvo.ru) – матеріали з виховання, розвитку та навчання дітей.

[www.kinklub.com](http://www.kinklub.com) – дитячий каталог сайтів.

<http://www.ranee-razvitiye.net/> -- сайт присвячений методикам раннього розвитку дітей, описані численні розвиваючі ігри для дошкільників.

<http://www.kid.ru> -- матеріали з виховання, розвитку та навчання дітей.

<http://www.gurenok.ru/> -- дитяча студія пропонує розвиваючі заняття по методу Марії Монтесорі.

<http://informatik.kz/> сайт, присвячений вивченню та методиці викладання інформатики.

<http://www.poznayka.ru/> -- сайт, присвячений підготовці дошкільника до школи, електронні книги, розвиваючі ігри.

[www.jivulechka.ru](http://www.jivulechka.ru) – студія дошкільної освіти та естетичного виховання, розвиваючі ігри, підготовка до школи.

[www.all-about-child.com](http://www.all-about-child.com) – психологічна допомога батькам з розвитку, виховання, навчання дітей.

[www.7ya.com.ua](http://www.7ya.com.ua) – сімейний портал в Україні: все про дітей.

[www.mama-tato.com.ua](http://www.mama-tato.com.ua) -- МамаТато - усе, що ви маєте знати про дітей.

<http://www.znaika-club.com.ua> – клуб активних батьків.

<http://kidscatalog.jino-net.ru> -- каталог дитячих сайтів

<http://link.danilka.com> – сайт про розвиток дитини.

[www.teremoc.ru](http://www.teremoc.ru) – дитячі ігри, дошкільний розвиток, мультфільми, загадки.

[www.feya.net.ua](http://www.feya.net.ua) -- Маленька фея та сім гномів

<http://razumniki.ru/> -- сайт присвячений методикам раннього розвитку дітей.

[www.kazka.in.ua](http://www.kazka.in.ua) -- Українська казка

[www.dobrieskazki.ru](http://www.dobrieskazki.ru) – дитяча література, виховання та освіта через казки.

## Портфоліо

Тема: «Використання комп'ютерних технологій у дошкільному закладі»

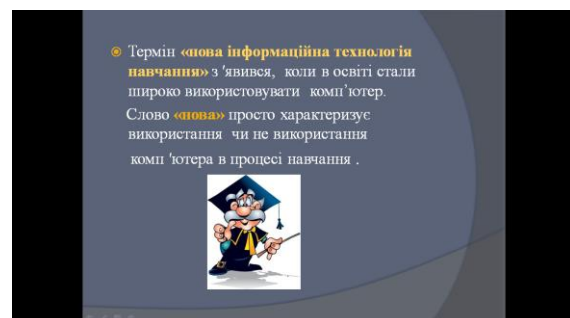
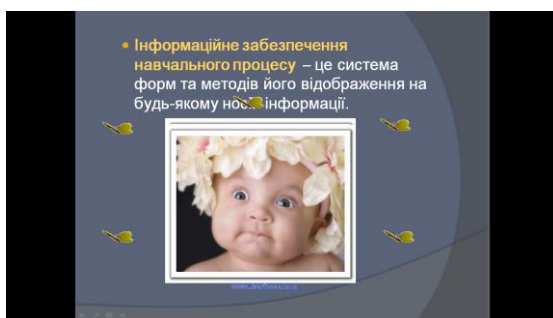



- Комп'ютерні технології навчання – сукупність заходів та методів створення педагогічних умов роботи на основі комп'ютерної техніки, засобів телекомунікаційного зв'язку та інтерактивного програмового продукту, які моделюють частину функцій педагога з обробки інформації, організації контролю та управління пізнавальною діяльністю.



Говорити про нові інформаційні технології навчання треба тільки в тому випадку, якщо вони:

1. Задовільняють основні принципи педагогічних технологій ( проєктування, цілеспрямованість, цілісність);
2. Вирішують завдання, які в дидактиці не були теоретично або практично вирішені.



### Інформатизація процесу навчання.

Процес навчання складається з основних компонентів:

- 1) формування дошкільного компонента змісту освіти та побудова внутрішнього навчально-освітнього моніторингу;
- 2) конструювання системи занять;
- 3) взаємодія педагогів та дошкільників.



### Основні педагогічні цілі використання інформаційних технологій:

- Розвиток особистості дитини, підготовка її до самостійної продуктивної діяльності в умовах КІТ
- розвиток конструктивного, алгоритмічного мислення;
- розвиток творчого мислення за рахунок зменшення частини репродуктивної діяльності;
- розвиток комунікативних здібностей на основі виконаних сумісних проєктів;
- формування вміння приймати оптимальні рішення в складних ситуаціях;
- розвиток навиків пошукової діяльності;



### Конструювання системи занять з використанням КТ

Коли мова заходить про застосування комп'ютера в діяльності педагога, виникають відразу декілька питань:

- 1) доцільність використання комп'ютера;
- 2) різноманітні підходи до організації занять з використанням комп'ютера;
- 3) засоби для використання на заняттях.



### Доцільність використання комп'ютера.

- Комп'ютер використовують для автоматизації діяльності.
- Комп'ютер використовують для навчання.
- Комп'ютер використовують для демонстрації.
- Комп'ютер використовують для розвитку логічного мислення.



### Підходи до організації занять з використанням ІКТ.

- Використовується один комп'ютер, як правило, для демонстрації при поясненні нового матеріалу.
- Для засвоєння матеріалу в гуртковій роботі кількість дітей не повинна перевищувати 8 чоловік.
- Обов'язково потрібно дотримуватись санітарно-гігієнічних норм.
- Під час занять проводити фізкультхвилинки та гімнастику для очей.



### Дитина та комп'ютер.

За  
чи  
проти?



### Що шкідливо для здоров'я дітей в роботі з комп'ютером?

- Навантаження на зір, «вузькоформатний» та «сороткозорий» зір.
- Статична, етісена поза.
- Випромінювання, електростатичного поля.
- Перенапруження нервової системи.
- Порушення сну.
- Погіршення самопочуття.



### Користь від комп'ютера?

- Заняття на комп'ютері – це гра (створення додаткової мотивації).
- Розвиток знакової функції свідомості (поняття реальності та віртуальності).
- Покращується пам'ять та увага.
- Формується моторна координація.
- Прискорюються та оптимізуються розумові процеси.



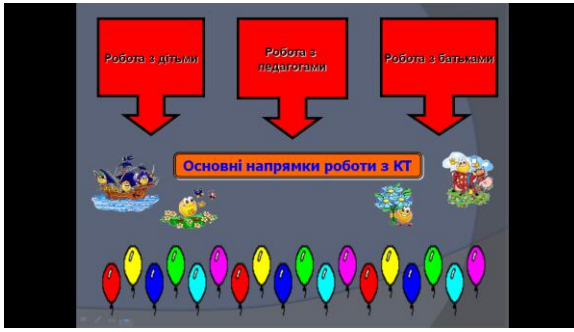

**Використання ІКТ в дитячому садку передбачає**

- ❖ не навчання дітей шкільним знанням з інформатики та обчислювальної техніки, а перетворення предметно-розвиваючого середовища дитини
- ❖ удосконалення методик управління дитячим садком
- ❖ оновлення форм та методів роботи з дітьми
- ❖ створення нових, навчально - розвиваючих засобів для розвитку дитини.

27

**ПРОБЛЕМИ КТ В МЕДИЧНОМУ АСПЕКТІ**

При роботі з ПК створюються специфічні умови:

- зменшується вологість;
- підвищується температура повітря;
- збільшується кількість іонів;
- зростає електростатична напруга.

Тому: заняття на тиждень підтримати





Портфоліо з курсу «Дошкільна лінгводидактика».  
Тема: «Рідна мова – могутній засіб для розвитку дитини»

ПОРТФОЛІО

## «Рідна мова – могутній засіб для розвитку дитини»



Однією з невід'ємних складових навчально-виховного процесу в дитячому дошкільному закладі є навчання дітей мовлення. Не треба нікому довго пояснювати, яким важливим для людини є дар слова. Слово відтворює світ всередині самої людини. І дуже важливо допомогти дитині якомога успішніше оволодіти цим даром. Щоб дитина прийшла до школи з добре розвиненим мовленням, треба з нею якомога частіше грати в те, що сприяє розвитку мовлення, мислення, фантазії.



Дитині молодшого дошкільного віку, а іноді й у більш старшому віці часом важко одразу відтворити почуте слово і чітко вимовити звуки в ньому, не порушити складову структуру слова. Відомо, що чіткість та чистота мовлення залежать від багатьох факторів:

- Від стану і рухливості артикуляційного апарату;
- Розвитку мовного дихання;
- Розвитку дикції.



У середньому дошкільному віці мовленнєві зміни дітей помітно відособлюються. Співзвуччя в цей період у життя дитини відбувається інтенсивне ознайомлення її зі смисловою стороною слова. Діти все детальніше розуміють, що слово означає якийсь предмет його ознаку, до якого в свою чергу, що кожна мова є однією – слово – складається із звуків які знаходяться в потрібній послідовності. Про те, одним із важливих напрямків роботи продовжує залишатися діяльність по автоматично та закріпленню вимови окремих звуків. У цьому нам допоможе навчання чистомовки слоговою, чистомовки, що та вірною читати не вестки віршам.

**Чистомовки та скоромовки на звуку [С]-[С']**

Сада-са - в Оксани є коса.  
Су-су-су – болімося ми осу.  
Сма-дзі-сі – весело в саду усмі.  
Ось-ось – звали песика Барбос.  
Ас-ас-ас – повно дівчат прикрас.  
У гуски – гусята, у свині – поросята

**Чистомовки та скоромовки на звуку [Л]-[Л']**

За-за-за – у верби гучна поза  
Ля-ля-ля-ля – у нору хом'як заліз  
Ля-ля-ля – силки у гаю беріз

У дитині старшого дошкільного віку відбувається з одного боку активізація та збагачення словникового запасу, а з іншого – значне удосконалення артикуляційного апарату, який уже здатен для вимови найскладніших слів.

Після цього дитина поступово оволодає граматичною будовою рідної мови, починає вживати в мовленні різноманітні граматичні форми, нові для неї частини мови, дієслівні складні синтаксичні конструкції, розвивається її фонематична складовість, здатність розпізнавати звуки та формувати відповідні їм. Діти вже здатні вивчати в слух нові слова чи відсутність певного звука у слові.

У цьому віці виконати на високо новий рівень завдання по мовленнєвому розвитку дитини.

**Вправи на звуковий склад слова:**

«Відгадай слово!»

- ...м - як рав, мик.
- ...шка - зовні, соняшник.
- ...б - дуб, буб.
- ...ва - півка, гав, лав.
- ...рка - пруд, гав, пруд.

«Ляльки вранці їли кашу в словах віршків!»

- Котина - оркестр ра, во як - ерби.
- «Ой мовля - гучь клече мороза. Морозить людинашкі... ося!».
- ...дувань для баранця, косяк - стовп, сина!»



## Вправи для розвитку мовлення

**Вправа № 1**  
"Назви слова"  
(для розвитку слухового диференціювання).

**Завдання № 1.**  
"Назви якомога більше слів, які починаються на звук А" (Т, О, Р, К і т.д.).

**Завдання № 2.**  
"Назви якомога більше слів, які закінчуються на звук П" (І, О, З, Л і т.д.).

**Завдання № 3.**  
"Назви якомога більше слів, в середині яких є звук Л" (Н, Е, Г, Б, Ф і т.д.).

**Вправа № 3**  
"Гораздо я словом"  
(навчання звуковому вигляду слова)

**Завдання № 1.**  
"Прочитай слово, яке починається і закінчується на такий же звук, як і в слові" жаба " " правор " " стіла " і т.д. "

**Завдання № 2.**  
"Назви, який звук перший / останній в слові" провін " " сідла " " двали " і т.д. "

**Завдання № 3.**  
"Назви всі звуки по порядку в слові" небо " " змари " " зах " і т.д. "

**Завдання № 4.**  
"Який звук у слові" рибка " стоїть другим, четвертим, першим, третім? (Степень, клепи, черваника, змари) і т.д. "

## Ігри для розвитку мови

**Гра «Інтер'ю»**

Спочатку повинні бути названі слова:

Інтер'ю – бесіда, призначена для дорослих по радіо, телебаченню або в газеті. Репортер – той, хто здійснює інтерв'ю. Респондент – той, хто відповідає на запитання.

Треба назвати дітей своїми газетними мікрофон. Для цього потрібно, щоб по черзі кожен з них мікрофон, щоб в співрозмовні до 10 питань і відповідно розповісти. Після кож. дитини розповідати в ролі. Обговорюються можливі теми. Настроюється мікрофон.

Репортери повинні задавати питання. Після бачу можливість прокоментувати і обговорити.

Можливі теми обговорення: походження історії і призначення пісень, обговорення свята, зустрічі з мовознавцем, цікаві факти, смішне про мого тата і т.д.

**Варіанти гри:**

- 1) відповідати, інтер'ю не хвилює;
- 2) діти беруть інтер'ю у відповідності;
- 3) багатою оцінюють, дітями;
- 4) дітями беруть інтер'ю у батька.





### Гра «Картинки – загадки»

З групи дітей вибирається один ведучий, інші сідають на стільці, вони повинні відгадувати. Учитель має велику коробку, в якій лежать маленькі картинки із зображенням різних предметів (можна використовувати картини від дитячого лото).

Ведучий підходить до вчителя і бере одну з картинок. Не показуючи її іншим дітям, він описує предмет, намальований на ній. Діти пропонують свої версії.

Наступним ведучим стає той, хто перший відгадав правильно відповідь.

### Особливості організації занять з розвитку зв'язного мовлення у групах старшого дошкільного віку

Мова – це наша національна ознака, у мові – наша культура, ступінь нашої єдності. Саме тому загальною основою навчання і виховання дітей у дошкільних навчальних закладах є рідна мова. Завдання навчання дітей рідної мови акумулюються в Програмі навчання і виховання дітей у ДНЗ та Базовому компоненті дошкільної освіти. У Базовому компоненті зазначено, що "дитина на етапі дошкільного віку повинна вміти будувати всі типи простих і складних речень: володіти монологічним мовленням; бути діалогом складовити свою думку чітко, логічно, образно, переконливо; вміти самостійно складати розповіді: описові, сюжетні, творчі; перекладати художні тексти; складати розповіді як за планом вихователя, так і самостійно."

### У дошкільному навчальному закладі дітям навчають таким видам зв'язного мовлення: розповідь, опис, переклад.

Виділяють такі заняття з навчання дітей розповіді:

- опис іграшок, предметів, картин, дидактичних картинок;
- опис двох предметів, картинок з контрастними ознаками;
- розповідь з власного досвіду;
- розповідь за опорними словами;
- розповідь за планом вихователя;
- розповідь на тему;
- розповідь про зображене на картині, ілюстрації;
- творчі розповіді;
- переклад.



### Вимоги до організації та проведення мовленнєвих занять:

1. На кожному комплексному занятті одночасно вирішуються три різні мовленнєві завдання;
2. Заняття з розвитку мовлення мають лише мовленнєву спрямованість, тому вони проводяться на добре знайомому дітям ілюстративному матеріалі;
3. Максимальна мовленнєва активність дітей, чим більше говорять діти на занятті, тим воно ефективніше;
4. Максимальне використання ігрових прийомів навчання. Це швидше "зацікавить" та "зв'язатиме";
5. Невимуштованість та розв'язує дітей на занятті. Діти можуть сидіти за столами або на стільчиках вільно, навпроти один одного, створювати групи для виконання завдання, вільно спілкуватися з педагогом та дітями;
6. Взаємоз'явки із заняттями з інших розділів програми;
7. Дітям завжди пропонується вибирати тему та визначені мети заняття;
8. Продовження навчальних, виховних та розвивальних завдань;
9. Особливо-орієнтований підхід до дітей.

### Поради батькам щодо розвитку мовлення дошкільників



### Мова – невичерпне джерело розумового розвитку дитини, скарбниця всіх знань. Слово навчас, розвиває і виховує дитину.

Одним із завдань родинного виховання є навчання дитини рідній мові, прищеплення їй навичок культури спілкування, залучення дітей до світу знань і народної мудрості через казки, оповідання, прислів'я, вірші, піснички, загадки тощо. Використовуйте кожну вільну хвилину для розмови з дитиною.

Пам'ятайте, що головними й провідними співрозмовниками в родині є мати, батько, дідуся чи бабуся.



### Своєчасне оволодіння мовою – основа розумового розвитку дитини.

Загальне мовлення...

- розвиває інтелект та самовідомість дитини;
- вогненно впливає на формування важливих особистісних якостей – толерантності, комунікабельності, доброзичливості, ініціативності, креативності, компетентності;
- за допомогою добре розвинутого зв'язного мовлення дитина навчається чітко та ясно мислити, легко встановлює контакт із оточуючими, входить владні ієрархії;
- бере участь у різних видах дитячої творчості.

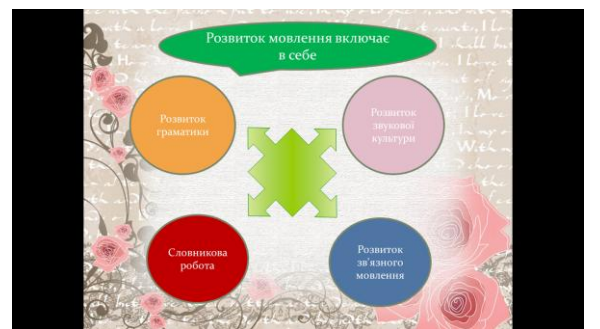
### Як розвивати звукову культуру?

Щоб звукову культуру мови слід розвинути не лише правильно і чітко мовити, але й розуміти мову, правильно висловлювати, а також уміти користуватися словом логічно, привабливо, інтонаційно, зрозуміло, з повагою, з любов'ю, з повагою до мови, мовної діяльності та добрих фольклорних створінь.

- Продумати голосні звуки, м'який, твердий, шиплячий, глухий, сонорний.
- Виділяти голосні звуки в словах.
- Закрепити слова з певними звуками.
- Використовувати звуки в словах, утворення нових слів, мовна гра: мовні ігри, звуки, губи.
- Складати звуки, розвинути звукову культуру мови, звукову культуру мови.

### Як працювати над словником?

Постійно поповняйте словник дитини новими словами; уточнюйте значення слів; збагачуйте дитячу мову прислів'ями, приказками, загадками, образними народними виразами. Ефективним засобом збагачення словника є дидактичні ігри:

- «Дитинка росте. Що ще може рости?» - підбіраємо іменники.
- «Дитинка летить. Що вона ще може робити?» - підбіраємо діє.
- «Куди яка?» - підбіраємо ознаки.
- «Навіщо якийсь. Що ще може бути квіси?» - аналіз за смаком, може бути за кольором, способом пересування, формою, структурою і т.д.
- «Навіщо протилежне слово» - добрий - злий, веселий - сумний...
- «Утвори нове слово» - сніг, сніжинка, співачка, снігурочка...
- «Навіщо одним словом» - довгі вуся - довгоухий...
- Підбери слова слів - сніг - сніжинка, зурочина, замість, заборона, зурочина.



## Додаток Т

## Слайд-шоу

## Тема: «Період адаптації у дошкільному навчальному закладі»

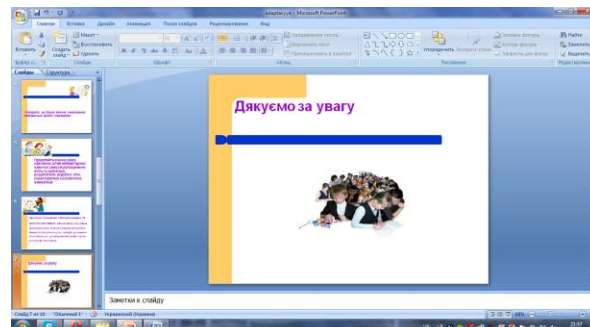
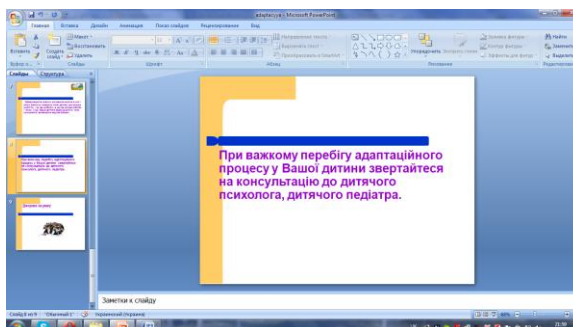
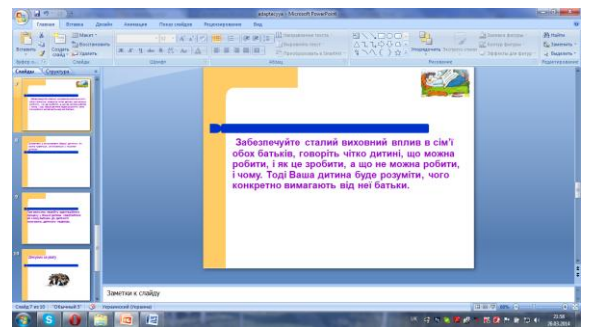
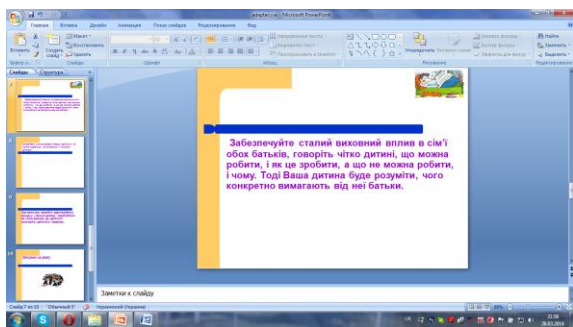
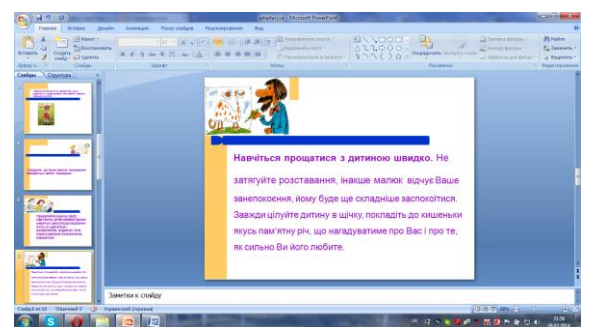
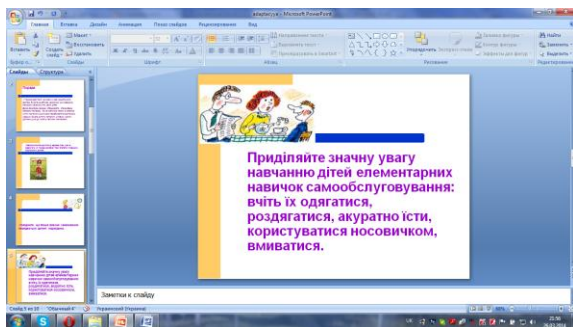
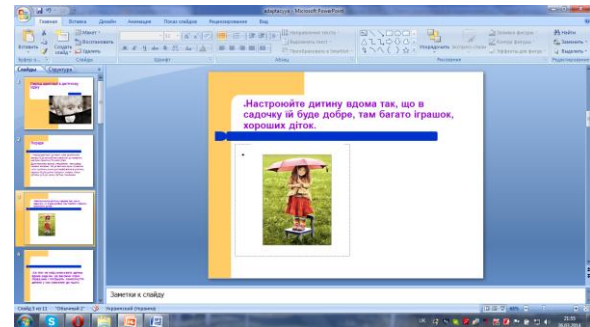
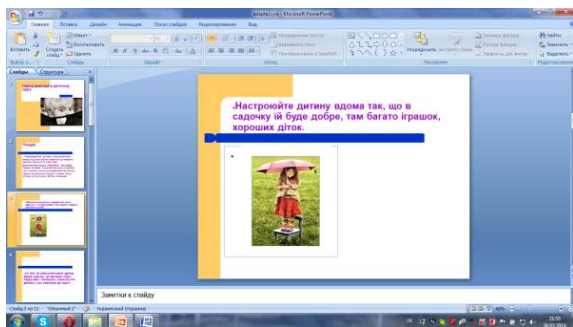
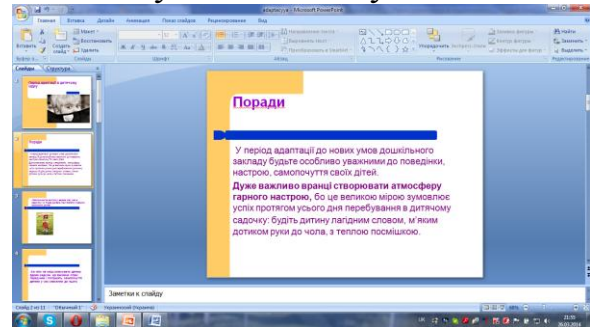
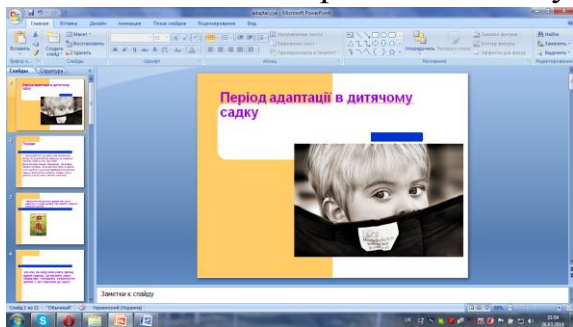



УКРАЇНА

МІНІСТЕРСТВО ОСВІТИ І НАУКИ УКРАЇНИ  
Державний заклад

**"ПІВДЕННОУКРАЇНСЬКИЙ НАЦІОНАЛЬНИЙ ПЕДАГОГІЧНИЙ УНІВЕРСИТЕТ  
імені К. Д. УШИНСЬКОГО"**

65020, м.Одеса, вул. Старопортофранківська, 26. Тел.: (048) 723-40-98, факс: (048) 732-51-03  
E-mail: pdpu@pdpu.edu.ua

від 29.04.14 № 104-Вн  
на № \_\_\_\_\_ від \_\_\_\_\_

## Акт

про впровадження результатів дисертаційного дослідження Чекан О.І. з теми  
«Формування професійної компетентності майбутніх вихователів дітей  
дошкільного віку засобами комп'ютерних технологій» в Інституті дошкільної  
та спеціальної освіти Державного закладу «Південноукраїнський національний  
педагогічний університет імені К.Д. Ушинського»

Чекан О.І. впроваджувала результати свого дисертаційного дослідження в  
Державному закладі «Південноукраїнський національний педагогічний  
університет імені К.Д. Ушинського» в інституті дошкільної та спеціальної  
освіти впродовж 2012-2013 н.р. Студентам було прочитано спецкурс та  
проведено практичні заняття.

Результати теоретичної підготовки студентів закріплено під час  
проходження практики у дошкільних навчальних закладах, завдання якої  
передбачало розробку документації майбутніми вихователями, формування  
професійної компетентності майбутніх вихователів дітей дошкільного віку  
засобами комп'ютерних технологій.

Навчальні досягнення студентів переконують в тому, що  
експериментальна методика, запропонована Чекан О.І., є ефективною. Вона  
дозволяє здійснити якісну підготовку майбутніх вихователів при формуванні  
професійної компетентності засобами комп'ютерних технологій і заслуговує  
впровадження в педагогічних процес вищих навчальних закладів України.

Директор інституту дошкільної  
та спеціальної освіти  
д.пед.наук, професор

Проректор з навчальної  
науково-педагогічної роботи  
д.пед.наук, доцент



Т.Г. Жаровцева

О.А. Копусь





МІНІСТЕРСТВО ОСВІТИ І НАУКИ УКРАЇНИ  
МУКАЧІВСЬКИЙ ДЕРЖАВНИЙ УНІВЕРСИТЕТ

вул. Ужгородська, 26, м.Мукачево, 89600, телефон/факс (03131) 2-11-09  
E-mail: www.msu.edu.ua, info@msu.edu.ua, код ЄДРПОУ 36246368

№ 452

від «27» лютого 2014 р.

АКТ

про впровадження результатів дисертаційного дослідження Чекан О. І.  
з теми «Формування професійної компетентності майбутніх вихователів дітей дошкільного віку засобами комп'ютерних технологій»

Мукачівський державний університет підтверджує практичну реалізацію матеріалів наукового дослідження на педагогічному факультеті кафедри педагогіки й методики дошкільної та початкової освіти упродовж 2013-2014 рр.

Педагогічне дослідження Чекан О.І. спрямоване на формування професійної компетентності майбутніх вихователів ДНЗ, а саме аспіранткою розроблено спецкурс «Методика навчання дітей дошкільного віку комп'ютерної грамоти», який спрямований на формування професійної компетентності майбутніх вихователів дітей дошкільного віку засобами КТ. Матеріали спецкурсу реалізовані у змісті лекційних і практичних занять з фахових дисциплін, який читався для студентів напряму 6.010101 «Дошкільна освіта», а також результати дослідження систематично заслуховувалися та обговорювалися на засіданнях кафедри педагогіки й методики дошкільної та початкової освіти.

Результати підсумкової атестації засвідчили, що студенти, які пройшли підготовку до професійної діяльності в дошкільних навчальних закладах за розробленою Чекан О.І. експериментальною методикою, виявили компетентність у сфері застосування КТ у роботі майбутніх вихователів дітей дошкільного віку. Вони більш активно та продуктивно використовували означені технології під час педагогічної практики в роботі з дітьми та їхніми батьками.

Вважаємо, що результати дослідження Чекан О.І. є актуальними, позитивно впливають на якість підготовки вихователів до роботи з дітьми в дошкільних навчальних закладах та заслуговують упровадження у навчально-виховний процес педагогічних ВНЗ, що здійснюють підготовку фахівців з дошкільної освіти.

Розглянуто на засіданні кафедри педагогіки й методики дошкільної та початкової освіти (протокол №8 від 26 лютого 2014 року).

Проректор з науково-педагогічної та методичної роботи Мукачівського державного університету



Кобаль В.І.

## АКТ

про впровадження в педагогічний процес державного ДНЗ № 33  
результатів дисертаційного дослідження

Чекан Оксани Іванівни з теми кандидатської дисертації  
«Формування професійної компетентності майбутніх вихователів  
дітей дошкільного віку засобами комп'ютерних технологій»

Упродовж 2013-2014рр. Чекан Оксана Іванівна провела експериментальне дослідження, спрямоване на формування професійної компетентності майбутніх вихователів дітей дошкільного віку засобами комп'ютерних технологій у навчально-виховному процесі державного дошкільного навчального закладу ДНЗ № 33 м. Мукачево.

З метою розширення та поглиблення уявлень вихователів і студентів щодо використання комп'ютерних технологій у розробці та оформленні навчальних матеріалів для дітей дошкільного віку та їх батьків, удосконалення їхніх навичок роботи з комп'ютерними програмами Microsoft Office, Paint, Corel Photo Paint, Adobe Flash, Ammo, Animation Works Interactive, ACDSee, умінь організовувати процес навчання і виховання дітей дошкільного віку відповідно до сучасних вимог засобами комп'ютерних технологій, проведення консультування батьків та педагогічних працівників у галузі дошкільної освіти.

Вважаємо, що матеріали дослідження заслуговують на широке впровадження в педагогічний процес сучасних дошкільних навчальних закладів.

Завідувач ДНЗ № 33

*№ 162 від 28.03.2014р.*



І.В. Машіка

## АКТ

про впровадження результатів дисертаційного дослідження

Чекан Оксани Іванівни з теми кандидатської дисертації «Формування професійної компетентності майбутніх вихователів дітей дошкільного віку засобами комп'ютерних технологій» в дошкільному навчальному закладі № 28 м. Рівне.

Виданий Чекан О. І. про те, що впродовж 2013-2014 р.р. базою дисертаційного дослідження «Формування професійної компетентності майбутніх вихователів дітей дошкільного віку засобами комп'ютерних технологій» був дошкільний навчальний заклад № «28», м. Рівне.

На розвідувальному етапі експерименту дослідження з вихователями та батьками дітей дошкільного віку було проведено анкетування, з метою вивчення їх ставлення до використання комп'ютерних технологій щодо формування власної професійної компетентності.

З підготовкою студентів (майбутніх вихователів) при формуванні професійної компетентності засобами комп'ютерних технологій на базі дошкільного навчального закладу була організована практика студентів педагогічного факультету, інституту педагогічної освіти ПВНЗ «Міжнародного економіко-гуманітарного університету імені академіка Степана Дем'янчука».

Під час практики студенти удосконалювали вміння щодо застосування комп'ютерних технологій для виконання функцій вихователя дошкільного навчального закладу.

Матеріали експериментального дослідження були використані вихователями дошкільного навчального закладу в роботі з дітьми.

Вважаємо, що матеріали дослідження заслуговують на широке впровадження в педагогічний процес сучасних дошкільних навчальних закладів.

Завідуюча ДНЗ



№127 від 14.03.2014р.

Мізера Н.Ф.



№ 532 від 04.02.2014

ЗАТВЕРДЖУЮ

*Ректор МЕНУ*  
*професор А.С.Дем'янук*  
 " 4 " лютого 2014 р.

АКТ

про впровадження результатів дисертаційного дослідження Чекан О. І.  
 з теми «Формування професійної компетентності майбутніх вихователів  
 дітей дошкільного віку засобами комп'ютерних технологій»

Приватний вищий навчальний заклад «Міжнародний економіко-гуманітарний університет імені академіка Степана Дем'янука» підтверджує реалізацію наукового дослідження Чекан О. І., що проходила впродовж 2012-2013 років.

Матеріали спецкурсу «Методика навчання дітей дошкільного віку комп'ютерної грамоти» активно використовувались при проведенні лекційних, практичних занять та самостійної роботи студентів з фахових дисциплін.

Крім того, формування професійної компетентності майбутніх вихователів засобами КТ у процесі викладання фахових дисциплін передбачало: усвідомлення ними завдання і мети вивчення матеріалу; самостійна підготовка матеріалу для опрацювання засобами комп'ютерних технологій; теоретичний аналіз матеріалу, формування відповідних навичок; формування асоціативних інформатичних зв'язків; апробація асоціативних інформатичних зв'язків на аналогічних навчальних завданнях інших дисциплін; аналіз отриманих результатів.

Основним методом формування професійної компетентності майбутніх вихователів дітей дошкільного віку засобами КТ було обрано інформатичне мікрвикладання засобами комп'ютерних технологій, яке передбачало виокремлення окремого інформатичного вміння у процесі викладання конкретної фахової дисципліни, теоретичне ознайомлення студентів з цим умінням.

Вважаємо, що запропоновані автором дисертаційного дослідження розробки мають наукову і практичну цінність і сприяють підвищенню якості фахової підготовки студентів зі спеціальності «Дошкільна освіта».

Ректор

Декан педагогічного факультету



А.С. Дем'янук

Т.І. Пагута

*Handwritten signature of T.I. Pagua*



*N 131 B.9 26.02.2014*

## АКТ

про впровадження результатів дисертаційного дослідження  
Чекан Оксани Іванівни з теми кандидатської дисертації  
«Формування професійної компетентності майбутніх вихователів дітей  
дошкільного віку засобами комп'ютерних технологій»  
у ДНЗ № 9

Виданий Чекан О. І. про те, що впродовж 2012-2013 р.р. базою дисертаційного дослідження «Формування професійної компетентності майбутніх вихователів дітей дошкільного віку засобами комп'ютерних технологій» був дошкільний заклад ДНЗ № 9, м. Мукачеве, Закарпатської області.

З метою дослідження можливостей використання комп'ютерних технологій у педагогічному процесі ДНЗ з педагогічними працівниками було проведено анкетування.

За матеріалами авторського спецкурсу «Методика навчання дітей дошкільного віку комп'ютерної грамоти», було проведено консультування педагогічних працівників на методичних семінарах ДНЗ. Особлива увага приділялась розгляду тем: «Використання комп'ютерних технологій у дошкільному закладі», «Intel (R) Розвивальні ігри для дітей», «Методика використання комп'ютерних технологій в оформленні навчальних матеріалів для дошкільників» тощо.

Отримані під час проведення методичних семінарів теоретичні і практичні дані використовуються вихователями дошкільних навчальних закладів.

Вважаємо, що матеріали дослідження заслуговують на широке впровадження в педагогічний процес сучасних дошкільних навчальних закладів.

Завідувач ДНЗ № 9



Л.В. Санітар



1794 В.г 07.03.2014

ЗАТВЕРДЖУЮ



АКТ

про впровадження результатів дисертаційного дослідження Чекан Оксани Іванівни з теми кандидатської дисертації «Формування професійної компетентності майбутніх вихователів дітей дошкільного віку засобами комп'ютерних технологій» в Березнівському коледжі

Упродовж 2011-2012 років Чекан О. І. на базі коледжу був здійснений констатувальний зріз із метою вивчення рівня сформованості професійної компетентності майбутніх вихователів дітей дошкільного віку засобами КТ. Дані отримані в результаті проведення дослідження дозволили спроектувати експериментальну методику, що забезпечує формування професійної компетентності майбутніх вихователів дітей дошкільного віку засобами комп'ютерних технологій.

Матеріали авторського спецкурсу «Методика навчання дітей дошкільного віку комп'ютерної грамоти», спрямовано на усвідомлення студентами різноманітних можливостей використання комп'ютера та комп'ютерних технологій в педагогічному процесі сучасного ДНЗ, були використанні під час підготовки студентів у рамках курсів «Дошкільна лінгводидактика», «Методика ознайомлення дітей з довкіллям», «Методика ознайомлення дітей з українським народознавством у ДНЗ», «Інноваційні педагогічні технології в дошкільній освіті».

У процесі педагогічної практики в дошкільному навчальному закладі, студенти удосконалювали вміння щодо підвищення рівня професійної компетентності засобами комп'ютерних технологій, розробці дидактичного матеріалу для батьків та дітей (презентації, публікації, проекти, майстер-класи, навчально-пізнавальні заняття, розвивальні комп'ютерні ігри, 3D екскурсії, віртуальні подорожі), організації і проведенні консультування батьків та педагогічних працівників із дошкільною освітою тощо.

Вважаємо, що результати дослідження позитивно впливають на якість підготовки студентів (майбутніх вихователів) до роботи із дітьми у дошкільних навчальних закладах та заслуговують упровадження у навчально-вихований процес педагогічних ВНЗ.

Директор Березнівський

Західно-український коледж «Полісся»



Handwritten signature of V. M. Lavrenko.

Лавренко В. М.



# МУКАЧІВСЬКИЙ ДЕРЖАВНИЙ УНІВЕРСИТЕТ

89600, м. Мукачево, вул. Ужгородська, 26

тел./факс +380-3131-21109

Веб-сайт університету: [www.msu.edu.ua](http://www.msu.edu.ua)

E-mail: [info@msu.edu.ua](mailto:info@msu.edu.ua), [pr@mail.msu.edu.ua](mailto:pr@mail.msu.edu.ua)

Веб-сайт Інституційного репозитарію Наукової бібліотеки МДУ: <http://dspace.msu.edu.ua:8080>

Веб-сайт Наукової бібліотеки МДУ: <http://msu.edu.ua/library/>